



Pliego de Prescripciones Técnicas Generales para Obras de Carreteras y Puentes



GOBIERNO
DE ESPAÑA

MINISTERIO
DE FOMENTO

SECRETARÍA DE ESTADO
DE INFRAESTRUCTURAS,
TRANSPORTE Y VIVIENDA

SECRETARÍA GENERAL
DE INFRAESTRUCTURAS

DIRECCIÓN GENERAL
DE CARRETERAS

**PLIEGO DE PRESCRIPCIONES TÉCNICAS GENERALES PARA OBRAS DE
CARRETERAS Y PUENTES (PG-3)**

INDICE

Artículos vigentes a 1 de febrero de 2017

PARTE 1ª - INTRODUCCIÓN Y GENERALIDADES

Artículo 100	Definición y ámbito de aplicación	OM 06/02/1976
Artículo 101	Disposiciones generales	OM 06/02/1976
Artículo 102	Descripción de las obras	OM 06/02/1976
Artículo 103	Iniciación de las obras	OM 06/02/1976
Artículo 104	Desarrollo y control de las obras	OM 28/09/1989
Artículo 105	Responsabilidades iniciales del Contratista	OM 06/02/1976
Artículo 106	Medición y abono	OM 06/02/1976

PARTE 2ª - MATERIALES BASICOS

CAPITULO I. CONGLOMERANTES

Artículo 200	Cales	FOM 2523/2014
Artículo 202	Cementos	FOM 2523/2014

CAPITULO II. LIGANTES BITUMINOSOS

Artículo 211	Betunes asfálticos	FOM 2523/2014
Artículo 212	Betunes modificados con polímeros	FOM 2523/2014
Artículo 214	Emulsiones bituminosas	FOM 2523/2014

CAPITULO IV. METALES

Artículo 240	Barras corrugadas para hormigón estructural	FOM 475/2002
Artículo 241	Mallas electrosoldadas	FOM 475/2002
Artículo 242	Armaduras básicas electrosoldadas en celosía	FOM 475/2002
Artículo 243	Alambres para hormigón pretensado	FOM 475/2002
Artículo 244	Cordones de dos (2) o tres (3) alambres para hormigón pretensado	FOM 475/2002

Artículo 245	Cordones de siete (7) alambres para hormigón pretensado	FOM 475/2002
Artículo 246	Tendones para hormigón pretensado	FOM 475/2002
Artículo 247	Barras de pretensado	FOM 475/2002
Artículo 248	Accesorios para hormigón pretensado	FOM 475/2002

CAPITULO VI. MATERIALES VARIOS

Artículo 290	Geotextiles y productos relacionados	FOM 2523/2014
--------------	--------------------------------------	---------------

PARTE 3ª - EXPLANACIONES

CAPITULO I. TRABAJOS PRELIMINARES

Artículo 300	Desbroce del terreno	FOM 1382/2002
Artículo 301	Demoliciones	FOM 1382/2002
Artículo 302	Escarificación y compactación	FOM 1382/2002
Artículo 303	Escarificación y compactación del firme existente	FOM 1382/2002
Artículo 304	Prueba con supercompactador	FOM 1382/2002

CAPITULO II. EXCAVACIONES

Artículo 320	Excavación de la explanación y préstamos	FOM 1382/2002
Artículo 321	Excavación en zanjas y pozos	FOM 1382/2002
Artículo 322	Excavación especial de taludes en roca	FOM 1382/2002

CAPITULO III. RELLENOS

Artículo 330	Terraplenes	FOM 1382/2002
Artículo 331	Pedraplenes	FOM 1382/2002
Artículo 332	Rellenos localizados	FOM 1382/2002
Artículo 333	Rellenos todo-uno	FOM 1382/2002

CAPITULO IV. TERMINACIÓN

Artículo 340	Terminación y refino de la explanada	FOM 1382/2002
Artículo 341	Refino de taludes	FOM 1382/2002

PARTE 4ª - DRENAJE**CAPITULO I. CUNETAS**

Artículo 400	Cunetas de hormigón ejecutadas en obra	FOM 1382/2002
Artículo 401	Cunetas prefabricadas	FOM 1382/2002

CAPITULO II. TUBOS, ARQUETAS Y SUMIDEROS

Artículo 410	Arquetas y pozos de registro	FOM 1382/2002
Artículo 411	Imbornales y sumideros	FOM 1382/2002
Artículo 412	Tubos de acero corrugado y galvanizado	FOM 1382/2002

CAPITULO III. DRENES SUBTERRANEOS

Artículo 420	Zanjas drenantes	FOM 1382/2002
Artículo 421	Rellenos localizados de material drenante	FOM 1382/2002
Artículo 422	Geotextiles como elementos de separación y filtro	FOM 1382/2002

PARTE 5ª - FIRMES**CAPITULO I. CAPAS GRANULARES**

Artículo 510	Zahorras	FOM 2523/2014
--------------	----------	---------------

CAPITULO II. SUELOS ESTABILIZADOS Y GRAVAS TRATADAS

Artículo 512	Suelos estabilizados in situ	FOM 2523/2014
Artículo 513	Materiales tratados con cemento (suelocemento y gravacemento)	FOM 2523/2014

CAPITULO III. RIEGOS BITUMINOSOS

Artículo 530	Riegos de imprimación	FOM 2523/2014
Artículo 531	Riegos de adherencia	FOM 2523/2014
Artículo 532	Riegos de curado	FOM 2523/2014

CAPITULO IV. MEZCLAS BITUMINOSAS

Artículo 540	Microaglomerados en frío	FOM 2523/2014
Artículo 542	Mezclas bituminosas en caliente tipo hormigón bituminoso	FOM 2523/2014
Artículo 543	Mezclas bituminosas para capas de rodadura. Mezclas drenantes y discontinuas	FOM 2523/2014

CAPITULO V. PAVIMENTOS DE HORMIGÓN

Artículo 550	Pavimentos de hormigón	FOM 2523/2014
Artículo 551	Hormigón magro vibrado	FOM 2523/2014

PARTE 6ª - PUENTES Y OTRAS ESTRUCTURAS

CAPITULO I. COMPONENTES

Artículo 600	Armaduras a emplear en hormigón armado	OM 06/02/1976
Artículo 601	Armaduras activas a emplear en hormigón pretensado	OM 06/02/1976
Artículo 610	Hormigones	FOM 475/2002
Artículo 610.A	Hormigones de alta resistencia	FOM 475/2002
Artículo 611	Morteros de cemento	OM 06/02/1976
Artículo 612	Lechadas de cemento	OM 06/02/1976
Artículo 613	Lechadas de cemento para inyección de conductos en obras de hormigón pretensado	OM 06/02/1976
Artículo 614	Vigas prefabricadas de hormigón armado o pretensado	OM 06/02/1976
Artículo 620	Perfiles y chapas de acero laminados en caliente, para estructuras metálicas	FOM 475/2002
Artículo 621	Roblones	OM 06/02/1976
Artículo 622	Tornillos ordinarios y calibrados	OM 06/02/1976
Artículo 623	Tornillos de alta resistencia	OM 06/02/1976
Artículo 624	Electrodos a emplear en soldadura eléctrica manual al arco	OM 06/02/1976

CAPITULO II. OBRAS DE HORMIGÓN

Artículo 630	Obras de hormigón en masa o armado	OM 06/02/1976
--------------	------------------------------------	---------------

Artículo 631 Obras de hormigón pretensado OM 06/02/1976

CAPITULO III. ESTRUCTURAS METÁLICAS

Artículo 640 Estructuras de acero OM 06/02/1976

CAPITULO IV. OBRAS DE FÁBRICA

Artículo 658 Escollera de piedras sueltas FOM 1382/2002

Artículo 659 Fábrica de gaviones FOM 1382/2002

CAPITULO V. CIMENTACIONES

Artículo 670 Cimentaciones por pilotes hincados a percusión FOM 1382/2002

Artículo 671 Cimentaciones por pilotes de hormigón armado moldeados "in situ" FOM 1382/2002

Artículo 672 Pantallas continuas de hormigón armado moldeadas "in situ" FOM 1382/2002

Artículo 673 Tablestacados metálicos FOM 1382/2002

Artículo 675 Anclajes FOM 1382/2002

Artículo 676 Inyecciones FOM 1382/2002

Artículo 677 Jet grouting FOM 1382/2002

CAPITULO VII. OBRAS VARIAS

Artículo 690 Impermeabilización de paramentos OM 06/02/1976

Artículo 691 Juntas de estanquidad en obras de hormigón OM 06/02/1976

Artículo 692 Apoyos de material elastomérico OM 06/02/1976

Artículo 694 Juntas de tablero OM 06/02/1976

Artículo 695 Pruebas de carga OM 06/02/1976

PARTE 7ª - SEÑALIZACIÓN, BALIZAMIENTO Y SISTEMAS DE CONTENCIÓN DE VEHÍCULOS

Artículo 700 Marcas viales FOM 2523/2014

Artículo 701 Señales y carteles verticales de circulación retrorreflectantes FOM 2523/2014

Artículo 702	Captafaros retrorreflectantes de utilización en señalización horizontal	FOM 2523/2014
Artículo 703	Elementos de balizamiento retrorreflectantes	FOM 2523/2014
Artículo 704	Barreras de seguridad, pretilas y sistemas de protección de motociclistas	FOM 2523/2014

PARTE 8ª - VARIOS

Artículo 800	Transporte adicional	OM 06/02/1976
--------------	----------------------	---------------

ÓRDENES MINISTERIALES DE APROBACIÓN DE ARTÍCULOS

REFERENCIA	TÍTULO	BOE
OM 02/07/1976	Orden de 2 de julio de 1976 por la que se confiere efecto legal a la publicación del Pliego de Prescripciones Técnicas Generales para obras de carreteras y puentes de la Dirección General de Carreteras y Caminos Vecinales (P. G. 3), editado por el Servicio de Publicaciones del Ministerio.	07/07/1976
OM 28/09/1989	Orden de 28 de septiembre de 1989 por la que se modifica el artículo 104 del pliego de prescripciones técnicas generales para obras de carreteras y puentes.	09/10/1989
FOM/475/2002	Orden FOM/475/2002, de 13 febrero, por la que se actualizan determinados artículos del pliego de prescripciones técnicas generales para obras de carreteras y puentes relativos a hormigones y aceros.	06/03/2002
FOM/1382/2002	Orden FOM/1382/2002, de 16 mayo, por la que se actualizan determinados artículos del pliego de prescripciones técnicas generales para obras de carreteras y puentes relativos a la construcción de explanaciones, drenajes y cimentaciones.	11/06/2002
FOM 2523/2014	Orden FOM/2523/2014, de 12 de diciembre, por la que se actualizan determinados artículos del pliego de prescripciones técnicas generales para obras de carreteras y puentes, relativos a materiales básicos, a firmes y pavimentos, y a señalización, balizamiento y sistemas de contención de vehículos.	03/01/2015

ÓRDENES CIRCULARES VINCULADAS AL PG-3

REFERENCIA	TÍTULO
OC 21/2007	Sobre el uso y especificaciones que deben cumplir los ligantes y mezclas bituminosas que incorporen caucho procedente de neumáticos fuera de uso (NFU)
OC 21bis/2009	Sobre betunes mejorados y betunes modificados de alta viscosidad con caucho procedente de neumáticos fuera de uso (NFU) y criterios a tener en cuenta para su fabricación "in situ" y almacenamiento en obra



Pliego de Prescripciones Técnicas Generales para Obras de Carreteras y Puentes (PG-3)

Ordenes ministeriales



GOBIERNO
DE ESPAÑA

MINISTERIO
DE FOMENTO

SECRETARÍA DE ESTADO
DE INFRAESTRUCTURAS,
TRANSPORTE Y VIVIENDA

SECRETARÍA GENERAL
DE INFRAESTRUCTURAS

DIRECCIÓN GENERAL
DE CARRETERAS

Orden del Ministerio de Obras Públicas,
de 2 de julio de 1976

	PAGINA
convocatoria del contingente base número 59. «Herramientas de mano para la industria».	13352
Resolución de la Dirección General de Política Arancelaria e Importación por la que se anuncia la segunda convocatoria del contingente base número 60. «Sierras y cuchillas».	13353
Resolución de la Dirección General de Política Arancelaria e Importación por la que se anuncia la segunda convocatoria del contingente base número 61. «Artículos de cuchillería y cubertería de hierro o acero».	13353
Resolución de la Dirección General de Política Arancelaria e Importación por la que se anuncia la segunda convocatoria del contingente base número 79. «Armas».	13354
Resolución de la Dirección General de Política Arancelaria e Importación por la que se anuncia la segunda convocatoria del contingente base número 78. «Barcos y otros artefactos flotantes».	13354
MINISTERIO DE INFORMACION Y TURISMO	
Resolución de la Subsecretaría de Turismo por la que se concede el Premio Nacional de Turismo «Vega-Inclán», 1975.	13354

ADMINISTRACION LOCAL

	PAGINA
Resolución del Ayuntamiento de Baracaldo referente a la oposición para cubrir en propiedad tres plazas de Técnicos de Administración General.	13327
Resolución del Ayuntamiento de Murcia por la que se anuncia convocatoria de oposición libre para proveer cinco plazas vacantes de Delineantes.	13327
Resolución del Ayuntamiento de San Cristóbal de la Laguna por la que se hace público la composición del Tribunal que ha de juzgar la oposición convocada para la provisión en propiedad de cuatro plazas de Técnicos de la Administración General de esta Corporación.	13327
Resolución del Ayuntamiento de San Sebastián de los Reyes por la que se hace pública la lista provisional de aspirantes admitidos y excluidos al concurso-oposición libre convocado para la provisión de una plaza de Aparejador.	13328
Resolución del Ayuntamiento de Vilascca por la que se convoca concurso para la provisión en propiedad de dos plazas vacantes de Policías municipales.	13328

I. Disposiciones generales**MINISTERIO DE HACIENDA**

- 13090** *CORRECCION de errores de la Orden de 4 de junio de 1976 por la que se fijan los precios de venta al público de las labores de cigarras comercializadas por «Tabacalera, S. A.».*

Advertido error en el texto remitido para su publicación de la mencionada Orden, inserta en el «Boletín Oficial del Estado» número 147, de fecha 19 de junio de 1976, se transcribe a continuación la oportuna rectificación:

En la página 11944, primera columna, línea 2, donde dice: «Señoritas, 4,50 pesetas; Cubitas, 3 pesetas.»
Debe decir: «...; Señoritas, 4,50 pesetas; Fumitas, 3 pesetas.»

MINISTERIO DE OBRAS PUBLICAS

- 13091** *ORDEN de 2 de julio de 1976 por la que se confiere efecto legal a la publicación del Pliego de Prescripciones Técnicas Generales para obras de carreteras y puentes de la Dirección General de Carreteras y Caminos Vecinales (P. G. 3), editado por el Servicio de Publicaciones del Ministerio.*

Huistrísimo señor:

Publicado por el correspondiente Servicio de la Secretaría General Técnica de este Departamento el Pliego de Prescripciones Técnicas Generales para obras de carreteras y puentes (P. G. 3),

Este Ministerio ha resuelto conferir efecto legal a la citada publicación, que comprende el texto del Decreto aprobado en Consejo de Ministros de 6 de febrero de 1976 y el del Pliego anexo.

Lo que digo a V. I. para su conocimiento y efectos.

Dios guarde a V. I.

Madrid, 2 de julio de 1976.

VALDES Y GONZALEZ ROLDAN

Hmo. Sr. Director general de Carreteras y Caminos Vecinales.

MINISTERIO DE AGRICULTURA

- 13092** *RESOLUCION de la Dirección General de la Producción Agraria por la que se adecua para el tercer trimestre del presente año determinados aspectos de la de 9 de marzo de 1976 sobre incentivos para el fomento del censo de ganado bovino selecto.*

Por Resolución de esta Dirección General de 9 de marzo de 1976 («Boletín Oficial del Estado» del 19) se desarrolla para el año en curso la Orden del Ministerio de Agricultura de 6 de junio de 1972 («Boletín Oficial del Estado» del 17) por la que se regulan determinados incentivos para el fomento del censo del ganado bovino selecto, señalándose asimismo los valores base, a fin de establecer la correspondiente subvención para las reproductoras que se importen hasta el día 30 de junio de 1976.

A efectos de aplicación de la citada subvención para las reproductoras cuya importación se realice durante el tercer trimestre del año en curso, y de conformidad con las atribuciones que le confieren a esta Dirección General los artículos 2.º y 7.º de la Orden ministerial antes citada, se resuelve lo siguiente:

Unico.—El apartado cuarto de la Resolución de esta Dirección General de 9 de marzo de 1976 se aplicará como sigue:

«Cuarto.—1. Para las importaciones que se realicen hasta el día 30 de septiembre próximo se señalan las cantidades de 68.000 pesetas para la raza Frisona y de 50.800 pesetas para la Parda Alpina, como valor base de importación, para aplicar a la subvención a que alude el artículo 2.º de la Orden de 6 de junio de 1972.

2. Cuando el importe real que figura en la correspondiente factura de coste y flete no alcance el valor base señalado, se aplicará la subvención del 30 por 100 sobre dicha cantidad.

3. Se entenderá como importación realizada hasta el 30 de septiembre próximo todas aquellas operaciones en que el beneficiario de la subvención haya iniciado las gestiones de compra antes de dicha fecha, aun cuando la importación del ganado sea posterior. Esta importación en ningún caso podrá sobre pasar la fecha de 31 de diciembre de 1976, en la que expirará la validez de las subvenciones concedidas.»

Lo que comunico a VV. SS.

Dios guarde a VV. SS.

Madrid, 28 de junio de 1976.—El Director general, Antonio Salvador Chico.

Sres. Subdirectores generales de Producción Animal y de Sanidad Animal.

Orden del Ministerio de Obras Públicas y
Urbanismo, de 28 de septiembre de 1989

I. Disposiciones generales

JEFATURA DEL ESTADO

- 23730** *CORRECCION de erratas de los Instrumentos de Ratificación de los Protocolos I y II adicionales a los Convenios de Ginebra de 12 de agosto de 1949, relativos a la protección de las víctimas de los conflictos armados internacionales y sin carácter internacional, hechos en Ginebra el 8 de junio de 1977.*

Padecidos errores en la inserción de los mencionados Instrumentos de Ratificación, publicados en el «Boletín Oficial del Estado» número 177, de fecha 26 de julio de 1989, se transcriben a continuación las oportunas rectificaciones:

En la página 23828, Protocolo I, bajo el epígrafe.—A los artículos 1, párrafo 4, y 96, párrafo 3.

En el número 2 del mencionado epígrafe, donde dice: «... de la declaración sobre los principios de derechos internacionales ...», debe decir: «... de la Declaración sobre los Principios de Derecho Internacional ...».

Bajo el epígrafe.—A los artículos 51 a 58, donde dice: «Entiende que la decisión adoptada por mandos militares y otros con facultad legal ...», debe decir: «Entiende que la decisión adoptada por mandos militares, u otros con facultad legal ...».

MINISTERIO DE OBRAS PUBLICAS Y URBANISMO

- 23731** *ORDEN de 28 de septiembre de 1989 por la que se modifica el artículo 104 del pliego de prescripciones técnicas generales para obras de carreteras y puentes.*

Por Orden de 21 de enero de 1988 («Boletín Oficial del Estado» de 3 de febrero, páginas 3690 a 3700), se aprobaron los textos revisados de los artículos 240 a 248 (elementos metálicos para hormigón armado y pretensado) del pliego de prescripciones técnicas generales para obras de carreteras y puentes; disponiéndose la inclusión de los citados textos en una nueva edición del citado pliego, denominada PG-4/88.

Con fecha 28 de diciembre de 1988 la Comisión de las Comunidades Europeas envió una carta de emplazamiento en relación con los artículos arriba reseñados, lo que motivó una propuesta de modificación del artículo 104 del mismo pliego, que ha sido aceptada por la citada Comisión en 16 de marzo de 1989.

Al mismo tiempo, la publicación de la Orden de 31 de agosto de 1987 («Boletín Oficial del Estado» de 18 de septiembre), sobre señalización, balizamiento, defensa, limpieza y terminación de obras fijas en vías fuera de poblado, cuyo contenido incide en el citado artículo 104, aconseja integrar en la nueva redacción de este determinados conceptos de aquélla, al tiempo que se efectúan pequeños retoques en el conjunto del artículo.

La Junta consultiva de contratación administrativa, en 16 de junio de 1989, ha informado favorablemente la revisión del artículo 104 citado, preparada por la Dirección General de Carreteras.

En virtud de cuanto antecede, este Ministerio ha dispuesto lo siguiente:

Primero.—Aprobar la modificación del artículo 104 del pliego de prescripciones técnicas generales para obras de carreteras y puentes, aprobado por Orden de 6 de febrero de 1976 («Boletín Oficial del Estado» de 7 de julio), según el texto que figura en anexo a la presente Orden.

Segundo.—Incluir las modificaciones aprobadas en la nueva edición del citado pliego, denominada PG-4/88, a que se refiere la Orden de 21 de enero de 1988.

La presente Orden entrará en vigor el día siguiente al de su publicación en el «Boletín Oficial del Estado».

Madrid, 28 de septiembre de 1989.

SAENZ COSCULLUELA.

ANEXO QUE SE CITA

104. DESARROLLO Y CONTROL DE LAS OBRAS

104.1 *Replanteo de detalle de las obras.*—El Director de las obras aprobará los replanteos de detalle necesarios para la ejecución de las obras, y suministrará al contratista toda la información de que dispone para que aquéllos puedan ser realizados.

104.2 *Equipos de maquinaria.*—Cualquier modificación que el contratista propusiere introducir en el equipo de maquinaria cuya aportación revista carácter obligatorio, por venir exigida en el contrato o haber sido comprometida en la licitación, deberá ser aceptada por la Administración, previo informe del Director de las obras.

104.3 *Ensayos.*—Será preceptiva la realización de los ensayos mencionados expresamente en los pliegos de prescripciones técnicas aplicables en la normativa técnica de carácter general que resultar aplicable.

En relación con los productos importados de otros Estados miembros de la Comunidad Económica Europea, aun cuando su designación y, eventualmente, su marcaje fueran distintos de los indicados en el presente pliego, no será precisa la realización de nuevos ensayos si de los documentos que acompañaren a dichos productos se desprender claramente que se trata, efectivamente, de productos idénticos a los que se designan en España de otra forma. Se tendrán en cuenta, para ello, los resultados de los ensayos que hubieran realizado las autoridades competentes de los citados Estados, con arreglo a sus propias normas.

Si una partida fuere identificable, y el contratista presentare una hoja de ensayos, suscrita por un laboratorio aceptado por el Ministerio de Obras Públicas y Urbanismo, o por otro Laboratorio de pruebas Organismo de control o certificación acreditado en un Estado miembro de la Comunidad Económica Europea, sobre la base de las prescripciones técnicas correspondientes, se efectuarán únicamente los ensayos que sean precisos para comprobar que el producto no ha sido alterado durante los procesos posteriores a la realización de dichos ensayos.

El límite máximo fijado en los pliegos de cláusulas administrativas para el importe de los gastos que se originen para ensayos y análisis de materiales y unidades de obra de cuenta del Contratista no será de aplicación a los necesarios para comprobar la presunta existencia de vicios o defectos de construcción ocultos. De confirmarse su existencia tales gastos se imputarán al contratista.

104.4 *Materiales.*—Si el pliego de prescripciones técnicas particulares no exigiera una determinada procedencia, el contratista notificará al Director de las obras con suficiente antelación la procedencia de los materiales que se proponga utilizar, a fin de que por el Director de las obras puedan ordenarse los ensayos necesarios para acreditar su idoneidad. La aceptación de las procedencias propuestas será requisito indispensable para el acopio de los materiales, sin perjuicio de la ulterior comprobación, en cualquier momento, de la permanencia de dicha idoneidad.

Los productos importados de otros Estados miembros de la Comunidad Económica Europea, incluso si se hubieran fabricado con arreglo a prescripciones técnicas diferentes de las que se contienen en el presente pliego, podrán utilizarse si asegurasen un nivel de protección de la seguridad de los usuarios equivalente al que proporcionan éstas.

Si el pliego de prescripciones técnicas particulares fijase la procedencia de unos materiales, y durante la ejecución de las obras se encontrasen otros idóneos que pudieran emplearse con ventaja técnica o económica sobre aquéllos, el Director de las obras podrá autorizar o, en su caso ordenar un cambio de procedencia a favor de éstos.

Si el contratista obtuviera de terrenos de titularidad pública productos minerales en cantidad superior a la requerida para la obra, la Administración podrá apropiarse de los excesos, sin perjuicio de las responsabilidades que para aquél pudieran derivarse.

El Director de las obras autorizará al contratista el uso de los materiales procedentes de demolición, excavación o tala en las obras; en caso contrario le ordenará los puntos y formas de acopio de dicho materiales, y el contratista tendrá derecho al abono de los gastos suplementarios de transporte, vigilancia y almacenamiento.

104.5 *Acopios*.—El emplazamiento de los acopios en los terrenos de las obras o en los marginales que pudieran afectarlos, así como el de los eventuales almacenes, requerirán la aprobación previa del Director de las obras.

Si los acopios de áridos se dispusieran sobre el terreno natural, no se utilizarán sus quince centímetros (15 cm.) inferiores. Estos acopios se construirán por capas de espesor no superior a metro y medio (1,5 m), y no por montones cónicos. Las cargas se colocarán adyacentes, tomando las medidas oportunas para evitar su segregación.

Si se detectasen anomalías en el suministro, los materiales se acopiarán por separado hasta confirmar su aceptabilidad. Esta misma medida se aplicará cuando se autorice un cambio de procedencia.

Las superficies utilizadas deberán acondicionarse, una vez utilizado el acopio, restituyéndolas a su natural estado.

Todos los gastos e indemnizaciones, en su caso, que se deriven de la utilización de los acopios serán de cuenta del contratista.

104.6 *Trabajos nocturnos*.—Los trabajos nocturnos deberán ser previamente autorizados por el Director de las obras, y realizarse solamente en las unidades de obra que él indique. El contratista deberá instalar equipos de iluminación, del tipo e intensidad que el Director de las obras ordene, y mantenerlos en perfecto estado mientras duren los trabajos.

104.7 *Trabajos defectuosos*.—El pliego de prescripciones técnicas particulares deberá, en su caso, expresar los límites dentro de los que se ejercerá la facultad del Director de las obras de proponer a la Administración la aceptación de unidades de obra defectuosas o que no cumplan estrictamente las condiciones del contrato, con la consiguiente rebaja de los precios, si estimase que las mismas son, sin embargo, admisibles. En este caso el contratista quedará obligado a aceptar los precios rebajados fijados por la Administración, a no ser que prefiriere demoler y reconstruir las unidades defectuosas, por su cuenta y con arreglo a las condiciones del contrato.

El Director de las obras, en el caso de que se decidiese la demolición y reconstrucción de cualquier obra defectuosa, podrá exigir del contratista la propuesta de las pertinentes modificaciones en el programa de trabajo, maquinaria, equipo y personal facultativo, que garanticen el cumplimiento de los plazos o la recuperación, en su caso, del retraso padecido.

104.8 *Construcción y conservación de desvíos*.—Si, por necesidades surgidas durante el desarrollo de las obras, fuera necesario construir desvíos provisionales o accesos a tramos total o parcialmente terminados, se construirán con arreglo a las instrucciones del Director de las obras como si hubieran figurado en los documentos del contrato; pero el contratista tendrá derecho a que se le abonen los gastos ocasionados.

Salvo que el pliego de prescripciones técnicas particulares dispusiera otra cosa, se entenderá incluido en el precio de los desvíos previstos en el contrato el abono de los gastos de su conservación. Lo mismo ocurrirá con los tramos de obra cuya utilización haya sido asimismo prevista.

104.9 *Señalización, balizamiento y defensa de obras e instalaciones*.—El contratista será responsable del estricto cumplimiento de las disposiciones vigentes en la materia, y determinará las medidas que deban adoptarse en cada ocasión para señalizar, balizar y, en su caso, defender las obras que afecten a la libre circulación. El Director de las obras podrá introducir las modificaciones y ampliaciones que considere adecuadas para cada tajo, mediante las oportunas órdenes escritas, las cuales serán de obligado cumplimiento por parte del contratista.

No deberán iniciarse actividades que afecten a la libre circulación por una carretera sin que se haya colocado la correspondiente señalización, balizamiento y, en su caso, defensa. Estos elementos deberán ser modificados e incluso retirados por quien los colocó, tan pronto como varíe o desaparezca la afección a la libre circulación que originó su colocación, cualquiera que fuere el período de tiempo en que no resultaran necesarios, especialmente en horas nocturnas y días festivos. Si no se cumpliera lo anterior la Administración podrá retirarlos, bien directamente o por medio de terceros, pasando el oportuno cargo de gastos al contratista, quien no podrá reemprender las obras sin abonarlo ni sin restablecerlos.

Si la señalización de instalaciones se aplicase sobre instalaciones dependientes de otros Organismos públicos, el contratista estará además obligado a lo que sobre el particular establezcan éstos; siendo de cuenta de aquél los gastos de dicho Organismo en ejercicio de las facultades inspectoras que sean de su competencia.

104.10 *Precauciones especiales durante la ejecución de las obras*:

104.10.1 *Drenaje*.—Durante las diversas etapas de su construcción, las obras se mantendrán en todo momento en perfectas condiciones de drenaje. Las cunetas y demás desagües se conservarán y mantendrán de modo que no se produzcan erosiones en los taludes adyacentes.

104.10.2 *Heladas*.—Cuando se teman heladas, el contratista protegerá todas las zonas de las obras que pudieran ser perjudicadas por ellas. Las partes dañadas se levantarán y reconstruirán a su costa, de acuerdo con el presente pliego.

104.10.3 *Incendios*.—El contratista deberá atenerse a las disposiciones vigentes para la prevención y control de incendios, y a las instrucciones complementarias que figuren en el pliego de prescripciones técnicas particulares, o que se dicten por el Director de las obras.

En todo caso, adoptará las medidas necesarias para evitar que se enciendan fuegos innecesarios, y será responsable de evitar la propagación de los que se requieran para la ejecución de las obras, así como de los daños y perjuicios que se pudieran producir.

104.10.4 *Uso de explosivos*.—La adquisición, transporte, almacenamiento, conservación, manipulación y empleo de mechas, detonadores y explosivos se regirán por las disposiciones vigentes en la materia y por las instrucciones complementarias que figuren en el pliego de prescripciones técnicas particulares, o que se dicten por el Director de las obras.

Los almacenes de explosivos deberán estar claramente identificados, y estar situados a más de trescientos metros (300 m.) de la carretera o de cualquier construcción.

En las voladuras se pondrá especial cuidado en la carga y pega de los barrenos, dando aviso de las descargas con antelación suficiente para evitar accidentes. La pega de los barrenos se hará, a ser posible, a hora fija y fuera de la jornada laboral, o durante los descansos del personal de la obra en la zona afectada por las voladuras, no permitiéndose la circulación de personas ni vehículos dentro del radio de acción de éstas, desde cinco minutos (5 min.) antes de prender fuego a las mechas hasta después que hayan estallado todos los barrenos.

Se usará preferentemente mando eléctrico a distancia, comprobando previamente que no sean posibles explosiones incontroladas debidas a instalaciones o líneas eléctricas próximas. En todo caso se emplearán mechas y detonadores de seguridad.

El personal que intervenga en la manipulación y empleo de explosivos deberá ser de reconocida práctica y pericia en estos menesteres, y reunir las condiciones adecuadas a la responsabilidad que corresponde a estas operaciones.

El contratista suministrará y colocará las señales necesarias para advertir al público de su trabajo con explosivos. Su emplazamiento y estado de conservación deberán garantizar su perfecta visibilidad en todo momento.

En todo caso, el contratista cuidará especialmente de no poner en peligro vidas ni propiedades, y será responsable de los daños que se deriven del empleo de explosivos.

104.11 *Modificaciones de obra*.—Cuando el Director de las obras ordenase, en caso de emergencia, la realización de aquellas unidades de obra que fueran imprescindibles o indispensables para garantizar o salvaguardar la permanencia de partes de obra ya ejecutadas anteriormente, o para evitar daños inmediatos a terceros, si dichas unidades de obra no figurasen en los cuadros de precio del contrato, o si su ejecución requiriese alteración de importancia en los programas de trabajo y disposición de maquinaria, dándose asimismo las circunstancias de que tal emergencia no fuere imputable al contratista ni consecuencia de fuerza mayor, éste formulará las observaciones que estimase oportunas a los efectos de la tramitación de las subsiguiente modificación de obra, a fin de que el Director de las obras, si lo estimase conveniente, compruebe la procedencia del correspondiente aumento de gastos.

COMUNIDAD FORAL DE NAVARRA

23732 *LEY FORAL 8/1989, de 8 de junio, por la que se modifican los títulos I y II de la Ley Foral 8/1985, de 30 de abril, de Financiación Agraria.*

EL PRESIDENTE DEL GOBIERNO DE NAVARRA

Hago saber que el Parlamento de Navarra ha aprobado la siguiente Ley Foral, por la que se modifican los títulos I y II de la Ley Foral 8/1985, de 30 de abril, de Financiación Agraria.

EXPOSICION DE MOTIVOS

La Ley Foral 8/1985, de 30 de abril, de Financiación Agraria, ha constituido, desde su nacimiento, el principio marco legal de las ayudas al sector agrario navarro.

La integración de España en la CEE hace necesaria la modificación de esta Ley Foral, dado que han pasado a ser de aplicación a todo el Estado diversos Reglamentos comunitarios reguladores de las ayudas al sector agrario.

Entre estos Reglamentos destaca el 797/1985, relativo a la mejora de la eficacia de las estructuras agrarias, por el que se estableció la acción común encaminada a dicho fin, permitiendo, no obstante, las ayudas nacionales que los Estados miembros pueden otorgar para dicho objetivo.

El Real Decreto 808/1987, de 19 de junio, ha concretado para España esta normativa comunitaria.

Orden FOM/475/2002, de 13 de febrero

ANEXO I

Listado informativo del mes de..... relativo a número de expedientes tramitados por el Ayuntamiento de Sedaví en virtud del Convenio suscrito con fecha 8 de febrero de 2002 con la Dirección General del Catastro

Entidad colaboradora: Ayuntamiento de Sedaví

Tipo de expediente	Pendientes inicio	Reclasificados	Entrados	Despachados	Pendientes fin
901 Transmisiones dominio urbano					
902 Nueva construcción urbana.....					
Número de unidades urbanas.....					
902 Otras alteraciones urbanas.....					

4514 RESOLUCIÓN de 4 de marzo de 2002, de Loterías y Apuestas del Estado, por la que se hace público la combinación ganadora, el número complementario y el número del reintegro de los sorteos de la Lotería Primitiva celebrados los días 28 de febrero y 2 de marzo de 2002 y se anuncia la fecha de celebración de los próximos sorteos.

En los sorteos de la Lotería Primitiva celebrados los días 28 de febrero y 2 de marzo de 2002 se han obtenido los siguientes resultados:

Día 28 de febrero de 2002:

Combinación ganadora: 27, 2, 17, 22, 30, 6.

Número complementario: 11.

Número del reintegro: 9.

Día 2 de marzo de 2002:

Combinación ganadora: 23, 9, 5, 43, 31, 26.

Número complementario: 13.

Número del reintegro: 5.

Los próximos sorteos que tendrán carácter público se celebrarán los días 7 y 9 de marzo de 2002, a las veintiuna treinta horas, en el salón de sorteos de Loterías y Apuestas del Estado, sito en la calle de Guzmán el Bueno, 137, de esta capital.

Madrid, 4 de marzo de 2002.—El Director general, José Miguel Martínez Martínez.

MINISTERIO DE FOMENTO

4515 ORDEN FOM/475/2002, de 13 febrero, por la que se actualizan determinados artículos del Pliego de Prescripciones Técnicas Generales para Obras de Carreteras y Puentes relativos a Hormigones y Aceros.

Por Orden de 6 de febrero de 1976 del entonces Ministro de Obras Públicas, se aprobó el Pliego de Prescripciones Técnicas Generales para Obras de Carreteras y Puentes.

Las especificaciones relativas a barras lisas y barras corrugadas para hormigón armado, mallas electrosoldadas, así como alambres, torzales, cordones, cables, barras y accesorios para hormigón pretensado, fueron objeto de revisión por Orden de 21 de enero de 1988 del entonces Ministro de Obras Públicas y Urbanismo.

El tiempo transcurrido durante su periodo de vigencia, y las numerosas actuaciones llevadas a cabo en las últimas décadas en materia de infraestructuras viales, han supuesto una acumulación muy importante de experiencia. A ello se ha unido el desarrollo técnico experimentado en la investigación sobre el comportamiento de los hormigones y aceros, la innovación tecnológica de la maquinaria y los métodos de construcción y el desarrollo de sistemas de aseguramiento y control de la calidad.

Por las razones expuestas resulta oportuna la revisión de las especificaciones relativas a hormigones y aceros para adecuarlas al estado actual de la técnica, y en particular, en el caso del hormigón armado,

para adaptarse a la Instrucción de Hormigón Estructural EHE, aprobada por Real Decreto 2661/1998, de 11 de diciembre, modificado por Real Decreto 996/1999, de 11 de junio.

En su virtud, y de conformidad con lo establecido en la Disposición adicional segunda de la Ley 25/1988, de 29 de julio, de Carreteras, y en los artículos 29 y 40, y en la disposición final única del Reglamento General de Carreteras, aprobado por Real Decreto 1812/1994, de 2 de septiembre, modificado por Real Decreto 597/1999, de 16 de abril, y cumplidos los trámites establecidos en el Real Decreto 1337/1999, de 31 de julio, por el que se regula la remisión de información en materia de normas y reglamentaciones técnicas y reglamentos relativos a los servicios de la sociedad de información, y en la Directiva 98/34/CE, del Parlamento Europeo y del Consejo, de 22 de junio, modificada por la Directiva 98/48/CE, del Parlamento Europeo y del Consejo, de 20 de julio, dispongo:

Primero. *Modificación del Pliego de Prescripciones Técnicas Generales para Obras de Carreteras y Puentes.*—Se modifican los artículos 243 «Alambres para hormigón pretensado»; 248 «Accesorios para hormigón pretensado»; 280 «Agua a emplear en morteros y hormigones»; 285 «Productos filmógenos de curado» y 610 «Hormigones», aprobados los dos primeros por Orden de 21 de enero de 1988 del entonces Ministro de Obras Públicas y Urbanismo, y los restantes por Orden de 6 de febrero de 1976, del entonces Ministro de Obras Públicas, que quedan redactados como figura en el anejo a esta Orden.

Segundo. *Incorporación de nuevos artículos al Pliego de Prescripciones Técnicas Generales para Obras de Carreteras y Puentes.*—Se incorporan al Pliego de Prescripciones Técnicas Generales para Obras de Carreteras y Puentes los artículos siguientes: 240 «Barras corrugadas para hormigón estructural»; 241 «Mallas electrosoldadas»; 242 «Armaduras básicas electrosoldadas en celosía»; 244 «Cordones de dos (2) o tres (3) alambres para hormigón pretensado»; 245 «Cordones de siete (7) alambres para hormigón pretensado»; 246 «Tendones para hormigón pretensado»; 247 «Barras de pretensado»; 281 «Aditivos a emplear en morteros y hormigones»; 283 «Adiciones a emplear en hormigones»; 287 «Poliestireno expandido para empleo en estructuras»; 610A «Hormigones de alta resistencia» y 620 «Perfiles y chapas de acero laminados en caliente, para estructuras metálicas», con la redacción con que figuran en el anejo a esta Orden.

Tercero. *Disposición transitoria única. Aplicación a proyectos y obras.*

1. Los proyectos de carreteras de nueva construcción o de acondicionamiento de las existentes que, a la entrada en vigor de esta Orden, estuviesen aprobados o en fase de licitación, se registrarán por la normativa vigente en el momento en el que se dio la orden de estudio correspondiente.

2. Las obras que estuviesen en fase de realización continuarán ejecutándose, a los efectos de lo dispuesto en esta Orden, de conformidad al proyecto que les dio origen.

Cuarto. *Disposición derogatoria. Cláusula derogatoria.*—Quedan derogados los artículos siguientes del Pliego de Prescripciones Técnicas Generales para Obras de Carreteras y Puentes: 240 «Barras lisas para hormigón armado»; 241 «Barras corrugadas para hormigón armado»; 242 «Mallas electrosoldadas»; 244 «Torzales para hormigón pretensado»; 245 «Cordones para hormigón pretensado»; 246 «Cables para hormigón pretensado»; 247 «Barras para hormigón pretensado»; 250 «Acero laminado para estructuras metálicas»; 251 «Acero laminado resistente a la corrosión para estructuras metálicas»; 252 «Acero forjado»; 253 «Acero moldeado»; 254 «Aceros inoxidables para aparatos de apoyo»; 260 «Bronce a emplear en apoyos»; 261 «Plomo a emplear en juntas y apoyos»; 281 «Aireantes a emplear en hormigones»; 283 «Plasticantes a emplear en hormigones»;

285 «Productos filmógenos de curado»; 287 «Poliestireno expandido» y 620 «Productos laminados para estructuras metálicas», aprobados los siete primeros por Orden de 21 de enero de 1988 del entonces Ministro de Obras Públicas y Urbanismo, y los restantes por Orden de 6 de febrero de 1976, del entonces Ministerio de Obras Públicas, y aquellas disposiciones de igual o inferior rango que se opongan a lo establecido en ésta.

Quinto. *Disposición final única. Entrada en vigor.*—Esta Orden entrará en vigor el día siguiente al de su publicación en el «Boletín Oficial del Estado».

Madrid, 13 de febrero de 2002.

ÁLVAREZ-CASCOS FERNÁNDEZ

Excmo. Sr. Secretario de Estado de Infraestructuras e Ilmo. Sr. Director general de Carreteras.

ANEJO

240 Barras corrugadas para hormigón estructural

240.1 Definición.—Se denominan barras corrugadas para hormigón estructural aquellos productos de acero de forma sensiblemente cilíndrica que presentan en su superficie resaltes o estrías con objeto de mejorar su adherencia al hormigón.

Los distintos elementos que conforman la geometría exterior de estas barras (tales como corrugas, aletas y núcleo) se definen según se especifica en la UNE 36 068 y UNE 36 065.

Los diámetros nominales de las barras corrugadas se ajustarán a la serie siguiente:

6-8-10-12-14-16-20-25-32 y 40 mm.

La designación simbólica de estos productos se hará de acuerdo con lo indicado en la UNE 36 068.

240.2 Materiales.—Lo dispuesto en este artículo se entenderá sin perjuicio de lo establecido en el Real Decreto 1630/1992 (modificado por el Real Decreto 1328/1995), por el que se dictan disposiciones para la libre circulación, en aplicación de la Directiva 89/106 CE. En particular, en lo referente a los procedimientos especiales de reconocimiento, se estará a lo establecido en el artículo 9 del mencionado Real Decreto.

Las características de las barras corrugadas para hormigón estructural cumplirán con las especificaciones indicadas en el apartado 31.2 de la vigente «Instrucción de Hormigón Estructural (EHE)» o normativa que la sustituya, así como en la UNE 36 068 y UNE 36 065.

Las barras no presentarán defectos superficiales, grietas ni sopladuras.

La sección equivalente no será inferior al noventa y cinco y medio por ciento (95,5 por 100) de su sección nominal.

El Pliego de Prescripciones Técnicas Particulares definirá el tipo o tipos de acero correspondientes a estos productos de acuerdo con la UNE 36 068 y UNE 36 065.

La marca indeleble de identificación se realizará de acuerdo con las indicaciones del apartado 31.2 de la vigente «Instrucción de Hormigón Estructural (EHE)» o normativa que la sustituya.

240.3 Suministro.—La calidad de las barras corrugadas estará garantizada por el fabricante a través del Contratista de acuerdo con lo indicado en el apartado 31.5 de la vigente «Instrucción de Hormigón Estructural (EHE)» o normativa que la sustituya. La garantía de calidad de las barras corrugadas será exigible en cualquier circunstancia al Contratista adjudicatario de las obras.

240.4 Almacenamiento.—Serán de aplicación las prescripciones recogidas en el apartado 31.6 de la vigente «Instrucción de Hormigón Estructural (EHE)» o normativa que la sustituya.

240.5 Recepción.—Para efectuar la recepción de las barras corrugadas será necesario realizar ensayos de control de calidad de acuerdo con las prescripciones recogidas en el artículo 90 de la vigente «Instrucción de Hormigón Estructural (EHE)» o normativa que la sustituya.

Serán de aplicación las condiciones de aceptación o rechazo de los aceros indicados en el apartado 90.5 de la vigente «Instrucción de Hormigón Estructural (EHE)» o normativa que la sustituya.

El Director de las Obras podrá, siempre que lo considere oportuno, identificar y verificar la calidad y homogeneidad de los materiales que se encuentren acopiados.

240.6 Medición y abono.—La medición y abono de las barras corrugadas para hormigón estructural se realizará según lo indicado específicamente en la unidad de obra de la que formen parte.

En acopios, las barras corrugadas para hormigón estructural se aborarán por kilogramos (Kg) realmente acopiados, medidos por pesada directa en báscula contrastada.

240.7 Especificaciones técnicas y distintivos de calidad.—A efectos del reconocimiento de marcas, sellos o distintivos de calidad, se estará a lo dispuesto en la vigente «Instrucción de Hormigón Estructural (EHE)» o normativa que la sustituya.

Normas de referencia en el artículo 240

UNE 36 065 Barras corrugadas de acero soldable con características especiales de ductilidad para armaduras de hormigón armado.
UNE 36 068 Barras corrugadas de acero soldable para armaduras de hormigón armado.

241 Mallas electrosoldadas

241.1 Definición.—Se denominan mallas electrosoldadas a los productos de acero formados por dos sistemas de elementos que se cruzan entre sí ortogonalmente y cuyos puntos de contacto están unidos mediante soldadura eléctrica, según un proceso de producción en serie en instalaciones fijas.

Los diámetros nominales de los alambres corrugados que forman las mallas electrosoldadas se ajustarán a la serie siguiente:

5-5,5-6-6,5-7-7,5-8-8,5-9-9,5-10-10,5-11-11,5-12 y 14 mm.

La designación de las mallas electrosoldadas se hará de acuerdo con lo indicado en la UNE 36 092.

241.2 Materiales.—Lo dispuesto en este artículo se entenderá sin perjuicio de lo establecido en el Real Decreto 1630/1992 (modificado por el Real Decreto 1328/1995), por el que se dictan disposiciones para la libre circulación, en aplicación de la Directiva 89/106 CE. En particular, en lo referente a los procedimientos especiales de reconocimiento, se estará a lo establecido en el artículo 9 del mencionado Real Decreto.

Los elementos que componen las mallas electrosoldadas pueden ser barras corrugadas o alambres corrugados. Las primeras cumplirán las especificaciones del apartado 31.2 o del apartado 4 del anejo 12 de la vigente «Instrucción de Hormigón Estructural (EHE)» o normativa que la sustituya y, los segundos, las especificaciones del apartado 31.3, así como las condiciones de adherencia especificadas en el apartado 31.2 del mismo documento.

Los alambres y barras corrugadas no presentarán defectos superficiales, grietas ni sopladuras.

La sección equivalente de los alambres y barras corrugados no será inferior al noventa y cinco y medio por ciento (95,5 por 100) de su sección nominal.

Las características de las mallas electrosoldadas cumplirán con lo indicado en el apartado 31.3 de la vigente «Instrucción de Hormigón Estructural (EHE)» o normativa que la sustituya, así como con las especificaciones de la UNE 36 092.

El Pliego de Prescripciones Técnicas Particulares, especificará el tipo de acero con el que se fabricarán las mallas electrosoldadas, así como el resto de las características exigibles a este tipo de material.

La marca indeleble de identificación se realizará de acuerdo con las indicaciones del apartado 31.3 de la vigente «Instrucción de Hormigón Estructural (EHE)» o normativa que la sustituya.

241.3 Suministro.—Cada paquete debe llegar al punto de suministro con una etiqueta de identificación conforme a lo especificado en la norma UNE 36 092, de acuerdo con lo especificado en el apartado 31.3 de la vigente «Instrucción de Hormigón Estructural (EHE)» o normativa que la sustituya.

La calidad de las mallas electrosoldadas estará garantizada por el fabricante a través del Contratista de acuerdo con lo indicado en el apartado 31.5 de la vigente «Instrucción de Hormigón Estructural (EHE)» o normativa que la sustituya. La garantía de calidad de las mallas electrosoldadas será exigible en cualquier circunstancia al Contratista adjudicatario de las obras.

241.4 Almacenamiento.—Serán de aplicación las prescripciones recogidas en el apartado 31.6 de la vigente «Instrucción de Hormigón Estructural (EHE)» o normativa que la sustituya.

241.5 Recepción.—Para efectuar la recepción de las mallas electrosoldadas será necesario realizar ensayos de control de calidad de acuerdo con las prescripciones recogidas en el artículo 90 de la vigente «Instrucción de Hormigón Estructural (EHE)» o normativa que la sustituya.

Serán de aplicación las condiciones de aceptación o rechazo de los aceros indicados en el apartado 90.5 de la vigente «Instrucción de Hormigón Estructural (EHE)» o normativa que la sustituya.

Orden FOM/1382/2002, de 16 de mayo

11393 *RESOLUCIÓN de 16 de mayo de 2002, del Departamento de Recursos Humanos y Administración Económica de la Agencia Estatal de Administración Tributaria, por la que se emplaza a los interesados en el recurso contencioso-administrativo número 50/2002 (procedimiento abreviado), interpuesto ante el Juzgado Central de lo Contencioso-Administrativo número 3 de Madrid.*

Ante el Juzgado Central de lo Contencioso-Administrativo número 3 de Madrid, ha sido interpuesto por don Celestino Rodríguez Fernández un recurso contencioso-administrativo contra la Resolución de la Agencia Estatal de Administración Tributaria de 22 de enero de 2002, por la que se convoca el concurso CA 1/02 para la provisión de puestos de trabajo.

En consecuencia, a tenor de lo dispuesto en el artículo 49 de la Ley reguladora de la Jurisdicción Contencioso-Administrativa, se emplaza a aquellas personas a cuyo favor hubieren derivado o derivasen derechos de la resolución impugnada y a quienes tuvieran interés en el mantenimiento de la misma, para que comparezcan y se personen en autos ante el referido Juzgado en el plazo de los nueve días siguientes a la publicación de la presente Resolución.

Madrid, 16 de mayo de 2002.—El Director del Departamento, Roberto Serrano López.

MINISTERIO DE FOMENTO

11394 *ORDEN FOM/1382/2002, de 16 mayo, por la que se actualizan determinados artículos del pliego de prescripciones técnicas generales para obras de carreteras y puentes relativos a la construcción de explanaciones, drenajes y cimentaciones.*

Por Orden de 6 de febrero de 1976, del entonces Ministro de Obras Públicas, se aprobó el pliego de prescripciones técnicas generales para obras de carreteras y puentes.

El tiempo transcurrido desde entonces y las numerosas actuaciones llevadas a cabo en las últimas décadas en materia de infraestructura de carreteras, así como la aparición de nuevos materiales y técnicas constructivas han permitido acumular importantes experiencias en lo que al proyecto y construcción de las mismas se refiere, ello aconseja la revisión de las especificaciones relativas a la construcción de explanaciones, drenajes y cimentaciones.

En su virtud, y de conformidad con lo establecido en la disposición adicional segunda de la Ley 25/1988, de 29 de julio, de Carreteras, y en los artículos 29 y 40 y en la disposición final única del Reglamento General de Carreteras, aprobado por Real Decreto 1812/1994, de 2 de septiembre, modificado por Real Decreto 597/1999, de 16 de abril, y cumplidos los trámites establecidos en el Real Decreto 1337/1999, de 31 de julio, por el que se regula la remisión de información en materia de normas y reglamentaciones técnicas y reglamentos relativos a los servicios de la sociedad de la información, y en la Directiva 98/34/CE, del Parlamento Europeo y del Consejo, de 22 de junio, modificada por la Directiva 98/48/CE, del Parlamento Europeo y del Consejo, de 20 de julio, dispongo:

Primero. *Modificación del pliego de prescripciones técnicas generales para obras de carreteras y puentes.*—Se modifican los artículos 300 «Desbroce del terreno»; 301 «Demoliciones»; 302 «Escarificación y compactación»; 303 «Escarificación y compactación del firme existente»; 304 «Prueba con supercompactador»; 320 «Excavación de la explanación y préstamo»; 321 «Excavación en zanjas y pozos»; 322 «Excavación especial de taludes en roca»; 330 «Terraplenes»; 331 «Pedraplenes»; 332 «Rellenos localizados»; 340 «Terminación y refinado de la explanada»; 341 «Refinado de taludes»; 410 «Arquetas y pozos de registro»; 411 «Imbornales y sumideros»; 412 «Tubos de acero corrugado y galvanizado»; 658 «Escollera de piedras sueltas»; 659 «Fábrica de gaviones»; 670 «Cimentaciones por pilotes hincados a percusión»; 671 «Cimentaciones por pilotes de hormigón armado moldeados «in situ»»; 672 «Pantallas continuas de hormigón armado moldeadas «in situ»» y 673 «Tablestacados metálicos», aprobados por Orden de 6 de febrero de 1976, del entonces Ministro de Obras Públicas, que quedan redactados como figura en el anejo a esta Orden.

Segundo. *Incorporación de nuevos artículos al pliego de prescripciones técnicas generales para obras de carreteras y puentes.*—Se incor-

poran al pliego de prescripciones técnicas generales para obras de carreteras y puentes los artículos siguientes: 290 «Geotextiles»; 333 «Rellenos todo-uno»; 400 «Cunetas de hormigón ejecutadas en obra»; 401 «Cunetas prefabricadas»; 420 «Zanjas drenantes»; 421 «Rellenos localizados de material drenante»; 422 «Geotextiles como elemento de separación y filtro»; 675 «Anclajes»; 676 «Inyecciones» y 677 «Jet grouting», con la redacción con que figuran en el anejo a esta Orden.

Tercero. *Disposición transitoria única. Aplicación a proyectos y obras.*

1. Los proyectos de carreteras de nueva construcción o de acondicionamiento de las existentes que, a la entrada en vigor de esta Orden, estuviesen aprobados o en fase de licitación se registrarán por la normativa vigente en el momento en el que se dio el orden de estudio correspondiente.

2. Las obras que estuviesen en fase de realización continuarán ejecutándose, a los efectos de lo dispuesto en esta Orden, de conformidad al proyecto que les dio origen.

Cuarto. *Disposición derogatoria. Cláusula derogatoria.*—Quedan derogados los artículos siguientes del pliego de prescripciones técnicas generales para obras de carreteras y puentes: 400 «Cunetas y acequias de hormigón ejecutadas en obra»; 401 «Cunetas y acequias prefabricadas de hormigón»; 420 «Drenes subterráneos»; 421 «Rellenos localizados de material filtrante» y 674 «Cimentaciones por cajones indios de hormigón armado», aprobados por Orden de 6 de febrero de 1976, del entonces Ministro de Obras Públicas, y aquellas disposiciones de igual o inferior rango que se opongan a lo establecido en ésta.

Quinto. *Disposición final única. Entrada en vigor.*—Esta Orden entrará en vigor el día siguiente al de su publicación en el «Boletín Oficial del Estado».

Madrid, 16 de mayo de 2002.

ÁLVAREZ-CASCOS FERNÁNDEZ

Excmo. Sr. Secretario de Estado de Infraestructuras e Ilmo. Sr. Director general de Carreteras.

ANEJO

290. Geotextiles

290.1 Definiciones

Geotextil: Material textil plano, permeable, polimérico (sintético o natural) que puede ser no tejido, tricotado o tejido, y que se emplea en ingeniería civil en contacto tanto con suelos como con otros materiales para aplicaciones geotécnicas.

Geotextil no tejido: Geotextil en forma de lámina plana, con fibras, filamentos u otros elementos orientados regular o aleatoriamente, unidos químicamente, mecánicamente o por medio de calor, o combinación de ellos. Pueden ser de fibra cortada o de filamento continuo. Dependiendo de la técnica empleada en la unión de sus filamentos, pueden ser:

Ligados mecánicamente o agujeteados.

Ligados térmicamente o termosoldado.

Ligados químicamente.

Geotextiles no tejidos, ligados mecánicamente (agujeteados): La unión es mecánica, y en ella un gran número de agujas provistas de espigas atraviesan la estructura en un movimiento alterno rápido.

Geotextiles no tejidos, ligados térmicamente: La unión entre los filamentos se consigue por calandrado (acción conjugada de calor y presión).

Geotextiles no tejidos, ligados químicamente: La unión entre sus filamentos se consigue mediante una resina.

Geotextil tricotado: Geotextil fabricado por el entrelazado de hilos, fibras, filamentos u otros elementos.

Geotextil tejido: Geotextil fabricado al entrelazar, generalmente en ángulo recto, dos o más conjuntos de hilos, fibras, filamentos, cintas u otros elementos.

Dirección de fabricación (dirección de la máquina): Dirección paralela a la de fabricación de un geotextil (por ejemplo para geotextiles tejidos es la dirección de la urdimbre).

Dirección perpendicular a la de fabricación: La dirección, en el plano del geotextil perpendicular a la dirección de fabricación (por ejemplo en geotextiles tejidos, es la dirección de la trama).

En lo que no quede aquí expuesto, relativo a vocabulario y definiciones, se estará a lo indicado en UNE 40523 hasta que sea sustituida por la correspondiente norma europea UNE EN.

Orden FOM/2523/2014, de 14 de diciembre

III. OTRAS DISPOSICIONES

MINISTERIO DE FOMENTO

- 48** *Orden FOM/2523/2014, de 12 de diciembre, por la que se actualizan determinados artículos del pliego de prescripciones técnicas generales para obras de carreteras y puentes, relativos a materiales básicos, a firmes y pavimentos, y a señalización, balizamiento y sistemas de contención de vehículos.*

La Orden del Ministerio de Obras Públicas, de 6 de febrero de 1976, por la que se aprobó el Pliego de Prescripciones Técnicas Generales para Obras de Carreteras y Puentes de la Dirección General de Carreteras y Caminos Vecinales (PG-3/75), fue el segundo texto completo de dicho Pliego, incluyendo las Partes 1 y 8, tras el primer texto de febrero de 1965. Desde entonces se han ido produciendo diversas modificaciones de todos sus capítulos técnicos, (Partes 2, 3, 4, 5, 6 y 7), y alguno de sus artículos lo han sido en varias ocasiones y en distintos tiempos.

En este sentido, los artículos vigentes de conglomerantes hidráulicos y ligantes hidrocarbonados de la parte segunda, sobre Materiales Básicos, fueron aprobados en su última actualización con la Orden del Ministerio de Fomento, de 27 de diciembre de 1999, por la que se actualizan determinados artículos del Pliego de Prescripciones Técnicas Generales para Obras de Carreteras y Puentes en lo relativo a conglomerantes hidráulicos y ligantes hidrocarbonados. El artículo de geotextiles, también perteneciente a la parte segunda, fue aprobado con la Orden FOM/1382/2002, de 16 de mayo, por la que se actualizan determinados artículos del Pliego de Prescripciones Técnicas Generales para Obras de Carreteras y Puentes relativos a la construcción de explanaciones, drenajes y cimentaciones.

Los artículos que integran la parte quinta de Firmes y Pavimentos fueron aprobados en su última ocasión con la Orden FOM/891/2004 de 1 de marzo, por la que se actualizan determinados artículos del Pliego de Prescripciones Técnicas Generales para Obras de Carreteras y Puentes, relativos a firmes y pavimentos. Por último, los artículos de la parte séptima, sobre Señalización, Balizamiento y Sistemas de Contención de Vehículos, fueron aprobados con la Orden del Ministerio de Fomento de 28 de diciembre de 1999, por la que se actualiza el Pliego de Prescripciones Técnicas Generales para Obras de Carreteras y Puentes en lo relativo a señalización, balizamiento y sistemas de contención de vehículos.

En el tiempo transcurrido desde todas estas modificaciones se ha acumulado experiencia sobre los materiales utilizados en la Red de Carreteras del Estado, se ha originado una evolución tecnológica de dichos materiales y de los sistemas constructivos específicos de capas de firmes y pavimentos, como el pavimento de hormigón bicapa, y se han producido cambios en la nomenclatura de diversos materiales, como consecuencia de la adaptación a la normativa europea; además, se fomenta la sostenibilidad y el respeto al medio ambiente mediante la utilización de una serie de residuos, subproductos inertes y materiales reciclados. Todo lo anterior afecta a varios artículos y ha sido otro motivo que ha aconsejado su revisión.

Conviene destacar explícitamente algunos aspectos sobre los criterios y prescripciones nuevas incluidas, tales como:

- La adaptación a las nuevas nomenclaturas y ensayos de las normas armonizadas europeas.
- La posibilidad de aplicación, dentro del marco de prescripciones de los betunes, de distintas innovaciones tecnológicas tendentes a la disminución de las temperaturas de fabricación y puesta en obra de mezclas bituminosas.

– La incentivación del aprovechamiento de los materiales reciclados de los firmes y la inclusión de betunes con adición de polvo de caucho procedente de neumáticos de fuera de uso, por cuestiones de sostenibilidad ambiental.

– El desarrollo de un nuevo ensayo de corte para la evaluación de la adherencia entre capas de firme y su empleo en los criterios de aceptación o rechazo, en orden a resaltar la importancia de la correcta ejecución de los riegos de adherencia en el comportamiento estructural de los firmes.

– La necesidad de acentuar en el contexto actual, la importancia de los microaglomerados en frío en su función de rehabilitación superficial, para aportar una mejora de la macrotextura y de la resistencia al deslizamiento, así como por su idoneidad ante cuestiones relativas a la sostenibilidad y a la eficiencia. Además se introduce la obligatoriedad de su compactación, para aumentar la cohesión inicial y garantizar la textura en las aplicaciones correspondientes a las categorías de tráfico más altas.

– La mejora de calidad de los áridos, especialmente en las capas de rodadura, y el empleo de emulsiones modificadas, en una preocupación constante por la mejora de la seguridad vial y por la durabilidad de las superficies de rodadura. En este sentido aparece la posibilidad de reconocimiento económico por el empleo de áridos con un coeficiente de pulimento acelerado superior al exigido, así como por la mejora de la regularidad superficial respecto a la especificada.

– La conveniencia de aumentar la durabilidad y niveles de retrorreflexión de la señalización horizontal y vertical.

– La inclusión a través de su normalización de los sistemas de protección de motociclistas.

Una novedad muy significativa ha sido la entrada en vigor del marcado CE, con sus nomenclaturas, para un gran número de productos de construcción, reglamentados a través de este Pliego. Todo ello en virtud de lo dispuesto en el Reglamento (UE) n.º 305/2011 del Parlamento Europeo y del Consejo, de 9 de marzo de 2011, por el que se establecen condiciones armonizadas para la comercialización de productos de construcción y se deroga la Directiva 89/106/CEE del Consejo. En dicho reglamento se establece, que al final del período de coexistencia de las normas armonizadas, los Estados Miembros anularán todas las disposiciones nacionales contradictorias con el concepto de armonización.

En este sentido, en los últimos años se han publicado en el Diario Oficial Europeo diversas normas armonizadas de productos relacionados directamente con los artículos de este Pliego, que se han revisado, ya que en ellas se establece la evaluación de algunas propiedades mediante normas de ensayo europeas, diferentes a las que se venían usando hasta ahora en España y consecuentemente, se debían establecer las prescripciones respecto de nuevos parámetros de caracterización. Este aspecto ha sido significativo en los artículos de las partes 2 y 5, pero más especialmente en los específicos de la parte 7.

Esta disposición ha sido sometida al procedimiento de información en materia de normas y reglamentaciones técnicas y de reglamentos relativos a los servicios de la sociedad de la información, previsto en la Directiva 98/34/CE del Parlamento Europeo y del Consejo, de 22 de junio de 1998, modificada por la Directiva 98/48/CE, de 20 de julio de 1998, así como en el Real decreto 1337/1999, de 31 de julio, que incorpora estas directivas al ordenamiento jurídico español y, de acuerdo con lo dispuesto en el artículo 24.1.c) de la Ley 50/1997, de 27 de noviembre, del Gobierno, al trámite de audiencia que en ella se establece, habiéndose remitido además a los sectores afectados.

En su virtud, de conformidad con lo establecido en los artículos 29, 40 y 51 y Disposición final única del Reglamento General de Carreteras, aprobado por Real Decreto 1812/1994, de 2 de septiembre, y modificado por el Real Decreto 1911/1997, de 19 de diciembre; Real Decreto 597/1999, de 16 de abril y por el Real Decreto 114/2001, de 9 de febrero, dispongo:

Artículo único. *Modificación de determinados artículos del Pliego de Prescripciones Técnicas Generales para Obras de Carreteras y Puentes (PG-3).*

Se actualizan los siguientes artículos del Pliego de Prescripciones Técnicas Generales para Obras de Carreteras y Puentes, con la redacción con que figuran en el anexo a esta Orden:

PARTE 2 - MATERIALES BÁSICOS

- Artículo 200 Cales.
- Artículo 202 Cementos.
- Artículo 211 Betunes asfálticos.
- Artículo 212 Betunes modificados con polímeros.
- Artículo 214 Emulsiones bituminosas.
- Artículo 290 Geotextiles y productos relacionados.

PARTE 5 – FIRMES Y PAVIMENTOS

- Artículo 510 Zahorras.
- Artículo 512 Suelos estabilizados in situ.
- Artículo 513 Materiales tratados con cemento (suelocemento y gravacemento).
- Artículo 530 Riegos de imprimación.
- Artículo 531 Riegos de adherencia.
- Artículo 532 Riegos de curado.
- Artículo 540 Microaglomerados en frío.
- Artículo 542 Mezclas bituminosas tipo hormigón bituminoso.
- Artículo 543 Mezclas bituminosas para capas de rodadura. Mezclas drenantes y discontinuas.
- Artículo 550 Pavimentos de hormigón.
- Artículo 551 Hormigón magro vibrado.

PARTE 7 - SEÑALIZACIÓN, BALIZAMIENTO Y SISTEMAS DE CONTENCIÓN DE VEHÍCULOS

- Artículo 700 Marcas viales.
- Artículo 701 Señales y carteles verticales de circulación retrorreflectantes.
- Artículo 702 Captafaros retrorreflectantes de utilización en señalización horizontal.
- Artículo 703 Elementos de balizamiento retrorreflectantes.
- Artículo 704 Barreras de seguridad, pretilas y sistemas de protección de motociclistas.

Disposición transitoria única. *Aplicación a proyectos y obras.*

1. Los proyectos que se encuentren en fase de redacción, a la entrada en vigor de esta Orden, se desarrollarán conforme a lo establecido en ella.
2. A las obras que se encuentren en fase de licitación, realización y a aquellas que se ejecuten en desarrollo de proyectos que ya estuviesen aprobados a la entrada en vigor de esta Orden, no les será de aplicación lo dispuesto en la misma.

Disposición derogatoria única. *Cláusula derogatoria.*

A la entrada en vigor de esta Orden, quedan derogados los artículos del Pliego de Prescripciones Técnicas Generales para Obras de Carreteras y Puentes que se relacionan a continuación, así como aquellas disposiciones de igual o inferior rango que se opongan, contravengan o resulten incompatibles con lo establecido en dicha Orden:

– Artículo 270 Pinturas de minio de plomo para imprimación anticorrosiva de materiales féreos; artículo 271 Pinturas de cromato de cinc-óxido de hierro para imprimación anticorrosiva de materiales féreos; artículo 272 Pinturas a base de resinas

epoxi para imprimación anticorrosiva de materiales féreos y en acabado de superficies metálicas; artículo 273 Esmaltes sintéticos brillantes para acabado de superficies metálicas; artículo 274 Pinturas de aluminio para fondo y acabado de superficies metálicas; artículo 275 Pinturas al clorocaucho para acabado de superficies metálicas; artículo 276 Pinturas de albayalde blancas para superficies de madera, hormigón y materiales pétreos; artículo 277 Pinturas rojas para superficies de madera, hormigón y materiales pétreos; artículo 286 Madera; artículo 615 «Resinas epoxi» y 616 «Morteros y hormigones epoxi», aprobados por la Orden del Ministerio de Obras Públicas, de 6 de febrero de 1976, por la que se aprueba el Pliego de Prescripciones Técnicas Generales para Obras de Carreteras y Puentes de la Dirección General de Carreteras y Caminos Vecinales (PG-3/75).

– Artículo 200 Cales para estabilización de suelos; artículo 202 Cementos; artículo 211 Betunes asfálticos; artículo 212 Betún fluidificado para riegos de imprimación; artículo 213 Emulsiones bituminosas; artículo 214 Betunes fluxados; artículo 215 Betunes asfálticos modificados con polímeros; artículo 216 Emulsiones bituminosas modificadas con polímeros, aprobados por la Orden del Ministerio de Fomento, de 27 de diciembre de 1999, por la que se actualizan determinados artículos del Pliego de Prescripciones Técnicas Generales para Obras de Carreteras y Puentes en lo relativo a conglomerantes hidráulicos y ligantes hidrocarbonados.

– Artículo 700 Marcas viales; artículo 701 Señales y carteles verticales de circulación retrorreflectantes; artículo 702 Captafaros retrorreflectantes de utilización en señalización horizontal; artículo 703 Elementos de balizamiento retrorreflectantes; y artículo 704 Barreras de seguridad, aprobados por la Orden del Ministerio de Fomento, de 28 de diciembre de 1999, por la que se actualiza el Pliego de Prescripciones Técnicas Generales para Obras de Carreteras y Puentes en lo relativo a señalización, balizamiento y sistemas de contención de vehículos.

– Artículo 280 Agua a emplear en morteros y hormigones; artículo 281 Aditivos a emplear en morteros y hormigones; artículo 283 Adiciones a emplear en hormigones; artículo 285 Productos filmógenos de curado; y artículo 287 Poliestireno expandido para empleo en estructuras, aprobados por la Orden FOM/475/2002, de 13 de febrero, por la que se actualizan determinados artículos del Pliego de Prescripciones Técnicas Generales para Obras de Carreteras y Puentes relativos a hormigones y aceros.

– Artículo 290 Geotextiles, aprobado por la Orden FOM/1382/2002, de 16 de mayo, por la que se actualizan determinados artículos del Pliego de Prescripciones Técnicas Generales para Obras de Carreteras y Puentes relativos a la construcción de explanaciones, drenajes y cimentaciones.

– Artículo 510 Zahorras; artículo 512 Suelos estabilizados in situ; artículo 513 Materiales tratados con cemento (suelocemento y gravacemento); artículo 530 Riegos de imprimación; artículo 531 Riegos de adherencia; artículo 532 Riegos de curado; artículo 540 Lechadas bituminosas; artículo 542 Mezclas bituminosas en caliente; artículo 543 Mezclas bituminosas discontinuas en caliente para capas de rodadura; artículo 550 Pavimentos de hormigón y artículo 551 Hormigón magro vibrado, aprobados por la Orden FOM/891/2004, de 1 de marzo, por la que se actualizan determinados artículos del Pliego de Prescripciones Técnicas Generales para Obras de Carreteras y Puentes, relativos a firmes y pavimentos.

Disposición final única. *Entrada en vigor.*

Esta orden entrará en vigor el día siguiente al de su publicación en el «Boletín Oficial del Estado».

Madrid, 12 de diciembre de 2014.–La Ministra de Fomento, Ana María Pastor Julián.



Pliego de Prescripciones Técnicas Generales para Obras de Carreteras y Puentes (PG-3)

Parte 1ª. Introducción y generalidades



DEFINICIÓN Y ÁMBITO DE APLICACIÓN

100.1 DEFINICIÓN

El presente Pliego de Prescripciones Técnicas Generales para obras de carreteras y puentes; constituye un conjunto de instrucciones para el desarrollo de las obras de carreteras y puentes; y contiene las condiciones técnicas normalizadas referentes a los materiales y a las unidades de obra.

100.2 ÁMBITO DE APLICACIÓN

Las prescripciones de este Pliego serán de aplicación a las obras de carreteras y puentes de cualquier clase adscritas a los Servicios de la Dirección General de Carreteras y Caminos Vecinales, en virtud de las competencias que al Ministerio de Obras Públicas confiere la Ley 51/1974, de 19 de diciembre, de Carreteras, o a los de otra Dirección General del Ministerio de Obras Públicas que las tenga encomendadas, en todo lo que no sean explícitamente modificadas por el Pliego de Prescripciones Técnicas Particulares; y quedarán incorporadas al Proyecto y, en su caso, al Contrato de obras, por simple referencia a ellas en el citado Pliego de Prescripciones Técnicas Particulares, de conformidad con lo que dispone el Artículo 66 del Reglamento General de Contratación.

En el Pliego de Prescripciones Técnicas Particulares de cada Proyecto se indicará preceptivamente que será de aplicación el presente texto del Pliego de Prescripciones Técnicas Generales.

En todos los artículos del presente Pliego de Prescripciones Técnicas Generales se entenderá que su contenido rige para las materias que expresan sus títulos en cuanto no se opongan a lo establecido en la Ley de Contratos del Estado, en el Reglamento General de Contratación y en el Pliego de Cláusulas Administrativas Generales. En caso contrario, prevalecerá siempre el contenido de estas disposiciones.

DISPOSICIONES GENERALES

101.1 ADSCRIPCIÓN DE LAS OBRAS

Será de aplicación lo dispuesto en la Cláusula 3 del Pliego de Cláusulas Administrativas Generales para la Contratación de obras del Estado, en lo sucesivo "PCAG", aprobado por Decreto 3.854/70, de 31 de diciembre.

101.2 DIRECCIÓN DE LAS OBRAS

Será de aplicación lo dispuesto en la Cláusula 4 del PCAG, en el Reglamento General de Contratación, en lo sucesivo "RGC", y en la Ley de Contratos del Estado.

101.3 FUNCIONES DEL DIRECTOR

Las funciones del Director, en orden a la dirección, control y vigilancia de las obras que fundamentalmente afectan a sus relaciones con el Contratista, son las siguientes:

- Exigir al Contratista, directamente o a través del personal a sus órdenes, el cumplimiento de las condiciones contractuales.
- Garantizar la ejecución de las obras con estricta sujeción al proyecto aprobado, o modificaciones debidamente autorizadas, y el cumplimiento del programa de trabajos.
- Definir aquellas condiciones técnicas que los Pliegos de Prescripciones correspondientes dejan a su decisión.
- Resolver todas las cuestiones técnicas que surjan en cuanto a interpretación de planos, condiciones de materiales y de ejecución de unidades de obra, siempre que no se modifiquen las condiciones del Contrato.
- Estudiar las incidencias o problemas planteados en las obras que impidan el normal cumplimiento del Contrato o aconsejen su modificación, tramitando, en su caso, las propuestas correspondientes.
- Proponer las actuaciones procedentes para obtener, de los organismos oficiales y de los particulares, los permisos y autorizaciones necesarios para la ejecución de las obras y ocupación de los bienes afectados por ellas, y resolver los problemas planteados por los servicios y servidumbres relacionados con las mismas.
- Asumir personalmente y bajo su responsabilidad, en casos de urgencia o gravedad, la dirección inmediata de determinadas operaciones o trabajos en curso; para lo cual el Contratista deberá poner a su disposición el personal y material de la obra.
- Acreditar al Contratista las obras realizadas, conforme a lo dispuesto en los documentos del Contrato.
- Participar en las recepciones provisional y definitiva y redactar la liquidación de las obras, conforme a las normas legales establecidas.

El Contratista estará obligado a prestar su colaboración al Director para el normal cumplimiento de las funciones a éste encomendadas.

101.4 PERSONAL DEL CONTRATISTA

Será de aplicación lo dispuesto en las Cláusulas 5, 6 y 10 del PCAG.

Cuando en los Pliegos Particulares del Contrato se exija una titulación determinada al Delegado del Contratista o la aportación de personal facultativo bajo la dependencia de aquél, el Director vigilará el estricto cumplimiento de tal exigencia en sus propios términos.

La Dirección de las obras podrá suspender los trabajos, sin que de ello se deduzca alteración alguna de los términos y plazos del contrato, cuando no se realicen bajo la dirección del personal facultativo designado para los mismos.

La Dirección de las obras podrá exigir del Contratista la designación de nuevo personal facultativo cuando así lo requieran las necesidades de los trabajos. Se presumirá existe siempre dicho requisito en los casos de incumplimiento de las órdenes recibidas o de negativa a suscribir, con su conformidad o reparos, los documentos que reflejen el desarrollo de las obras, como partes de situación, datos de medición de elementos a ocultar, resultados de ensayos, ordenes de la Dirección y análogos definidos por las disposiciones del Contrato o convenientes para un mejor desarrollo del mismo.

101.5 ÓRDENES AL CONTRATISTA

Será de aplicación lo dispuesto en la Cláusula 8 del PCAG.

Las órdenes emanadas de la Superioridad jerárquica del Director, salvo casos de reconocida urgencia, se comunicarán al Contratista por intermedio de la Dirección. De darse la excepción antes expresada, la Autoridad promotora de la orden la comunicará a la Dirección con análoga urgencia.

Se hará constar en el Libro de Órdenes al iniciarse las obras o, en caso de modificaciones, durante el curso de las mismas, con el carácter de orden al Contratista, la relación de personas que, por el cargo que ostentan o la delegación que ejercen, tienen facultades para acceder a dicho libro y transcribir en él las que consideren necesario comunicar al Contratista.

101.6 LIBRO DE INCIDENCIAS

Será de aplicación lo dispuesto en la Cláusula 9 del PCAG.

102.1 PLIEGO DE PRESCRIPCIONES TECNICAS PARTICULARES

Será de aplicación lo dispuesto en el Artículo 66 del Reglamento General de Contratación.

En el caso de que las prescripciones de los documentos generales mencionados en dicho Artículo 66 prevean distintas opciones para determinado material, sistema de ejecución, unidad de obra, ensayo, etc., fijará exactamente la que sea de aplicación.

102.2 PLANOS

Será de aplicación lo dispuesto en el Artículo 65 del RGC.

Todos los planos de detalle preparados durante la ejecución de las obras debe estar suscritos por el Director, sin cuyo requisito no podrán ejecutarse los trabajos correspondientes.

102.3 CONTRADICCIONES, OMISIONES O ERRORES

Será de aplicación lo dispuesto en los dos últimos párrafos del Artículo 158 del RGC.

En caso de contradicción entre los Planos y Pliego de Prescripciones Técnicas Particulares, prevalece lo prescrito en este último. En todo caso, ambos documentos prevalecerán sobre el Pliego de Prescripciones Técnicas Generales. Lo mencionado en el Pliego de Prescripciones Técnicas Particulares y omitido en los Planos, o viceversa, habrá de ser ejecutado como si estuviese expuesto en ambos documentos; siempre que, a juicio del Director, quede suficientemente definida la unidad de obra correspondiente, y ésta tenga precio en Contrato.

En todo caso, las contradicciones, omisiones o errores que se adviertan en estos documentos por el Director, o por el Contratista, deberán reflejarse preceptivamente en el Acta de comprobación del replanteo.

102.4 DOCUMENTOS QUE SE ENTREGAN AL CONTRATISTA

Los documentos, tanto del Proyecto como otros complementarios, que la Administración entregue al Contratista, pueden tener un valor contractual o meramente informativo.

102.4.1 Documentos contractuales

Será de aplicación lo dispuesto en los Artículos 82, 128 y 129 del RGC y en la Cláusula 7 del PCAG.

Será documento contractual el programa de trabajo, cuando sea obligatorio, de acuerdo con lo dispuesto en el Artículo 128 del RGC o, en su defecto, cuando lo disponga expresamente el Pliego de Cláusulas Administrativas Particulares.

En el caso de estimarse necesario calificar de contractual cualquier otro documento del Proyecto, se hará constar en el Pliego de Prescripciones Técnicas Particulares, estableciendo a continuación las normas por las que se registrarán los incidentes de contradicción con los otros documentos contractuales, de forma análoga a la expresada en el Artículo 102.3 del presente Pliego. No obstante lo anterior, el carácter contractual sólo se considerará aplicable a dicho documento si se menciona expresamente en el Pliego de Cláusulas Administrativas Particulares, de acuerdo con el Artículo 82.1 del RGC.

102.4.2 Documentos informativos

Los datos sobre sondeos, procedencia de materiales, a menos que tal procedencia se exija en el Pliego de Prescripciones Técnicas Particulares, ensayos, condiciones locales, diagramas de movimientos de tierras, estudios de maquinaria, de programación, de condiciones climáticas, de justificación de precios y, en general, todos los que se incluyen habitualmente en la Memoria de los proyectos, son documentos informativos. Dichos documentos representan una opinión fundada de la Administración. Sin embargo, ello no supone que se responsabilice de la certeza de los datos que se suministran; y, en consecuencia, deben aceptarse tan sólo como complemento de la información que el Contratista debe adquirir directamente y con sus propios medios.

Por tanto, el Contratista será responsable de los errores que se puedan derivar de su defecto o negligencia en la consecución de todos los datos que afectan al Contrato, al planeamiento y a la ejecución de las obras.

103.1 INSPECCIÓN DE LAS OBRAS

Será de aplicación lo dispuesto en la Cláusula 21 del PCAG.

Corresponde la función de inspección de las obras a los superiores jerárquicos de Director dentro de la organización de la Dirección General de Carreteras, sin perjuicio de la inspección complementaria que pueda establecerse al amparo de la Cláusula 21 del PCAG.

Si, excepcionalmente, el Director estuviera afecto a Servicio distinto al que haya sido adscrita la obra, y en defecto de lo que disponga la Resolución en la que se le designe para tal función, el Servicio, a los exclusivos efectos de inspección, designará las personas u órganos a quienes compete dicha función.

103.2 COMPROBACIÓN DEL REPLANTEO

Será de aplicación lo dispuesto en el Artículo 127 del RGC y en las Cláusulas 24, 25 y 26 del PCAG. Se hará constar, además de los contenidos expresados en dicho Artículo y Cláusulas, las contradicciones, errores u omisiones que se hubieran observado en los documentos contractuales del Proyecto.

El Contratista transcribirá, y el Director autorizará con su firma, el texto del Acta en el Libro de Órdenes.

La comprobación del replanteo deberá incluir, como mínimo, el eje principal de los diversos tramos de obra y los ejes principales de las obras de fábrica; así como los puntos fijos o auxiliares necesarios para los sucesivos replanteos de detalle.

Las bases de replanteo se marcarán mediante monumentos de carácter permanente.

Los datos, cotas y puntos fijados se anotarán en un anejo al Acta de Comprobación del Replanteo; al cual se unirá el expediente de la obra, entregándose una copia al Contratista.

103.3 PROGRAMA DE TRABAJOS

Será de aplicación lo dispuesto en los Artículos 128 y 129 del RGC y en la Cláusula 27 del PCAG.

El Pliego de Prescripciones Técnicas Particulares, bien expresamente, por citación de Instrucción de carácter general dictada al amparo del Artículo 74 del RGC, o mediante referencia al Programa que con carácter informativo figure en el Proyecto aprobado, fijará el método a emplear, tales como diagrama de barras, Pert, C. P. M. o análogos, y grado de

desarrollo, especificando los grupos de unidades de obra que constituyen cada una de las actividades, los tramos en que deben dividirse las obras, y la relación de obras, como túneles, grandes viaductos y análogas, que exigen un programa específico.

El programa de trabajos deberá tener en cuenta los períodos que la Dirección de obra precisa para proceder a los replanteos de detalle y a los preceptivos ensayos de aceptación.

103.4 ORDEN DE INICIACIÓN DE LAS OBRAS

Será de aplicación lo dispuesto en el Artículo 127 del RGC y en la Cláusula 24 del PCAG.

Si, no obstante haber formulado observaciones el Contratista que pudieran afectar a la ejecución del Proyecto, el Director decidiera su iniciación, el Contratista está obligado a iniciarlas, sin perjuicio de su derecho a exigir, en su caso, la responsabilidad que a la Administración incumbe como consecuencia inmediata y directa de las órdenes que emite.

DESARROLLO Y CONTROL DE LAS OBRAS

104.1 REPLANTEO DE DETALLE DE LAS OBRAS

El Director de las obras aprobará los replanteos de detalle necesarios para la ejecución de las obras, y suministrará al contratista toda la información de que disponga para que aquellos puedan ser realizados.

104.2 EQUIPOS DE MAQUINARIA

Cualquier modificación que el contratista propusiere introducir en el equipo de maquinaria cuya aportación revista carácter obligatorio, por venir exigida en el contrato o haber sido comprometida en la licitación, deberá ser aceptada por la administración, previo informe del Director de las obras.

104.3 ENSAYOS

Será preceptiva la realización de los ensayos mencionados expresamente en los pliegos de prescripciones técnicas o citados en la normativa técnica de carácter general que resultare aplicable.

En relación con los productos importados de otros estados miembros de la comunidad económica europea, aun cuando su designación y, eventualmente, su marcaje fueran distintos de los indicados en el presente pliego, no será precisa la realización de nuevos ensayos si de los documentos que acompañaren a dichos productos se desprendiera claramente que se trata, efectivamente, de productos idénticos a los que se designan en España de otra forma. Se tendrán en cuenta, para ello, los resultados de los ensayos que hubieran realizado las autoridades competentes de los citados estados, con arreglo a sus propias normas.

Si una partida fuere identificable, y el contratista presentare una hoja de ensayos, suscrita por un laboratorio aceptado por el Ministerio de Obras Públicas y Urbanismo, o por otro laboratorio de pruebas u organismo de control o certificación acreditado en un Estado miembro de la comunidad económica europea, sobre la base de las prescripciones técnicas correspondientes, se efectuarán únicamente los ensayos que sean precisos para comprobar que el producto no ha sido alterado durante los procesos posteriores a la realización de dichos ensayos.

El límite máximo fijado en los pliegos de cláusulas administrativas para el importe de los gastos que se originen para ensayos y análisis de materiales y unidades de obra de cuenta del contratista no será de aplicación a los necesarios para comprobar la presunta existencia de vicios o defectos de construcción ocultos. De confirmarse su existencia, tales gastos se imputarán al contratista.

104.4 MATERIALES

Si el pliego de prescripciones técnicas particulares no exigiera una determinada procedencia, el contratista notificara al Director de las obras con suficiente antelación la procedencia de los materiales que se proponga utilizar, a fin de que por el Director de las obras puedan ordenarse los ensayos necesarios para acreditar su idoneidad. La aceptación de las procedencias propuestas será requisito indispensable para el acopio de los materiales, sin perjuicio de la ulterior comprobación, en cualquier momento, de la permanencia de dicha idoneidad.

Los productos importados de otros estados miembros de la comunidad económica europea, incluso si se hubieran fabricado con arreglo a prescripciones técnicas diferentes de las que se contienen en el presente pliego, podrán utilizarse si asegurasen un nivel de protección de la seguridad de los usuarios equivalente al que proporcionan estas.

Si el pliego de prescripciones técnicas particulares fijase la procedencia de unos materiales, y durante la ejecución de las obras se encontrasen otros idóneos que pudieran emplearse con ventaja técnica o económica sobre aquellos, el Director de las obras podrá autorizar o, en su caso, ordenar un cambio de procedencia a favor de estos.

Si el contratista obtuviera de terrenos de titularidad pública productos minerales en cantidad superior a la requerida para la obra, la administración podrá apropiarse de los excesos, sin perjuicio de las responsabilidades que para aquel pudieran derivarse.

El Director de las obras autorizara al contratista el uso de los materiales procedentes de demolición, excavación o tala en las obras; en caso contrario le ordenara los puntos y formas de acopio de dichos materiales, y el contratista tendrá derecho al abono de los gastos suplementarios de transporte, vigilancia y almacenamiento.

104.5 ACOPIOS

El emplazamiento de los acopios en los terrenos de las obras o en los marginales que pudieran afectarlas, así como el de los eventuales almacenes, requerirán la aprobación previa del Director de las obras.

Si los acopios de áridos se dispusieran sobre el terreno natural, no se utilizaran sus quince centímetros (15 cm) inferiores. Estos acopios se construirán por capas de espesor no superior a metro y medio (1,5 m), y no por montones cónicos: Las cargas se colocaran adyacentes, tomando las medidas oportunas para evitar su segregación.

Si se detectasen anomalías en el suministro, los materiales se acopiaran por separado hasta confirmar su aceptabilidad. Esta misma medida se aplicara cuando se autorice un cambio de procedencia.

Las superficies utilizadas deberán acondicionarse, una vez utilizado el acopio, restituyéndolas a su natural Estado.

Todos los gastos e indemnizaciones, en su caso, que se deriven de la utilización de los acopios serán de cuenta del contratista.

104.6 TRABAJOS NOCTURNOS

Los trabajos nocturnos deberán ser previamente autorizados por el Director de las obras, y realizarse solamente en las unidades de obra que él indique. El contratista deberá instalar equipos de iluminación, del tipo e intensidad que el Director de las obras ordene, y mantenerlos en perfecto Estado mientras duren los trabajos.

104.7 TRABAJOS DEFECTUOSOS

El pliego de prescripciones técnicas particulares deberá, en su caso, expresar los límites dentro de los que se ejercerá la Facultad del Director de las obras de proponer a la administración la aceptación de unidades de obra defectuosas o que no cumplan estrictamente las condiciones del contrato, con la consiguiente rebaja de los precios, si estimase que las mismas son, sin embargo, admisibles. En este caso el contratista quedara obligado a aceptar los precios rebajados fijados por la administración, a no ser que prefiriere demoler y reconstruir las unidades defectuosas, por su cuenta y con arreglo a las condiciones del contrato.

El Director de las obras, en el caso de que se decidiese la demolición y reconstrucción de cualquier obra defectuosa, podrá exigir del contratista la propuesta de las pertinentes modificaciones en el programa de trabajo, maquinaria, equipo y personal facultativo, que garanticen el cumplimiento de los plazos o la recuperación, en su caso, del retraso padecido.

104.8 CONSTRUCCIÓN Y CONSERVACIÓN DE DESVIOS

Si, por necesidades surgidas durante el desarrollo de las obras, fuera necesario construir desvíos provisionales o accesos a tramos total o parcialmente terminados, se construirán con arreglo a las instrucciones del Director de las obras como si hubieran figurado en los documentos del contrato; pero el contratista tendrá derecho a que se le abonen los gastos ocasionados.

Salvo que el pliego de prescripciones técnicas particulares dispusiera otra cosa, se entenderá incluido en el precio de los desvíos previstos en el contrato el abono de los gastos de su conservación. Lo mismo ocurrirá con los tramos de obra cuya utilización haya sido asimismo prevista.

104.9 SEÑALIZACIÓN, BALIZAMIENTO Y DEFENSA DE OBRAS E INSTALACIONES

El contratista será responsable del estricto cumplimiento de las disposiciones vigentes en la materia, y determinara las medidas que deban adoptarse en cada ocasión para señalar, balizar y, en su caso, defender las obras que afecten a la libre circulación. El Director de las

obras podrá introducir las modificaciones y ampliaciones que considere adecuadas para cada tajo, mediante las oportunas órdenes escritas, las cuales serán de obligado cumplimiento por parte del contratista.

No deberán iniciarse actividades que afecten a la libre circulación por una carretera sin que se haya colocado la correspondiente señalización, balizamiento y, en su caso, defensa. Estos elementos deberán ser modificados e incluso retirados por quien los coloco, tan pronto como varíe o desaparezca la afección a la libre circulación que origino su colocación, cualquiera que fuere el periodo de tiempo en que no resultaran necesarios, especialmente en horas nocturnas y días festivos. Si no se cumpliera lo anterior la administración podrá retirarlos, bien directamente o por medio de terceros, pasando el oportuno cargo de gastos al contratista, quien no podrá reemprender las obras sin abonarlo ni sin restablecerlos.

Si la señalización de instalaciones se aplicase sobre instalaciones dependientes de otros organismos públicos, el contratista estará además obligado a lo que sobre el particular establezcan éstos; siendo de cuenta de aquél los gastos de dicho organismo en ejercicio de las facultades inspectoras que sean de su competencia.

104.10 PRECAUCIONES ESPECIALES DURANTE LA EJECUCIÓN DE LAS OBRAS

104.10.1 Drenaje

Durante las diversas etapas de su construcción, las obras se mantendrán en todo momento en perfectas condiciones de drenaje. Las cunetas y demás desagües se conservaran y mantendrán de modo que no se produzcan erosiones en los taludes adyacentes.

104.10.2 Heladas

Cuando se teman heladas, el contratista protegerá todas las zonas de las obras que pudieran ser perjudicadas por ellas. Las partes dañadas se levantarán y reconstruirán a su costa, de acuerdo con el presente pliego.

104.10.3 Incendios

El contratista deberá atenerse a las disposiciones vigentes para la prevención y control de incendios, y a las instrucciones complementarias que figuren en el pliego de prescripciones técnicas particulares, o que se dicten por el Director de las obras.

En todo caso, adoptara las medidas necesarias para evitar que se enciendan fuegos innecesarios, y será responsable de evitar la propagación de los que se requieran para la ejecución de las obras, así como de los daños y perjuicios que se pudieran producir.

104.10.4 Uso de explosivos

La adquisición, transporte, almacenamiento, conservación, manipulación y empleo de mechas, detonadores y explosivos se regirán por las disposiciones vigentes en la materia y

por las instrucciones complementarias que figuren en el pliego de prescripciones técnicas particulares, o que se dicten por el Director de las obras.

Los almacenes de explosivos deberán estar claramente identificados, y estar situados a más de trescientos metros (300 m.) De la carretera o de cualquier construcción.

En las voladuras se pondrá especial cuidado en la carga y pega de los barrenos, dando aviso de las descargas con antelación suficiente para evitar accidentes. La pega de los barrenos se hará, a ser posible, a hora fija y fuera de la jornada laboral, o durante los descansos del personal de la obra en la zona afectada por las voladuras, no permitiéndose la circulación de personas ni vehículos dentro del radio de acción de estas, desde cinco minutos (5 min.) Antes de prender fuego a las mechas hasta después que hayan estallado todos los barrenos.

Se usara preferentemente mando eléctrico a distancia, comprobando previamente que no sean posibles explosiones incontroladas debidas a instalaciones o líneas eléctricas próximas.

En todo caso se emplearan mechas y detonadores de seguridad.

El personal que intervenga en la manipulación y empleo de explosivos deberá ser de reconocida práctica y pericia en estos menesteres, y reunir las condiciones adecuadas a la responsabilidad que corresponde a estas operaciones.

El contratista suministrara y colocara las señales necesarias para advertir al público de su trabajo con explosivos. Su emplazamiento y Estado de conservación deberán garantizar su perfecta visibilidad en todo momento.

En todo caso, el contratista cuidara especialmente de no poner en peligro vidas ni propiedades, y será responsable de los daños que se deriven del empleo de explosivos.

104.11 MODIFICACIONES DE OBRA

Cuando el Director de las obra ordenase, en caso de emergencia, la realización de aquellas unidades de obra que fueran imprescindibles o indispensables para garantizar o salvaguardar la permanencia de partes de obra ya ejecutadas anteriormente, o para evitar daños inmediatos a terceros, si dichas unidades de obra no figurasen en los cuadros de precio del contrato, o si su ejecución requiriese alteración de importancia en los programas de trabajo y disposición de maquinaria, dándose asimismo las circunstancias de que tal emergencia no fuere imputable al contratista ni consecuencia de fuerza mayor, este formulara las observaciones que estimase oportunas a los efectos de la tramitación de las subsiguiente modificación de obra, a fin de que el Director de las obras, si lo estimase conveniente, compruebe la procedencia del correspondiente aumento de gastos.

RESPONSABILIDADES ESPECIALES DEL CONTRATISTA

105.1 DAÑOS Y PERJUICIOS

Será de aplicación lo dispuesto en el Artículo 134 del RGC.

En relación con las excepciones que el citado Artículo prevé sobre indemnizaciones a terceros, la Administración podrá exigir al Contratista la reparación material del daño causado por razones de urgencia, teniendo derecho el Contratista a que se le abonen los gastos que de tal reparación se deriven.

105.2 OBJETOS ENCONTRADOS

Será de aplicación lo dispuesto en la Cláusula 19 del PCAG.

Además de lo previsto en dicha Cláusula, si durante las excavaciones se encontraran restos arqueológicos, se suspenderán los trabajos y se dará cuenta con la máxima urgencia a la Dirección. En el plazo más perentorio posible, y previos los correspondientes asesoramientos, el Director confirmará o levantará la suspensión, de cuyos gastos, en su caso, podrá reintegrarse el Contratista.

105.3 EVITACIÓN DE CONTAMINACIONES

El Contratista estará obligado a cumplir las órdenes de la Dirección cuyo objeto sea evitar la contaminación del aire, cursos de agua, lagos, mares, cosechas y, en general, cualquier clase de bien público o privado que pudieran producir las obras o instalaciones y talleres anejos a las mismas, aunque hayan sido instalados en terreno de propiedad del Contratista, dentro de los límites impuestos en las disposiciones vigentes sobre conservación de la naturaleza.

105.4 PERMISOS Y LICENCIAS

Será de aplicación lo dispuesto en el Artículo 131 del RGC y en la Cláusula 20 del PCAG.

106.1 MEDICIÓN DE LAS OBRAS

Será de aplicación lo dispuesto en la Cláusula 45 del PCAG.

La forma de realizar la medición y las unidades de medida a utilizar serán las definidas en el Pliego de Prescripciones Técnicas Particulares.

Cuando el Pliego de Prescripciones Técnicas Particulares indique la necesidad de pesar materiales directamente, el Contratista deberá situar, en los puntos que designe el Director, las básculas o instalaciones necesarias, debidamente contrastadas, para efectuar las mediciones por peso requeridas; su utilización deberá ir precedida de la correspondiente aprobación del citado Director. Dichas básculas o instalaciones serán a costa del Contratista, salvo que se especifique lo contrario en los documentos contractuales correspondientes.

106.2 ABONO DE LAS OBRAS

106.2.1 Certificaciones

En la expedición de certificaciones regirá lo dispuesto en el Artículo 142 del RGC, Cláusulas 46 y siguientes del PCAG y Artículo 5º del Decreto 462/71, de 11 de marzo, apartado uno.

106.2.2 Anualidades

Será de aplicación lo dispuesto en el Artículo 152 del RGC y en la Cláusula 53 del PCAG. La modificación de las anualidades fijadas para el abono del Contrato se ajustará a lo previsto en las citadas disposiciones.

El Contratista necesitará autorización previa del Director para ejecutar las obras con mayor celeridad de la prevista. Este podrá exigir las modificaciones pertinentes en el Programa de Trabajos, de forma que la ejecución de unidades de obra que deban desarrollarse sin solución de continuidad no se vea afectada por la aceleración de parte de dichas unidades. Todo ello de acuerdo con lo previsto en la Cláusula 53 del PCAG.

106.2.3 Precios unitarios

Será de aplicación lo dispuesto en la Cláusula 51 del PCAG.

De acuerdo con lo dispuesto en dicha Cláusula, los precios unitarios fijados en el Contrato para cada unidad de obra cubrirán todos los gastos efectuados para la ejecución material de la unidad correspondiente, incluidos los trabajos auxiliares, siempre que expresamente no se

se diga lo contrario en el Pliego de Prescripciones Técnicas Particulares y figuren en el Cuadro de Precios los de los elementos excluidos como unidad independiente.

106.2.4 Partidas alzadas

Será de aplicación lo dispuesto en la Cláusula 52 del PCAG.

Además de lo que se prescribe en dicha Cláusula, las partidas alzadas de abono íntegro deberán incluirse en los Cuadros de Precios del Proyecto.

106.2.5 Tolerancias

Cuando el Pliego de Prescripciones Técnicas Particulares prevea determinadas tolerancias en la cantidad de unidades de obra, caso de las excavaciones, de las diferencias de medición entre unidades que se miden previa y posteriormente a su empleo, y análogos, el Contratista tendrá derecho al abono de la obra realmente realizada, hasta el límite fijado por la tolerancia prevista, no siendo de abono en ningún caso las cantidades que excedan de dicho límite.

106.3 OTROS GASTOS DE CUENTA DEL CONTRATISTA

Serán de cuenta del Contratista, siempre que en el Contrato no se prevea explícitamente lo contrario, los siguientes gastos, a título indicativo:

- Los gastos de construcción, remoción y retirada de toda clase de construcciones auxiliares.
- Los gastos de alquiler o adquisición de terrenos para depósitos de maquinaria y materiales.
- Los gastos de protección de acopios y de la propia obra contra todo deterioro, daño o incendio, cumpliendo los requisitos vigentes para el almacenamiento de explosivos y carburantes.
- Los gastos de limpieza y evacuación de desperdicios y basura.
- Los gastos de conservación de desagües.
- Los gastos de suministro, colocación y conservación de señales de tráfico y demás recursos necesarios para proporcionar seguridad dentro de las obras.
- Los gastos de remoción de las instalaciones, herramientas, materiales y limpieza general de la obra a su terminación.
- Los gastos de montaje, conservación y retirada de instalaciones para el suministro del agua y energía eléctrica necesarios para las obras.
- Los gastos de demolición de las instalaciones provisionales.
- Los gastos de retirada de los materiales rechazados y corrección de las deficiencias observadas y puestas de manifiesto por los correspondientes ensayos y pruebas.
- Los daños a terceros, con las excepciones que señala el Artículo 134 del RGC.



Pliego de Prescripciones Técnicas Generales para Obras de Carreteras y Puentes (PG-3)

Parte 2ª. Materiales básicos



GOBIERNO
DE ESPAÑA

MINISTERIO
DE FOMENTO

SECRETARÍA DE ESTADO
DE INFRAESTRUCTURAS,
TRANSPORTE Y VIVIENDA

SECRETARÍA GENERAL
DE INFRAESTRUCTURAS

DIRECCIÓN GENERAL
DE CARRETERAS

CAPÍTULO I. CONGLOMERANTES

200 CALES

200.1 DEFINICIÓN

Se definen como cales aquellos conglomerantes constituidos principalmente por óxidos o hidróxidos de calcio (CaO , $\text{Ca}(\text{OH})_2$) con o sin óxidos o hidróxidos de magnesio (MgO , $\text{Mg}(\text{OH})_2$) y cantidades menores de óxidos de silicio (SiO_2), hierro (Fe_2O_3) y aluminio (Al_2O_3).

A los efectos de aplicación de este Pliego, se consideran esencialmente las cales para su empleo en la estabilización de suelos para la construcción de carreteras.

200.2 CONDICIONES GENERALES

Lo dispuesto en este artículo se entenderá sin perjuicio de lo establecido en el Reglamento 305/2011 de 9 de marzo de 2011, del Parlamento Europeo y del Consejo, por el que se establecen las condiciones armonizadas para la comercialización de productos de construcción. Para los productos con marcado CE, el fabricante asumirá la responsabilidad sobre la conformidad de los mismos con las prestaciones declaradas, de acuerdo con el artículo el artículo 11 del mencionado Reglamento. Los productos que tengan el marcado CE deberán ir acompañados, además de dicho marcado, de la Declaración de Prestaciones, y de las instrucciones e información de seguridad del producto. Por su parte, el Contratista deberá verificar que los valores declarados en los documentos que acompañan al marcado CE permitan deducir el cumplimiento de las especificaciones contempladas en el Proyecto o, en su defecto, en este Pliego, debiendo adoptar, en el caso de que existan indicios de incumplimiento de las especificaciones declaradas, todas aquellas medidas que considere oportunas para garantizar la idoneidad del producto suministrado a la obra.

Las cales deberán llevar obligatoriamente el marcado CE, conforme a lo establecido en la norma UNE-EN 459-1.

Independientemente de lo anterior, se estará además en todo caso a lo dispuesto en la legislación vigente en materia ambiental, de seguridad y salud, de producción, almacenamiento, gestión y transporte de productos de la construcción, de residuos de construcción y demolición, y de suelos contaminados.

200.3 DENOMINACIONES

Las definiciones y denominaciones de las cales serán las que figuren en la norma UNE-EN 459-1. Para la estabilización de suelos se usarán cales del tipo CL 90-S y CL 90-Q, que deberán cumplir las especificaciones de la tabla 200.1, determinadas según la norma UNE-EN 459-2.

TABLA 200.1 – ESPECIFICACIONES DE LAS CALES CÁLCICAS

CARACTERÍSTICA ⁽¹⁾		UNIDAD	CL 90-S	CL 90-Q
CONTENIDO EN CaO + MgO		%	≥ 90	
CONTENIDO EN MgO		%	≤ 5 ⁽²⁾	
CONTENIDO EN CO ₂		%	≤ 4	
CONTENIDO EN SO ₃		%	≤ 2	
CONTENIDO DE CAL ÚTIL (Ca(OH) ₂) (UNE-EN 459-2) ⁽³⁾		%	≥ 80	
ESTABILIDAD DE VOLUMEN ⁽⁴⁾		mm	≤ 2	Cumplir el ensayo tras el apagado
REACTIVIDAD ⁽⁵⁾		min	—	t ₆₀ ≤ 15
TAMAÑO DE PARTÍCULA (retenido acumulado)	tamiz 0,2 mm	% en masa	≤ 2	≤ 5
	tamiz 0,09 mm	% en masa	≤ 7 ⁽⁶⁾	≤ 15

(1) Los valores para CaO, MgO, CO₂ y SO₃ corresponden al producto acabado, en el caso de la cal viva, y al producto exento de agua libre y agua combinada, en el caso de cal hidratada.

(2) Se admite un 7% siempre que cumpla la estabilidad de volumen.

(3) Pueden requerirse unos valores más altos de cal útil.

(4) Según apartado 6.4.2.1 de la norma UNE-EN 459-2.

(5) según el apartado 6.6 de la Norma EN 459-2.

(6) Se permite un retenido de hasta el 15% siempre que se cumpla el ensayo de estabilidad indicado en el apartado 6.4.2 de la norma UNE-EN 459-2.

El contenido de agua libre en las cales hidratadas (norma UNE-EN 459-2), será inferior al dos por ciento (< 2 %) en masa.

Las cales para la estabilización de suelos deberán presentar un aspecto homogéneo y no un estado grumoso o aglomerado.

200.4 TRANSPORTE Y ALMACENAMIENTO

La cal será transportada en cisternas presurizadas y dotadas de medios neumáticos para el trasiego rápido de su contenido a los silos de almacenamiento o a los equipos que alimentan a las máquinas de extendido. Los silos de almacenamiento serán estancos y estarán provistos de sistemas de filtros.

Excepcionalmente, en obras de pequeño volumen y a juicio del Director de las Obras, para el suministro, transporte y almacenamiento de cal se podrán emplear sacos de características tales que su contenido no sufra alteración.

El Director de las Obras comprobará, con la frecuencia que crea necesaria, las condiciones de almacenamiento y sistemas de transporte y trasiego en todo cuanto pudiera afectar a la calidad del material; y de no ser de su conformidad, suspenderá la utilización del contenido del saco, silo o cisterna correspondiente hasta la comprobación de las características que estime convenientes de las exigidas en este artículo o en el Pliego de Prescripciones Técnicas Particulares.

200.5 RECEPCIÓN E IDENTIFICACIÓN

Cada remesa de cal que llegue a obra irá acompañada de un albarán y de la información relativa al etiquetado y marcado CE de la norma UNE-EN 459-1.

El albarán contendrá explícitamente, al menos, los siguientes datos:

- Nombre y dirección del fabricante y de la empresa suministradora.
- Fecha de fabricación y de suministro.
- Identificación del vehículo que lo transporta.
- Cantidad que se suministra.
- Denominación comercial, si la hubiese, y tipo de cal suministrada (norma UNE-EN 459-1).
- Nombre y dirección del comprador y destino.
- Referencia del pedido.

A juicio del Director de las Obras se podrá solicitar al suministrador, información sobre las condiciones de almacenamiento, transporte y de seguridad y salud.

El etiquetado y marcado CE deberá incluir la siguiente información:

- Símbolo del marcado CE.
- Número de identificación del organismo de certificación.
- Nombre o marca distintiva de identificación y dirección registrada del fabricante.
- Las dos últimas cifras del año de su primera colocación.
- Número de referencia de la Declaración de Prestaciones.
- Referencia a la norma europea EN 459-1.
- Descripción del producto: nombre genérico, tipo y uso previsto.
- Información sobre las características esenciales incluidas en la norma UNE-EN 459-1:
 - Requisitos químicos (contenido de CaO+MgO, MgO, CO₂, SO₃ y cal útil (Ca (OH)₂)) (norma UNE-EN 459-2).
 - Estabilidad de volumen (norma UNE-EN 459-2).
 - Tamaño de partícula (norma UNE-EN 459-2).

200.6 CONTROL DE CALIDAD

200.6.1 Control de recepción

Se deberá disponer del marcado CE de estos productos con un sistema de evaluación de la conformidad 2+, por lo que el control de recepción se podrá llevar a cabo mediante la verificación documental de que los valores declarados en los documentos que acompañan al marcado CE permiten deducir el cumplimiento de las especificaciones establecidas en este Pliego. Independientemente de la aceptación de la veracidad de las propiedades referidas en el marcado CE, si se detectara alguna anomalía durante el transporte, almacenamiento o manipulación de los productos, el Director de las Obras, en el uso de sus atribuciones, podrá disponer en cualquier momento, la realización de comprobaciones y ensayos sobre los materiales suministrados a la obra. En este caso se seguirán los criterios que se indican a continuación.

Se considerará como lote, que se aceptará o rechazará en bloque, de acuerdo con lo dispuesto en el epígrafe 200.5.3, a la cantidad de cal de la misma clase y procedencia recibida mensualmente, salvo que se sobrepase la cantidad mensual de doscientas toneladas (200 t), en cuyo caso cada lote estará constituido por dicha cantidad o fracción. En cualquier caso, el Pliego de Prescripciones Técnicas Particulares o el Director de las Obras podrá fijar otro tamaño de lote.

De cada lote se tomarán dos (2) muestras siguiendo el procedimiento indicado en la norma UNE-EN 459-2; una para realizar los ensayos de control de recepción y otra para ensayos de contraste que se conservará al menos durante cien días (100 d), en un recipiente adecuado y estanco, donde las muestras queden protegidas de la humedad, del CO₂ atmosférico y de la posible contaminación producida por otros materiales. Cuando el suministrador de la cal lo solicite, se tomará una tercera muestra para éste.

Sobre una de las muestras se realizarán los siguientes ensayos (norma UNE-EN 459-2):

- Contenido de óxidos de calcio y magnesio.
- Contenido de dióxido de carbono.
- Contenido de cal útil como Ca (OH)₂.
- Tamaño de partícula.

Y la otra se utilizará para ensayos de contraste en caso de ser necesario.

200.6.2 Control adicional

Si la cal hubiese estado almacenada en condiciones atmosféricas normales durante un plazo superior a dos (>2) meses, antes de su empleo se realizarán, como mínimo, sobre una (1) muestra representativa de la cal almacenada, sin excluir los terrones que hubieran podido formarse, los ensayos de contenido de dióxido de carbono y tamaño de partícula. Si no cumpliera lo establecido para estas características, se procederá a su homogeneización y realización de nuevos ensayos, o a su retirada.

En ambientes muy húmedos, o condiciones atmosféricas desfavorables o en situaciones de obra anómalas, el Director de las Obras podrá reducir el plazo de dos (2) meses anteriormente indicado para la comprobación de las condiciones de almacenamiento de la cal.

Además de lo anteriormente establecido, cuando el Director de las Obras lo considere conveniente, se llevarán a cabo los ensayos necesarios para la comprobación de las características que estime necesarias, de entre las especificadas en este artículo.

200.7 CRITERIOS DE ACEPTACIÓN O RECHAZO

El Pliego de Prescripciones Técnicas Particulares, o en su defecto el Director de las Obras, indicará las medidas a adoptar en el caso de que la cal no cumpla alguna de

las especificaciones establecidas en este artículo. En cualquier caso, la remesa se rechazará si, en el momento de abrir el recipiente que la contenga, apareciera en estado grumoso o aglomerado.

200.8 MEDICIÓN Y ABONO

La medición y abono de la cal se realizará de acuerdo con lo indicado en el Pliego de Prescripciones Técnicas Particulares para la unidad de obra de la que forme parte.

NORMAS REFERIDAS EN ESTE ARTÍCULO

Las normas recogidas en este artículo podrán ser sustituidas por otras de las utilizadas en cualquiera de los otros Estados miembros de la Unión Europea, o que sean parte del Acuerdo sobre el Espacio Económico Europeo, y en aquellos Estados que tengan un acuerdo de asociación aduanera con la Unión Europea, siempre que se demuestre que poseen idénticas especificaciones técnicas.

UNE-EN 459-1 Cales para la construcción. Parte 1: Definiciones, especificaciones y criterios de conformidad.

UNE-EN 459-2 Cales para construcción. Parte 2: Métodos de ensayo.

202 CEMENTOS

202.1 DEFINICIÓN

Se definen como cementos los conglomerantes hidráulicos en cuya composición interviene como componente principal el clínker de cemento portland o, en su caso, el clínker de cemento de aluminato de calcio, los cuales, finamente molidos y convenientemente amasados con agua, forman pastas que fraguan y endurecen a causa de las reacciones de hidratación de sus constituyentes, dando lugar a productos hidratados mecánicamente resistentes y estables, tanto al aire como bajo agua.

202.2 CONDICIONES GENERALES

Lo dispuesto en este artículo se entenderá sin perjuicio de lo establecido en el Reglamento 305/2011 de 9 de marzo de 2011, del Parlamento Europeo y del Consejo, por el que se establecen las condiciones armonizadas para la comercialización de productos de construcción. Para los productos con marcado CE, el fabricante asumirá la responsabilidad sobre la conformidad de los mismos con las prestaciones declaradas, de acuerdo con el artículo 11 del mencionado Reglamento. Los productos que tengan el marcado CE deberán ir acompañados, además de dicho marcado, de la Declaración de Prestaciones, y de las instrucciones e información de seguridad del producto. Por su parte, el Contratista deberá verificar que los valores declarados en los documentos que acompañan al marcado CE permitan deducir el cumplimiento de las especificaciones contempladas en el Proyecto o, en su defecto, en este Pliego, debiendo adoptar, en el caso de que existan indicios de incumplimiento de las especificaciones declaradas, todas aquellas medidas que considere oportunas para garantizar la idoneidad del producto suministrado a la obra.

Independientemente de lo anterior se estará además, en todo caso, a lo dispuesto en la legislación vigente en materia ambiental, de seguridad y salud, de producción, almacenamiento, gestión y transporte de productos de la construcción, de residuos de construcción y demolición, y de suelos contaminados.

En este artículo será de aplicación todo lo dispuesto en la vigente Instrucción para la recepción de cementos (RC).

202.3 DENOMINACIONES

La denominación, composición, designación, prescripciones, durabilidad y normas de referencia de los cementos de uso en obras de carreteras serán las que figuran en los anejos de la Instrucción para la recepción de cementos (RC) vigente:

- Anejo 1. Cementos sujetos al mercado CE.
- Anejo 2. Cementos sujetos al Real Decreto 1313/1988.

El Pliego de Prescripciones Técnicas Particulares, o en su defecto el Director de las Obras, indicará el tipo, clase de resistencia y, en su caso, las características especiales de los cementos a emplear en cada unidad de obra.

202.4 TRANSPORTE Y ALMACENAMIENTO

Para el transporte, almacenamiento y manipulación, será de aplicación lo dispuesto en la norma UNE 80402, así como en la vigente Instrucción para la recepción de cementos (RC).

El cemento será transportado en cisternas presurizadas y dotadas de medios neumáticos para el trasvase rápido de su contenido a los silos de almacenamiento.

El cemento se almacenará en uno o varios silos, adecuadamente aislados contra la humedad y provistos de sistemas de filtros. El almacenamiento del cemento no deberá ser muy prolongado para evitar su meteorización, por lo que se recomienda que el tiempo de almacenamiento máximo desde la fecha de expedición hasta su empleo no sea más de tres (3) meses para la clase de resistencia 32,5, de dos (2) meses para la clase de resistencia 42,5 y de un (1) mes para la clase de resistencia de 52,5.

En cumplimiento de las precauciones en la manipulación de los cementos que establece la Instrucción para la recepción de cementos (RC) y la Orden del Ministerio de la Presidencia PRE/1954/2004, cuando se usen agentes reductores del cromo (VI) y sin perjuicio de la aplicación de otras disposiciones comunitarias sobre clasificación, envasado y etiquetado de sustancias y preparados peligrosos, el envase del cemento o de los preparados que contienen cemento deberá ir marcado de forma legible e indeleble con información sobre la fecha de envasado, así como sobre las condiciones de almacenamiento y el tiempo de almacenamiento adecuados para mantener la actividad del agente reductor y el contenido de cromo (VI) soluble por debajo del límite indicado en el apartado 202.4.

Excepcionalmente, en obras de pequeño volumen y a juicio del Director de las Obras, el cemento se podrá suministrar, transportar y almacenar en envases, de acuerdo con lo dispuesto en la vigente Instrucción para la recepción de cementos (RC). En el envase deberá figurar el peso nominal en kilogramos, debiendo estar garantizado por el suministrador con una tolerancia entre un dos por ciento por defecto (-2%) y un cuatro por ciento en exceso (+4%), con un máximo de un kilogramo (1 kg) en cada envase.

El Pliego de Prescripciones Técnicas Particulares establecerá las medidas a tomar para el cumplimiento de la legislación vigente en materia medioambiental, de seguridad laboral, almacenamiento y de transporte.

El Director de las Obras podrá comprobar, en el uso de sus atribuciones, con la frecuencia que crea necesaria, las condiciones de almacenamiento, así como el estado de los sistemas de transporte y trasvase en todo cuanto pudiera afectar a la calidad del material; y de no ser de su conformidad, suspenderá la utilización del contenido del envase, silo o cisterna correspondiente hasta la comprobación de las características que estime convenientes de las exigidas en este artículo, en la vigente Instrucción para la recepción de cementos (RC) o en el Pliego de Prescripciones Técnicas Particulares.

202.5 RECEPCIÓN E IDENTIFICACIÓN

Cada remesa de cemento que llegue a la obra, tanto a granel como envasado, deberá ir acompañada de la documentación que reglamentariamente dispone la vigente Instrucción para la recepción de cementos (RC).

202.6 CONTROL DE CALIDAD

Para el control de recepción será de aplicación lo dispuesto en la vigente Instrucción para la recepción de cementos (RC).

Durante la recepción de los cementos, deberá verificarse que éstos se adecuan a lo especificado en el Pliego de Prescripciones Técnicas Particulares y que satisfacen los requisitos y demás condiciones exigidas en la mencionada Instrucción.

El control de la recepción del cemento deberá incluir obligatoriamente, al menos:

- Una primera fase, de comprobación de la documentación y del etiquetado. En el caso de cementos sujetos al Real Decreto 1313/1988, deberá cumplir lo especificado en la vigente Instrucción para la recepción de cementos (RC).
- Una segunda fase, consistente en una inspección visual del suministro.

Adicionalmente, si así lo establece el Pliego de Prescripciones Técnicas Particulares o el Director de las Obras, se podrá llevar a cabo una tercera fase de control mediante la realización de ensayos de identificación y, en su caso, ensayos complementarios, según lo dispuesto en los anejos 5 y 6 de la Instrucción para la recepción de cementos (RC).

Con independencia de lo anterior, el Director de las Obras, en el uso de sus atribuciones, podrá disponer en cualquier momento la realización de comprobaciones o ensayos sobre los materiales que se suministren a la obra.

El Pliego de Prescripciones Técnicas Particulares o el Director de las Obras podrán fijar un tamaño de lote inferior al que se especifica en la Instrucción para la recepción de cementos (RC).

En cumplimiento de la Orden del Ministerio de la Presidencia PRE/1954/2004, se comprobará (Anexo A de la norma UNE-EN 196-10), que el contenido de cromo (VI) soluble en el cemento a emplear en obras de carretera no sea superior a dos partes por millón (2 ppm) del peso seco del cemento.

202.7 CRITERIOS DE ACEPTACIÓN O RECHAZO

Los criterios de conformidad y la actuación en caso de rechazo de la remesa o lote recibido seguirán lo dispuesto en la vigente Instrucción para la recepción de cementos (RC).

El Director de las Obras indicará las medidas a adoptar en el caso de que el cemento no cumpla alguna de las especificaciones establecidas en este artículo.

202.8 MEDICIÓN Y ABONO

La medición y abono del cemento se realizará de acuerdo con lo indicado en el Pliego de Prescripciones Técnicas Particulares para la unidad de obra de la que forme parte.

NORMAS REFERIDAS EN ESTE ARTÍCULO

Las normas recogidas en este artículo podrán ser sustituidas por otras de las utilizadas en cualquiera de los otros Estados miembros de la Unión Europea, o que sean parte del Acuerdo sobre el Espacio Económico Europeo, y en aquellos Estados que tengan un acuerdo de asociación aduanera con la Unión Europea, siempre que se demuestre que poseen idénticas especificaciones técnicas.

UNE 80402 Cementos. Condiciones de suministro.

UNE-EN 196-10 Métodos de ensayo de cementos. Parte 10: Determinación del contenido de cromo (VI) soluble en agua en cementos.

CAPÍTULO II. LIGANTES BITUMINOSOS

211 BETUNES ASFÁLTICOS

211.1 DEFINICIÓN

Se definen como betunes asfálticos, de acuerdo con la norma UNE-EN 12597, los ligantes hidrocarbonados, prácticamente no volátiles, obtenidos a partir del crudo de petróleo o presentes en los asfaltos naturales, que son totalmente o casi totalmente solubles en tolueno, y con viscosidad elevada a temperatura ambiente.

A efectos de aplicación de este artículo, se especifican tres tipos de betunes asfálticos:

- Convencionales (norma UNE-EN 12591).
- Duros (norma UNE-EN 13924-1), para los betunes asfálticos destinados a la producción de mezclas bituminosas de alto módulo.
- Multigrado (norma UNE-EN 13924-2), con aplicaciones semejantes a las especificadas para los ligantes convencionales en los artículos correspondientes de mezclas bituminosas de la Parte 5 de este Pliego.

211.2 CONDICIONES GENERALES

Lo dispuesto en este artículo se entenderá sin perjuicio de lo establecido en el Reglamento 305/2011 de 9 de marzo de 2011, del Parlamento Europeo y del Consejo, por el que se establecen las condiciones armonizadas para la comercialización de productos de construcción. Para los productos con marcado CE, el fabricante asumirá la responsabilidad sobre la conformidad de los mismos con las prestaciones declaradas, de acuerdo con el artículo 11 del mencionado Reglamento. Los productos que tengan el marcado CE deberán ir acompañados, además de dicho marcado, de la Declaración de Prestaciones, y de las instrucciones e información de seguridad del producto. Por su parte, el Contratista deberá verificar que los valores declarados en los documentos que acompañan al marcado CE permitan deducir el cumplimiento de las especificaciones contempladas en el Proyecto o, en su defecto, en este Pliego, debiendo adoptar, en el caso de que existan indicios de incumplimiento de las especificaciones declaradas, todas aquellas medidas que considere oportunas para garantizar la idoneidad del producto suministrado a la obra.

Los betunes asfálticos deberán llevar obligatoriamente el marcado CE, conforme a lo establecido en las normas UNE-EN 12591, UNE-EN 13924-1 y UNE-EN 13924-2.

Independientemente de lo anterior, se estará además en todo caso a lo dispuesto en la legislación vigente en materia ambiental, de seguridad y salud, de producción, almacenamiento, gestión y transporte de productos de la construcción, de residuos de construcción y demolición, y de suelos contaminados. De forma explícita se prohíbe el uso de betunes asfálticos que contengan alquitranes u otras sustancias derivadas de la destilación de productos carbonosos -hulla u otros-, o betunes oxidados.

211.3 DENOMINACIONES

La denominación de los betunes asfálticos convencionales y duros se compondrá de dos números, representativos de su penetración mínima y máxima, determinada según la norma UNE-EN 1426, separados por una barra inclinada a la derecha (/).

En los betunes asfálticos multigrado la denominación se compondrá de las letras MG seguidas de cuatro números, los dos primeros indicativos de su penetración mínima y máxima, determinada de acuerdo con la norma UNE-EN 1426, separados por una barra inclinada a la derecha (/); y el tercer y cuarto número, precedido de un guión (-), y a su vez separados por una barra inclinada a la derecha (/), representativos del rango del punto de reblandecimiento (norma UNE-EN 1427).

A efectos de aplicación de este artículo, se emplearán los betunes asfálticos de la tabla 211.1. De acuerdo con su denominación, las características de dichos betunes asfálticos deberán cumplir las especificaciones de las tablas 211.2.a y 211.2.b, conforme a lo establecido en los anexos nacionales de las normas UNE-EN 12591, UNE-EN 13924-1 y UNE-EN 13924-2.

TABLA 211.1 – TIPOS DE BETUNES ASFÁLTICOS

BETÚN ASFÁLTICO DURO NORMA UNE-EN 13924-1	BETÚN ASFÁLTICO CONVENCIONAL NORMA UNE-EN 12591	BETÚN ASFÁLTICO MULTIGRADO NORMA UNE-EN 13924-2
15/25		
	35/50	MG 35/50-59/69
	50/70	MG 50/70-54/64
	70/100	
	160/220	

211.4 TRANSPORTE Y ALMACENAMIENTO

El betún asfáltico será transportado en cisternas calorífugas. Las cisternas dispondrán de un elemento adecuado para la toma de muestras, estarán provistas de termómetros situados en puntos bien visibles, y deberán estar preparadas para poder calentar el betún asfáltico cuando, por cualquier anomalía, la temperatura disminuya y pueda impedir su trasiego.

El betún asfáltico se almacenará en uno o varios tanques, adecuadamente aislados entre sí, que deberán estar provistos de bocas de ventilación para evitar que trabajen a presión, y que contarán con los aparatos de medida y seguridad necesarios situados en puntos de fácil acceso.

Los tanques deberán ser calorífugos y dispondrán de una válvula adecuada para la toma de muestras. Deberán estar provistos de termómetros situados en puntos bien visibles y dotados de su propio sistema de calefacción, capaz de evitar que, por cualquier anomalía, la temperatura del producto se desvíe de la fijada para el almacenamiento en más de diez grados Celsius ($\pm 10^{\circ} \text{C}$).

Cuando los tanques de almacenamiento no dispongan de medios de carga propios, las cisternas empleadas para el transporte de betún asfáltico estarán dotadas de medios neumáticos o mecánicos para el trasiego rápido de su contenido a los mismos.

Todas las tuberías directas y bombas, preferiblemente rotativas, utilizadas para el trasiego del betún asfáltico, desde la cisterna de transporte al tanque de almacenamiento y de éste al equipo de empleo, deberán estar calefactadas, aisladas

térmicamente y dispuestas de modo que se puedan limpiar fácil y perfectamente después de cada aplicación o jornada de trabajo.

El Director de las Obras comprobará, con la frecuencia que considere necesaria, los sistemas de transporte y trasiego y las condiciones de almacenamiento, en todo cuanto pudiera afectar a la calidad del material; y de no ser de su conformidad, suspenderá la utilización del contenido del tanque o cisterna correspondiente, hasta la comprobación de las características que estime convenientes, de entre las incluidas en las tablas 211.2.a y 211.2.b.

211.5 RECEPCIÓN E IDENTIFICACIÓN

Cada cisterna de betún asfáltico que llegue a obra irá acompañada de un albarán y la información relativa al etiquetado y marcado CE de la norma correspondiente UNE-EN 12591, UNE-EN 13924-1 o UNE-EN 13924-2.

El albarán contendrá explícitamente, al menos, los siguientes datos:

- Nombre y dirección de la empresa suministradora.
- Fecha de fabricación y de suministro.
- Identificación del vehículo que lo transporta.
- Cantidad que se suministra.
- Denominación comercial, si la hubiese, y tipo de betún asfáltico suministrado de acuerdo con la denominación especificada en este artículo.
- Nombre y dirección del comprador y del destino.
- Referencia del pedido.

El etiquetado y marcado CE deberá incluir la siguiente información:

- Símbolo del marcado CE.
- Número de identificación del organismo de certificación.
- Nombre o marca distintiva de identificación y dirección registrada del fabricante.
- Las dos últimas cifras del año de su primera colocación.
- Número de referencia de la Declaración de Prestaciones.
- Referencia a la norma europea correspondiente (EN 12591, EN 13924-1 o EN 13924-2).
- Descripción del producto: nombre genérico, tipo y uso previsto.

- Información sobre las características esenciales incluidas en la norma correspondiente (UNE-EN 12591, UNE-EN 13924-1 o UNE-EN 13924-2):
 - Consistencia a temperatura de servicio intermedia (penetración a 25°C, norma UNE-EN 1426).
 - Consistencia a temperatura de servicio elevada (punto de reblandecimiento, norma UNE-EN 1427).
 - Dependencia de la consistencia con la temperatura (índice de penetración, Anexo A de la norma UNE-EN 12591, UNE-EN 13924-1 o UNE-EN 13924-2).
 - Durabilidad de la consistencia a temperatura de servicio intermedia y elevada (resistencia al envejecimiento, norma UNE-EN 12607-1):
 - penetración retenida (norma UNE-EN 1426).
 - incremento del punto de reblandecimiento (norma UNE-EN 1427).
 - cambio de masa (norma UNE-EN 12607-1).
 - Fragilidad a baja temperatura de servicio (punto de fragilidad Fraass, norma UNE-EN 12593), sólo en el caso de los betunes de la norma UNE-EN 12591 o norma 13924-2.

El suministrador del ligante deberá proporcionar información sobre la temperatura máxima de calentamiento, el rango de temperatura de mezclado y de compactación, el tiempo máximo de almacenamiento, en su caso, o cualquier otra condición que fuese necesaria para asegurar uniformidad y mantenimiento de las propiedades del producto durante todo el proceso de fabricación y puesta en obra.

El suministrador deberá entregar un certificado, en su caso proporcionado por el fabricante, de que el ligante no contiene en su composición alquitranes u otras sustancias derivadas de la destilación de productos carbonosos, ni tampoco betunes oxidados.

211.6 CONTROL DE CALIDAD

211.6.1 Control de recepción

Para el control de recepción se llevará a cabo la verificación documental de que los valores declarados en la información que acompaña al marcado CE cumplen las especificaciones establecidas en este Pliego. Independientemente de la aceptación de la veracidad de las propiedades referidas en el marcado CE, si se detectara alguna anomalía durante el transporte, almacenamiento o manipulación de los

productos, el Director de las Obras, en el uso de sus atribuciones, podrá disponer en cualquier momento, la realización de comprobaciones y ensayos sobre los materiales suministrados a la obra. En este caso se seguirán los criterios que se indican a continuación.

De cada cisterna de betún asfáltico que llegue a la obra se tomarán dos (2) muestras de, al menos, un kilogramo (1 kg) (norma UNE-EN 58), en el momento del trasvase del material de la cisterna al tanque de almacenamiento. Sobre una de las muestras se realizará la determinación de la penetración (norma UNE-EN 1426), y la otra se utilizará para ensayos de contraste en caso de ser necesario.

211.6.2 Control a la entrada del mezclador

Se considerará como lote, que se aceptará o rechazará en bloque, de acuerdo a lo dispuesto en el apartado 211.7 de este artículo, a la cantidad de trescientas toneladas (300 t) de betún asfáltico. En cualquier caso, el Pliego de Prescripciones Técnicas Particulares o el Director de las Obras podrán fijar otro tamaño de lote.

De cada lote se tomarán dos (2) muestras de, al menos, un kilogramo (1 kg) (norma UNE-EN 58), en algún punto situado entre la salida del tanque de almacenamiento y la entrada del mezclador.

Sobre una de las muestras se realizará la determinación de la penetración (norma UNE-EN 1426), del punto de reblandecimiento (norma UNE-EN 1427) y se calculará el índice de penetración (Anexo A de la UNE-EN 12591, UNE-EN 13924-1 o UNE-EN 13924-2, según corresponda). La otra muestra se utilizará para ensayos de contraste en caso de ser necesario.

211.6.3 Control adicional

El Director de las Obras, en el uso de sus atribuciones, podrá exigir la realización de los ensayos necesarios para la comprobación de las características especificadas en las tablas 211.2.a y 211.2.b, con una frecuencia recomendada de una (1) vez cada mes y como mínimo tres (3) veces durante la ejecución de la obra, por cada tipo y composición de betún asfáltico.

211.7 CRITERIOS DE ACEPTACIÓN O RECHAZO

El Pliego de Prescripciones Técnicas Particulares, o en su defecto el Director de las Obras, indicará las medidas a adoptar en el caso de que el betún asfáltico no cumpla alguna de las características establecidas en las tablas 211.2.a y 211.2.b.

211.8 MEDICIÓN Y ABONO

La medición y abono del betún asfáltico se realizará según lo indicado en el Pliego de Prescripciones Técnicas Particulares para la unidad de obra de la que forme parte.

NORMAS REFERIDAS EN ESTE ARTÍCULO

Las normas recogidas en este artículo podrán ser sustituidas por otras de las utilizadas en cualquiera de los otros Estados miembros de la Unión Europea, o que sean parte del Acuerdo sobre el Espacio Económico Europeo, y en aquellos Estados que tengan un acuerdo de asociación aduanera con la Unión Europea, siempre que se demuestre que poseen idénticas especificaciones técnicas.

UNE-EN 58	Betunes y ligantes bituminosos - Toma de muestras de ligantes bituminosos.
UNE-EN 1426	Betunes y ligantes bituminosos – Determinación de la penetración con aguja.
UNE-EN 1427	Betunes y ligantes bituminosos – Determinación del punto de reblandecimiento – Método del anillo y bola.
UNE-EN 12591	Betunes y ligantes bituminosos – Especificaciones de betunes para pavimentación.
UNE-EN 12592	Betunes y ligantes bituminosos – Determinación de la solubilidad.
UNE-EN 12593	Betunes y ligantes bituminosos – Determinación del punto de fragilidad Fraass.
UNE-EN 12597	Betunes y ligantes bituminosos – Terminología.
UNE-EN 12607-1	Betunes y ligantes bituminosos – Determinación de la resistencia al envejecimiento por efecto del calor y del aire – Parte 1: Método RTFOT (película fina y rotatoria).
UNE-EN 13924-1	Betunes y ligantes bituminosos – Parte 1: Especificaciones de los betunes duros para pavimentación.
UNE-EN 13924-2	Betunes y ligantes bituminosos – Parte 2: Especificaciones de los betunes multigrado para pavimentación.
UNE-EN ISO 2592	Determinación de los puntos de inflamación y de combustión – Método Cleveland en vaso abierto.

TABLA 211.2.a - REQUISITOS DE LOS BETUNES ASFÁLTICOS CONVENCIONALES

CARACTERÍSTICA	UNE-EN	UNIDAD	35/50	50/70	70/100	160/220
PENETRACIÓN A 25°C	1426	0,1 mm	35-50	50-70	70-100	160-220
PUNTO DE REBLANDECIMIENTO	1427	°C	50-58	46-54	43-51	35-43
CAMBIO DE MASA	12607-1	%	≤ 0,5	≤ 0,5	≤ 0,8	≤ 1,0
RESISTENCIA AL ENVEJECIMIENTO	1426	%	≥ 53	≥ 53	≥ 46	≥ 37
UNE-EN 12607-1	1427	°C	≤ 11	≤ 10	≤ 11	≤ 12
ÍNDICE DE PENETRACIÓN	12591 13924 Anexo A		De -1,5 a +0,7	De -1,5 a +0,7	De -1,5 a +0,7	De -1,5 a +0,7
PUNTO DE FRAGILIDAD FRAASS	12593	°C	≤ -5	≤ -8	≤ -10	≤ -15
PUNTO DE INFLAMACIÓN EN VASO ABIERTO	ISO 2592	°C	≥ 240	≥ 230	≥ 230	≥ 220
SOLUBILIDAD	12592	%	≥ 99,0	≥ 99,0	≥ 99,0	≥ 99,0

TABLA 211.2.b - REQUISITOS DE LOS BETUNES ASFÁLTICOS DUROS Y MULTIGRADO

CARACTERÍSTICA	UNE-EN	UNIDAD	15/25	MG 35/50-59/69	MG 50/70-54/64
PENETRACIÓN A 25°C	1426	0,1 mm	15-25	35-50	50-70
PUNTO DE REBLANDECIMIENTO	1427	°C	60-76	59-69	54-64
CAMBIO DE MASA	12607-1	%	≤ 0,5	≤ 0,5	≤ 0,5
RESISTENCIA AL ENVEJECIMIENTO	1426	%	≥ 55	≥ 50	≥ 50
UNE-EN 12607-1	1427	°C	≤ 10	≤ 10	≤ 10
ÍNDICE DE PENETRACIÓN	12591 13924 Anexo A		De -1,5 a +0,7	De +0,1 a +1,5	De +0,1 a +1,5
PUNTO DE FRAGILIDAD FRAASS	12593	°C	TBR	≤ -8	≤ -12
PUNTO DE INFLAMACIÓN EN VASO ABIERTO	ISO 2592	°C	≥ 245	≥ 235	≥ 235
SOLUBILIDAD	12592	%	≥ 99,0	≥ 99,0	≥ 99,0

TBR (To Be Reported): Valor informativo a proporcionar

212 BETUNES MODIFICADOS CON POLÍMEROS

212.1 DEFINICIÓN

Se definen como betunes modificados con polímeros, de acuerdo con la norma UNE-EN 12597, los ligantes hidrocarbonados cuyas propiedades reológicas han sido modificadas durante su fabricación, por el empleo de uno o más polímeros orgánicos. A efectos de aplicación de este artículo las fibras orgánicas o minerales no se consideran modificadores del betún.

Están incluidos, dentro de este artículo, los betunes modificados con polímeros suministrados a granel y los que se fabriquen en el lugar de empleo, en instalaciones específicas independientes. Quedan excluidos de esta definición, los productos obtenidos a partir de adiciones incorporadas a los áridos o en el mezclador de la planta de fabricación de la unidad de obra de la que formen parte.

212.2 CONDICIONES GENERALES

Lo dispuesto en este artículo se entenderá sin perjuicio de lo establecido en el Reglamento 305/2011 de 9 de marzo de 2011, del Parlamento Europeo y del Consejo, por el que se establecen las condiciones armonizadas para la comercialización de productos de construcción. Para los productos con marcado CE, el fabricante asumirá la responsabilidad sobre la conformidad de los mismos con las prestaciones declaradas, de acuerdo con el artículo 11 del mencionado Reglamento. Los productos que tengan el marcado CE deberán ir acompañados, además de dicho marcado, de la Declaración de Prestaciones, y de las instrucciones e información de seguridad del producto. Por su parte, el Contratista deberá verificar que los valores declarados en los documentos que acompañan al marcado CE permitan deducir el cumplimiento de las especificaciones contempladas en el Proyecto o, en su defecto, en este Pliego, debiendo adoptar, en el caso de que existan indicios de incumplimiento de las especificaciones declaradas, todas aquellas medidas que considere oportunas para garantizar la idoneidad del producto suministrado a la obra.

Los betunes modificados con polímeros deberán llevar obligatoriamente el marcado CE, conforme a lo establecido en la norma UNE-EN 14023.

Independientemente de lo anterior, se estará además en todo caso a lo dispuesto en la legislación vigente en materia ambiental, de seguridad y salud, de producción, almacenamiento, gestión y transporte de productos de la construcción, de residuos de

construcción y demolición, y de suelos contaminados. De forma explícita se prohíbe el uso de betunes asfálticos que contengan alquitranes u otras sustancias derivadas de la destilación de productos carbonosos -hulla u otros-, o betunes oxidados.

212.3 DENOMINACIONES

La denominación de los betunes modificados con polímeros se compondrá de las letras PMB seguidas de tres números; los dos primeros representativos de su penetración mínima y máxima, determinada de acuerdo con la norma UNE-EN 1426, separados por una barra inclinada a la derecha (/); y el tercer número, precedido de un guión (-), representativo del valor mínimo del punto de reblandecimiento (norma UNE-EN 1427). Cuando el polímero utilizado mayoritariamente en la fabricación del betún modificado sea polvo de caucho procedente de neumáticos fuera de uso, tras la denominación se añadirá una letra C mayúscula.

A efectos de aplicación de este artículo, se emplearán los betunes modificados con polímeros de la tabla 212.1. De acuerdo con su denominación, las características de dichos betunes modificados con polímeros deberán cumplir las especificaciones de la tabla 212.2, conforme a lo establecido en el anexo nacional de la norma UNE-EN 14023.

TABLA 212.1 – BETUNES MODIFICADOS CON POLÍMEROS

DENOMINACIÓN UNE-EN 14023
PMB 10/40-70
PMB 25/55-65
PMB 45/80-60
PMB 45/80-65
PMB 45/80-75
PMB 75/130-60

La viscosidad del betún modificado con polímeros será compatible con la temperatura de fabricación de la unidad de obra correspondiente. Para los betunes modificados con polímeros de punto de reblandecimiento mínimo igual o superior a setenta grados Celsius ($\geq 70^{\circ}\text{C}$), dicha temperatura será inferior a ciento noventa grados Celsius

(<190°C), e inferior a ciento ochenta grados Celsius (<180°C) para el resto de los especificados en este artículo.

212.4 TRANSPORTE Y ALMACENAMIENTO

El betún modificado con polímeros será transportado en cisternas calorífugas. Las cisternas dispondrán de un elemento adecuado para la toma de muestras, estarán provistas de termómetros situados en puntos bien visibles, y deberán estar preparadas para poder calentar el betún modificado con polímeros cuando, por cualquier anomalía, la temperatura disminuya y pueda impedir su trasiego.

El betún modificado con polímeros se almacenará en uno o varios tanques, adecuadamente aislados entre sí, que deberán estar provistos de bocas de ventilación para evitar que trabajen a presión, y que contarán con los aparatos de medida y seguridad necesarios situados en puntos de fácil acceso.

Los tanques deberán ser calorífugos y dispondrán de una válvula adecuada para la toma de muestras. Deberán estar provistos de termómetros situados en puntos bien visibles y dotados de su propio sistema de calefacción, capaz de evitar que, por cualquier anomalía, la temperatura del producto se desvíe de la fijada para el almacenamiento en más de diez grados Celsius ($\pm 10^{\circ} \text{C}$).

Cuando los tanques de almacenamiento no dispongan de medios de carga propios, las cisternas empleadas para el transporte de betún modificado con polímeros estarán dotadas de medios neumáticos o mecánicos para el trasiego rápido de su contenido a los mismos.

Todas las tuberías directas y bombas, preferiblemente rotativas, utilizadas para el trasiego del betún modificado con polímeros, desde la cisterna de transporte al tanque de almacenamiento y de éste al equipo de empleo, deberán estar calefactadas, aisladas térmicamente y dispuestas de modo que se puedan limpiar fácil y perfectamente después de cada aplicación o jornada de trabajo.

El suministrador del ligante deberá proporcionar información sobre el rango de temperatura y el tiempo máximo de almacenamiento y la necesidad o no de disponer de sistemas de homogeneización en el transporte y en los tanques de almacenamiento, de acuerdo con las características del ligante modificado.

Salvo que se cumplan los valores de estabilidad al almacenamiento indicados en la tabla 212.2, los elementos de transporte y almacenamiento deberán estar provistos de un sistema de homogeneización adecuado. Para ligantes susceptibles de

sedimentación, los tanques de almacenamiento deberán ser de eje vertical, con sistema de agitación y recirculación, y salida del ligante por la parte inferior del tanque, el cual será preferiblemente de forma troncocónica.

El Director de las Obras comprobará, con la frecuencia que considere necesaria, los sistemas de transporte y trasiego y las condiciones de almacenamiento, en todo cuanto pudiera afectar a la calidad del material; y de no ser de su conformidad, suspenderá la utilización del contenido del tanque o cisterna correspondiente, hasta la comprobación de las características que estime convenientes, de entre las indicadas en la tabla 212.2.

212.5 RECEPCIÓN E IDENTIFICACIÓN

Cada cisterna de betún modificado con polímeros que llegue a obra irá acompañada de un albarán y la información relativa al etiquetado y marcado CE de la norma UNE-EN 14023.

El albarán contendrá explícitamente los siguientes datos:

- Nombre y dirección de la empresa suministradora.
- Fecha de fabricación y de suministro.
- Identificación del vehículo que lo transporta.
- Cantidad que se suministra.
- Denominación comercial, si la hubiese, y tipo de betún modificado con polímeros suministrado, de acuerdo con la denominación especificada en este artículo.
- Nombre y dirección del comprador y del destino.
- Referencia del pedido.

El etiquetado y marcado CE deberá incluir la siguiente información:

- Símbolo del marcado CE.
- Número de identificación del organismo de certificación.
- Nombre o marca distintiva de identificación y dirección registrada del fabricante.
- Las dos últimas cifras del año de su primera colocación.
- Número de referencia de la Declaración de Prestaciones.
- Referencia a la norma europea EN 14023.
- Descripción del producto: nombre genérico, tipo y uso previsto.

- Información sobre las características esenciales incluidas en la norma UNE-EN 14023:
 - Consistencia a temperatura de servicio intermedia (penetración a 25°C, norma UNE-EN 1426).
 - Consistencia a temperatura de servicio elevada (punto de reblandecimiento, norma UNE-EN 1427).
 - Cohesión (fuerza-ductilidad, norma UNE-EN 13589 y norma UNE-EN 13703).
 - Durabilidad de la consistencia a temperatura de servicio intermedia y elevada (resistencia al envejecimiento, norma UNE-EN 12607-1):
 - cambio de masa (norma UNE-EN 12607-1).
 - penetración retenida (norma UNE-EN 1426).
 - variación del punto de reblandecimiento (norma UNE-EN 1427).
 - Punto de fragilidad Fraass (norma UNE-EN 12593).
 - Recuperación elástica a 25°C (norma UNE-EN 13398).

El Director de las Obras, en el uso de sus atribuciones, podrá exigir el cumplimiento del valor de la estabilidad al almacenamiento (norma UNE-EN 13399), con el fin de comprobar la idoneidad de los sistemas de transporte y almacenamiento.

El suministrador del ligante deberá proporcionar información sobre la temperatura máxima de calentamiento, el rango de temperatura de mezclado y de compactación, el tiempo máximo de almacenamiento, en su caso, o cualquier otra condición que fuese necesaria para asegurar uniformidad y mantenimiento de las propiedades del producto durante todo el proceso de fabricación y puesta en obra.

El suministrador deberá entregar un certificado, en su caso proporcionado por el fabricante, de que el ligante no contiene en su composición alquitranes u otras sustancias derivadas de la destilación de productos carbonosos, ni tampoco betunes oxidados.

212.6 CONTROL DE CALIDAD

212.6.1 Control de recepción

212.6.1.1 Suministro en cisternas

Para el control de recepción se llevará a cabo la verificación documental de que los valores declarados en la información que acompaña al marcado CE cumplen las

especificaciones establecidas en este Pliego. Independientemente de la aceptación de la veracidad de las propiedades referidas en el mercado CE, si se detectara alguna anomalía durante el transporte, almacenamiento o manipulación de los productos, el Director de las Obras, en el uso de sus atribuciones, podrá disponer en cualquier momento, la realización de comprobaciones y ensayos sobre los materiales suministrados a la obra. En este caso se seguirán los criterios que se indican a continuación.

De cada cisterna de betún modificado con polímeros que llegue a la obra se tomarán dos (2) muestras de, al menos, un kilogramo (1 kg) (norma UNE-EN 58), en el momento del trasvase del material de la cisterna al tanque de almacenamiento.

Sobre una de las muestras se realizarán los siguientes ensayos:

- Determinación de la penetración (norma UNE-EN 1426).
- Punto de reblandecimiento (norma UNE-EN 1427).
- Recuperación elástica (norma UNE-EN 13398).

Y la otra se utilizará para ensayos de contraste en caso de ser necesario.

En cualquier caso, el Director de las Obras, en el uso de sus atribuciones, podrá fijar otro criterio adicional para el control de recepción de las cisternas.

212.6.1.2 Fabricación en obra

En el caso de betunes modificados con polímeros fabricados en el lugar de empleo, se tomarán dos (2) muestras cada cincuenta toneladas (50 t) de producto fabricado y al menos dos (2) cada jornada de trabajo de las tuberías de salida de la instalación de fabricación del ligante, realizando los siguientes ensayos sobre una de ellas:

- Determinación de la penetración (norma UNE-EN 1426).
- Punto de reblandecimiento (norma UNE-EN 1427).
- Recuperación elástica (norma UNE-EN 13398).

Y la otra se utilizará para ensayos de contraste en caso de ser necesario.

En cualquier caso, el Pliego de Prescripciones Técnicas Particulares o el Director de las Obras podrán fijar otro criterio adicional para el control de recepción para la fabricación en obra.

212.6.2 Control a la entrada del mezclador

Se considerará como lote, que se aceptará o rechazará en bloque, de acuerdo con lo dispuesto en el apartado 212.7 de este artículo, a la cantidad de trescientas toneladas (300 t) de betún modificado con polímeros. En cualquier caso, el Pliego de Prescripciones Técnicas Particulares o el Director de las Obras podrán fijar otro tamaño de lote.

De cada lote se tomarán dos (2) muestras de, al menos, un kilogramo (1 kg) (norma UNE-EN 58), en algún punto situado entre la salida del tanque de almacenamiento y la entrada del mezclador.

Sobre una de las muestras se realizarán los siguientes ensayos:

- Determinación de la penetración (norma UNE-EN 1426).
- Punto de reblandecimiento (norma UNE-EN 1427).

Y la otra se utilizará para ensayos de contraste en caso de ser necesario.

A juicio del Director de las Obras, se podrán hacer también ensayos de recuperación elástica (norma UNE-EN 13398).

En el caso de que el betún modificado con polímeros se fabrique en obra sin que haya un almacenamiento intermedio previo a la entrada de éste en el mezclador de la planta de mezcla bituminosa, no será necesario realizar el control que se describe en este epígrafe.

212.6.3 Control adicional

El Director de las Obras, en el uso de sus atribuciones, podrá exigir la realización de los ensayos necesarios para la comprobación de las características especificadas en la tabla 212.2, con una frecuencia recomendada de una (1) vez cada mes y como mínimo tres (3) veces durante la ejecución de la obra, por cada tipo y composición de betún modificado con polímeros.

Si el betún modificado con polímeros hubiese estado almacenado durante un plazo superior a quince días (>15 d), antes de su empleo, se realizarán, como mínimo, sobre dos (2) muestras, una de la parte superior y otra de la inferior del depósito de almacenamiento, los ensayos de penetración (norma UNE-EN 1426) y punto de reblandecimiento (norma UNE-EN 1427) que, comparados con los resultados de los ensayos a la llegada a obra, deberán cumplir las especificaciones de estabilidad al almacenamiento de la tabla 212.2. Si no cumpliera lo establecido para estas características, se procederá a su homogeneización y realización de nuevos ensayos, o a su retirada. En condiciones atmosféricas desfavorables o en situaciones de obra anómalas, el Director de las Obras podrá disminuir el plazo de quince días (15 d), anteriormente indicado, para la comprobación de las condiciones de almacenamiento del betún modificado con polímeros.

212.7 CRITERIOS DE ACEPTACIÓN O RECHAZO

El Pliego de Prescripciones Técnicas Particulares, o en su defecto el Director de las Obras, indicará las medidas a adoptar en el caso de que el betún modificado con polímeros no cumpla alguna de las especificaciones establecidas en la tabla 212.2.

212.8 MEDICIÓN Y ABONO

La medición y abono del betún modificado con polímeros se realizará según lo indicado en el Pliego de Prescripciones Técnicas Particulares para la unidad de obra de la que forme parte.

NORMAS REFERIDAS EN ESTE ARTÍCULO

Las normas recogidas en este artículo podrán ser sustituidas por otras de las utilizadas en cualquiera de los otros Estados miembros de la Unión Europea, o que sean parte del Acuerdo sobre el Espacio Económico Europeo, y en aquellos Estados que tengan un acuerdo de asociación aduanera con la Unión Europea, siempre que se demuestre que poseen idénticas especificaciones técnicas.

UNE-EN 58	Betunes y ligantes bituminosos - Toma de muestras de ligantes bituminosos.
UNE-EN 1426	Betunes y ligantes bituminosos – Determinación de la penetración con aguja.
UNE-EN 1427	Betunes y ligantes bituminosos – Determinación del punto de reblandecimiento – Método del anillo y bola.
UNE-EN 12593	Betunes y ligantes bituminosos – Determinación del punto de fragilidad Fraass.
UNE-EN 12597	Betunes y ligantes bituminosos – Terminología.
UNE-EN 12607-1	Betunes y ligantes bituminosos – Determinación de la resistencia al envejecimiento por efecto del calor y del aire – Parte 1: Método RTFOT (película fina y rotatoria).
UNE-EN 13398	Betunes y ligantes bituminosos – Determinación de la recuperación elástica de los betunes modificados.
UNE-EN 13399	Betunes y ligantes bituminosos – Determinación de la estabilidad al almacenamiento de los betunes modificados.
UNE-EN 13589	Betunes y ligantes bituminosos – Determinación de las propiedades de tracción de betunes modificados por el método de fuerza-ductilidad.
UNE-EN 13703	Betunes y ligantes bituminosos – Determinación de la energía de deformación.
UNE-EN 14023	Betunes y ligantes bituminosos – Estructura de especificaciones de los betunes modificados con polímeros.
UNE-EN ISO 2592	Determinación de los puntos de inflamación y de combustión – Método Cleveland en vaso abierto.

TABLA 212.2 - REQUISITOS DE LOS BETUNES MODIFICADOS CON POLÍMEROS

DENOMINACIÓN UNE-EN 14023	UNE-EN	UNIDAD	Ensayos sobre el betún original						
			PMB 10/40-70	PMB 25/55-65	PMB 45/80-60	PMB 45/80-65	PMB 45/80-75	PMB 75/130-60	
CARACTERÍSTICAS									
PENETRACIÓN A 25°C	1426	0 1 mm	10-40	25-55	45-80	45-80	45-80	45-80	
PUNTO DE REBLANDECIMIENTO	1427	°C	≥ 70	≥ 65	≥ 60	≥ 65	≥ 75	≥ 60	
COHESIÓN. FUERZA-DUCTILIDAD	13589 13703	J/cm ²	≥ 2 a 15°C	≥ 2 a 10°C	≥ 2 a 5°C	≥ 3 a 5°C	≥ 3 a 5°C	≥ 1 a 5°C	
PUNTO DE FRAGILIDAD FRAASS	12503	°C	≤ -5	≤ -7	≤ -12	≤ -15	≤ -15	≤ -15	
RECUPERACIÓN ELÁSTICA A 25°C	13308	%	TBR	≥ 50	≥ 50	≥ 70	≥ 80	≥ 60	
ESTABILIDAD AL ALMACENAMIENTO (*)	13399 1427	°C	≤ 5	≤ 5	≤ 5	≤ 5	≤ 5	≤ 5	
			≤ 9	≤ 9	≤ 9	≤ 9	≤ 13	≤ 13	
PUNTO DE INFLAMACIÓN	ISO 2592	°C	≥ 235	≥ 235	≥ 235	≥ 235	≥ 235	≥ 220	
			Durabilidad – Resistencia al envejecimiento UNE-EN 12607-1						
CAMBIO DE MASA	12607-1	%	≤ 0,8	≤ 0,8	≤ 1,0	≤ 1,0	≤ 1,0	≤ 1,0	
PENETRACIÓN RETENIDA	1426	%	≥ 60	≥ 60	≥ 60	≥ 60	≥ 60	≥ 60	
INCREMENTO DEL PUNTO DE REBLANDECIMIENTO	1427	°C	≤ 8	≤ 8	≤ 10	≤ 10	≤ 10	≤ 10	
DISMINUCIÓN DEL PUNTO DE REBLANDECIMIENTO	1427	°C	≤ 5	≤ 5	≤ 5	≤ 5	≤ 5	≤ 5	

TBR (To Be Reported): Valor informativo a proporcionar.

(*) Únicamente exigible a ligantes que no se fabriquen "in situ"

Quando el polímero utilizado mayoritariamente sea polvo de caucho, al final de la denominación se añadirá una letra C mayúscula.

214 EMULSIONES BITUMINOSAS

214.1 DEFINICIÓN

Se definen como emulsiones bituminosas las dispersiones de pequeñas partículas de un ligante hidrocarbonado y eventualmente un polímero, en una solución de agua y un agente emulsionante.

A los efectos de aplicación de este Pliego, únicamente se consideran las emulsiones bituminosas catiónicas, en las que las partículas del ligante hidrocarbonado tienen una polaridad positiva.

214.2 CONDICIONES GENERALES

Lo dispuesto en este artículo se entenderá sin perjuicio de lo establecido en el Reglamento 305/2011 de 9 de marzo de 2011, del Parlamento Europeo y del Consejo, por el que se establecen las condiciones armonizadas para la comercialización de productos de construcción. Para los productos con marcado CE, el fabricante asumirá la responsabilidad sobre la conformidad de los mismos con las prestaciones declaradas, de acuerdo con el artículo 11 del mencionado Reglamento. Los productos que tengan el marcado CE deberán ir acompañados, además de dicho marcado, de la Declaración de Prestaciones, y de las instrucciones e información de seguridad del producto. Por su parte, el Contratista deberá verificar que los valores declarados en los documentos que acompañan al marcado CE permitan deducir el cumplimiento de las especificaciones contempladas en el Proyecto o, en su defecto, en este Pliego, debiendo adoptar, en el caso de que existan indicios de incumplimiento de las especificaciones declaradas, todas aquellas medidas que considere oportunas para garantizar la idoneidad del producto suministrado a la obra.

Las emulsiones bituminosas catiónicas deberán llevar obligatoriamente el marcado CE, conforme a lo establecido en la norma UNE-EN 13808.

Independientemente de lo anterior, se estará además en todo caso a lo dispuesto en la legislación vigente en materia ambiental, de seguridad y salud, de producción, almacenamiento, gestión y transporte de productos de la construcción, de residuos de construcción y demolición, y de suelos contaminados. De forma explícita se prohíbe el

uso de betunes asfálticos que contengan alquitranes u otras sustancias derivadas de la destilación de productos carbonosos -hulla u otros-, o betunes oxidados.

214.3 DENOMINACIONES

La denominación de las emulsiones bituminosas catiónicas modificadas o no, seguirá el siguiente esquema, de acuerdo con la norma UNE-EN 13808:

C	% ligante	B	P	F	C. rotura	aplicación
---	-----------	---	---	---	-----------	------------

Donde:

- C** designación relativa a que la emulsión bituminosa es catiónica.
- % ligante** contenido de ligante nominal (norma UNE-EN 1428).
- B** indicación de que el ligante hidrocarbonado es un betún asfáltico.
- P** se añadirá esta letra solamente en el caso de que la emulsión incorpore polímeros.
- F** se añadirá esta letra solamente en el caso de que se incorpore un contenido de fluidificante superior al 3%. Puede ser opcional indicar el tipo de fluidificante, siendo F_m (fluidificante mineral) o F_v (fluidificante vegetal).
- C.rotura** número de una cifra (de 2 a 10) que indica la clase de comportamiento a rotura (norma UNE-EN 13075-1).
- aplicación** abreviatura del tipo de aplicación de la emulsión:
- ADH riego de adherencia.
 - TER riego de adherencia (termoadherente).
 - CUR riego de curado.
 - IMP riego de imprimación.
 - MIC microaglomerado en frío.
 - REC reciclado en frío.

A efectos de aplicación de este artículo, se emplearán las emulsiones bituminosas de las tablas 214.1 y 214.2, según corresponda. De acuerdo con su denominación, las características de dichas emulsiones bituminosas deberán cumplir las especificaciones de las tablas 214.3.a, 214.3.b, 214.4.a o 214.4.b, conforme a lo establecido en la norma UNE-EN 13808.

TABLA 214.1 – EMULSIONES CATIÓNICAS

DENOMINACIÓN UNE-EN 13808	APLICACIÓN
C60B3 ADH C60B2 ADH	Riegos de adherencia
C60B3 TER C60B2 TER	Riegos de adherencia (termoadherente)
C60BF4 IMP C50BF4 IMP	Riegos de imprimación
C60B3 CUR C60B2 CUR	Riegos de curado
C60B4 MIC C60B5 MIC	Microaglomerados en frío
C60B5 REC	Reciclados en frío

TABLA 214.2 – EMULSIONES CATIÓNICAS MODIFICADAS

DENOMINACIÓN UNE-EN 13808	APLICACIÓN
C60BP3 ADH C60BP2 ADH	Riegos de adherencia
C60BP3 TER C60BP2 TER	Riegos de adherencia (termoadherente)
C60BP4 MIC C60BP5 MIC	Microaglomerados en frío

214.4 TRANSPORTE Y ALMACENAMIENTO

La emulsión bituminosa se transportará en cisternas y se almacenará en uno o varios tanques, adecuadamente aislados entre sí, que deberán estar provistos de bocas de ventilación para evitar que trabajen a presión, y que contarán con los aparatos de medida y seguridad necesarios, situados en puntos de fácil acceso. Además dispondrán de una válvula adecuada para la toma de muestras.

Las emulsiones bituminosas de rotura lenta (clase de rotura 4 y 5), para microaglomerados y reciclados en frío, se transportarán en cisternas completas o, al menos al noventa por ciento (>90%) de su capacidad, preferiblemente a temperatura ambiente y siempre a una temperatura inferior a cincuenta grados Celsius (<50 °C), para evitar posibles roturas parciales de la emulsión durante el transporte.

En emulsiones de rotura lenta y en las termoadherentes que vayan a estar almacenadas más de siete días (>7 d), será preciso asegurar su homogeneidad previamente a su empleo, con un sistema de agitación y recirculación, u otro método aprobado por el Director de las Obras.

Cuando los tanques de almacenamiento no dispongan de medios de carga propios, las cisternas empleadas para el transporte de emulsión bituminosa estarán dotadas de medios neumáticos o mecánicos para el trasiego rápido.

Todas las tuberías directas y bombas, preferiblemente rotativas, utilizadas para el trasiego de la emulsión bituminosa, desde la cisterna de transporte al tanque de almacenamiento y de éste al equipo de aplicación en obra o mezclador, deberán estar dispuestas de modo que se puedan limpiar fácil y perfectamente después de cada aplicación o jornada de trabajo.

El Director de las Obras comprobará, con la frecuencia que considere necesaria, los sistemas de transporte y trasiego y las condiciones del almacenamiento en todo cuanto pudiera afectar a la calidad del material; y de no ser de su conformidad, suspenderá la utilización del contenido del tanque o cisterna correspondiente hasta la comprobación de las características que estime convenientes, de entre las indicadas en las tablas 214.3.a, 214.3.b, 214.4.a y 214.4.b.

214.5 RECEPCIÓN E IDENTIFICACIÓN

Cada cisterna de emulsión bituminosa catiónica que llegue a obra irá acompañada de un albarán y la información relativa al etiquetado y marcado CE de la norma UNE-EN 13808.

El albarán contendrá explícitamente los siguientes datos:

- Nombre y dirección de la empresa suministradora.
- Fecha de fabricación y de suministro.
- Identificación del vehículo que lo transporta.
- Cantidad que se suministra.
- Denominación comercial, si la hubiese, y tipo de emulsión bituminosa suministrada, de acuerdo con la denominación especificada en este artículo.
- Nombre y dirección del comprador y del destino.
- Referencia del pedido.

El etiquetado y marcado CE deberá incluir la siguiente información:

- Símbolo del marcado CE.
- Número de identificación del organismo de certificación.
- Nombre o marca distintiva de identificación y dirección registrada del fabricante.
- Las dos últimas cifras del año de su primera colocación.
- Número de referencia de la Declaración de Prestaciones.
- Referencia a la norma europea EN 13808.
- Descripción del producto: nombre genérico, tipo y uso previsto.
- Información sobre las características esenciales de la emulsión incluidas en la norma UNE-EN 13808:
 - Viscosidad (tiempo de fluencia, norma UNE-EN 12846-1).
 - Efecto del agua sobre la adhesión del ligante (adhesividad, norma UNE-EN 13614).
 - Comportamiento a rotura (índice de rotura, norma UNE-EN 13075-1 y en su caso, estabilidad en la mezcla con cemento, norma UNE-EN 12848).
- Características del ligante residual por evaporación (norma UNE-EN 13074-1):
 - Consistencia a temperatura de servicio intermedia (penetración a 25°C, norma UNE-EN 1426).
 - Consistencia a temperatura de servicio elevada (punto de reblandecimiento, norma UNE-EN 1427).
 - Cohesión para el ligante residual en emulsiones bituminosas modificadas (ensayo del péndulo, norma UNE-EN 13588).

- Características del ligante residual por evaporación (norma UNE-EN 13074-1), seguido de estabilización (norma UNE-EN 13074-2):
 - Durabilidad de la consistencia a temperatura de servicio intermedia (penetración retenida, norma UNE-EN 1426).
 - Durabilidad de la consistencia a temperatura de servicio elevada (incremento del punto de reblandecimiento, norma UNE-EN 1427).
 - Durabilidad de la cohesión en emulsiones bituminosas modificadas (ensayo del péndulo, norma UNE-EN 13588).

El suministrador deberá entregar un certificado, en su caso proporcionado por el fabricante, de que la emulsión no contiene en su composición alquitranes u otras sustancias derivadas de la destilación de productos carbonosos, ni tampoco betunes oxidados.

214.6 CONTROL DE CALIDAD

214.6.1 Control de recepción

Para el control de recepción se llevará a cabo la verificación documental de que los valores declarados en la información que acompaña al marcado CE cumplen las especificaciones establecidas en este Pliego. Independientemente de la aceptación de la veracidad de las propiedades referidas en el marcado CE, si se detectara alguna anomalía durante el transporte, almacenamiento o manipulación de los productos, el Director de las Obras, en el uso de sus atribuciones, podrá disponer en cualquier momento, la realización de comprobaciones y ensayos sobre los materiales suministrados a la obra. En este caso se seguirán los criterios que se indican a continuación.

De cada cisterna de emulsión bituminosa que llegue a la obra se tomará dos (2) muestras de, al menos, dos kilogramos (2 kg), de acuerdo con la norma UNE-EN 58, en el momento del trasvase del material de la cisterna al tanque de almacenamiento.

Sobre una de las muestras se realizarán los siguientes ensayos:

- Carga de las partículas (norma UNE-EN 1430).
- Propiedades perceptibles (norma UNE-EN 1425).
- Índice de rotura (norma UNE-EN 13075-1).
- Contenido de agua (norma UNE-EN 1428).

- Tamizado (norma UNE-EN 1429).
- Tiempo de fluencia (norma UNE-EN 12846-1).

Y la otra se conservará durante, al menos, quince días (15 d) para realizar ensayos de contraste si fueran necesarios.

En cualquier caso, el Director de las Obras, en el uso de sus atribuciones, podrá fijar algún otro criterio adicional para el control de recepción de las cisternas.

214.6.2 Control en el momento de empleo

Se considerará como lote, que se aceptará o rechazará en bloque, de acuerdo con lo dispuesto en el apartado 214.7 de este artículo, a la cantidad de treinta toneladas (30 t) o fracción diaria de emulsión bituminosa, excepto en el caso de emulsiones empleadas en riegos de adherencia, imprimación y curado, en cuyo caso se considerará como lote la fracción semanal. En cualquier caso, el Pliego de Prescripciones Técnicas Particulares o el Director de las Obras podrán fijar otro tamaño de lote.

De cada lote se tomarán dos (2) muestras de, al menos, dos kilogramos (2 kg), según la norma UNE-EN 58, a la salida del tanque de almacenamiento. Sobre una de las muestras se realizarán los siguientes ensayos:

- Carga de las partículas (norma UNE-EN 1430).
- Propiedades perceptibles (norma UNE-EN 1425).
- Índice de rotura (norma UNE-EN 13075-1).
- Contenido de agua (norma UNE-EN 1428).
- Tamizado (norma UNE-EN 1429).
- Tiempo de fluencia (norma UNE-EN 12846-1).

Y la otra se conservará durante, al menos, quince días (15 d) para realizar ensayos de contraste si fueran necesarios.

214.6.3 Control adicional

El Director de las Obras, en el uso de sus atribuciones, y con el objeto de evitación de posibles anomalías que pudieran haber sucedido durante el transporte y/o

almacenamiento de los materiales, podrá exigir la realización de los ensayos necesarios para la comprobación de las características especificadas en la tablas 214.3.a, 214.3.b, 214.4.a o 214.4.b, según corresponda, con una frecuencia recomendada de una (1) vez cada mes y como mínimo tres (3) veces durante la ejecución de la obra, por cada tipo y composición de emulsión bituminosa.

Si la emulsión bituminosa hubiese estado almacenada, durante un plazo superior a quince días (>15 d), antes de su empleo, se realizarán, como mínimo, sobre dos (2) muestras, una de la parte superior y otra de la inferior del tanque de almacenamiento, el ensayo de tamizado, según la norma UNE-EN 1429 y el ensayo de contenido de ligante de acuerdo con la norma UNE-EN 1428. Si no cumpliera lo establecido para esta característica, se procederá a su homogeneización y realización de nuevos ensayos, o a su retirada. Este plazo de quince días (15 d), se reducirá a siete días (7 d) en el caso de emulsiones de rotura lenta y de emulsiones termoadherentes.

En condiciones atmosféricas desfavorables o en situaciones de obra anómalas, el Director de las Obras podrá disminuir el plazo anteriormente indicado, para la comprobación de las condiciones de almacenamiento de la emulsión bituminosa.

214.7 CRITERIOS DE ACEPTACIÓN O RECHAZO

El Pliego de Prescripciones Técnicas Particulares, o en su defecto el Director de las Obras, indicará las medidas a adoptar en el caso de que la emulsión bituminosa no cumpla alguna de las especificaciones establecidas en las tablas 214.3.a, 214.3.b, 214.4.a o 214.4.b.

214.8 MEDICIÓN Y ABONO

La medición y abono de la emulsión bituminosa se realizará según lo indicado en el Pliego de Prescripciones Técnicas Particulares para la unidad de obra de la que forme parte.

NORMAS REFERIDAS EN ESTE ARTÍCULO

Las normas recogidas en este artículo podrán ser sustituidas por otras de las utilizadas en cualquiera de los otros Estados miembros de la Unión Europea, o que sean parte del Acuerdo sobre el Espacio Económico Europeo, y en aquellos Estados que tengan un acuerdo de asociación aduanera con la Unión Europea, siempre que se demuestre que poseen idénticas especificaciones técnicas.

- | | |
|----------------|---|
| UNE-EN 58 | Betunes y ligantes bituminosos - Toma de muestras de ligantes bituminosos. |
| UNE-EN 1425 | Betunes y ligantes bituminosos – Caracterización de las propiedades perceptibles. |
| UNE-EN 1426 | Betunes y ligantes bituminosos – Determinación de la penetración con aguja. |
| UNE-EN 1427 | Betunes y ligantes bituminosos – Determinación del punto de reblandecimiento – Método del anillo y bola. |
| UNE-EN 1428 | Betunes y ligantes bituminosos – Determinación del contenido de agua en las emulsiones bituminosas. Método de destilación azeotrópica. |
| UNE-EN 1429 | Betunes y ligantes bituminosos – Determinación del residuo por tamizado de las emulsiones bituminosas, y determinación de la estabilidad al almacenamiento por tamizado. |
| UNE-EN 1430 | Betunes y ligantes bituminosos – Determinación de la polaridad de las partículas de las emulsiones bituminosas. |
| UNE-EN 1431 | Betunes y ligantes bituminosos – Determinación por destilación del ligante residual y de los fluidificantes en las emulsiones bituminosas. |
| UNE-EN 12846-1 | Betunes y ligantes bituminosos – Determinación del tiempo de fluencia por medio de un viscosímetro de flujo – Parte 1: Emulsiones bituminosas. |
| UNE-EN 12847 | Betunes y ligantes bituminosos – Determinación de la tendencia a la sedimentación de las emulsiones bituminosas. |
| UNE-EN 12848 | Betunes y ligantes bituminosos – Determinación de la estabilidad de las emulsiones bituminosas mezcladas con cemento. |
| UNE-EN 13074-1 | Betunes y ligantes bituminosos – Recuperación del ligante de las emulsiones bituminosas o de los ligantes bituminosos fluidificados o fluxados – Parte 1: Recuperación por evaporación. |

- UNE-EN 13074-2 Betunes y ligantes bituminosos – Recuperación del ligante de las emulsiones bituminosas o de los ligantes bituminosos fluidificados o fluxados – Parte 2: Estabilización después de la recuperación por evaporación.
- UNE-EN 13075-1 Betunes y ligantes bituminosos – Determinación del comportamiento a la rotura – Parte 1: Determinación del índice de rotura de las emulsiones bituminosas catiónicas. Método de la carga mineral.
- UNE-EN 13398 Betunes y ligantes bituminosos – Determinación de la recuperación elástica de los betunes modificados.
- UNE-EN 13588 Betunes y ligantes bituminosos – Determinación de la cohesión de los ligantes bituminosos mediante el método del péndulo.
- UNE-EN 13614 Betunes y ligantes bituminosos – Determinación de la adhesividad de las emulsiones bituminosas por inmersión en agua.
- UNE-EN 13808 Betunes y ligantes bituminosos – Especificaciones de las emulsiones bituminosas catiónicas.

TABLA 214.3.a - ESPECIFICACIONES DE LAS EMULSIONES BITUMINOSAS CATIONICAS

DENOMINACIÓN UNE-EN 13808	UNE-EN	UNIDAD	Ensayos sobre emulsión original						
			C60B3 ADH	C60B3 TER	C60B3 CUR	C60BF4 IMP	C50BF4 IMP	C60B4 MIC	C60B5 REC
INDICE DE ROTURA	13075-1		70-155 ⁽¹⁾ Clase 3	70-155 ⁽³⁾ Clase 3	70-155 ⁽⁴⁾ Clase 3	110-195 Clase 4	110-195 Clase 4	110-195 ⁽⁶⁾ Clase 4	> 170 Clase 5
CONTENIDO DE LIGANTE (por contenido de agua)	1428	%	58-62 Clase 6	58-62 Clase 6	58-62 Clase 6	58-62 Clase 6	48-52 Clase 4	58-62 Clase 6	58-62 Clase 6
CONTENIDO EN FLUIDIFICANTE POR DESTILACIÓN	1431	%	≤ 2,0 Clase 2	≤ 2,0 Clase 2	≤ 2,0 Clase 2	≤ 10,0 Clase 6	5-15 Clase 7	≤ 2,0 Clase 2	≤ 2,0 Clase 2
TIEMPO DE FLUENCIA (2mm, 40°C)	12846-1	s	40-130 ⁽²⁾ Clase 4	40-130 ⁽²⁾ Clase 4	40-130 ⁽²⁾ Clase 4	15-70 ⁽⁵⁾ Clase 3	15-70 ⁽⁵⁾ Clase 3	15-70 ⁽⁷⁾ Clase 3	15-70 ⁽⁸⁾ Clase 3
RESIDUO DE TAMIZADO (por tamiz 0,5mm)	1429	%	≤ 0,1 Clase 2	≤ 0,1 Clase 2	≤ 0,1 Clase 2	≤ 0,1 Clase 2	≤ 0,1 Clase 2	≤ 0,1 Clase 2	≤ 0,1 Clase 2
TENDENCIA A LA SEDIMENTACIÓN (7 d)	12847	%	≤ 10 Clase 3	≤ 10 Clase 3	≤ 10 Clase 3	≤ 10 Clase 3	≤ 10 Clase 3	≤ 10 Clase 3	≤ 10 Clase 3
ADHESIVIDAD	13614	%	≥ 90 Clase 3	≥ 90 Clase 3	≥ 90 Clase 3	≥ 90 Clase 3	≥ 90 Clase 3	≥ 90 Clase 3	≥ 90 Clase 3

⁽¹⁾ Con tiempo frío se recomienda un índice de rotura < 110 (Clase 2). En este caso, la emulsión se denominará C60B2 ADH

⁽²⁾ Cuando la dotación sea más baja, se podrá emplear un tiempo de fluencia de 15-70 s (Clase 3)

⁽³⁾ Con tiempo frío se recomienda un índice de rotura < 110 (Clase 2). En este caso, la emulsión se denominará C60B2 TER

⁽⁴⁾ Con tiempo frío se recomienda un índice de rotura < 110 (Clase 2). En este caso, la emulsión se denominará C60B2 CUR

⁽⁵⁾ Se admite un tiempo de fluencia ≤ 20 s (Clase 2) para emulsiones de alto poder de penetración, en base a su menor viscosidad, permiten una imprimación más eficaz de la base granular.

⁽⁶⁾ Con temperaturas altas y/o áridos muy reactivos, se recomienda un índice de rotura > 170 (Clase 5) por su mayor estabilidad. En este caso, la emulsión se denominará C60B5 MIC

⁽⁷⁾ Se podrá emplear un tiempo de fluencia de 40-130 s (Clase 4) especialmente cuando los áridos presenten una humedad elevada

⁽⁸⁾ Se podrá emplear un tiempo de fluencia de 40-130 s (Clase 4) especialmente cuando los materiales a reciclar presenten una humedad elevada

TABLA 214.3.b - ESPECIFICACIONES DEL BETÓN ASFÁLTICO RESIDUAL

DENOMINACIÓN UNE-EN 13808	UNE-EN	UNIDAD	C60B3 ADH	C60B3 TER	C60B3 CUR	C60BF4 IMP	C50BF4 IMP	C60B4 MIC	C60B5 REC	
										Ensayos sobre el ligante residual
Residuo por evaporación (UNE-EN 13074-1)										
PENETRACIÓN 25°C	1426	0,1mm	≤ 330 ⁽⁹⁾ Clase 7	≤ 50 ⁽¹⁰⁾ Clase 2	≤ 330 ⁽⁹⁾ Clase 7	≤ 330 Clase 7	≤ 330 Clase 7	≤ 100 Clase 3	≤ 330 Clase 7	
PENETRACIÓN 15°C	1426	0,1mm				> 300 ⁽¹¹⁾ Clase 10	> 300 ⁽¹¹⁾ Clase 10			
PUNTO DE REBLANDECIMIENTO	1427	°C	≥ 35 ⁽⁹⁾ Clase 8	≥ 50 Clase 4	≥ 35 ⁽⁹⁾ Clase 8	≥ 35 ⁽¹¹⁾ Clase 8	≥ 35 ⁽¹¹⁾ Clase 8	≥ 43 Clase 6	≥ 35 Clase 8	
Residuo por evaporación (UNE-EN 13074-1), seguido de estabilización (UNE-EN 13074-2)										
PENETRACIÓN 25°C	1426	0,1mm	≤ 220 ⁽⁹⁾ Clase 5	≤ 50 Clase 2	≤ 220 ⁽⁹⁾ Clase 5	≤ 220 Clase 5	≤ 270 Clase 6	≤ 100 Clase 3	≤ 270 Clase 6	
PUNTO DE REBLANDECIMIENTO	1427	°C	≥ 35 ⁽⁹⁾ Clase 8	≥ 50 Clase 4	≥ 35 ⁽⁹⁾ Clase 8	≥ 35 Clase 8	≥ 35 Clase 8	≥ 43 Clase 6	≥ 35 Clase 8	

DV: Valor declarado por el fabricante

⁽⁹⁾ Para emulsiones fabricadas con betunes más duros, se admite una penetración ≤ 150 décimas de milímetro (Clase 4) y un punto de reblandecimiento ≥ 43 °C (Clase 6)

⁽¹⁰⁾ Con temperatura ambiente alta es aconsejable emplear residuos de penetración < 30 décimas de milímetro

⁽¹¹⁾ En el caso de emulsiones fabricadas con fluidificantes más pesados, se admite una penetración a 15°C de entre 90 a 170 décimas de milímetro (Clase 8) y un punto de reblandecimiento < 35 °C (Clase 9)

TABLA 214.4.a - ESPECIFICACIONES DE LAS EMULSIONES BITUMINOSAS CATIÓNICAS MODIFICADAS

CARACTERÍSTICAS	DENOMINACIÓN UNE-EN 13808		UNIDAD	C60BP3 ADH	C60BP3 TER	C60BP4 MIC
	UNE-EN					
ÍNDICE DE ROTURA	13075-1			Ensayos sobre emulsión original		
CONTENIDO DE LIGANTE (por contenido de agua)	1428	%		70-155 ⁽¹⁾ Clase 3	70-155 ⁽³⁾ Clase 3	110-195 ⁽⁴⁾ Clase 4
CONTENIDO EN FLUIDIFICANTE POR DESTILACIÓN	1431	%		58-62 Clase 6	58-62 Clase 6	58-62 Clase 6
TIEMPO DE FLUENCIA (2mm, 40°C)	12846-1	s		≤ 2,0 Clase 2	≤ 2,0 Clase 2	≤ 2,0 Clase 2
RESIDUO DE TAMIZADO (por tamiz 0,5mm)	1429	%		40-130 ⁽²⁾ Clase 4	40-130 ⁽²⁾ Clase 4	15-70 ⁽⁵⁾ Clase 3
TENDENCIA A LA SEDIMENTACIÓN (7 d)	12847	%		≤ 0,1 Clase 2	≤ 0,1 Clase 2	≤ 0,1 Clase 2
ADHESIVIDAD	13614	%		≤ 10 Clase 3	≤ 10 Clase 3	≤ 10 Clase 3
				≥ 90 Clase 3	≥ 90 Clase 3	≥ 90 Clase 3

⁽¹⁾ Con tiempo frío se recomienda un índice de rotura < 110 (Clase 2). En este caso, la emulsión se denominará C60BP2 ADH

⁽²⁾ Cuando la dotación sea más baja, se podrá emplear un tiempo de fluencia de 15-70 s (Clase 3)

⁽³⁾ Con tiempo frío se recomienda un índice de rotura < 110 (Clase 2). En este caso, la emulsión se denominará C60BP2 TER

⁽⁴⁾ Con temperaturas altas y/o áridos muy reactivos, se recomienda un índice de rotura > 170 (Clase 5) por su mayor estabilidad. En este caso, la emulsión se denominará C60BP5 MIC

⁽⁵⁾ Se podrá emplear un tiempo de fluencia de 40-130 s (Clase 4) especialmente cuando los áridos presenten una humedad elevada

TABLA 214.4.b - ESPECIFICACIONES DEL LIGANTE RESIDUAL

DENOMINACIÓN UNE-EN 13808		C60BP3 ADH	C60BP3 TER	C60BP4 MIC
CARACTERÍSTICAS	UNE-EN	UNIDADES		
		Ensayos sobre el ligante residual		
Residuo por evaporación (UNE-EN 13074-1)				
PENETRACIÓN 25°C	1426	0,1mm	≤ 330 ⁽⁶⁾ Clase 7	≤ 50 ⁽⁷⁾ Clase 2
PUNTO DE REBLANDECIMIENTO	1427	°C	≥ 35 ⁽⁶⁾ Clase 8	≥ 55 Clase 3
COHESIÓN POR EL ENSAYO DEL PÉNDULO	13588	J/cm ²	≥ 0,5 Clase 6	≥ 0,5 Clase 6
RECUPERACIÓN ELÁSTICA, 25°C	13398	%	DV Clase 1	≥ 50 Clase 5
Residuo por evaporación (UNE-EN 13074-1), seguido de estabilización (UNE-EN 13074-2)				
PENETRACIÓN 25°C	1426	0,1mm	≤ 220 ⁽⁶⁾ Clase 5	≤ 50 Clase 2
PUNTO DE REBLANDECIMIENTO	1427	°C	≥ 43 ⁽⁶⁾ Clase 6	≥ 55 Clase 3
COHESIÓN POR EL ENSAYO DEL PÉNDULO	13588	J/cm ²	≥ 0,5 Clase 6	≥ 0,5 Clase 6
RECUPERACIÓN ELÁSTICA, 25°C	13398	%	≥ 50 Clase 5	DV Clase 1

DV: Valor declarado por el fabricante

⁽⁶⁾ Para emulsiones fabricadas con betunes más duros, se admite una penetración ≤150 décimas de milímetro (Clase 4) y un punto de reblandecimiento ≥43 °C (Clase 6). Tras evaporación y seguido de estabilización, se admite una penetración ≤100 décimas de milímetro (Clase 3) y un punto de reblandecimiento ≥50 °C (Clase 4).

⁽⁷⁾ Con temperatura ambiente alta es aconsejable emplear residuos de penetración < 30 décimas de milímetro (Clase 1).

CAPÍTULO IV. METALES

BARRAS CORRUGADAS PARA HORMIGÓN ESTRUCTURAL

240.1 DEFINICIÓN

Se denominan barras corrugadas para hormigón estructural aquellos productos de acero de forma sensiblemente cilíndrica que presentan en su superficie resaltos o estrías con objeto de mejorar su adherencia al hormigón.

Los distintos elementos que conforman la geometría exterior de estas barras (tales como corrugas, aletas y núcleo) se definen según se especifica en la UNE 36068 y UNE 36065.

Los diámetros nominales de las barras corrugadas se ajustarán a la serie siguiente:

6 - 8 - 10 - 12 - 14 - 16 - 20 - 25 - 32 y 40 mm

La designación simbólica de estos productos se hará de acuerdo con lo indicado en la UNE 36068.

240.2 MATERIALES

Lo dispuesto en este artículo se entenderá sin perjuicio de lo establecido en el Real Decreto 1630/1992 (modificado por el R.D. 1328/1995), por el que se dictan disposiciones para la libre circulación, en aplicación de la Directiva 89/106 CE. En particular, en lo referente a los procedimientos especiales de reconocimiento, se estará a lo establecido en el artículo 9 del mencionado Real Decreto.

Las características de las barras corrugadas para hormigón estructural cumplirán con las especificaciones indicadas en el apartado 31.2 de la vigente "Instrucción de Hormigón Estructural (EHE)" o normativa que la sustituya, así como en la UNE 36068 y UNE 36065.

Las barras no presentarán defectos superficiales, grietas ni sopladuras.

La sección equivalente no será inferior al noventa y cinco y medio por ciento (95,5%) de su sección nominal.

El Pliego de Prescripciones Técnicas Particulares definirá el tipo o tipos de acero correspondientes a estos productos de acuerdo con la UNE 36068 y UNE 36065.

La marca indeleble de identificación se realizará de acuerdo con las indicaciones del apartado 31.2 de la vigente "Instrucción de Hormigón Estructural (EHE)" o normativa que la sustituya.

240.3 SUMINISTRO

La calidad de las barras corrugadas estará garantizada por el fabricante a través del Contratista de acuerdo con lo indicado en el apartado 31.5 de la vigente "Instrucción de Hormigón Estructural (EHE)" o normativa que la sustituya.

La garantía de calidad de las barras corrugadas será exigible en cualquier circunstancia al Contratista adjudicatario de las obras.

240.4 ALMACENAMIENTO

Serán de aplicación las prescripciones recogidas en el apartado 31.6 de la vigente "Instrucción de Hormigón Estructural (EHE)" o normativa que la sustituya.

240.5 RECEPCIÓN

Para efectuar la recepción de las barras corrugadas será necesario realizar ensayos de control de calidad de acuerdo con las prescripciones recogidas en el artículo 90 de la vigente "Instrucción de Hormigón Estructural (EHE)" o normativa que la sustituya.

Serán de aplicación las condiciones de aceptación o rechazo de los aceros indicados en el apartado 90.5 de la vigente "Instrucción de Hormigón Estructural (EHE)" o normativa que la sustituya.

El Director de las Obras podrá, siempre que lo considere oportuno, identificar y verificar la calidad y homogeneidad de los materiales que se encuentren acopiados.

240.6 MEDICIÓN Y ABONO

La medición y abono de las barras corrugadas para hormigón estructural se realizará según lo indicado específicamente en la unidad de obra de la que formen parte.

En acopios, las barras corrugadas para hormigón estructural se abonarán por kilogramos (kg) realmente acopiados, medidos por pesada directa en báscula contrastada.

240.7 ESPECIFICACIONES TÉCNICAS Y DISTINTIVOS DE CALIDAD

A efectos del reconocimiento de marcas, sellos o distintivos de calidad, se estará a lo dispuesto en la vigente "Instrucción de Hormigón Estructural (EHE)" o normativa que la sustituya.

NORMAS DE REFERENCIA EN EL ARTÍCULO 240

- UNE 36065 Barras corrugadas de acero soldable con características especiales de ductilidad para armaduras de hormigón armado.
- UNE 36068 Barras corrugadas de acero soldable para armaduras de hormigón armado.

241.1 DEFINICIÓN

Se denominan mallas electrosoldadas a los productos de acero formados por dos sistemas de elementos que se cruzan entre sí ortogonalmente y cuyos puntos de contacto están unidos mediante soldadura eléctrica, según un proceso de producción en serie en instalaciones fijas. Los diámetros nominales de los alambres corrugados que forman las mallas electrosoldadas se ajustarán a la serie siguiente:

5 - 5,5 - 6 - 6,5 - 7 - 7,5 - 8 - 8,5 - 9 - 9,5 - 10 - 10,5 - 11 - 11,5 - 12 y 14 mm

La designación de las mallas electrosoldadas se hará de acuerdo con lo indicado en la UNE 36092.

241.2 MATERIALES

Lo dispuesto en este artículo se entenderá sin perjuicio de lo establecido en el Real Decreto 1630/1992 (modificado por el R.D. 1328/1995), por el que se dictan disposiciones para la libre circulación, en aplicación de la Directiva 89/106 CE. En particular, en lo referente a los procedimientos especiales de reconocimiento, se estará a lo establecido en el artículo 9 del mencionado Real Decreto.

Los elementos que componen las mallas electrosoldadas pueden ser barras corrugadas o alambres corrugados. Las primeras cumplirán las especificaciones del apartado 31.2 o del apartado 4 del Anejo 12 de la vigente "Instrucción de Hormigón Estructural (EHE)" o normativa que la sustituya y, los segundos, las especificaciones del apartado 31.3, así como las condiciones de adherencia especificadas en el apartado 31.2 del mismo documento.

Los alambres y barras corrugadas no presentarán defectos superficiales, grietas ni sopladuras.

La sección equivalente de los alambres y barras corrugados no será inferior al noventa y cinco y medio por ciento (95,5%) de su sección nominal. Las características de las mallas electrosoldadas cumplirán con lo indicado en el apartado 31.3 de la vigente "Instrucción de Hormigón Estructural (EHE)" o normativa que la sustituya, así como con las especificaciones de la UNE 36092.

El Pliego de Prescripciones Técnicas Particulares, especificará el tipo de acero con el que se fabricarán las mallas electrosoldadas, así como el resto de las características exigibles a este tipo de material.

La marca indeleble de identificación se realizará de acuerdo con las indicaciones del apartado 31.3 de la vigente “Instrucción de Hormigón Estructural (EHE)” o normativa que la sustituya.

241.3 SUMINISTRO

Cada paquete debe llegar al punto de suministro con una etiqueta de identificación conforme a lo especificado en la norma UNE 36092, de acuerdo con lo especificado en el apartado 31.3 de la vigente “Instrucción de Hormigón Estructural (EHE)” o normativa que la sustituya.

La calidad de las mallas electrosoldadas estará garantizada por el fabricante a través del Contratista de acuerdo con lo indicado en el apartado 31.5 de la vigente “Instrucción de Hormigón Estructural (EHE)” o normativa que la sustituya.

La garantía de calidad de las mallas electrosoldadas será exigible en cualquier circunstancia al Contratista adjudicatario de las obras.

241.4 ALMACENAMIENTO

Serán de aplicación las prescripciones recogidas en el apartado 31.6 de la vigente “Instrucción de Hormigón Estructural (EHE)” o normativa que la sustituya.

241.5 RECEPCIÓN

Para efectuar la recepción de las mallas electrosoldadas será necesario realizar ensayos de control de calidad de acuerdo con las prescripciones recogidas en el artículo 90 de la vigente “Instrucción de Hormigón Estructural (EHE)” o normativa que la sustituya.

Serán de aplicación las condiciones de aceptación o rechazo de los aceros indicados en el apartado 90.5 de la vigente “Instrucción de Hormigón Estructural (EHE)” o normativa que la sustituya.

El Director de las Obras podrá, siempre que lo considere oportuno, identificar y verificar la calidad y homogeneidad de los materiales que se encuentren acopiados.

241.6 MEDICIÓN Y ABONO

La medición y abono de las mallas electrosoldadas para hormigón armado se realizará según lo indicado específicamente en la unidad de obra de la que formen parte.

En acopios, las mallas electrosoldadas se abonarán por kilogramos (kg) realmente acopiados según su tipo y medidos por pesada directa en báscula debidamente contrastada.

241.7 ESPECIFICACIONES TÉCNICAS Y DISTINTIVOS DE CALIDAD

A efectos del reconocimiento de marcas, sellos o distintivos de calidad, se estará a lo dispuesto en la vigente “Instrucción de Hormigón Estructural (EHE)” o normativa que la sustituya.

NORMAS DE REFERENCIA EN EL ARTÍCULO 241

UNE 36092 Mallas electrosoldadas de acero para armaduras de hormigón armado.

ARMADURAS BÁSICAS ELECTROSOLDADAS EN CELOSÍA

242.1 DEFINICIÓN

Se denomina armadura básica electrosoldada en celosía al producto de acero formado por tres grupos de elementos (barras o alambres) que forman una estructura espacial con los puntos de contacto unidos mediante soldadura eléctrica en un proceso automático. Constan de un elemento longitudinal superior, dos elementos longitudinales inferiores y dos elementos transversales de conexión.

Los diámetros nominales de los alambres, lisos o corrugados, empleados en las armaduras básicas electrosoldadas en celosía se ajustarán a la serie siguiente:

5 - 6 - 7 - 8 - 9 - 10 y 12 mm

La designación simbólica del tipo de armadura básica se hará de acuerdo con lo indicado en la UNE 36739.

242.2 MATERIALES

Lo dispuesto en este artículo se entenderá sin perjuicio de lo establecido en el Real Decreto 1630/1992 (modificado por el R.D. 1328/1995), por el que se dictan disposiciones para la libre circulación, en aplicación de la Directiva 89/106 CE. En particular, en lo referente a los procedimientos especiales de reconocimiento, se estará a lo establecido en el artículo 9 del mencionado Real Decreto.

Los elementos que componen las armaduras básicas electrosoldadas en celosía pueden ser barras corrugadas o alambres. Deben ser corrugados en el caso de los elementos superior e inferiores y pueden ser lisos o corrugados en el caso de los elementos transversales de conexión.

Los alambres y barras corrugadas no presentarán defectos superficiales, grietas ni sopladuras.

La sección equivalente de los alambres y barras corrugados no será inferior al noventa y cinco y medio por ciento (95,5%) de su sección nominal.

Serán de aplicación todas las especificaciones contenidas en el apartado 31.4 de la vigente "Instrucción de Hormigón Estructural (EHE)" o normativa que la sustituya.

La marca indeleble de identificación se realizará de acuerdo con las indicaciones de ese mismo apartado.

242.3 SUMINISTRO

Cada paquete debe llegar al punto de suministro con una etiqueta de identificación conforme a lo especificado en la norma UNE 36739, de acuerdo con lo especificado en el apartado 31.4 de la vigente “Instrucción de Hormigón Estructural (EHE)” o normativa que la sustituya.

La calidad de las armaduras básicas electrosoldadas en celosía estará garantizada por el fabricante a través del Contratista, de acuerdo con lo indicado en el apartado 31.5 de la vigente “Instrucción de Hormigón Estructural (EHE)” o normativa que la sustituya. La garantía de calidad de las armaduras básicas electrosoldadas en celosía será exigible en cualquier circunstancia al Contratista adjudicatario de las obras.

242.4 ALMACENAMIENTO

Serán de aplicación las prescripciones recogidas en el apartado 31.6 de la vigente “Instrucción de Hormigón Estructural (EHE)” o normativa que la sustituya.

242.5 RECEPCIÓN

Para efectuar la recepción de las armaduras básicas electrosoldadas en celosía será necesario realizar ensayos de control de calidad de acuerdo con las prescripciones recogidas en el artículo 90 de la “Instrucción de Hormigón Estructural (EHE)” o normativa que la sustituya.

Serán de aplicación las condiciones de aceptación o rechazo de los aceros indicados en el apartado 90.5 de la vigente “Instrucción de Hormigón Estructural (EHE)” o normativa que la sustituya.

El Director de las Obras podrá, siempre que lo considere oportuno, identificar y verificar la calidad y homogeneidad de los materiales que se encuentren acopiados.

242.6 MEDICIÓN Y ABONO

La medición y abono de las armaduras básicas electrosoldadas en celosía se realizarán según lo indicado específicamente en la unidad de obra de la que formen parte.

En acopios, las armaduras básicas electrosoldadas en celosía se abonarán por kilogramos (kg) realmente acopiados, medidos por pesada directa en báscula debidamente contrastada.

242.7 ESPECIFICACIONES TÉCNICAS Y DISTINTIVOS DE CALIDAD

A efectos del reconocimiento de marcas, sellos o distintivos de calidad, se estará a lo dispuesto en la vigente “Instrucción de Hormigón Estructural (EHE)” o normativa que la sustituya.

NORMAS DE REFERENCIA EN EL ARTÍCULO 242

UNE 36739 Armaduras básicas de acero electrosoldadas en celosía para armaduras de hormigón armado.

ALAMBRES PARA HORMIGÓN PRETENSADO

243.1 DEFINICIÓN

Se denominan alambres para hormigón pretensado aquellos productos de acero de alta resistencia, de sección maciza, procedentes de un estirado en frío o trefilado de alambón, que normalmente se suministran en rollos. La designación simbólica de estos productos se hará de acuerdo con lo indicado en la UNE 36094.

243.2 MATERIALES

Lo dispuesto en este artículo se entenderá sin perjuicio de lo establecido en el Real Decreto 1630/1992 (modificado por el R.D. 1328/1995), por el que se dictan disposiciones para la libre circulación, en aplicación de la Directiva 89/106 CE. En particular, en lo referente a los procedimientos especiales de reconocimiento, se estará a lo establecido en el artículo 9 del mencionado Real Decreto.

Las características de los alambres para hormigón pretensado cumplirán las especificaciones recogidas en los apartados 32.2 y 32.3 de la vigente “Instrucción de Hormigón Estructural (EHE)” o normativa que la sustituya, así como las de la UNE 36094.

El Pliego de Prescripciones Técnicas Particulares definirá el tipo y grado de acero correspondiente a este producto, de acuerdo con lo indicado en la UNE 36094.

El Pliego de Prescripciones Técnicas Particulares definirá los distintos diámetros normalizados a utilizar, procurando que, en el caso de ser varios, éstos sean lo suficientemente distintos entre sí, con el objeto de que se puedan diferenciar en obra a simple vista y acopiar independientemente.

Cuando por el tipo de obra o ubicación de la misma, los alambres deban cumplir exigencias especiales de durabilidad, se harán constar en el Pliego de Prescripciones Técnicas Particulares.

243.3 SUMINISTRO

La calidad de los alambres de acero para hormigón pretensado estará garantizada por el fabricante a través del Contratista de acuerdo con lo indicado en el apartado 32.6 de la vigente “Instrucción de Hormigón Estructural (EHE)” o normativa que la sustituya. La garantía de calidad de los alambres será exigible en cualquier circunstancia al Contratista adjudicatario de las obras.

Los alambres para hormigón pretensado se suministrarán en rollos, verificándose siempre las condiciones geométricas especificadas a este respecto en el apartado 32.6 de la vigente

“Instrucción de Hormigón Estructural (EHE)” o normativa que la sustituya. Además no contendrán soldaduras realizadas después del tratamiento térmico del alambro anterior al trefilado.

Los alambres para hormigón pretensado deberán transportarse debidamente protegidos contra la humedad, deterioro, contaminación, grasas, etc.

Cada rollo deberá llevar una identificación en la que figuren de forma indeleble la marca del suministrador, el tipo y grado del acero, y el diámetro nominal del alambre, así como un número que permita identificar la colada o lote a que pertenezca.

243.4 ALMACENAMIENTO

Serán de aplicación las prescripciones recogidas en el apartado 32.7 de la vigente “Instrucción de Hormigón Estructural (EHE)” o normativa que la sustituya.

243.5 RECEPCIÓN

Para efectuar la recepción de los alambres para hormigón pretensado será necesario realizar ensayos de control de calidad de acuerdo con las prescripciones recogidas en el artículo 90 de la “Instrucción de Hormigón Estructural (EHE)” o normativa que la sustituya.

Serán de aplicación las condiciones de aceptación o rechazo de los aceros indicados en el apartado 90.5 de la vigente “Instrucción de Hormigón Estructural (EHE)” o normativa que la sustituya.

El Director de las Obras podrá, siempre que lo considere oportuno, identificar y verificar la calidad y homogeneidad de los materiales que se encuentren acopiados.

243.6 MEDICIÓN Y ABONO

La medición y abono de los alambres de acero para hormigón pretensado se realizará según lo indicado específicamente en la unidad de obra de la que formen parte.

En acopios, los alambres se abonarán por kilogramos (kg) realmente acopiados, medidos por pesada directa en báscula debidamente contrastada.

243.7 ESPECIFICACIONES TÉCNICAS Y DISTINTIVOS DE CALIDAD

A efectos del reconocimiento de marcas, sellos o distintivos de calidad, se estará a lo dispuesto en la vigente “Instrucción de Hormigón Estructural (EHE)” o normativa que la sustituya.

NORMAS DE REFERENCIA EN EL ARTÍCULO 243

UNE 36094 Alambres y cordones de acero para armaduras de hormigón pretensado.

CORDONES DE DOS (2) O TRES (3) ALAMBRES PARA HORMIGÓN PRETENSADO

244.1 DEFINICIÓN

Se denominan cordones de dos (2) o tres (3) alambres para hormigón pretensado aquellos productos de acero de alta resistencia, formados por dos o tres alambres de igual diámetro nominal, arrollados helicoidalmente sobre un eje común ideal, con el mismo paso de hélice e igual sentido de giro, utilizables como armaduras activas en obras de hormigón pretensado y que normalmente se suministran en rollos. La designación simbólica de estos productos se hará de acuerdo con lo indicado en la UNE 36094.

244.2 MATERIALES

Lo dispuesto en este artículo se entenderá sin perjuicio de lo establecido en el Real Decreto 1630/1992 (modificado por el R.D. 1328/1995), por el que se dictan disposiciones para la libre circulación, en aplicación de la Directiva 89/106 CE. En particular, en lo referente a los procedimientos especiales de reconocimiento, se estará a lo establecido en el artículo 9 del mencionado Real Decreto.

Las características de los cordones de dos (2) o tres (3) alambres para hormigón pretensado cumplirán las especificaciones indicadas en los apartados 32.2 y 32.5 de la vigente "Instrucción de Hormigón Estructural (EHE)" o normativa que la sustituya, así como en la UNE 36094.

El Pliego de Prescripciones Técnicas Particulares definirá el tipo y grado de acero correspondiente a este producto, de acuerdo con lo indicado específicamente en la UNE 36094.

El Pliego de Prescripciones Técnicas Particulares definirá los distintos diámetros normalizados a utilizar procurando que, en el caso de ser varios, éstos sean lo suficientemente distintos entre sí, con el objeto de que se puedan diferenciar en obra a simple vista y acopiar independientemente.

Cuando por el tipo de obra o ubicación de la misma, los cordones deban cumplir exigencias especiales de durabilidad, éstas se especificarán en el Pliego de Prescripciones Técnicas Particulares.

244.3 SUMINISTRO

La calidad de los cordones de dos (2) o tres (3) alambres de acero para hormigón pretensado estará garantizada por el fabricante a través del Contratista de acuerdo con lo indicado en el

apartado 32.6 de la vigente “Instrucción de Hormigón Estructural (EHE)” o normativa que la sustituya. La garantía de calidad de los cordones de dos (2) o tres (3) alambres será exigible en cualquier circunstancia al Contratista adjudicatario de las obras.

Los cordones de dos (2) o tres (3) alambres para hormigón pretensado deberán transportarse debidamente protegidos contra la humedad, deterioro, contaminación, grasas, etc.

Los cordones de dos (2) o tres (3) alambres para hormigón pretensado se suministrarán en rollos, verificándose siempre las condiciones geométricas especificadas a este respecto en el apartado 32.6 de la vigente “Instrucción de Hormigón Estructural (EHE)” o normativa que la sustituya.

Cada rollo deberá llevar una identificación en la que figuren de forma indeleble la marca del suministrador, el tipo y grado de acero, y el diámetro nominal del cordón, así como un número que permita identificar la colada o lote a que pertenezca.

244.4 ALMACENAMIENTO

Serán de aplicación las prescripciones recogidas en el apartado 32.7 de la vigente “Instrucción de Hormigón Estructural (EHE)” o normativa que la sustituya.

244.5 RECEPCIÓN

Para efectuar la recepción de los cordones de dos (2) o tres (3) alambres será necesario realizar ensayos de control de calidad de acuerdo con las prescripciones recogidas en el artículo 90 de la vigente “Instrucción de Hormigón Estructural (EHE)” o normativa que la sustituya.

Serán de aplicación las condiciones de aceptación o rechazo de los aceros indicados en el apartado 90.5 de la vigente “Instrucción de Hormigón Estructural (EHE)” o normativa que la sustituya.

El Director de las Obras podrá, siempre que lo considere oportuno, identificar y verificar la calidad y homogeneidad de los materiales que se encuentren acopiados.

244.6 MEDICIÓN Y ABONO

La medición y abono de los cordones de dos (2) o tres (3) alambres de acero para hormigón pretensado se realizará según lo indicado específicamente en la unidad de obra de la que formen parte.

En acopios, los cordones de dos (2) o tres (3) alambres de acero se abonarán por kilogramos (kg) realmente acopiados, medidos por pesada directa en báscula debidamente contrastada.

244.7 ESPECIFICACIONES TÉCNICAS Y DISTINTIVOS DE CALIDAD

A efectos del reconocimiento de marcas, sellos o distintivos de calidad, se estará a lo dispuesto en la vigente “Instrucción de Hormigón Estructural (EHE)” o normativa que la sustituya.

NORMAS DE REFERENCIA EN EL ARTÍCULO 244

UNE 36094 Alambres y cordones de acero para armaduras de hormigón pretensado.

CORDONES DE SIETE (7) ALAMBRES PARA HORMIGÓN PRETENSADO

245.1 DEFINICIÓN

Se denominan cordones de siete (7) alambres para hormigón pretensado aquellos productos de acero de alta resistencia, formados por siete alambres de igual diámetro nominal, d , arrollados helicoidalmente, con el mismo paso de hélice e igual sentido de giro, alrededor de un alambre central recto de diámetro comprendido entre $1,02$ y $1,05$ d , utilizables como armaduras activas en obras de hormigón pretensado y que normalmente se suministran en rollos, bobinas o carretes.

La designación simbólica de estos productos normalizados se hará de acuerdo con lo indicado en la UNE 36094.

245.2 MATERIALES

Lo dispuesto en este artículo se entenderá sin perjuicio de lo establecido en el Real Decreto 1630/1992 (modificado por el R.D. 1328/1995), por el que se dictan disposiciones para la libre circulación, en aplicación de la Directiva 89/106 CE. En particular, en lo referente a los procedimientos especiales de reconocimiento, se estará a lo establecido en el artículo 9 del mencionado Real Decreto.

Las características de los cordones de siete (7) alambres para hormigón pretensado cumplirán las especificaciones indicadas en los apartados 32.2 y 32.5 de la vigente "Instrucción de Hormigón Estructural (EHE)" o normativa que la sustituya, así como en la UNE 36094.

El Pliego de Prescripciones Técnicas Particulares definirá el tipo y grado de acero correspondiente a este producto, de acuerdo con lo indicado específicamente en la UNE 36094.

El Pliego de Prescripciones Técnicas Particulares definirá los distintos diámetros normalizados a utilizar procurando que, en el caso de ser varios, éstos sean lo suficientemente distintos entre sí, al objeto de que se puedan diferenciar en obra a simple vista y acopiar independientemente.

Cuando por el tipo de obra o ubicación de la misma, los cordones deban cumplir exigencias especiales de durabilidad, éstas se especificarán en el Pliego de Prescripciones Técnicas Particulares.

245.3 SUMINISTRO

La calidad de los cordones de siete (7) alambres para hormigón pretensado estará garantizada por el fabricante a través del Contratista de acuerdo con lo indicado en el apartado 32.6 de la vigente “Instrucción de Hormigón Estructural (EHE)” o normativa que la sustituya. La garantía de calidad de los cordones de siete (7) alambres será exigible en cualquier circunstancia al Contratista adjudicatario de las obras.

Los cordones de siete (7) alambres para hormigón pretensado deberán transportarse debidamente protegidos contra la humedad, deterioro, contaminación, grasas, etc.

Los cordones de siete (7) alambres para hormigón pretensado se suministrarán en rollos, bobinas o carretes, verificándose siempre las condiciones geométricas especificadas a este respecto en el apartado 32.6 de la vigente “Instrucción de Hormigón Estructural (EHE)” o normativa que la sustituya.

Cada rollo, bobina o carrete deberá llevar una identificación en la que figuren de forma indeleble la marca del suministrador, el tipo y grado de acero, y el diámetro nominal del cordón, así como un número que permita identificar la colada o lote a que pertenezca.

245.4 ALMACENAMIENTO

Serán de aplicación las prescripciones recogidas en el apartado 32.7 de la vigente “Instrucción de Hormigón Estructural (EHE)” o normativa que la sustituya.

245.5 RECEPCIÓN

Para efectuar la recepción de los cordones de siete (7) alambres será necesario realizar ensayos de control de calidad de acuerdo con las prescripciones recogidas en el artículo 90 de la vigente “Instrucción de Hormigón Estructural (EHE)” o normativa que la sustituya.

Serán de aplicación las condiciones de aceptación o rechazo de los aceros indicadas en el apartado 90.5 de la vigente “Instrucción de Hormigón Estructural (EHE)” o normativa que la sustituya.

El Director de las Obras podrá, siempre que lo considere oportuno, identificar y verificar la calidad y homogeneidad de los materiales que se encuentren acopiados.

245.6 MEDICIÓN Y ABONO

La medición y abono de los cordones de acero para hormigón pretensado se realizará según lo indicado específicamente en la unidad de obra de la que formen parte.

En acopios, los cordones se abonarán por kilogramos (kg) realmente acopiados, medidos por pesada directa en báscula debidamente contrastada.

245.7 ESPECIFICACIONES TÉCNICAS Y DISTINTIVOS DE CALIDAD

A efectos del reconocimiento de marcas, sellos o distintivos de calidad, se estará a lo dispuesto en la vigente “Instrucción de Hormigón Estructural (EHE)” o normativa que la sustituya.

NORMAS DE REFERENCIA EN EL ARTÍCULO 245

UNE 36094 Alambres y cordones de acero para armaduras de hormigón pretensado.

TENDONES PARA HORMIGÓN PRETENSADO

246.1 DEFINICIÓN

Se denominan tendones para hormigón pretensado aquellos productos de acero formados por armaduras paralelas de pretensado, alojadas dentro de un mismo conducto.

En el caso de armaduras pretensas, recibe el nombre de tendón cada una de las armaduras individuales.

246.2 MATERIALES

Lo dispuesto en este artículo se entenderá sin perjuicio de lo establecido en el Real Decreto 1630/1992 (modificado por el R.D. 1328/1995), por el que se dictan disposiciones para la libre circulación, en aplicación de la Directiva 89/106 CE. En particular, en lo referente a los procedimientos especiales de reconocimiento, se estará a lo establecido en el artículo 9 del mencionado Real Decreto.

Los tendones para hormigón pretensado estarán formados por alambres o cordones que estén normalizados y, por tanto, cumplan con las especificaciones de los artículos 243, 244 y 245, según el caso, de este Pliego de Prescripciones Técnicas Generales.

El Pliego de Prescripciones Técnicas Particulares definirá el tipo y grado de acero correspondiente a los productos que forman los tendones (alambres o cordones), de acuerdo con los apartados 32.2, 32.3 y 32.5, según el caso, de la vigente “Instrucción de Hormigón Estructural (EHE)” o normativa que la sustituya, y con lo indicado específicamente en la UNE 36094.

El Pliego de Prescripciones Técnicas Particulares definirá las prescripciones relativas a las características geométricas y ponderales, así como las mecánicas, de los tendones, ya que estos productos no están normalizados. Cuando por el tipo de obra o ubicación de la misma, los tendones deban cumplir exigencias especiales de durabilidad, éstas se especificarán en el Pliego de Prescripciones Técnicas Particulares.

246.3 SUMINISTRO

En tanto que estos productos no estén normalizados y se fabriquen y suministren bajo pedido específico, el fabricante, a través del Contratista, garantizará la calidad de los componentes del producto (alambres o cordones), de acuerdo con lo indicado en el apartado 32.6 de la vigente “Instrucción de Hormigón Estructural (EHE)” o normativa que la sustituya. La garantía de calidad de los tendones será exigible en cualquier circunstancia al Contratista adjudicatario de las obras.

246.4 ALMACENAMIENTO

Serán de aplicación las prescripciones recogidas en el apartado 32.7 de la vigente “Instrucción de Hormigón Estructural (EHE)” o normativa que la sustituya.

246.5 RECEPCIÓN

No se aceptarán tendones formados por armaduras (alambres o cordones) procedentes de distintos rollos, salvo si el módulo de elasticidad de los rollos empleados, que figurará en su tarjeta de identificación, no difiere en más de un dos por ciento (2%) del menor valor del módulo de elasticidad presente en el tendón.

Para efectuar la recepción de tendones será necesario realizar ensayos de control de calidad de los elementos (alambres o cordones) que los componen, de acuerdo con las prescripciones recogidas en el artículo 90 de la vigente “Instrucción de Hormigón Estructural (EHE)” o normativa que la sustituya.

Serán de aplicación las condiciones de aceptación o rechazo de los aceros indicadas en el apartado 90.5 de la vigente “Instrucción de Hormigón Estructural (EHE)” o normativa que la sustituya.

El Director de las Obras podrá, siempre que lo considere oportuno, identificar y verificar la calidad y homogeneidad de los materiales que se encuentren acopiados.

246.6 MEDICIÓN Y ABONO

La medición y abono de los tendones de acero para hormigón pretensado se realizará según lo indicado específicamente en la unidad de obra de la que formen parte.

En acopios, los tendones se abonarán por kilogramos (kg) realmente acopiados, medidos por pesada directa en báscula debidamente contrastada.

246.7 ESPECIFICACIONES TÉCNICAS Y DISTINTIVOS DE CALIDAD

A efectos del reconocimiento de marcas, sellos o distintivos de calidad, se estará a lo dispuesto en la vigente “Instrucción de Hormigón Estructural (EHE)” o normativa que la sustituya.

NORMAS DE REFERENCIA EN EL ARTÍCULO 246

UNE 36094 Alambres y cordones de acero para armaduras de hormigón pretensado.

247.1 DEFINICIÓN

Se denominan barras de pretensado aquellos productos de acero de alta resistencia, de sección maciza (circular o poligonal) que se suministran solamente en forma de elementos rectilíneos.

247.2 MATERIALES

Lo dispuesto en este artículo se entenderá sin perjuicio de lo establecido en el Real Decreto 1630/1992 (modificado por el R.D. 1328/1995), por el que se dictan disposiciones para la libre circulación, en aplicación de la Directiva 89/106 CE. En particular, en lo referente a los procedimientos especiales de reconocimiento, se estará a lo establecido en el artículo 9 del mencionado Real Decreto.

Las características de las barras de pretensado cumplirán las especificaciones indicadas en los apartados 32.2 y 32.4, según el caso, de la vigente "Instrucción de Hormigón Estructural (EHE)" o normativa que la sustituya.

El Pliego de Prescripciones Técnicas Particulares hará mención expresa del tipo y grado de acero correspondiente a este producto.

El Pliego de Prescripciones Técnicas Particulares definirá las distintas barras a utilizar procurando que, en el caso de ser de diferente sección, éstas sean lo suficientemente distintas entre sí, al objeto de que se puedan diferenciar en obra a simple vista y acopiar independientemente.

247.3 SUMINISTRO

La calidad de las barras de pretensado estará garantizada por el fabricante a través del Contratista de acuerdo con lo indicado en el apartado 32.6 de la vigente "Instrucción de Hormigón estructural (EHE)" o normativa que la sustituya.

La garantía de calidad de las barras de pretensado será exigible en cualquier circunstancia al Contratista adjudicatario de las obras.

Cada lote de barras deberá llevar una identificación en la que figuran de forma indeleble la marca del fabricante, el tipo y grado del acero, el diámetro nominal de la barra y un número que permita identificar la colada o lote.

247.4 ALMACENAMIENTO

Serán de aplicación las prescripciones recogidas en el apartado 32.7 de la vigente “Instrucción de Hormigón Estructural (EHE)” o normativa que la sustituya.

247.5 RECEPCIÓN

Para efectuar la recepción de las barras de pretensado será necesario realizar ensayos de control de calidad de acuerdo con las prescripciones recogidas en el artículo 90 de la vigente “Instrucción de Hormigón estructural (EHE)” o normativa que la sustituya.

Serán de aplicación las condiciones de aceptación o rechazo de los aceros indicadas en el apartado 90.5 de la vigente “Instrucción de Hormigón Estructural (EHE)” o normativa que la sustituya.

El Director de las Obras podrá, siempre que lo considere oportuno, identificar y verificar la calidad y homogeneidad de los materiales que se encuentren acopiados.

247.6 MEDICIÓN Y ABONO

La medición y abono de las barras de pretensado se realizará según lo indicado específicamente en la unidad de obra de la que formen parte.

En acopios, las barras de pretensado se abonarán por kilogramos (kg) realmente acopiados, medidos por pesada directa en báscula debidamente contrastada.

247.7 ESPECIFICACIONES TÉCNICAS Y DISTINTIVOS DE CALIDAD

A efectos del reconocimiento de marcas, sellos o distintivos de calidad, se estará a lo dispuesto en la vigente “Instrucción de Hormigón Estructural (EHE)” o normativa que la sustituya.

ACCESORIOS PARA HORMIGÓN PRETENSADO

248.1 DEFINICIONES

Son objeto del presente artículo, los dispositivos de anclaje y empalme de las armaduras activas postesas, así como las vainas y otros accesorios (tubos de purga, boquillas de inyección, separadores, trompetas de empalme y tubos matriz), con las acepciones recogidas en los artículos 34 y 35 de la vigente "Instrucción de Hormigón Estructural (EHE)" o normativa que la sustituya.

El Pliego de Prescripciones Técnicas Particulares definirá exactamente cada uno de los accesorios del sistema de pretensado adoptado.

248.2 MATERIALES

Lo dispuesto en este artículo se entenderá sin perjuicio de lo establecido en el Real Decreto 1630/1992 (modificado por el R.D. 1328/1995), por el que se dictan disposiciones para la libre circulación, en aplicación de la Directiva 89/106 CE. En particular, en lo referente a los procedimientos especiales de reconocimiento, se estará a lo establecido en el artículo 9 del mencionado Real Decreto.

Los materiales cumplirán todas las prescripciones recogidas en los artículos 34 y 35 de la vigente "Instrucción de Hormigón Estructural (EHE)" o normativa que la sustituya.

El Pliego de Prescripciones Técnicas Particulares indicará con suficiente precisión todas las características de los distintos accesorios de pretensado, tales como presiones transmitidas al hormigón en los anclajes, magnitud del movimiento armadura-cuña en los anclajes de este tipo, diámetro de las vainas, etc.

248.3 SUMINISTRO

La calidad de los accesorios utilizados en hormigón pretensado se garantizará mediante la entrega, junto al pedido, de los documentos acreditativos correspondientes.

Los anclajes y empalmes deberán entregarse convenientemente protegidos para que no sufran daños durante su transporte, manejo en obra y almacenamiento.

Serán de aplicación las prescripciones recogidas en este sentido en los artículos 91 y 92 de la vigente "Instrucción de Hormigón Estructural (EHE)" o normativa que la sustituya. La garantía de calidad de los accesorios utilizados en hormigón pretensado será exigible en cualquier circunstancia al Contratista adjudicatario de las obras.

248.4 ALMACENAMIENTO

Serán de aplicación las prescripciones recogidas en el apartado 34.3 y en el artículo 35 de la vigente “Instrucción de Hormigón Estructural (EHE)” o normativa que la sustituya.

248.5 RECEPCIÓN

Salvo indicación en contrario del Pliego de Prescripciones Técnicas Particulares, la conformidad con el material suministrado se efectuará una vez realizadas las comprobaciones que se indican en los artículos 91 y 92 de la vigente “Instrucción de Hormigón Estructural (EHE)” o normativa que la sustituya.

El Director de las Obras podrá, siempre que lo considere oportuno, identificar y verificar la calidad y homogeneidad de los materiales que se encuentren acopiados.

248.6 MEDICIÓN Y ABONO

La medición y abono de los accesorios para hormigón pretensado se realizará según lo indicado específicamente en la unidad de obra de la que formen parte.

En acopios, las vainas se abonarán por metros (m) y el resto de accesorios por unidades realmente acopiadas.

248.7 ESPECIFICACIONES TÉCNICAS Y DISTINTIVOS DE CALIDAD

A efectos del reconocimiento de marcas, sellos o distintivos de calidad, se estará a lo dispuesto en la vigente “Instrucción de Hormigón Estructural (EHE)” o normativa que la sustituya.

CAPÍTULO VI. MATERIALES VARIOS

290.-GEOTEXTILES Y PRODUCTOS RELACIONADOS

290.1 DEFINICIÓN

Se define como geotextil (GTX) al material textil plano, permeable y polimérico (sintético o natural), que se emplea en contacto con suelos u otros materiales en aplicaciones geotécnicas y de ingeniería civil, pudiendo ser tricotado, tejido o no tejido, de acuerdo con la norma UNE-EN ISO 10318.

A los efectos de este artículo, se entienden como productos relacionados con los geotextiles (GTP), a aquellos que no se corresponden con la definición anterior, contemplándose la utilización de los siguientes: geomalla (GGR), georred (GNT), geomanta (GMA), geocelda (GCE), geotira (GST) y geoespaciador (GSP), definidos por la norma UNE-EN ISO 10318.

Las principales funciones desempeñadas en obras de carretera por los geotextiles y productos relacionados, o combinaciones de ambos, son las siguientes:

- Filtración (F), retener las partículas de suelo pero permitiendo el paso de fluidos a través de ellos.
- Separación (S), impedir la mezcla de suelos o materiales de relleno, de características diferentes.
- Refuerzo (R), mejorar las propiedades mecánicas de un suelo u otro material de construcción por medio de sus características tenso-deformacionales.
- Drenaje (D), captar y conducir el agua u otros fluidos a través de ellos y en su plano.
- Protección (P), prevenir o limitar los daños a un elemento o material determinado.
- Relajación de tensiones (STR), permitir pequeños movimientos diferenciales entre capas de firmes y retardar o interrumpir la propagación de fisuras hacia las capas superiores.

290.2. CONDICIONES GENERALES

290.2.1 Usos previstos y normativa de aplicación

Lo dispuesto en este artículo se entenderá sin perjuicio de lo establecido en el Reglamento 305/2011 de 9 de marzo de 2011, del Parlamento Europeo y del Consejo, por el que se establecen las condiciones armonizadas para la comercialización de productos de construcción. Para los productos con marcado CE, el fabricante asumirá la responsabilidad sobre la conformidad de los mismos con las prestaciones declaradas, de acuerdo con el artículo 11 del mencionado Reglamento. Los productos que tengan el marcado CE deberán ir acompañados, además de dicho marcado, de la Declaración de Prestaciones, y de las instrucciones e información de seguridad del producto. Por su parte, el Contratista deberá verificar que los valores declarados en los documentos que acompañan al marcado CE permitan deducir el cumplimiento de las especificaciones contempladas en el Proyecto o, en su defecto, en este Pliego, debiendo adoptar, en el caso de que existan indicios de incumplimiento de las especificaciones declaradas, todas aquellas medidas que considere oportunas para garantizar la idoneidad del producto suministrado a la obra.

Los geotextiles y productos relacionados deberán tener obligatoriamente el marcado CE, conforme a lo establecido en las normas UNE-EN 13249, UNE-EN 13251, UNE-EN 13252, UNE-EN 13253, UNE-EN 13256 y UNE-EN 15381.

El Pliego de Prescripciones Técnicas Particulares indicará el tipo y características de los geotextiles y productos relacionados a emplear en las diferentes unidades de obra, dependiendo de cada uso concreto, y de conformidad con lo indicado en los epígrafes 290.2.3, 290.2.4, 290.2.5 y 290.2.6 de este artículo.

Las demás aplicaciones de ingeniería civil que puedan presentarse en obras de carretera, deberán determinarse conforme a los criterios de selección que se establecen en las normas referidas en este apartado.

Independientemente de lo anterior, se estará además en todo caso a lo dispuesto en la legislación vigente en materia ambiental, de seguridad y salud, de producción, almacenamiento, gestión y transporte de productos de la construcción, de residuos de construcción y demolición, y de suelos contaminados.

290.2.2. Propiedades directamente relacionadas con la durabilidad

290.2.2.1 Resistencia a la intemperie

Se deberá evaluar la resistencia al envejecimiento a la intemperie de los geotextiles y productos relacionados (norma UNE-EN 12224), salvo que vayan a ser recubiertos el mismo día de su instalación. Una vez realizado este ensayo, se determinará la resistencia residual de acuerdo con la norma UNE-EN 12226. El valor obtenido y la aplicación a que se vaya a destinar el producto, determinarán el período de tiempo durante el cual pueda estar expuesto a la intemperie. Los tiempos máximos de exposición se recogen en la norma UNE-EN que corresponda, de entre las indicadas en el epígrafe 290.2.1. En el caso de que un producto no haya sido sometido a este ensayo, deberá recubrirse antes de que transcurran veinticuatro horas (24 h) desde su instalación.

290.2.2.2 Vida en servicio

Las características de durabilidad relativas a la vida en servicio, se determinarán según la norma correspondiente, de entre las indicadas en el epígrafe 290.2.1 de este artículo, en función de la vida útil que se establezca en el Pliego de Prescripciones Técnicas Particulares.

290.2.3 Aplicación en sistemas de drenaje

Cuando los geotextiles y productos relacionados se utilicen en sistemas de drenaje, el Pliego de Prescripciones Técnicas Particulares deberá, al menos, especificar los valores exigibles para las propiedades que figuran en la norma UNE-EN 13252. Dichas propiedades se indican en la tabla 290.1.

TABLA 290.1 PROPIEDADES A EXIGIR A GEOTEXILES Y PRODUCTOS RELACIONADOS EMPLEADOS EN SISTEMAS DE DRENAJE (NORMA UNE-EN 13252)

PROPIEDAD	NORMA DE ENSAYO	FUNCIONES		
		FILTRACIÓN	SEPARACIÓN	DRENAJE
RESISTENCIA A TRACCIÓN	UNE-EN ISO 10319	X	X	X
PUNZONADO ESTÁTICO (ensayo CBR)	UNE-EN ISO 12236		X	
RESISTENCIA A LA PERFORACIÓN DINÁMICA	UNE-EN ISO 13433	X		
MEDIDA DE ABERTURA CARACTERÍSTICA	UNE-EN ISO 12956	X		
PERMEABILIDAD AL AGUA PERPENDICULARMENTE AL PLANO	UNE-EN ISO 11058	X		
CAPACIDAD DEL FLUJO DE AGUA EN EL PLANO	UNE-EN ISO 12958			X

Además, dependiendo de las condiciones específicas de uso y de acuerdo con lo indicado al respecto en la norma UNE-EN 13252, el Pliego de Prescripciones Técnicas Particulares, o en su defecto el Director de las Obras, podrá establecer valores para las propiedades de la tabla 290.1 no requeridas con carácter obligatorio por dicha norma, así como para las que se relacionan a continuación:

- Alargamiento a la carga máxima (norma UNE-EN ISO 10319).
- Resistencia a tracción de juntas y costuras (norma UNE-EN ISO 10321).
- Características de fricción (normas UNE-EN ISO 12957-1 y UNE-EN ISO 12957-2).
- Fluencia a compresión (norma UNE-EN ISO 25619-1).
- Daño mecánico bajo carga repetida (norma UNE-EN ISO 10722).
- Masa por unidad de superficie (norma UNE-EN ISO 9864).
- Espesor del geotextil o producto relacionado (norma UNE-EN ISO 9863-1).

o, para otras que, sin figurar en los listados precedentes, se consideren relevantes para la aplicación particular contemplada.

290.2.4. Aplicación en construcción de túneles y estructuras subterráneas

Cuando un geotextil o producto relacionado se emplee en túneles y otras estructuras subterráneas con función de protección (P), el Pliego de Prescripciones Técnicas

Particulares deberá, al menos, especificar los valores exigibles para las propiedades que figuran en la norma UNE-EN 13256, y se recogen en la tabla 290.2.

TABLA 290.2 PROPIEDADES A EXIGIR A GEOTEXILES Y PRODUCTOS RELACIONADOS EMPLEADOS EN LA CONSTRUCCIÓN DE TÚNELES Y ESTRUCTURAS SUBTERRÁNEAS (NORMA UNE-EN 13256)

PROPIEDAD	NORMA DE ENSAYO	FUNCIONES
		PROTECCIÓN
RESISTENCIA A TRACCIÓN	UNE-EN ISO 10319	X
ALARGAMIENTO A LA CARGA MÁXIMA	UNE-EN ISO 10319	X
EFICACIA DE LA PROTECCIÓN	UNE-EN 13719 y UNE-EN 14574	X
RESISTENCIA A LA PERFORACIÓN DINÁMICA	UNE-EN ISO 13433	X

Además, dependiendo de las condiciones específicas de uso y de acuerdo con lo indicado al respecto en la norma UNE-EN 13256, el Pliego de Prescripciones Técnicas Particulares, o en su defecto el Director de las Obras, podrá establecer valores para las propiedades que se relacionan a continuación:

- Resistencia a tracción de juntas y costuras (norma UNE-EN ISO 10321), si el producto está unido mecánicamente y la carga es aplicada a lo largo de las costuras y uniones.
- Características de fricción (normas UNE-EN ISO 12957-1 y UNE-EN ISO 12957-2), en situaciones en las que un posible movimiento diferencial entre el geotextil o el producto relacionado y el material adyacente pueda poner en peligro la estabilidad de la aplicación.
- Fluencia a compresión (norma UNE-EN ISO 25619-1).
- Daño mecánico bajo carga repetida (norma UNE-EN ISO 10722).
- Masa por unidad de superficie (norma UNE-EN ISO 9864).
- Espesor del geotextil o producto relacionado (norma UNE-EN ISO 9863-1).

o, para otras propiedades o circunstancias que, sin figurar en los listados precedentes, se consideren relevantes para la aplicación particular contemplada.

290.2.5 Aplicación en pavimentos y recrecimientos asfálticos

Cuando el geotextil o producto relacionado se emplee en rehabilitación de pavimentos y recrecimientos asfálticos, el Pliego de Prescripciones Técnicas Particulares deberá, al menos, especificar los valores exigibles para las propiedades que figuran en la norma UNE-EN 15381, que se recogen en la tabla 290.3.

TABLA 290.3 PROPIEDADES A EXIGIR A GEOTEXILES Y PRODUCTOS RELACIONADOS EMPLEADOS EN PAVIMENTOS Y RECRECIMIENTOS ASFÁLTICOS (NORMA UNE-EN 15381)

PROPIEDAD	NORMA DE ENSAYO	FUNCIONES	
		REFUERZO	RELAJACIÓN DE TENSIONES
RESISTENCIA A TRACCIÓN	UNE-EN ISO 10319	X	X
ALARGAMIENTO A LA CARGA MÁXIMA	UNE-EN ISO 10319	X	X
PUNZONADO ESTÁTICO (ENSAYO CBR)	UNE-EN ISO 12236	X	X
RESISTENCIA A LA PERFORACIÓN DINÁMICA	UNE-EN ISO 13433	X	
RETENCIÓN DEL BETÚN	UNE-EN 15381		X

Además, dependiendo de las condiciones específicas de uso y de acuerdo con lo indicado al respecto en la norma UNE-EN 15381, el Pliego de Prescripciones Técnicas Particulares, o en su defecto el Director de las Obras, podrá establecer valores para las propiedades de la tabla 290.3 no requeridas con carácter obligatorio por dicha norma, así como para las que se relacionan a continuación:

- Punto de fusión (norma UNE-EN ISO 3146).
- Masa por unidad de superficie (norma UNE-EN ISO 9864).
- Espesor del geotextil o producto relacionado (norma UNE-EN ISO 9863-1).

o, para otras que, sin figurar en los listados precedentes, se consideren relevantes para la aplicación particular contemplada.

290.2.6 Aplicación en movimiento de tierras, cimentaciones, estructuras de contención y revestimiento de taludes en la construcción de carreteras

El Pliego de Prescripciones Técnicas Particulares deberá, al menos, especificar los valores exigibles para las propiedades de los geotextiles o productos relacionados que figuran en la norma UNE-EN 13249, cuando se trate de construcción de carreteras, de la norma UNE-EN 13251, para movimientos de tierras, cimentaciones y estructuras de contención, y de la norma UNE-EN 13253, en el caso de revestimientos de taludes u otras aplicaciones en las que sea preciso efectuar un control de la erosión. Dichas propiedades se recogen en la tabla 290.4.

TABLA 290.4 PROPIEDADES A EXIGIR A GEOTEXTILES Y PRODUCTOS RELACIONADOS UTILIZADOS EN LA CONSTRUCCIÓN DE CARRETERAS (UNE-EN 13249), MOVIMIENTOS DE TIERRA, CIMENTACIONES Y ESTRUCTURAS DE CONTENCIÓN (UNE-EN 13251) Y REVESTIMIENTO DE TALUDES (UNE-EN 13253)

PROPIEDAD	NORMA DE ENSAYO	FUNCIONES		
		FILTRACIÓN	SEPARACIÓN	REFUERZO
RESISTENCIA A TRACCIÓN	UNE-EN ISO 10319	X	X	X
ALARGAMIENTO A LA CARGA MÁXIMA	UNE-EN ISO 10319			X
PUNZONADO ESTÁTICO (ensayo CBR)	UNE-EN ISO 12236		X	X
RESISTENCIA A LA PERFORACIÓN DINÁMICA	UNE-EN ISO 13433	X		X
MEDIDA DE ABERTURA CARACTERÍSTICA	UNE-EN ISO 12956	X		
PERMEABILIDAD AL AGUA PERPENDICULARMENTE AL PLANO	UNE-EN ISO 11058	X		

Además, dependiendo de las condiciones específicas de uso y de acuerdo con lo indicado al respecto en las normas UNE-EN 13249, UNE-EN 13251 y UNE-EN 13253, el Pliego de Prescripciones Técnicas Particulares, o en su defecto el Director de las Obras, podrá establecer valores para las propiedades de la tabla 290.4 no requeridas con carácter obligatorio por dichas normas, así como para las que se relacionan a continuación:

- Resistencia a tracción de juntas y costuras (norma UNE-EN ISO 10321).
- Características de fricción (normas UNE-EN ISO 12957-1 y UNE-EN ISO 12957-2).

- Fluencia en tracción (norma UNE-EN ISO 13431).
- Daño mecánico bajo carga repetida (norma UNE-EN ISO 10722).
- Masa por unidad de superficie (norma UNE-EN ISO 9864).
- Espesor del geotextil o producto relacionado (norma UNE-EN ISO 9863-1).

o, para otras que, sin figurar en los listados precedentes, se consideren relevantes para la aplicación particular contemplada.

290.3 TRANSPORTE Y ALMACENAMIENTO

En el transporte, carga y descarga se comprobará que no se produzcan daños mecánicos en los rollos (pinchazos, cortes, etc.).

El almacenamiento en obra se realizará en lugares lisos, secos, limpios y libres de objetos cortantes y punzantes. No se almacenará ningún rollo o fracción que haya resultado dañado o no esté adecuadamente identificado, y en todo caso se deberán tener en cuenta las indicaciones del fabricante. Cuando la duración del almacenamiento en obra sea superior a quince días (> 15 d) deberá incidirse especialmente en lo relativo a la protección frente a la acción de los rayos solares, mediante techado o cubrición con elementos adecuados que, por motivos de seguridad, estarán sujetos convenientemente.

290.4 RECEPCIÓN E IDENTIFICACIÓN

Los geotextiles y productos relacionados que lleguen a la obra se suministrarán en forma de bobinas o rollos, con un embalaje opaco que evite su deterioro por la acción de la luz solar. Cada suministro irá acompañado de un albarán y de la información relativa al etiquetado y marcado CE de la norma UNE-EN del producto correspondiente.

El albarán contendrá explícitamente, al menos, los siguientes datos:

- Nombre y dirección del fabricante y de la empresa suministradora.
- Fecha de suministro y de fabricación.
- Identificación del vehículo que lo transporta.
- Cantidad que se suministra.
- Designación de la marca comercial y tipo de producto suministrado.

- Nombre y dirección del comprador y del destino.
- Referencia del pedido.
- Condiciones de almacenamiento si fuera necesario.

El etiquetado y marcado CE que deberá incluir la siguiente información:

- Símbolo del marcado CE.
- Número de identificación del organismo de certificación.
- Nombre o marca distintiva de identificación y dirección registrada del fabricante.
- Las dos últimas cifras del año de su primera colocación.
- Número de referencia de la Declaración de Prestaciones.
- Referencia a la norma europea correspondiente.
- Descripción del producto: nombre genérico, tipo y función prevista.
- Información sobre las características esenciales incluidas en la norma UNE-EN correspondiente, indicando valor medio y tolerancia correspondiente a un nivel de confianza del noventa y cinco por ciento (95%).

El nombre y tipo de geotextil o producto relacionado estarán estampados de forma clara e indeleble en el propio producto, de acuerdo con la norma UNE-EN ISO 10320, a intervalos máximos de cinco metros (5 m) para que pueda identificarse una vez eliminado el embalaje. Es recomendable que queden igualmente estampadas la partida de producción y la identificación del rollo o unidad.

El Contratista comunicará por escrito al Director de las Obras, para su aprobación, la relación de los geotextiles y productos relacionados a emplear. Los productos sólo podrán ser aprobados si los valores exigidos, tanto por este Pliego como por el Pliego de Prescripciones Técnicas Particulares, quedan garantizados por los valores nominales corregidos por sus tolerancias. Una vez aprobados por el Director de las Obras, todos y cada uno de los valores corregidos serán exigibles y su incumplimiento dará lugar al rechazo de lotes o partidas, sin perjuicio de las responsabilidades correspondientes.

290.5 CONTROL DE CALIDAD

290.5.1 Control de recepción

El control de recepción de los geotextiles y productos relacionados deberá incluir, al menos, una primera fase de comprobación de la documentación y del etiquetado. Para ello se deberá:

- Comprobar que la documentación que acompaña al producto es conforme a lo establecido en el apartado 290.4.
- Verificar que los valores declarados en los documentos que acompañan al marcado CE cumplen las especificaciones establecidas en este Pliego y en el Pliego de Prescripciones Técnicas Particulares.
- Verificar que la marca o referencia de los productos suministrados, se corresponde con las especificaciones comunicadas previamente al Director de las Obras, según se ha indicado en el apartado 290.4 de este artículo.

Independientemente de la aceptación de la veracidad de las propiedades referidas en el marcado CE, si se detectara alguna anomalía durante el transporte, almacenamiento o manipulación de los productos, el Director de las Obras, en el uso de sus atribuciones, podrá disponer en cualquier momento, la realización de comprobaciones y ensayos sobre los materiales suministrados a la obra. En este caso se seguirán los criterios que se indican a continuación.

Se considerará como lote de material, que se aceptará o rechazará íntegramente, al constituido por elementos de una misma partida, marca, clase y uso y que resulte de aplicar los siguientes criterios:

- Diez mil metros cuadrados (10 000 m²) de material en caso de nivel de seguridad normal.
- Seis mil metros cuadrados (6 000 m²) de material en caso de nivel de seguridad elevado.

Se entiende por nivel de seguridad elevado, a estos efectos, a aquella aplicación para la cual la resistencia a largo plazo es un parámetro significativo o cuando el producto juega un papel decisivo en la seguridad de la construcción y estabilidad de la obra.

El nivel de seguridad a aplicar en cada caso vendrá establecido en los artículos correspondientes de este Pliego, o en su defecto, en el Pliego de Prescripciones Técnicas Particulares.

De cada lote o fracción se tomará un mínimo de:

- Una (1) muestra, en aplicaciones para nivel de seguridad normal.
- Dos (2) muestras, en aplicaciones para nivel de seguridad elevado

Dichas muestras se prepararán conforme a la norma UNE-EN ISO 9862, y se efectuarán, al menos, los siguientes ensayos:

- Masa por unidad de superficie (norma UNE-EN ISO 9864).
- Resistencia a tracción (norma la UNE-EN ISO 10319).
- Punzonado estático (ensayo CBR) (norma UNE-EN ISO 12236), en las aplicaciones que corresponda, según los epígrafes 290.2.3 a 290.2.6.

El lote se considerará no conforme si se incumple cualquiera de los valores exigidos.

En caso de no conformidad, el Director de las Obras indicará las medidas a adoptar, pudiendo realizar ensayos complementarios con nuevas muestras del mismo lote o exigir directamente la sustitución del lote rechazado.

El Director de las Obras, en el uso de sus atribuciones, podrá exigir la comprobación de cualquiera de las características técnicas del producto, y aceptar o rechazar, consecuentemente, los lotes correspondientes. Se entiende, en este caso, que el valor exigido es el que corresponde al valor nominal del producto, corregido por la tolerancia.

290.5.2 Control de acopios y trazabilidad

No se podrán emplear geotextiles o productos relacionados acopiados si se produjera alguna de las siguientes circunstancias:

- Cuando las condiciones de almacenamiento no hubieran sido adecuadas, a criterio del Director de las Obras.
- Cuando hubiesen transcurrido los siguientes plazos entre la fecha de fabricación del producto y la de su puesta en obra:
 - o Seis (6) meses, cuando la vida en servicio definida en el epígrafe 290.2.2.2 fuera igual o inferior a cinco (5) años.
 - o Doce (12) meses en el resto de los casos.

Los acopios que no cumplan alguna de las condiciones especificadas, tanto en este artículo como en el Pliego de Prescripciones Técnicas Particulares, serán rechazados.

Al objeto de garantizar la trazabilidad, el Contratista facilitará diariamente al Director de las Obras un parte de ejecución de obra en el que deberán figurar, al menos, los siguientes conceptos:

- Identificación de la obra.
- Localización del tajo.
- Fecha de instalación.
- Número de rollos colocados, por tipo.
- Fecha de fabricación.
- Referencia del albarán de suministro.
- Ubicación de cada uno de los rollos.
- Observaciones e incidencias que pudieran influir en sus características y en la durabilidad.

290.6 CRITERIOS DE ACEPTACIÓN O RECHAZO

El Pliego de Prescripciones Técnicas Particulares, o en su defecto el Director de las Obras, indicará las medidas a adoptar en el caso de que los geotextiles o productos relacionados no cumplan alguna de las características establecidas en este artículo.

290.7 MEDICIÓN Y ABONO

La medición y abono de los geotextiles y productos relacionados se realizará de acuerdo con lo indicado en el Pliego de Prescripciones Técnicas Particulares, para la unidad de obra de la que formen parte.

En defecto de lo indicado en el párrafo anterior se medirán y abonarán por metros cuadrados (m^2) de superficie recubierta, quedando incluidos en este precio los solapes necesarios y, en todo caso, los indicados en el Pliego de Prescripciones Técnicas Particulares.

El precio por metro cuadrado (m^2) incluirá todos los elementos necesarios para la colocación y puesta en obra del producto, así como su transporte a la obra, recepción y almacenamiento.

Se considerarán incluidas también las uniones mecánicas por cosido, soldadura, fijación con grapas o cualesquiera otras, que resulten necesarias para la correcta puesta en obra del geotextil o producto relacionado, según determine el Proyecto o, en su defecto, el Director de las Obras.

NORMAS REFERIDAS EN ESTE ARTÍCULO

Las normas recogidas en este artículo podrán ser sustituidas por otras de las utilizadas en cualquiera de los otros Estados miembros de la Unión Europea, o que sean parte del Acuerdo sobre el Espacio Económico Europeo, y en aquellos Estados que tengan un acuerdo de asociación aduanera con la Unión Europea, siempre que se demuestre que poseen idénticas especificaciones técnicas.

UNE-EN 12224	Geotextiles y productos relacionados. Determinación de la resistencia al envejecimiento a la intemperie.
UNE-EN 12226	Geosintéticos. Ensayos generales para la evaluación después del ensayo de durabilidad.
UNE-EN 13249	Geotextiles y productos relacionados. Requisitos para su uso en la construcción de carreteras y otras zonas de tráfico (excluyendo las vías férreas y las capas de rodadura asfáltica).
UNE-EN 13251	Geotextiles y productos relacionados. Requisitos para su uso en movimientos de tierras, cimentaciones y estructuras de contención.
UNE-EN 13252	Geotextiles y productos relacionados. Requisitos para su uso en sistemas de drenaje.
UNE-EN 13253	Geotextiles y productos relacionados. Requisitos para su uso en obras para el control de la erosión (protección costera y revestimiento de taludes).
UNE-EN 13256	Geotextiles y productos relacionados. Requisitos para su uso en la construcción de túneles y estructuras subterráneas.
UNE-EN 13719	Geotextiles y productos relacionados. Determinación de la eficacia de protección a largo plazo de los geotextiles en contacto con barreras geosintéticas.
UNE-EN 14574	Geosintéticos. Determinación de la resistencia al punzonado piramidal de los geosintéticos soportados.
UNE-EN 15381	Geotextiles y productos relacionados. Características requeridas para su uso en pavimentos y cubiertas asfálticas.
UNE-EN ISO 3146	Plásticos. Determinación del comportamiento en fusión (temperatura de fusión o intervalo de fusión) de polímeros semi-cristalinos mediante los métodos del tubo capilar y del microscopio de polarización.
UNE-EN ISO 9862	Geosintéticos. Toma de muestras y preparación de probetas.

- UNE-EN ISO 9863-1 Geosintéticos. Determinación del espesor a presiones especificadas. Parte 1: Capas individuales.
- UNE-EN ISO 9864 Geosintéticos. Método de ensayo para la determinación de la masa por unidad de superficie de geotextiles y productos relacionados.
- UNE-EN ISO 10318 Geosintéticos. Términos y definiciones.
- UNE-EN ISO 10319 Geosintéticos. Ensayo de tracción de bandas anchas.
- UNE-EN ISO 10320 Geotextiles y productos relacionados con geotextiles. Identificación in situ.
- UNE-EN ISO 10321 Geosintéticos. Ensayo de tracción de juntas/costuras por el método de la banda ancha.
- UNE-EN ISO 10722 Geosintéticos. Procedimiento de ensayo indexado para la evaluación del daño mecánico bajo carga repetida. Daño causado por material granulado.
- UNE-EN ISO 11058 Geotextiles y productos relacionados con geotextiles. Determinación de las características de permeabilidad al agua perpendicularmente al plano sin carga.
- UNE-EN ISO 12236 Geosintéticos. Ensayo de punzonado estático (ensayo CBR).
- UNE-EN ISO 12956 Geotextiles y productos relacionados con geotextiles. Determinación de la medida de abertura característica.
- UNE-EN ISO 12957-1 Geosintéticos. Determinación de las características de fricción. Parte 1: Ensayo de cizallamiento directo.
- UNE-EN ISO 12957-2 Geosintéticos. Determinación de las características de fricción. Parte 2: Ensayo del plano inclinado.
- UNE-EN ISO 12958 Geotextiles y productos relacionados. Determinación de la capacidad de flujo de agua en su plano.
- UNE-EN ISO 13431 Geotextiles y productos relacionados. Determinación del comportamiento a la fluencia en tracción y a la rotura a la fluencia en tracción.
- UNE-EN ISO 13433 Geosintéticos. Ensayo de perforación dinámica (ensayo de caída de un cono).
- UNE-EN ISO 25619-1 Geosintéticos. Determinación del comportamiento a compresión. Parte 1: Propiedades de fluencia a compresión.



Pliego de Prescripciones Técnicas Generales para Obras de Carreteras y Puentes (PG-3)

Parte 2ª. Materiales básicos



CAPÍTULO I. CONGLOMERANTES

200 CALES

200.1 DEFINICIÓN

Se definen como cales aquellos conglomerantes constituidos principalmente por óxidos o hidróxidos de calcio (CaO , $\text{Ca}(\text{OH})_2$) con o sin óxidos o hidróxidos de magnesio (MgO , $\text{Mg}(\text{OH})_2$) y cantidades menores de óxidos de silicio (SiO_2), hierro (Fe_2O_3) y aluminio (Al_2O_3).

A los efectos de aplicación de este Pliego, se consideran esencialmente las cales para su empleo en la estabilización de suelos para la construcción de carreteras.

200.2 CONDICIONES GENERALES

Lo dispuesto en este artículo se entenderá sin perjuicio de lo establecido en el Reglamento 305/2011 de 9 de marzo de 2011, del Parlamento Europeo y del Consejo, por el que se establecen las condiciones armonizadas para la comercialización de productos de construcción. Para los productos con marcado CE, el fabricante asumirá la responsabilidad sobre la conformidad de los mismos con las prestaciones declaradas, de acuerdo con el artículo el artículo 11 del mencionado Reglamento. Los productos que tengan el marcado CE deberán ir acompañados, además de dicho marcado, de la Declaración de Prestaciones, y de las instrucciones e información de seguridad del producto. Por su parte, el Contratista deberá verificar que los valores declarados en los documentos que acompañan al marcado CE permitan deducir el cumplimiento de las especificaciones contempladas en el Proyecto o, en su defecto, en este Pliego, debiendo adoptar, en el caso de que existan indicios de incumplimiento de las especificaciones declaradas, todas aquellas medidas que considere oportunas para garantizar la idoneidad del producto suministrado a la obra.

Las cales deberán llevar obligatoriamente el marcado CE, conforme a lo establecido en la norma UNE-EN 459-1.

Independientemente de lo anterior, se estará además en todo caso a lo dispuesto en la legislación vigente en materia ambiental, de seguridad y salud, de producción, almacenamiento, gestión y transporte de productos de la construcción, de residuos de construcción y demolición, y de suelos contaminados.

200.3 DENOMINACIONES

Las definiciones y denominaciones de las cales serán las que figuren en la norma UNE-EN 459-1. Para la estabilización de suelos se usarán cales del tipo CL 90-S y CL 90-Q, que deberán cumplir las especificaciones de la tabla 200.1, determinadas según la norma UNE-EN 459-2.

TABLA 200.1 – ESPECIFICACIONES DE LAS CALES CÁLCICAS

CARACTERÍSTICA ⁽¹⁾		UNIDAD	CL 90-S	CL 90-Q
CONTENIDO EN CaO + MgO		%	≥ 90	
CONTENIDO EN MgO		%	≤ 5 ⁽²⁾	
CONTENIDO EN CO ₂		%	≤ 4	
CONTENIDO EN SO ₃		%	≤ 2	
CONTENIDO DE CAL ÚTIL (Ca(OH) ₂) (UNE-EN 459-2) ⁽³⁾		%	≥ 80	
ESTABILIDAD DE VOLUMEN ⁽⁴⁾		mm	≤ 2	Cumplir el ensayo tras el apagado
REACTIVIDAD ⁽⁵⁾		min	—	t ₆₀ ≤ 15
TAMAÑO DE PARTÍCULA (retenido acumulado)	tamiz 0,2 mm	% en masa	≤ 2	≤ 5
	tamiz 0,09 mm	% en masa	≤ 7 ⁽⁶⁾	≤ 15

(1) Los valores para CaO, MgO, CO₂ y SO₃ corresponden al producto acabado, en el caso de la cal viva, y al producto exento de agua libre y agua combinada, en el caso de cal hidratada.

(2) Se admite un 7% siempre que cumpla la estabilidad de volumen.

(3) Pueden requerirse unos valores más altos de cal útil.

(4) Según apartado 6.4.2.1 de la norma UNE-EN 459-2.

(5) según el apartado 6.6 de la Norma EN 459-2.

(6) Se permite un retenido de hasta el 15% siempre que se cumpla el ensayo de estabilidad indicado en el apartado 6.4.2 de la norma UNE-EN 459-2.

El contenido de agua libre en las cales hidratadas (norma UNE-EN 459-2), será inferior al dos por ciento (< 2 %) en masa.

Las cales para la estabilización de suelos deberán presentar un aspecto homogéneo y no un estado grumoso o aglomerado.

200.4 TRANSPORTE Y ALMACENAMIENTO

La cal será transportada en cisternas presurizadas y dotadas de medios neumáticos para el trasiego rápido de su contenido a los silos de almacenamiento o a los equipos que alimentan a las máquinas de extendido. Los silos de almacenamiento serán estancos y estarán provistos de sistemas de filtros.

Excepcionalmente, en obras de pequeño volumen y a juicio del Director de las Obras, para el suministro, transporte y almacenamiento de cal se podrán emplear sacos de características tales que su contenido no sufra alteración.

El Director de las Obras comprobará, con la frecuencia que crea necesaria, las condiciones de almacenamiento y sistemas de transporte y trasiego en todo cuanto pudiera afectar a la calidad del material; y de no ser de su conformidad, suspenderá la utilización del contenido del saco, silo o cisterna correspondiente hasta la comprobación de las características que estime convenientes de las exigidas en este artículo o en el Pliego de Prescripciones Técnicas Particulares.

200.5 RECEPCIÓN E IDENTIFICACIÓN

Cada remesa de cal que llegue a obra irá acompañada de un albarán y de la información relativa al etiquetado y marcado CE de la norma UNE-EN 459-1.

El albarán contendrá explícitamente, al menos, los siguientes datos:

- Nombre y dirección del fabricante y de la empresa suministradora.
- Fecha de fabricación y de suministro.
- Identificación del vehículo que lo transporta.
- Cantidad que se suministra.
- Denominación comercial, si la hubiese, y tipo de cal suministrada (norma UNE-EN 459-1).
- Nombre y dirección del comprador y destino.
- Referencia del pedido.

A juicio del Director de las Obras se podrá solicitar al suministrador, información sobre las condiciones de almacenamiento, transporte y de seguridad y salud.

El etiquetado y marcado CE deberá incluir la siguiente información:

- Símbolo del marcado CE.
- Número de identificación del organismo de certificación.
- Nombre o marca distintiva de identificación y dirección registrada del fabricante.
- Las dos últimas cifras del año de su primera colocación.
- Número de referencia de la Declaración de Prestaciones.
- Referencia a la norma europea EN 459-1.
- Descripción del producto: nombre genérico, tipo y uso previsto.
- Información sobre las características esenciales incluidas en la norma UNE-EN 459-1:
 - Requisitos químicos (contenido de CaO+MgO, MgO, CO₂, SO₃ y cal útil (Ca (OH)₂)) (norma UNE-EN 459-2).
 - Estabilidad de volumen (norma UNE-EN 459-2).
 - Tamaño de partícula (norma UNE-EN 459-2).

200.6 CONTROL DE CALIDAD

200.6.1 Control de recepción

Se deberá disponer del marcado CE de estos productos con un sistema de evaluación de la conformidad 2+, por lo que el control de recepción se podrá llevar a cabo mediante la verificación documental de que los valores declarados en los documentos que acompañan al marcado CE permiten deducir el cumplimiento de las especificaciones establecidas en este Pliego. Independientemente de la aceptación de la veracidad de las propiedades referidas en el marcado CE, si se detectara alguna anomalía durante el transporte, almacenamiento o manipulación de los productos, el Director de las Obras, en el uso de sus atribuciones, podrá disponer en cualquier momento, la realización de comprobaciones y ensayos sobre los materiales suministrados a la obra. En este caso se seguirán los criterios que se indican a continuación.

Se considerará como lote, que se aceptará o rechazará en bloque, de acuerdo con lo dispuesto en el epígrafe 200.5.3, a la cantidad de cal de la misma clase y procedencia recibida mensualmente, salvo que se sobrepase la cantidad mensual de doscientas toneladas (200 t), en cuyo caso cada lote estará constituido por dicha cantidad o fracción. En cualquier caso, el Pliego de Prescripciones Técnicas Particulares o el Director de las Obras podrá fijar otro tamaño de lote.

De cada lote se tomarán dos (2) muestras siguiendo el procedimiento indicado en la norma UNE-EN 459-2; una para realizar los ensayos de control de recepción y otra para ensayos de contraste que se conservará al menos durante cien días (100 d), en un recipiente adecuado y estanco, donde las muestras queden protegidas de la humedad, del CO₂ atmosférico y de la posible contaminación producida por otros materiales. Cuando el suministrador de la cal lo solicite, se tomará una tercera muestra para éste.

Sobre una de las muestras se realizarán los siguientes ensayos (norma UNE-EN 459-2):

- Contenido de óxidos de calcio y magnesio.
- Contenido de dióxido de carbono.
- Contenido de cal útil como Ca (OH)₂.
- Tamaño de partícula.

Y la otra se utilizará para ensayos de contraste en caso de ser necesario.

200.6.2 Control adicional

Si la cal hubiese estado almacenada en condiciones atmosféricas normales durante un plazo superior a dos (>2) meses, antes de su empleo se realizarán, como mínimo, sobre una (1) muestra representativa de la cal almacenada, sin excluir los terrones que hubieran podido formarse, los ensayos de contenido de dióxido de carbono y tamaño de partícula. Si no cumpliera lo establecido para estas características, se procederá a su homogeneización y realización de nuevos ensayos, o a su retirada.

En ambientes muy húmedos, o condiciones atmosféricas desfavorables o en situaciones de obra anómalas, el Director de las Obras podrá reducir el plazo de dos (2) meses anteriormente indicado para la comprobación de las condiciones de almacenamiento de la cal.

Además de lo anteriormente establecido, cuando el Director de las Obras lo considere conveniente, se llevarán a cabo los ensayos necesarios para la comprobación de las características que estime necesarias, de entre las especificadas en este artículo.

200.7 CRITERIOS DE ACEPTACIÓN O RECHAZO

El Pliego de Prescripciones Técnicas Particulares, o en su defecto el Director de las Obras, indicará las medidas a adoptar en el caso de que la cal no cumpla alguna de

las especificaciones establecidas en este artículo. En cualquier caso, la remesa se rechazará si, en el momento de abrir el recipiente que la contenga, apareciera en estado grumoso o aglomerado.

200.8 MEDICIÓN Y ABONO

La medición y abono de la cal se realizará de acuerdo con lo indicado en el Pliego de Prescripciones Técnicas Particulares para la unidad de obra de la que forme parte.

NORMAS REFERIDAS EN ESTE ARTÍCULO

Las normas recogidas en este artículo podrán ser sustituidas por otras de las utilizadas en cualquiera de los otros Estados miembros de la Unión Europea, o que sean parte del Acuerdo sobre el Espacio Económico Europeo, y en aquellos Estados que tengan un acuerdo de asociación aduanera con la Unión Europea, siempre que se demuestre que poseen idénticas especificaciones técnicas.

UNE-EN 459-1 Cales para la construcción. Parte 1: Definiciones, especificaciones y criterios de conformidad.

UNE-EN 459-2 Cales para construcción. Parte 2: Métodos de ensayo.

202 CEMENTOS

202.1 DEFINICIÓN

Se definen como cementos los conglomerantes hidráulicos en cuya composición interviene como componente principal el clínker de cemento portland o, en su caso, el clínker de cemento de aluminato de calcio, los cuales, finamente molidos y convenientemente amasados con agua, forman pastas que fraguan y endurecen a causa de las reacciones de hidratación de sus constituyentes, dando lugar a productos hidratados mecánicamente resistentes y estables, tanto al aire como bajo agua.

202.2 CONDICIONES GENERALES

Lo dispuesto en este artículo se entenderá sin perjuicio de lo establecido en el Reglamento 305/2011 de 9 de marzo de 2011, del Parlamento Europeo y del Consejo, por el que se establecen las condiciones armonizadas para la comercialización de productos de construcción. Para los productos con marcado CE, el fabricante asumirá la responsabilidad sobre la conformidad de los mismos con las prestaciones declaradas, de acuerdo con el artículo 11 del mencionado Reglamento. Los productos que tengan el marcado CE deberán ir acompañados, además de dicho marcado, de la Declaración de Prestaciones, y de las instrucciones e información de seguridad del producto. Por su parte, el Contratista deberá verificar que los valores declarados en los documentos que acompañan al marcado CE permitan deducir el cumplimiento de las especificaciones contempladas en el Proyecto o, en su defecto, en este Pliego, debiendo adoptar, en el caso de que existan indicios de incumplimiento de las especificaciones declaradas, todas aquellas medidas que considere oportunas para garantizar la idoneidad del producto suministrado a la obra.

Independientemente de lo anterior se estará además, en todo caso, a lo dispuesto en la legislación vigente en materia ambiental, de seguridad y salud, de producción, almacenamiento, gestión y transporte de productos de la construcción, de residuos de construcción y demolición, y de suelos contaminados.

En este artículo será de aplicación todo lo dispuesto en la vigente Instrucción para la recepción de cementos (RC).

202.3 DENOMINACIONES

La denominación, composición, designación, prescripciones, durabilidad y normas de referencia de los cementos de uso en obras de carreteras serán las que figuran en los anejos de la Instrucción para la recepción de cementos (RC) vigente:

- Anejo 1. Cementos sujetos al mercado CE.
- Anejo 2. Cementos sujetos al Real Decreto 1313/1988.

El Pliego de Prescripciones Técnicas Particulares, o en su defecto el Director de las Obras, indicará el tipo, clase de resistencia y, en su caso, las características especiales de los cementos a emplear en cada unidad de obra.

202.4 TRANSPORTE Y ALMACENAMIENTO

Para el transporte, almacenamiento y manipulación, será de aplicación lo dispuesto en la norma UNE 80402, así como en la vigente Instrucción para la recepción de cementos (RC).

El cemento será transportado en cisternas presurizadas y dotadas de medios neumáticos para el trasvase rápido de su contenido a los silos de almacenamiento.

El cemento se almacenará en uno o varios silos, adecuadamente aislados contra la humedad y provistos de sistemas de filtros. El almacenamiento del cemento no deberá ser muy prolongado para evitar su meteorización, por lo que se recomienda que el tiempo de almacenamiento máximo desde la fecha de expedición hasta su empleo no sea más de tres (3) meses para la clase de resistencia 32,5, de dos (2) meses para la clase de resistencia 42,5 y de un (1) mes para la clase de resistencia de 52,5.

En cumplimiento de las precauciones en la manipulación de los cementos que establece la Instrucción para la recepción de cementos (RC) y la Orden del Ministerio de la Presidencia PRE/1954/2004, cuando se usen agentes reductores del cromo (VI) y sin perjuicio de la aplicación de otras disposiciones comunitarias sobre clasificación, envasado y etiquetado de sustancias y preparados peligrosos, el envase del cemento o de los preparados que contienen cemento deberá ir marcado de forma legible e indeleble con información sobre la fecha de envasado, así como sobre las condiciones de almacenamiento y el tiempo de almacenamiento adecuados para mantener la actividad del agente reductor y el contenido de cromo (VI) soluble por debajo del límite indicado en el apartado 202.4.

Excepcionalmente, en obras de pequeño volumen y a juicio del Director de las Obras, el cemento se podrá suministrar, transportar y almacenar en envases, de acuerdo con lo dispuesto en la vigente Instrucción para la recepción de cementos (RC). En el envase deberá figurar el peso nominal en kilogramos, debiendo estar garantizado por el suministrador con una tolerancia entre un dos por ciento por defecto (-2%) y un cuatro por ciento en exceso (+4%), con un máximo de un kilogramo (1 kg) en cada envase.

El Pliego de Prescripciones Técnicas Particulares establecerá las medidas a tomar para el cumplimiento de la legislación vigente en materia medioambiental, de seguridad laboral, almacenamiento y de transporte.

El Director de las Obras podrá comprobar, en el uso de sus atribuciones, con la frecuencia que crea necesaria, las condiciones de almacenamiento, así como el estado de los sistemas de transporte y trasvase en todo cuanto pudiera afectar a la calidad del material; y de no ser de su conformidad, suspenderá la utilización del contenido del envase, silo o cisterna correspondiente hasta la comprobación de las características que estime convenientes de las exigidas en este artículo, en la vigente Instrucción para la recepción de cementos (RC) o en el Pliego de Prescripciones Técnicas Particulares.

202.5 RECEPCIÓN E IDENTIFICACIÓN

Cada remesa de cemento que llegue a la obra, tanto a granel como envasado, deberá ir acompañada de la documentación que reglamentariamente dispone la vigente Instrucción para la recepción de cementos (RC).

202.6 CONTROL DE CALIDAD

Para el control de recepción será de aplicación lo dispuesto en la vigente Instrucción para la recepción de cementos (RC).

Durante la recepción de los cementos, deberá verificarse que éstos se adecuan a lo especificado en el Pliego de Prescripciones Técnicas Particulares y que satisfacen los requisitos y demás condiciones exigidas en la mencionada Instrucción.

El control de la recepción del cemento deberá incluir obligatoriamente, al menos:

- Una primera fase, de comprobación de la documentación y del etiquetado. En el caso de cementos sujetos al Real Decreto 1313/1988, deberá cumplir lo especificado en la vigente Instrucción para la recepción de cementos (RC).
- Una segunda fase, consistente en una inspección visual del suministro.

Adicionalmente, si así lo establece el Pliego de Prescripciones Técnicas Particulares o el Director de las Obras, se podrá llevar a cabo una tercera fase de control mediante la realización de ensayos de identificación y, en su caso, ensayos complementarios, según lo dispuesto en los anejos 5 y 6 de la Instrucción para la recepción de cementos (RC).

Con independencia de lo anterior, el Director de las Obras, en el uso de sus atribuciones, podrá disponer en cualquier momento la realización de comprobaciones o ensayos sobre los materiales que se suministren a la obra.

El Pliego de Prescripciones Técnicas Particulares o el Director de las Obras podrán fijar un tamaño de lote inferior al que se especifica en la Instrucción para la recepción de cementos (RC).

En cumplimiento de la Orden del Ministerio de la Presidencia PRE/1954/2004, se comprobará (Anexo A de la norma UNE-EN 196-10), que el contenido de cromo (VI) soluble en el cemento a emplear en obras de carretera no sea superior a dos partes por millón (2 ppm) del peso seco del cemento.

202.7 CRITERIOS DE ACEPTACIÓN O RECHAZO

Los criterios de conformidad y la actuación en caso de rechazo de la remesa o lote recibido seguirán lo dispuesto en la vigente Instrucción para la recepción de cementos (RC).

El Director de las Obras indicará las medidas a adoptar en el caso de que el cemento no cumpla alguna de las especificaciones establecidas en este artículo.

202.8 MEDICIÓN Y ABONO

La medición y abono del cemento se realizará de acuerdo con lo indicado en el Pliego de Prescripciones Técnicas Particulares para la unidad de obra de la que forme parte.

NORMAS REFERIDAS EN ESTE ARTÍCULO

Las normas recogidas en este artículo podrán ser sustituidas por otras de las utilizadas en cualquiera de los otros Estados miembros de la Unión Europea, o que sean parte del Acuerdo sobre el Espacio Económico Europeo, y en aquellos Estados que tengan un acuerdo de asociación aduanera con la Unión Europea, siempre que se demuestre que poseen idénticas especificaciones técnicas.

UNE 80402 Cementos. Condiciones de suministro.

UNE-EN 196-10 Métodos de ensayo de cementos. Parte 10: Determinación del contenido de cromo (VI) soluble en agua en cementos.

CAPÍTULO II. LIGANTES BITUMINOSOS

211 BETUNES ASFÁLTICOS

211.1 DEFINICIÓN

Se definen como betunes asfálticos, de acuerdo con la norma UNE-EN 12597, los ligantes hidrocarbonados, prácticamente no volátiles, obtenidos a partir del crudo de petróleo o presentes en los asfaltos naturales, que son totalmente o casi totalmente solubles en tolueno, y con viscosidad elevada a temperatura ambiente.

A efectos de aplicación de este artículo, se especifican tres tipos de betunes asfálticos:

- Convencionales (norma UNE-EN 12591).
- Duros (norma UNE-EN 13924-1), para los betunes asfálticos destinados a la producción de mezclas bituminosas de alto módulo.
- Multigrado (norma UNE-EN 13924-2), con aplicaciones semejantes a las especificadas para los ligantes convencionales en los artículos correspondientes de mezclas bituminosas de la Parte 5 de este Pliego.

211.2 CONDICIONES GENERALES

Lo dispuesto en este artículo se entenderá sin perjuicio de lo establecido en el Reglamento 305/2011 de 9 de marzo de 2011, del Parlamento Europeo y del Consejo, por el que se establecen las condiciones armonizadas para la comercialización de productos de construcción. Para los productos con marcado CE, el fabricante asumirá la responsabilidad sobre la conformidad de los mismos con las prestaciones declaradas, de acuerdo con el artículo 11 del mencionado Reglamento. Los productos que tengan el marcado CE deberán ir acompañados, además de dicho marcado, de la Declaración de Prestaciones, y de las instrucciones e información de seguridad del producto. Por su parte, el Contratista deberá verificar que los valores declarados en los documentos que acompañan al marcado CE permitan deducir el cumplimiento de las especificaciones contempladas en el Proyecto o, en su defecto, en este Pliego, debiendo adoptar, en el caso de que existan indicios de incumplimiento de las especificaciones declaradas, todas aquellas medidas que considere oportunas para garantizar la idoneidad del producto suministrado a la obra.

Los betunes asfálticos deberán llevar obligatoriamente el marcado CE, conforme a lo establecido en las normas UNE-EN 12591, UNE-EN 13924-1 y UNE-EN 13924-2.

Independientemente de lo anterior, se estará además en todo caso a lo dispuesto en la legislación vigente en materia ambiental, de seguridad y salud, de producción, almacenamiento, gestión y transporte de productos de la construcción, de residuos de construcción y demolición, y de suelos contaminados. De forma explícita se prohíbe el uso de betunes asfálticos que contengan alquitranes u otras sustancias derivadas de la destilación de productos carbonosos -hulla u otros-, o betunes oxidados.

211.3 DENOMINACIONES

La denominación de los betunes asfálticos convencionales y duros se compondrá de dos números, representativos de su penetración mínima y máxima, determinada según la norma UNE-EN 1426, separados por una barra inclinada a la derecha (/).

En los betunes asfálticos multigrado la denominación se compondrá de las letras MG seguidas de cuatro números, los dos primeros indicativos de su penetración mínima y máxima, determinada de acuerdo con la norma UNE-EN 1426, separados por una barra inclinada a la derecha (/); y el tercer y cuarto número, precedido de un guión (-), y a su vez separados por una barra inclinada a la derecha (/), representativos del rango del punto de reblandecimiento (norma UNE-EN 1427).

A efectos de aplicación de este artículo, se emplearán los betunes asfálticos de la tabla 211.1. De acuerdo con su denominación, las características de dichos betunes asfálticos deberán cumplir las especificaciones de las tablas 211.2.a y 211.2.b, conforme a lo establecido en los anexos nacionales de las normas UNE-EN 12591, UNE-EN 13924-1 y UNE-EN 13924-2.

TABLA 211.1 – TIPOS DE BETUNES ASFÁLTICOS

BETÚN ASFÁLTICO DURO NORMA UNE-EN 13924-1	BETÚN ASFÁLTICO CONVENCIONAL NORMA UNE-EN 12591	BETÚN ASFÁLTICO MULTIGRADO NORMA UNE-EN 13924-2
15/25		
	35/50	MG 35/50-59/69
	50/70	MG 50/70-54/64
	70/100	
	160/220	

211.4 TRANSPORTE Y ALMACENAMIENTO

El betún asfáltico será transportado en cisternas calorífugas. Las cisternas dispondrán de un elemento adecuado para la toma de muestras, estarán provistas de termómetros situados en puntos bien visibles, y deberán estar preparadas para poder calentar el betún asfáltico cuando, por cualquier anomalía, la temperatura disminuya y pueda impedir su trasiego.

El betún asfáltico se almacenará en uno o varios tanques, adecuadamente aislados entre sí, que deberán estar provistos de bocas de ventilación para evitar que trabajen a presión, y que contarán con los aparatos de medida y seguridad necesarios situados en puntos de fácil acceso.

Los tanques deberán ser calorífugos y dispondrán de una válvula adecuada para la toma de muestras. Deberán estar provistos de termómetros situados en puntos bien visibles y dotados de su propio sistema de calefacción, capaz de evitar que, por cualquier anomalía, la temperatura del producto se desvíe de la fijada para el almacenamiento en más de diez grados Celsius ($\pm 10^{\circ} \text{C}$).

Cuando los tanques de almacenamiento no dispongan de medios de carga propios, las cisternas empleadas para el transporte de betún asfáltico estarán dotadas de medios neumáticos o mecánicos para el trasiego rápido de su contenido a los mismos.

Todas las tuberías directas y bombas, preferiblemente rotativas, utilizadas para el trasiego del betún asfáltico, desde la cisterna de transporte al tanque de almacenamiento y de éste al equipo de empleo, deberán estar calefactadas, aisladas

térmicamente y dispuestas de modo que se puedan limpiar fácil y perfectamente después de cada aplicación o jornada de trabajo.

El Director de las Obras comprobará, con la frecuencia que considere necesaria, los sistemas de transporte y trasiego y las condiciones de almacenamiento, en todo cuanto pudiera afectar a la calidad del material; y de no ser de su conformidad, suspenderá la utilización del contenido del tanque o cisterna correspondiente, hasta la comprobación de las características que estime convenientes, de entre las incluidas en las tablas 211.2.a y 211.2.b.

211.5 RECEPCIÓN E IDENTIFICACIÓN

Cada cisterna de betún asfáltico que llegue a obra irá acompañada de un albarán y la información relativa al etiquetado y marcado CE de la norma correspondiente UNE-EN 12591, UNE-EN 13924-1 o UNE-EN 13924-2.

El albarán contendrá explícitamente, al menos, los siguientes datos:

- Nombre y dirección de la empresa suministradora.
- Fecha de fabricación y de suministro.
- Identificación del vehículo que lo transporta.
- Cantidad que se suministra.
- Denominación comercial, si la hubiese, y tipo de betún asfáltico suministrado de acuerdo con la denominación especificada en este artículo.
- Nombre y dirección del comprador y del destino.
- Referencia del pedido.

El etiquetado y marcado CE deberá incluir la siguiente información:

- Símbolo del marcado CE.
- Número de identificación del organismo de certificación.
- Nombre o marca distintiva de identificación y dirección registrada del fabricante.
- Las dos últimas cifras del año de su primera colocación.
- Número de referencia de la Declaración de Prestaciones.
- Referencia a la norma europea correspondiente (EN 12591, EN 13924-1 o EN 13924-2).
- Descripción del producto: nombre genérico, tipo y uso previsto.

- Información sobre las características esenciales incluidas en la norma correspondiente (UNE-EN 12591, UNE-EN 13924-1 o UNE-EN 13924-2):
 - Consistencia a temperatura de servicio intermedia (penetración a 25°C, norma UNE-EN 1426).
 - Consistencia a temperatura de servicio elevada (punto de reblandecimiento, norma UNE-EN 1427).
 - Dependencia de la consistencia con la temperatura (índice de penetración, Anexo A de la norma UNE-EN 12591, UNE-EN 13924-1 o UNE-EN 13924-2).
 - Durabilidad de la consistencia a temperatura de servicio intermedia y elevada (resistencia al envejecimiento, norma UNE-EN 12607-1):
 - penetración retenida (norma UNE-EN 1426).
 - incremento del punto de reblandecimiento (norma UNE-EN 1427).
 - cambio de masa (norma UNE-EN 12607-1).
 - Fragilidad a baja temperatura de servicio (punto de fragilidad Fraass, norma UNE-EN 12593), sólo en el caso de los betunes de la norma UNE-EN 12591 o norma 13924-2.

El suministrador del ligante deberá proporcionar información sobre la temperatura máxima de calentamiento, el rango de temperatura de mezclado y de compactación, el tiempo máximo de almacenamiento, en su caso, o cualquier otra condición que fuese necesaria para asegurar uniformidad y mantenimiento de las propiedades del producto durante todo el proceso de fabricación y puesta en obra.

El suministrador deberá entregar un certificado, en su caso proporcionado por el fabricante, de que el ligante no contiene en su composición alquitranes u otras sustancias derivadas de la destilación de productos carbonosos, ni tampoco betunes oxidados.

211.6 CONTROL DE CALIDAD

211.6.1 Control de recepción

Para el control de recepción se llevará a cabo la verificación documental de que los valores declarados en la información que acompaña al marcado CE cumplen las especificaciones establecidas en este Pliego. Independientemente de la aceptación de la veracidad de las propiedades referidas en el marcado CE, si se detectara alguna anomalía durante el transporte, almacenamiento o manipulación de los

productos, el Director de las Obras, en el uso de sus atribuciones, podrá disponer en cualquier momento, la realización de comprobaciones y ensayos sobre los materiales suministrados a la obra. En este caso se seguirán los criterios que se indican a continuación.

De cada cisterna de betún asfáltico que llegue a la obra se tomarán dos (2) muestras de, al menos, un kilogramo (1 kg) (norma UNE-EN 58), en el momento del trasvase del material de la cisterna al tanque de almacenamiento. Sobre una de las muestras se realizará la determinación de la penetración (norma UNE-EN 1426), y la otra se utilizará para ensayos de contraste en caso de ser necesario.

211.6.2 Control a la entrada del mezclador

Se considerará como lote, que se aceptará o rechazará en bloque, de acuerdo a lo dispuesto en el apartado 211.7 de este artículo, a la cantidad de trescientas toneladas (300 t) de betún asfáltico. En cualquier caso, el Pliego de Prescripciones Técnicas Particulares o el Director de las Obras podrán fijar otro tamaño de lote.

De cada lote se tomarán dos (2) muestras de, al menos, un kilogramo (1 kg) (norma UNE-EN 58), en algún punto situado entre la salida del tanque de almacenamiento y la entrada del mezclador.

Sobre una de las muestras se realizará la determinación de la penetración (norma UNE-EN 1426), del punto de reblandecimiento (norma UNE-EN 1427) y se calculará el índice de penetración (Anexo A de la UNE-EN 12591, UNE-EN 13924-1 o UNE-EN 13924-2, según corresponda). La otra muestra se utilizará para ensayos de contraste en caso de ser necesario.

211.6.3 Control adicional

El Director de las Obras, en el uso de sus atribuciones, podrá exigir la realización de los ensayos necesarios para la comprobación de las características especificadas en las tablas 211.2.a y 211.2.b, con una frecuencia recomendada de una (1) vez cada mes y como mínimo tres (3) veces durante la ejecución de la obra, por cada tipo y composición de betún asfáltico.

211.7 CRITERIOS DE ACEPTACIÓN O RECHAZO

El Pliego de Prescripciones Técnicas Particulares, o en su defecto el Director de las Obras, indicará las medidas a adoptar en el caso de que el betún asfáltico no cumpla alguna de las características establecidas en las tablas 211.2.a y 211.2.b.

211.8 MEDICIÓN Y ABONO

La medición y abono del betún asfáltico se realizará según lo indicado en el Pliego de Prescripciones Técnicas Particulares para la unidad de obra de la que forme parte.

NORMAS REFERIDAS EN ESTE ARTÍCULO

Las normas recogidas en este artículo podrán ser sustituidas por otras de las utilizadas en cualquiera de los otros Estados miembros de la Unión Europea, o que sean parte del Acuerdo sobre el Espacio Económico Europeo, y en aquellos Estados que tengan un acuerdo de asociación aduanera con la Unión Europea, siempre que se demuestre que poseen idénticas especificaciones técnicas.

UNE-EN 58	Betunes y ligantes bituminosos - Toma de muestras de ligantes bituminosos.
UNE-EN 1426	Betunes y ligantes bituminosos – Determinación de la penetración con aguja.
UNE-EN 1427	Betunes y ligantes bituminosos – Determinación del punto de reblandecimiento – Método del anillo y bola.
UNE-EN 12591	Betunes y ligantes bituminosos – Especificaciones de betunes para pavimentación.
UNE-EN 12592	Betunes y ligantes bituminosos – Determinación de la solubilidad.
UNE-EN 12593	Betunes y ligantes bituminosos – Determinación del punto de fragilidad Fraass.
UNE-EN 12597	Betunes y ligantes bituminosos – Terminología.
UNE-EN 12607-1	Betunes y ligantes bituminosos – Determinación de la resistencia al envejecimiento por efecto del calor y del aire – Parte 1: Método RTFOT (película fina y rotatoria).
UNE-EN 13924-1	Betunes y ligantes bituminosos – Parte 1: Especificaciones de los betunes duros para pavimentación.
UNE-EN 13924-2	Betunes y ligantes bituminosos – Parte 2: Especificaciones de los betunes multigrado para pavimentación.
UNE-EN ISO 2592	Determinación de los puntos de inflamación y de combustión – Método Cleveland en vaso abierto.

TABLA 211.2.a - REQUISITOS DE LOS BETUNES ASFÁLTICOS CONVENCIONALES

CARACTERÍSTICA	UNE-EN	UNIDAD	35/50	50/70	70/100	160/220
PENETRACIÓN A 25°C	1426	0,1 mm	35-50	50-70	70-100	160-220
PUNTO DE REBLANDECIMIENTO	1427	°C	50-58	46-54	43-51	35-43
CAMBIO DE MASA	12607-1	%	≤ 0,5	≤ 0,5	≤ 0,8	≤ 1,0
RESISTENCIA AL ENVEJECIMIENTO	1426	%	≥ 53	≥ 53	≥ 46	≥ 37
UNE-EN 12607-1	1427	°C	≤ 11	≤ 10	≤ 11	≤ 12
ÍNDICE DE PENETRACIÓN	12591 13924 Anexo A		De -1,5 a +0,7	De -1,5 a +0,7	De -1,5 a +0,7	De -1,5 a +0,7
PUNTO DE FRAGILIDAD FRAASS	12593	°C	≤ -5	≤ -8	≤ -10	≤ -15
PUNTO DE INFLAMACIÓN EN VASO ABIERTO	ISO 2592	°C	≥ 240	≥ 230	≥ 230	≥ 220
SOLUBILIDAD	12592	%	≥ 99,0	≥ 99,0	≥ 99,0	≥ 99,0

TABLA 211.2.b - REQUISITOS DE LOS BETUNES ASFÁLTICOS DUROS Y MULTIGRADO

CARACTERÍSTICA	UNE-EN	UNIDAD	15/25	MG 35/50-59/69	MG 50/70-54/64
PENETRACIÓN A 25°C	1426	0,1 mm	15-25	35-50	50-70
PUNTO DE REBLANDECIMIENTO	1427	°C	60-76	59-69	54-64
CAMBIO DE MASA	12607-1	%	≤ 0,5	≤ 0,5	≤ 0,5
RESISTENCIA AL ENVEJECIMIENTO	1426	%	≥ 55	≥ 50	≥ 50
UNE-EN 12607-1	1427	°C	≤ 10	≤ 10	≤ 10
ÍNDICE DE PENETRACIÓN	12591 13924 Anexo A		De -1,5 a +0,7	De +0,1 a +1,5	De +0,1 a +1,5
PUNTO DE FRAGILIDAD FRAASS	12593	°C	TBR	≤ -8	≤ -12
PUNTO DE INFLAMACIÓN EN VASO ABIERTO	ISO 2592	°C	≥ 245	≥ 235	≥ 235
SOLUBILIDAD	12592	%	≥ 99,0	≥ 99,0	≥ 99,0

TBR (To Be Reported): Valor informativo a proporcionar

212 BETUNES MODIFICADOS CON POLÍMEROS

212.1 DEFINICIÓN

Se definen como betunes modificados con polímeros, de acuerdo con la norma UNE-EN 12597, los ligantes hidrocarbonados cuyas propiedades reológicas han sido modificadas durante su fabricación, por el empleo de uno o más polímeros orgánicos. A efectos de aplicación de este artículo las fibras orgánicas o minerales no se consideran modificadores del betún.

Están incluidos, dentro de este artículo, los betunes modificados con polímeros suministrados a granel y los que se fabriquen en el lugar de empleo, en instalaciones específicas independientes. Quedan excluidos de esta definición, los productos obtenidos a partir de adiciones incorporadas a los áridos o en el mezclador de la planta de fabricación de la unidad de obra de la que formen parte.

212.2 CONDICIONES GENERALES

Lo dispuesto en este artículo se entenderá sin perjuicio de lo establecido en el Reglamento 305/2011 de 9 de marzo de 2011, del Parlamento Europeo y del Consejo, por el que se establecen las condiciones armonizadas para la comercialización de productos de construcción. Para los productos con marcado CE, el fabricante asumirá la responsabilidad sobre la conformidad de los mismos con las prestaciones declaradas, de acuerdo con el artículo 11 del mencionado Reglamento. Los productos que tengan el marcado CE deberán ir acompañados, además de dicho marcado, de la Declaración de Prestaciones, y de las instrucciones e información de seguridad del producto. Por su parte, el Contratista deberá verificar que los valores declarados en los documentos que acompañan al marcado CE permitan deducir el cumplimiento de las especificaciones contempladas en el Proyecto o, en su defecto, en este Pliego, debiendo adoptar, en el caso de que existan indicios de incumplimiento de las especificaciones declaradas, todas aquellas medidas que considere oportunas para garantizar la idoneidad del producto suministrado a la obra.

Los betunes modificados con polímeros deberán llevar obligatoriamente el marcado CE, conforme a lo establecido en la norma UNE-EN 14023.

Independientemente de lo anterior, se estará además en todo caso a lo dispuesto en la legislación vigente en materia ambiental, de seguridad y salud, de producción, almacenamiento, gestión y transporte de productos de la construcción, de residuos de

construcción y demolición, y de suelos contaminados. De forma explícita se prohíbe el uso de betunes asfálticos que contengan alquitranes u otras sustancias derivadas de la destilación de productos carbonosos -hulla u otros-, o betunes oxidados.

212.3 DENOMINACIONES

La denominación de los betunes modificados con polímeros se compondrá de las letras PMB seguidas de tres números; los dos primeros representativos de su penetración mínima y máxima, determinada de acuerdo con la norma UNE-EN 1426, separados por una barra inclinada a la derecha (/); y el tercer número, precedido de un guión (-), representativo del valor mínimo del punto de reblandecimiento (norma UNE-EN 1427). Cuando el polímero utilizado mayoritariamente en la fabricación del betún modificado sea polvo de caucho procedente de neumáticos fuera de uso, tras la denominación se añadirá una letra C mayúscula.

A efectos de aplicación de este artículo, se emplearán los betunes modificados con polímeros de la tabla 212.1. De acuerdo con su denominación, las características de dichos betunes modificados con polímeros deberán cumplir las especificaciones de la tabla 212.2, conforme a lo establecido en el anexo nacional de la norma UNE-EN 14023.

TABLA 212.1 – BETUNES MODIFICADOS CON POLÍMEROS

DENOMINACIÓN UNE-EN 14023
PMB 10/40-70
PMB 25/55-65
PMB 45/80-60
PMB 45/80-65
PMB 45/80-75
PMB 75/130-60

La viscosidad del betún modificado con polímeros será compatible con la temperatura de fabricación de la unidad de obra correspondiente. Para los betunes modificados con polímeros de punto de reblandecimiento mínimo igual o superior a setenta grados Celsius ($\geq 70^{\circ}\text{C}$), dicha temperatura será inferior a ciento noventa grados Celsius

(<190°C), e inferior a ciento ochenta grados Celsius (<180°C) para el resto de los especificados en este artículo.

212.4 TRANSPORTE Y ALMACENAMIENTO

El betún modificado con polímeros será transportado en cisternas calorífugas. Las cisternas dispondrán de un elemento adecuado para la toma de muestras, estarán provistas de termómetros situados en puntos bien visibles, y deberán estar preparadas para poder calentar el betún modificado con polímeros cuando, por cualquier anomalía, la temperatura disminuya y pueda impedir su trasiego.

El betún modificado con polímeros se almacenará en uno o varios tanques, adecuadamente aislados entre sí, que deberán estar provistos de bocas de ventilación para evitar que trabajen a presión, y que contarán con los aparatos de medida y seguridad necesarios situados en puntos de fácil acceso.

Los tanques deberán ser calorífugos y dispondrán de una válvula adecuada para la toma de muestras. Deberán estar provistos de termómetros situados en puntos bien visibles y dotados de su propio sistema de calefacción, capaz de evitar que, por cualquier anomalía, la temperatura del producto se desvíe de la fijada para el almacenamiento en más de diez grados Celsius ($\pm 10^{\circ} \text{C}$).

Cuando los tanques de almacenamiento no dispongan de medios de carga propios, las cisternas empleadas para el transporte de betún modificado con polímeros estarán dotadas de medios neumáticos o mecánicos para el trasiego rápido de su contenido a los mismos.

Todas las tuberías directas y bombas, preferiblemente rotativas, utilizadas para el trasiego del betún modificado con polímeros, desde la cisterna de transporte al tanque de almacenamiento y de éste al equipo de empleo, deberán estar calefactadas, aisladas térmicamente y dispuestas de modo que se puedan limpiar fácil y perfectamente después de cada aplicación o jornada de trabajo.

El suministrador del ligante deberá proporcionar información sobre el rango de temperatura y el tiempo máximo de almacenamiento y la necesidad o no de disponer de sistemas de homogeneización en el transporte y en los tanques de almacenamiento, de acuerdo con las características del ligante modificado.

Salvo que se cumplan los valores de estabilidad al almacenamiento indicados en la tabla 212.2, los elementos de transporte y almacenamiento deberán estar provistos de un sistema de homogeneización adecuado. Para ligantes susceptibles de

sedimentación, los tanques de almacenamiento deberán ser de eje vertical, con sistema de agitación y recirculación, y salida del ligante por la parte inferior del tanque, el cual será preferiblemente de forma troncocónica.

El Director de las Obras comprobará, con la frecuencia que considere necesaria, los sistemas de transporte y trasiego y las condiciones de almacenamiento, en todo cuanto pudiera afectar a la calidad del material; y de no ser de su conformidad, suspenderá la utilización del contenido del tanque o cisterna correspondiente, hasta la comprobación de las características que estime convenientes, de entre las indicadas en la tabla 212.2.

212.5 RECEPCIÓN E IDENTIFICACIÓN

Cada cisterna de betún modificado con polímeros que llegue a obra irá acompañada de un albarán y la información relativa al etiquetado y marcado CE de la norma UNE-EN 14023.

El albarán contendrá explícitamente los siguientes datos:

- Nombre y dirección de la empresa suministradora.
- Fecha de fabricación y de suministro.
- Identificación del vehículo que lo transporta.
- Cantidad que se suministra.
- Denominación comercial, si la hubiese, y tipo de betún modificado con polímeros suministrado, de acuerdo con la denominación especificada en este artículo.
- Nombre y dirección del comprador y del destino.
- Referencia del pedido.

El etiquetado y marcado CE deberá incluir la siguiente información:

- Símbolo del marcado CE.
- Número de identificación del organismo de certificación.
- Nombre o marca distintiva de identificación y dirección registrada del fabricante.
- Las dos últimas cifras del año de su primera colocación.
- Número de referencia de la Declaración de Prestaciones.
- Referencia a la norma europea EN 14023.
- Descripción del producto: nombre genérico, tipo y uso previsto.

- Información sobre las características esenciales incluidas en la norma UNE-EN 14023:
 - Consistencia a temperatura de servicio intermedia (penetración a 25°C, norma UNE-EN 1426).
 - Consistencia a temperatura de servicio elevada (punto de reblandecimiento, norma UNE-EN 1427).
 - Cohesión (fuerza-ductilidad, norma UNE-EN 13589 y norma UNE-EN 13703).
 - Durabilidad de la consistencia a temperatura de servicio intermedia y elevada (resistencia al envejecimiento, norma UNE-EN 12607-1):
 - cambio de masa (norma UNE-EN 12607-1).
 - penetración retenida (norma UNE-EN 1426).
 - variación del punto de reblandecimiento (norma UNE-EN 1427).
 - Punto de fragilidad Fraass (norma UNE-EN 12593).
 - Recuperación elástica a 25°C (norma UNE-EN 13398).

El Director de las Obras, en el uso de sus atribuciones, podrá exigir el cumplimiento del valor de la estabilidad al almacenamiento (norma UNE-EN 13399), con el fin de comprobar la idoneidad de los sistemas de transporte y almacenamiento.

El suministrador del ligante deberá proporcionar información sobre la temperatura máxima de calentamiento, el rango de temperatura de mezclado y de compactación, el tiempo máximo de almacenamiento, en su caso, o cualquier otra condición que fuese necesaria para asegurar uniformidad y mantenimiento de las propiedades del producto durante todo el proceso de fabricación y puesta en obra.

El suministrador deberá entregar un certificado, en su caso proporcionado por el fabricante, de que el ligante no contiene en su composición alquitranes u otras sustancias derivadas de la destilación de productos carbonosos, ni tampoco betunes oxidados.

212.6 CONTROL DE CALIDAD

212.6.1 Control de recepción

212.6.1.1 Suministro en cisternas

Para el control de recepción se llevará a cabo la verificación documental de que los valores declarados en la información que acompaña al marcado CE cumplen las

especificaciones establecidas en este Pliego. Independientemente de la aceptación de la veracidad de las propiedades referidas en el mercado CE, si se detectara alguna anomalía durante el transporte, almacenamiento o manipulación de los productos, el Director de las Obras, en el uso de sus atribuciones, podrá disponer en cualquier momento, la realización de comprobaciones y ensayos sobre los materiales suministrados a la obra. En este caso se seguirán los criterios que se indican a continuación.

De cada cisterna de betún modificado con polímeros que llegue a la obra se tomarán dos (2) muestras de, al menos, un kilogramo (1 kg) (norma UNE-EN 58), en el momento del trasvase del material de la cisterna al tanque de almacenamiento.

Sobre una de las muestras se realizarán los siguientes ensayos:

- Determinación de la penetración (norma UNE-EN 1426).
- Punto de reblandecimiento (norma UNE-EN 1427).
- Recuperación elástica (norma UNE-EN 13398).

Y la otra se utilizará para ensayos de contraste en caso de ser necesario.

En cualquier caso, el Director de las Obras, en el uso de sus atribuciones, podrá fijar otro criterio adicional para el control de recepción de las cisternas.

212.6.1.2 Fabricación en obra

En el caso de betunes modificados con polímeros fabricados en el lugar de empleo, se tomarán dos (2) muestras cada cincuenta toneladas (50 t) de producto fabricado y al menos dos (2) cada jornada de trabajo de las tuberías de salida de la instalación de fabricación del ligante, realizando los siguientes ensayos sobre una de ellas:

- Determinación de la penetración (norma UNE-EN 1426).
- Punto de reblandecimiento (norma UNE-EN 1427).
- Recuperación elástica (norma UNE-EN 13398).

Y la otra se utilizará para ensayos de contraste en caso de ser necesario.

En cualquier caso, el Pliego de Prescripciones Técnicas Particulares o el Director de las Obras podrán fijar otro criterio adicional para el control de recepción para la fabricación en obra.

212.6.2 Control a la entrada del mezclador

Se considerará como lote, que se aceptará o rechazará en bloque, de acuerdo con lo dispuesto en el apartado 212.7 de este artículo, a la cantidad de trescientas toneladas (300 t) de betún modificado con polímeros. En cualquier caso, el Pliego de Prescripciones Técnicas Particulares o el Director de las Obras podrán fijar otro tamaño de lote.

De cada lote se tomarán dos (2) muestras de, al menos, un kilogramo (1 kg) (norma UNE-EN 58), en algún punto situado entre la salida del tanque de almacenamiento y la entrada del mezclador.

Sobre una de las muestras se realizarán los siguientes ensayos:

- Determinación de la penetración (norma UNE-EN 1426).
- Punto de reblandecimiento (norma UNE-EN 1427).

Y la otra se utilizará para ensayos de contraste en caso de ser necesario.

A juicio del Director de las Obras, se podrán hacer también ensayos de recuperación elástica (norma UNE-EN 13398).

En el caso de que el betún modificado con polímeros se fabrique en obra sin que haya un almacenamiento intermedio previo a la entrada de éste en el mezclador de la planta de mezcla bituminosa, no será necesario realizar el control que se describe en este epígrafe.

212.6.3 Control adicional

El Director de las Obras, en el uso de sus atribuciones, podrá exigir la realización de los ensayos necesarios para la comprobación de las características especificadas en la tabla 212.2, con una frecuencia recomendada de una (1) vez cada mes y como mínimo tres (3) veces durante la ejecución de la obra, por cada tipo y composición de betún modificado con polímeros.

Si el betún modificado con polímeros hubiese estado almacenado durante un plazo superior a quince días (>15 d), antes de su empleo, se realizarán, como mínimo, sobre dos (2) muestras, una de la parte superior y otra de la inferior del depósito de almacenamiento, los ensayos de penetración (norma UNE-EN 1426) y punto de reblandecimiento (norma UNE-EN 1427) que, comparados con los resultados de los ensayos a la llegada a obra, deberán cumplir las especificaciones de estabilidad al almacenamiento de la tabla 212.2. Si no cumpliera lo establecido para estas características, se procederá a su homogeneización y realización de nuevos ensayos, o a su retirada. En condiciones atmosféricas desfavorables o en situaciones de obra anómalas, el Director de las Obras podrá disminuir el plazo de quince días (15 d), anteriormente indicado, para la comprobación de las condiciones de almacenamiento del betún modificado con polímeros.

212.7 CRITERIOS DE ACEPTACIÓN O RECHAZO

El Pliego de Prescripciones Técnicas Particulares, o en su defecto el Director de las Obras, indicará las medidas a adoptar en el caso de que el betún modificado con polímeros no cumpla alguna de las especificaciones establecidas en la tabla 212.2.

212.8 MEDICIÓN Y ABONO

La medición y abono del betún modificado con polímeros se realizará según lo indicado en el Pliego de Prescripciones Técnicas Particulares para la unidad de obra de la que forme parte.

NORMAS REFERIDAS EN ESTE ARTÍCULO

Las normas recogidas en este artículo podrán ser sustituidas por otras de las utilizadas en cualquiera de los otros Estados miembros de la Unión Europea, o que sean parte del Acuerdo sobre el Espacio Económico Europeo, y en aquellos Estados que tengan un acuerdo de asociación aduanera con la Unión Europea, siempre que se demuestre que poseen idénticas especificaciones técnicas.

UNE-EN 58	Betunes y ligantes bituminosos - Toma de muestras de ligantes bituminosos.
UNE-EN 1426	Betunes y ligantes bituminosos – Determinación de la penetración con aguja.
UNE-EN 1427	Betunes y ligantes bituminosos – Determinación del punto de reblandecimiento – Método del anillo y bola.
UNE-EN 12593	Betunes y ligantes bituminosos – Determinación del punto de fragilidad Fraass.
UNE-EN 12597	Betunes y ligantes bituminosos – Terminología.
UNE-EN 12607-1	Betunes y ligantes bituminosos – Determinación de la resistencia al envejecimiento por efecto del calor y del aire – Parte 1: Método RTFOT (película fina y rotatoria).
UNE-EN 13398	Betunes y ligantes bituminosos – Determinación de la recuperación elástica de los betunes modificados.
UNE-EN 13399	Betunes y ligantes bituminosos – Determinación de la estabilidad al almacenamiento de los betunes modificados.
UNE-EN 13589	Betunes y ligantes bituminosos – Determinación de las propiedades de tracción de betunes modificados por el método de fuerza-ductilidad.
UNE-EN 13703	Betunes y ligantes bituminosos – Determinación de la energía de deformación.
UNE-EN 14023	Betunes y ligantes bituminosos – Estructura de especificaciones de los betunes modificados con polímeros.
UNE-EN ISO 2592	Determinación de los puntos de inflamación y de combustión – Método Cleveland en vaso abierto.

TABLA 212.2 - REQUISITOS DE LOS BETUNES MODIFICADOS CON POLÍMEROS

DENOMINACIÓN UNE-EN 14023	UNE-EN	UNIDAD	Ensayos sobre el betún original						
			PMB 10/40-70	PMB 25/55-65	PMB 45/80-60	PMB 45/80-65	PMB 45/80-75	PMB 75/130-60	
CARACTERÍSTICAS									
PENETRACIÓN A 25°C	1426	0 1 mm	10-40	25-55	45-80	45-80	45-80	45-80	75-130
PUNTO DE REBLANDECIMIENTO	1427	°C	≥ 70	≥ 65	≥ 60	≥ 65	≥ 75	≥ 60	
COHESIÓN. FUERZA-DUCTILIDAD	13589 13703	J/cm ²	≥ 2 a 15°C	≥ 2 a 10°C	≥ 2 a 5°C	≥ 3 a 5°C	≥ 3 a 5°C	≥ 3 a 5°C	≥ 1 a 5°C
PUNTO DE FRAGILIDAD FRAASS	12503	°C	≤ -5	≤ -7	≤ -12	≤ -15	≤ -15	≤ -15	≤ -15
RECUPERACIÓN ELÁSTICA A 25°C	13308	%	TBR	≥ 50	≥ 50	≥ 70	≥ 80	≥ 60	
ESTABILIDAD AL ALMACENA- MIENTO (*)	13399 1427	°C	≤ 5	≤ 5	≤ 5	≤ 5	≤ 5	≤ 5	≤ 5
	13399 1426	0,1mm	≤ 9	≤ 9	≤ 9	≤ 9	≤ 13	≤ 13	≤ 13
PUNTO DE INFLAMACIÓN	ISO 2592	°C	≥ 235	≥ 235	≥ 235	≥ 235	≥ 235	≥ 235	≥ 220
			Durabilidad – Resistencia al envejecimiento UNE-EN 12607-1						
CAMBIO DE MASA	12607-1	%	≤ 0,8	≤ 0,8	≤ 1,0	≤ 1,0	≤ 1,0	≤ 1,0	≤ 1,0
PENETRACIÓN RETENIDA	1426	%	≥ 60	≥ 60	≥ 60	≥ 60	≥ 60	≥ 60	≥ 60
INCREMENTO DEL PUNTO DE REBLANDECIMIENTO	1427	°C	≤ 8	≤ 8	≤ 10	≤ 10	≤ 10	≤ 10	≤ 10
DISMINUCIÓN DEL PUNTO DE REBLANDECIMIENTO	1427	°C	≤ 5	≤ 5	≤ 5	≤ 5	≤ 5	≤ 5	≤ 5

TBR (To Be Reported): Valor informativo a proporcionar.

(*) Únicamente exigible a ligantes que no se fabriquen "in situ"

Quando el polímero utilizado mayoritariamente sea polvo de caucho, al final de la denominación se añadirá una letra C mayúscula.

214 EMULSIONES BITUMINOSAS

214.1 DEFINICIÓN

Se definen como emulsiones bituminosas las dispersiones de pequeñas partículas de un ligante hidrocarbonado y eventualmente un polímero, en una solución de agua y un agente emulsionante.

A los efectos de aplicación de este Pliego, únicamente se consideran las emulsiones bituminosas catiónicas, en las que las partículas del ligante hidrocarbonado tienen una polaridad positiva.

214.2 CONDICIONES GENERALES

Lo dispuesto en este artículo se entenderá sin perjuicio de lo establecido en el Reglamento 305/2011 de 9 de marzo de 2011, del Parlamento Europeo y del Consejo, por el que se establecen las condiciones armonizadas para la comercialización de productos de construcción. Para los productos con marcado CE, el fabricante asumirá la responsabilidad sobre la conformidad de los mismos con las prestaciones declaradas, de acuerdo con el artículo 11 del mencionado Reglamento. Los productos que tengan el marcado CE deberán ir acompañados, además de dicho marcado, de la Declaración de Prestaciones, y de las instrucciones e información de seguridad del producto. Por su parte, el Contratista deberá verificar que los valores declarados en los documentos que acompañan al marcado CE permitan deducir el cumplimiento de las especificaciones contempladas en el Proyecto o, en su defecto, en este Pliego, debiendo adoptar, en el caso de que existan indicios de incumplimiento de las especificaciones declaradas, todas aquellas medidas que considere oportunas para garantizar la idoneidad del producto suministrado a la obra.

Las emulsiones bituminosas catiónicas deberán llevar obligatoriamente el marcado CE, conforme a lo establecido en la norma UNE-EN 13808.

Independientemente de lo anterior, se estará además en todo caso a lo dispuesto en la legislación vigente en materia ambiental, de seguridad y salud, de producción, almacenamiento, gestión y transporte de productos de la construcción, de residuos de construcción y demolición, y de suelos contaminados. De forma explícita se prohíbe el

uso de betunes asfálticos que contengan alquitranes u otras sustancias derivadas de la destilación de productos carbonosos -hulla u otros-, o betunes oxidados.

214.3 DENOMINACIONES

La denominación de las emulsiones bituminosas catiónicas modificadas o no, seguirá el siguiente esquema, de acuerdo con la norma UNE-EN 13808:

C	% ligante	B	P	F	C. rotura	aplicación
---	-----------	---	---	---	-----------	------------

Donde:

- C** designación relativa a que la emulsión bituminosa es catiónica.
- % ligante** contenido de ligante nominal (norma UNE-EN 1428).
- B** indicación de que el ligante hidrocarbonado es un betún asfáltico.
- P** se añadirá esta letra solamente en el caso de que la emulsión incorpore polímeros.
- F** se añadirá esta letra solamente en el caso de que se incorpore un contenido de fluidificante superior al 3%. Puede ser opcional indicar el tipo de fluidificante, siendo F_m (fluidificante mineral) o F_v (fluidificante vegetal).
- C.rotura** número de una cifra (de 2 a 10) que indica la clase de comportamiento a rotura (norma UNE-EN 13075-1).
- aplicación** abreviatura del tipo de aplicación de la emulsión:
- ADH riego de adherencia.
 - TER riego de adherencia (termoadherente).
 - CUR riego de curado.
 - IMP riego de imprimación.
 - MIC microaglomerado en frío.
 - REC reciclado en frío.

A efectos de aplicación de este artículo, se emplearán las emulsiones bituminosas de las tablas 214.1 y 214.2, según corresponda. De acuerdo con su denominación, las características de dichas emulsiones bituminosas deberán cumplir las especificaciones de las tablas 214.3.a, 214.3.b, 214.4.a o 214.4.b, conforme a lo establecido en la norma UNE-EN 13808.

TABLA 214.1 – EMULSIONES CATIÓNICAS

DENOMINACIÓN UNE-EN 13808	APLICACIÓN
C60B3 ADH C60B2 ADH	Riegos de adherencia
C60B3 TER C60B2 TER	Riegos de adherencia (termoadherente)
C60BF4 IMP C50BF4 IMP	Riegos de imprimación
C60B3 CUR C60B2 CUR	Riegos de curado
C60B4 MIC C60B5 MIC	Microaglomerados en frío
C60B5 REC	Reciclados en frío

TABLA 214.2 – EMULSIONES CATIÓNICAS MODIFICADAS

DENOMINACIÓN UNE-EN 13808	APLICACIÓN
C60BP3 ADH C60BP2 ADH	Riegos de adherencia
C60BP3 TER C60BP2 TER	Riegos de adherencia (termoadherente)
C60BP4 MIC C60BP5 MIC	Microaglomerados en frío

214.4 TRANSPORTE Y ALMACENAMIENTO

La emulsión bituminosa se transportará en cisternas y se almacenará en uno o varios tanques, adecuadamente aislados entre sí, que deberán estar provistos de bocas de ventilación para evitar que trabajen a presión, y que contarán con los aparatos de medida y seguridad necesarios, situados en puntos de fácil acceso. Además dispondrán de una válvula adecuada para la toma de muestras.

Las emulsiones bituminosas de rotura lenta (clase de rotura 4 y 5), para microaglomerados y reciclados en frío, se transportarán en cisternas completas o, al menos al noventa por ciento (>90%) de su capacidad, preferiblemente a temperatura ambiente y siempre a una temperatura inferior a cincuenta grados Celsius (<50 °C), para evitar posibles roturas parciales de la emulsión durante el transporte.

En emulsiones de rotura lenta y en las termoadherentes que vayan a estar almacenadas más de siete días (>7 d), será preciso asegurar su homogeneidad previamente a su empleo, con un sistema de agitación y recirculación, u otro método aprobado por el Director de las Obras.

Cuando los tanques de almacenamiento no dispongan de medios de carga propios, las cisternas empleadas para el transporte de emulsión bituminosa estarán dotadas de medios neumáticos o mecánicos para el trasiego rápido.

Todas las tuberías directas y bombas, preferiblemente rotativas, utilizadas para el trasiego de la emulsión bituminosa, desde la cisterna de transporte al tanque de almacenamiento y de éste al equipo de aplicación en obra o mezclador, deberán estar dispuestas de modo que se puedan limpiar fácil y perfectamente después de cada aplicación o jornada de trabajo.

El Director de las Obras comprobará, con la frecuencia que considere necesaria, los sistemas de transporte y trasiego y las condiciones del almacenamiento en todo cuanto pudiera afectar a la calidad del material; y de no ser de su conformidad, suspenderá la utilización del contenido del tanque o cisterna correspondiente hasta la comprobación de las características que estime convenientes, de entre las indicadas en las tablas 214.3.a, 214.3.b, 214.4.a y 214.4.b.

214.5 RECEPCIÓN E IDENTIFICACIÓN

Cada cisterna de emulsión bituminosa catiónica que llegue a obra irá acompañada de un albarán y la información relativa al etiquetado y marcado CE de la norma UNE-EN 13808.

El albarán contendrá explícitamente los siguientes datos:

- Nombre y dirección de la empresa suministradora.
- Fecha de fabricación y de suministro.
- Identificación del vehículo que lo transporta.
- Cantidad que se suministra.
- Denominación comercial, si la hubiese, y tipo de emulsión bituminosa suministrada, de acuerdo con la denominación especificada en este artículo.
- Nombre y dirección del comprador y del destino.
- Referencia del pedido.

El etiquetado y marcado CE deberá incluir la siguiente información:

- Símbolo del marcado CE.
- Número de identificación del organismo de certificación.
- Nombre o marca distintiva de identificación y dirección registrada del fabricante.
- Las dos últimas cifras del año de su primera colocación.
- Número de referencia de la Declaración de Prestaciones.
- Referencia a la norma europea EN 13808.
- Descripción del producto: nombre genérico, tipo y uso previsto.
- Información sobre las características esenciales de la emulsión incluidas en la norma UNE-EN 13808:
 - Viscosidad (tiempo de fluencia, norma UNE-EN 12846-1).
 - Efecto del agua sobre la adhesión del ligante (adhesividad, norma UNE-EN 13614).
 - Comportamiento a rotura (índice de rotura, norma UNE-EN 13075-1 y en su caso, estabilidad en la mezcla con cemento, norma UNE-EN 12848).
- Características del ligante residual por evaporación (norma UNE-EN 13074-1):
 - Consistencia a temperatura de servicio intermedia (penetración a 25°C, norma UNE-EN 1426).
 - Consistencia a temperatura de servicio elevada (punto de reblandecimiento, norma UNE-EN 1427).
 - Cohesión para el ligante residual en emulsiones bituminosas modificadas (ensayo del péndulo, norma UNE-EN 13588).

- Características del ligante residual por evaporación (norma UNE-EN 13074-1), seguido de estabilización (norma UNE-EN 13074-2):
 - Durabilidad de la consistencia a temperatura de servicio intermedia (penetración retenida, norma UNE-EN 1426).
 - Durabilidad de la consistencia a temperatura de servicio elevada (incremento del punto de reblandecimiento, norma UNE-EN 1427).
 - Durabilidad de la cohesión en emulsiones bituminosas modificadas (ensayo del péndulo, norma UNE-EN 13588).

El suministrador deberá entregar un certificado, en su caso proporcionado por el fabricante, de que la emulsión no contiene en su composición alquitranes u otras sustancias derivadas de la destilación de productos carbonosos, ni tampoco betunes oxidados.

214.6 CONTROL DE CALIDAD

214.6.1 Control de recepción

Para el control de recepción se llevará a cabo la verificación documental de que los valores declarados en la información que acompaña al marcado CE cumplen las especificaciones establecidas en este Pliego. Independientemente de la aceptación de la veracidad de las propiedades referidas en el marcado CE, si se detectara alguna anomalía durante el transporte, almacenamiento o manipulación de los productos, el Director de las Obras, en el uso de sus atribuciones, podrá disponer en cualquier momento, la realización de comprobaciones y ensayos sobre los materiales suministrados a la obra. En este caso se seguirán los criterios que se indican a continuación.

De cada cisterna de emulsión bituminosa que llegue a la obra se tomará dos (2) muestras de, al menos, dos kilogramos (2 kg), de acuerdo con la norma UNE-EN 58, en el momento del trasvase del material de la cisterna al tanque de almacenamiento.

Sobre una de las muestras se realizarán los siguientes ensayos:

- Carga de las partículas (norma UNE-EN 1430).
- Propiedades perceptibles (norma UNE-EN 1425).
- Índice de rotura (norma UNE-EN 13075-1).
- Contenido de agua (norma UNE-EN 1428).

- Tamizado (norma UNE-EN 1429).
- Tiempo de fluencia (norma UNE-EN 12846-1).

Y la otra se conservará durante, al menos, quince días (15 d) para realizar ensayos de contraste si fueran necesarios.

En cualquier caso, el Director de las Obras, en el uso de sus atribuciones, podrá fijar algún otro criterio adicional para el control de recepción de las cisternas.

214.6.2 Control en el momento de empleo

Se considerará como lote, que se aceptará o rechazará en bloque, de acuerdo con lo dispuesto en el apartado 214.7 de este artículo, a la cantidad de treinta toneladas (30 t) o fracción diaria de emulsión bituminosa, excepto en el caso de emulsiones empleadas en riegos de adherencia, imprimación y curado, en cuyo caso se considerará como lote la fracción semanal. En cualquier caso, el Pliego de Prescripciones Técnicas Particulares o el Director de las Obras podrán fijar otro tamaño de lote.

De cada lote se tomarán dos (2) muestras de, al menos, dos kilogramos (2 kg), según la norma UNE-EN 58, a la salida del tanque de almacenamiento. Sobre una de las muestras se realizarán los siguientes ensayos:

- Carga de las partículas (norma UNE-EN 1430).
- Propiedades perceptibles (norma UNE-EN 1425).
- Índice de rotura (norma UNE-EN 13075-1).
- Contenido de agua (norma UNE-EN 1428).
- Tamizado (norma UNE-EN 1429).
- Tiempo de fluencia (norma UNE-EN 12846-1).

Y la otra se conservará durante, al menos, quince días (15 d) para realizar ensayos de contraste si fueran necesarios.

214.6.3 Control adicional

El Director de las Obras, en el uso de sus atribuciones, y con el objeto de evitación de posibles anomalías que pudieran haber sucedido durante el transporte y/o

almacenamiento de los materiales, podrá exigir la realización de los ensayos necesarios para la comprobación de las características especificadas en la tablas 214.3.a, 214.3.b, 214.4.a o 214.4.b, según corresponda, con una frecuencia recomendada de una (1) vez cada mes y como mínimo tres (3) veces durante la ejecución de la obra, por cada tipo y composición de emulsión bituminosa.

Si la emulsión bituminosa hubiese estado almacenada, durante un plazo superior a quince días (>15 d), antes de su empleo, se realizarán, como mínimo, sobre dos (2) muestras, una de la parte superior y otra de la inferior del tanque de almacenamiento, el ensayo de tamizado, según la norma UNE-EN 1429 y el ensayo de contenido de ligante de acuerdo con la norma UNE-EN 1428. Si no cumpliera lo establecido para esta característica, se procederá a su homogeneización y realización de nuevos ensayos, o a su retirada. Este plazo de quince días (15 d), se reducirá a siete días (7 d) en el caso de emulsiones de rotura lenta y de emulsiones termoadherentes.

En condiciones atmosféricas desfavorables o en situaciones de obra anómalas, el Director de las Obras podrá disminuir el plazo anteriormente indicado, para la comprobación de las condiciones de almacenamiento de la emulsión bituminosa.

214.7 CRITERIOS DE ACEPTACIÓN O RECHAZO

El Pliego de Prescripciones Técnicas Particulares, o en su defecto el Director de las Obras, indicará las medidas a adoptar en el caso de que la emulsión bituminosa no cumpla alguna de las especificaciones establecidas en las tablas 214.3.a, 214.3.b, 214.4.a o 214.4.b.

214.8 MEDICIÓN Y ABONO

La medición y abono de la emulsión bituminosa se realizará según lo indicado en el Pliego de Prescripciones Técnicas Particulares para la unidad de obra de la que forme parte.

NORMAS REFERIDAS EN ESTE ARTÍCULO

Las normas recogidas en este artículo podrán ser sustituidas por otras de las utilizadas en cualquiera de los otros Estados miembros de la Unión Europea, o que sean parte del Acuerdo sobre el Espacio Económico Europeo, y en aquellos Estados que tengan un acuerdo de asociación aduanera con la Unión Europea, siempre que se demuestre que poseen idénticas especificaciones técnicas.

- | | |
|----------------|---|
| UNE-EN 58 | Betunes y ligantes bituminosos - Toma de muestras de ligantes bituminosos. |
| UNE-EN 1425 | Betunes y ligantes bituminosos – Caracterización de las propiedades perceptibles. |
| UNE-EN 1426 | Betunes y ligantes bituminosos – Determinación de la penetración con aguja. |
| UNE-EN 1427 | Betunes y ligantes bituminosos – Determinación del punto de reblandecimiento – Método del anillo y bola. |
| UNE-EN 1428 | Betunes y ligantes bituminosos – Determinación del contenido de agua en las emulsiones bituminosas. Método de destilación azeotrópica. |
| UNE-EN 1429 | Betunes y ligantes bituminosos – Determinación del residuo por tamizado de las emulsiones bituminosas, y determinación de la estabilidad al almacenamiento por tamizado. |
| UNE-EN 1430 | Betunes y ligantes bituminosos – Determinación de la polaridad de las partículas de las emulsiones bituminosas. |
| UNE-EN 1431 | Betunes y ligantes bituminosos – Determinación por destilación del ligante residual y de los fluidificantes en las emulsiones bituminosas. |
| UNE-EN 12846-1 | Betunes y ligantes bituminosos – Determinación del tiempo de fluencia por medio de un viscosímetro de flujo – Parte 1: Emulsiones bituminosas. |
| UNE-EN 12847 | Betunes y ligantes bituminosos – Determinación de la tendencia a la sedimentación de las emulsiones bituminosas. |
| UNE-EN 12848 | Betunes y ligantes bituminosos – Determinación de la estabilidad de las emulsiones bituminosas mezcladas con cemento. |
| UNE-EN 13074-1 | Betunes y ligantes bituminosos – Recuperación del ligante de las emulsiones bituminosas o de los ligantes bituminosos fluidificados o fluxados – Parte 1: Recuperación por evaporación. |

- UNE-EN 13074-2 Betunes y ligantes bituminosos – Recuperación del ligante de las emulsiones bituminosas o de los ligantes bituminosos fluidificados o fluxados – Parte 2: Estabilización después de la recuperación por evaporación.
- UNE-EN 13075-1 Betunes y ligantes bituminosos – Determinación del comportamiento a la rotura – Parte 1: Determinación del índice de rotura de las emulsiones bituminosas catiónicas. Método de la carga mineral.
- UNE-EN 13398 Betunes y ligantes bituminosos – Determinación de la recuperación elástica de los betunes modificados.
- UNE-EN 13588 Betunes y ligantes bituminosos – Determinación de la cohesión de los ligantes bituminosos mediante el método del péndulo.
- UNE-EN 13614 Betunes y ligantes bituminosos – Determinación de la adhesividad de las emulsiones bituminosas por inmersión en agua.
- UNE-EN 13808 Betunes y ligantes bituminosos – Especificaciones de las emulsiones bituminosas catiónicas.

TABLA 214.3.a - ESPECIFICACIONES DE LAS EMULSIONES BITUMINOSAS CATIONICAS

DENOMINACIÓN UNE-EN 13808	UNE-EN	UNIDAD	Ensayos sobre emulsión original						
			C60B3 ADH	C60B3 TER	C60B3 CUR	C60BF4 IMP	C50BF4 IMP	C60B4 MIC	C60B5 REC
INDICE DE ROTURA	13075-1		70-155 ⁽¹⁾ Clase 3	70-155 ⁽³⁾ Clase 3	70-155 ⁽⁴⁾ Clase 3	110-195 Clase 4	110-195 Clase 4	110-195 ⁽⁶⁾ Clase 4	> 170 Clase 5
CONTENIDO DE LIGANTE (por contenido de agua)	1428	%	58-62 Clase 6	58-62 Clase 6	58-62 Clase 6	58-62 Clase 6	48-52 Clase 4	58-62 Clase 6	58-62 Clase 6
CONTENIDO EN FLUIDIFICANTE POR DESTILACIÓN	1431	%	≤ 2,0 Clase 2	≤ 2,0 Clase 2	≤ 2,0 Clase 2	≤ 10,0 Clase 6	5-15 Clase 7	≤ 2,0 Clase 2	≤ 2,0 Clase 2
TIEMPO DE FLUENCIA (2mm, 40°C)	12846-1	s	40-130 ⁽²⁾ Clase 4	40-130 ⁽²⁾ Clase 4	40-130 ⁽²⁾ Clase 4	15-70 ⁽⁵⁾ Clase 3	15-70 ⁽⁵⁾ Clase 3	15-70 ⁽⁷⁾ Clase 3	15-70 ⁽⁸⁾ Clase 3
RESIDUO DE TAMIZADO (por tamiz 0,5mm)	1429	%	≤ 0,1 Clase 2	≤ 0,1 Clase 2	≤ 0,1 Clase 2	≤ 0,1 Clase 2	≤ 0,1 Clase 2	≤ 0,1 Clase 2	≤ 0,1 Clase 2
TENDENCIA A LA SEDIMENTACIÓN (7 d)	12847	%	≤ 10 Clase 3	≤ 10 Clase 3	≤ 10 Clase 3	≤ 10 Clase 3	≤ 10 Clase 3	≤ 10 Clase 3	≤ 10 Clase 3
ADHESIVIDAD	13614	%	≥ 90 Clase 3	≥ 90 Clase 3	≥ 90 Clase 3	≥ 90 Clase 3	≥ 90 Clase 3	≥ 90 Clase 3	≥ 90 Clase 3

⁽¹⁾ Con tiempo frío se recomienda un índice de rotura < 110 (Clase 2). En este caso, la emulsión se denominará C60B2 ADH

⁽²⁾ Cuando la dotación sea más baja, se podrá emplear un tiempo de fluencia de 15-70 s (Clase 3)

⁽³⁾ Con tiempo frío se recomienda un índice de rotura < 110 (Clase 2). En este caso, la emulsión se denominará C60B2 TER

⁽⁴⁾ Con tiempo frío se recomienda un índice de rotura < 110 (Clase 2). En este caso, la emulsión se denominará C60B2 CUR

⁽⁵⁾ Se admite un tiempo de fluencia ≤ 20 s (Clase 2) para emulsiones de alto poder de penetración, en base a su menor viscosidad, permiten una imprimación más eficaz de la base granular.

⁽⁶⁾ Con temperaturas altas y/o áridos muy reactivos, se recomienda un índice de rotura > 170 (Clase 5) por su mayor estabilidad. En este caso, la emulsión se denominará C60B5 MIC

⁽⁷⁾ Se podrá emplear un tiempo de fluencia de 40-130 s (Clase 4) especialmente cuando los áridos presenten una humedad elevada

⁽⁸⁾ Se podrá emplear un tiempo de fluencia de 40-130 s (Clase 4) especialmente cuando los materiales a reciclar presenten una humedad elevada

TABLA 214.3.b - ESPECIFICACIONES DEL BETÓN ASFÁLTICO RESIDUAL

DENOMINACIÓN UNE-EN 13808	UNE-EN	UNIDAD	C60B3 ADH	C60B3 TER	C60B3 CUR	C60BF4 IMP	C50BF4 IMP	C60B4 MIC	C60B5 REC	
										Ensayos sobre el ligante residual
Residuo por evaporación (UNE-EN 13074-1)										
PENETRACIÓN 25°C	1426	0,1mm	≤ 330 ⁽⁹⁾ Clase 7	≤ 50 ⁽¹⁰⁾ Clase 2	≤ 330 ⁽⁹⁾ Clase 7	≤ 330 Clase 7	≤ 330 Clase 7	≤ 100 Clase 3	≤ 330 Clase 7	
PENETRACIÓN 15°C	1426	0,1mm				> 300 ⁽¹¹⁾ Clase 10	> 300 ⁽¹¹⁾ Clase 10			
PUNTO DE REBLANDECIMIENTO	1427	°C	≥ 35 ⁽⁹⁾ Clase 8	≥ 50 Clase 4	≥ 35 ⁽⁹⁾ Clase 8	≥ 35 ⁽¹¹⁾ Clase 8	≥ 35 ⁽¹¹⁾ Clase 8	≥ 43 Clase 6	≥ 35 Clase 8	
Residuo por evaporación (UNE-EN 13074-1), seguido de estabilización (UNE-EN 13074-2)										
PENETRACIÓN 25°C	1426	0,1mm	≤ 220 ⁽⁹⁾ Clase 5	≤ 50 Clase 2	≤ 220 ⁽⁹⁾ Clase 5	≤ 220 Clase 5	≤ 270 Clase 6	≤ 100 Clase 3	≤ 270 Clase 6	
PUNTO DE REBLANDECIMIENTO	1427	°C	≥ 35 ⁽⁹⁾ Clase 8	≥ 50 Clase 4	≥ 35 ⁽⁹⁾ Clase 8	≥ 35 Clase 8	≥ 35 Clase 8	≥ 43 Clase 6	≥ 35 Clase 8	

DV: Valor declarado por el fabricante

⁽⁹⁾ Para emulsiones fabricadas con betunes más duros, se admite una penetración ≤ 150 décimas de milímetro (Clase 4) y un punto de reblandecimiento ≥ 43 °C (Clase 6)

⁽¹⁰⁾ Con temperatura ambiente alta es aconsejable emplear residuos de penetración < 30 décimas de milímetro

⁽¹¹⁾ En el caso de emulsiones fabricadas con fluidificantes más pesados, se admite una penetración a 15°C de entre 90 a 170 décimas de milímetro (Clase 8) y un punto de reblandecimiento < 35 °C (Clase 9)

TABLA 214.4.a - ESPECIFICACIONES DE LAS EMULSIONES BITUMINOSAS CATIÓNICAS MODIFICADAS

CARACTERÍSTICAS	DENOMINACIÓN UNE-EN 13808		UNIDAD	C60BP3 ADH	C60BP3 TER	C60BP4 MIC
	UNE-EN					
ÍNDICE DE ROTURA	13075-1			Ensayos sobre emulsión original		
CONTENIDO DE LIGANTE (por contenido de agua)	1428	%		70-155 ⁽¹⁾ Clase 3	70-155 ⁽³⁾ Clase 3	110-195 ⁽⁴⁾ Clase 4
CONTENIDO EN FLUIDIFICANTE POR DESTILACIÓN	1431	%		58-62 Clase 6	58-62 Clase 6	58-62 Clase 6
TIEMPO DE FLUENCIA (2mm, 40°C)	12846-1	s		≤ 2,0 Clase 2	≤ 2,0 Clase 2	≤ 2,0 Clase 2
RESIDUO DE TAMIZADO (por tamiz 0,5mm)	1429	%		40-130 ⁽²⁾ Clase 4	40-130 ⁽²⁾ Clase 4	15-70 ⁽⁵⁾ Clase 3
TENDENCIA A LA SEDIMENTACIÓN (7 d)	12847	%		≤ 0,1 Clase 2	≤ 0,1 Clase 2	≤ 0,1 Clase 2
ADHESIVIDAD	13614	%		≤ 10 Clase 3	≤ 10 Clase 3	≤ 10 Clase 3
				≥ 90 Clase 3	≥ 90 Clase 3	≥ 90 Clase 3

⁽¹⁾ Con tiempo frío se recomienda un índice de rotura < 110 (Clase 2). En este caso, la emulsión se denominará C60BP2 ADH

⁽²⁾ Cuando la dotación sea más baja, se podrá emplear un tiempo de fluencia de 15-70 s (Clase 3)

⁽³⁾ Con tiempo frío se recomienda un índice de rotura < 110 (Clase 2). En este caso, la emulsión se denominará C60BP2 TER

⁽⁴⁾ Con temperaturas altas y/o áridos muy reactivos, se recomienda un índice de rotura > 170 (Clase 5) por su mayor estabilidad. En este caso, la emulsión se denominará C60BP5 MIC

⁽⁵⁾ Se podrá emplear un tiempo de fluencia de 40-130 s (Clase 4) especialmente cuando los áridos presenten una humedad elevada

TABLA 214.4.b - ESPECIFICACIONES DEL LIGANTE RESIDUAL

DENOMINACIÓN UNE-EN 13808		C60BP3 ADH	C60BP3 TER	C60BP4 MIC
CARACTERÍSTICAS	UNE-EN	UNIDADES		
		Ensayos sobre el ligante residual		
Residuo por evaporación (UNE-EN 13074-1)				
PENETRACIÓN 25°C	1426	0,1mm	≤ 330 ⁽⁶⁾ Clase 7	≤ 50 ⁽⁷⁾ Clase 2
PUNTO DE REBLANDECIMIENTO	1427	°C	≥ 35 ⁽⁶⁾ Clase 8	≥ 55 Clase 3
COHESIÓN POR EL ENSAYO DEL PÉNDULO	13588	J/cm ²	≥ 0,5 Clase 6	≥ 0,5 Clase 6
RECUPERACIÓN ELÁSTICA, 25°C	13398	%	DV Clase 1	≥ 50 Clase 5
Residuo por evaporación (UNE-EN 13074-1), seguido de estabilización (UNE-EN 13074-2)				
PENETRACIÓN 25°C	1426	0,1mm	≤ 220 ⁽⁶⁾ Clase 5	≤ 50 Clase 2
PUNTO DE REBLANDECIMIENTO	1427	°C	≥ 43 ⁽⁶⁾ Clase 6	≥ 55 Clase 3
COHESIÓN POR EL ENSAYO DEL PÉNDULO	13588	J/cm ²	≥ 0,5 Clase 6	≥ 0,5 Clase 6
RECUPERACIÓN ELÁSTICA, 25°C	13398	%	≥ 50 Clase 5	DV Clase 1

DV: Valor declarado por el fabricante

⁽⁶⁾ Para emulsiones fabricadas con betunes más duros, se admite una penetración ≤150 décimas de milímetro (Clase 4) y un punto de reblandecimiento ≥43 °C (Clase 6). Tras evaporación y seguido de estabilización, se admite una penetración ≤100 décimas de milímetro (Clase 3) y un punto de reblandecimiento ≥50 °C (Clase 4).

⁽⁷⁾ Con temperatura ambiente alta es aconsejable emplear residuos de penetración < 30 décimas de milímetro (Clase 1).

CAPÍTULO IV. METALES

BARRAS CORRUGADAS PARA HORMIGÓN ESTRUCTURAL

240.1 DEFINICIÓN

Se denominan barras corrugadas para hormigón estructural aquellos productos de acero de forma sensiblemente cilíndrica que presentan en su superficie resaltos o estrías con objeto de mejorar su adherencia al hormigón.

Los distintos elementos que conforman la geometría exterior de estas barras (tales como corrugas, aletas y núcleo) se definen según se especifica en la UNE 36068 y UNE 36065.

Los diámetros nominales de las barras corrugadas se ajustarán a la serie siguiente:

6 - 8 - 10 - 12 - 14 - 16 - 20 - 25 - 32 y 40 mm

La designación simbólica de estos productos se hará de acuerdo con lo indicado en la UNE 36068.

240.2 MATERIALES

Lo dispuesto en este artículo se entenderá sin perjuicio de lo establecido en el Real Decreto 1630/1992 (modificado por el R.D. 1328/1995), por el que se dictan disposiciones para la libre circulación, en aplicación de la Directiva 89/106 CE. En particular, en lo referente a los procedimientos especiales de reconocimiento, se estará a lo establecido en el artículo 9 del mencionado Real Decreto.

Las características de las barras corrugadas para hormigón estructural cumplirán con las especificaciones indicadas en el apartado 31.2 de la vigente "Instrucción de Hormigón Estructural (EHE)" o normativa que la sustituya, así como en la UNE 36068 y UNE 36065.

Las barras no presentarán defectos superficiales, grietas ni sopladuras.

La sección equivalente no será inferior al noventa y cinco y medio por ciento (95,5%) de su sección nominal.

El Pliego de Prescripciones Técnicas Particulares definirá el tipo o tipos de acero correspondientes a estos productos de acuerdo con la UNE 36068 y UNE 36065.

La marca indeleble de identificación se realizará de acuerdo con las indicaciones del apartado 31.2 de la vigente "Instrucción de Hormigón Estructural (EHE)" o normativa que la sustituya.

240.3 SUMINISTRO

La calidad de las barras corrugadas estará garantizada por el fabricante a través del Contratista de acuerdo con lo indicado en el apartado 31.5 de la vigente "Instrucción de Hormigón Estructural (EHE)" o normativa que la sustituya.

La garantía de calidad de las barras corrugadas será exigible en cualquier circunstancia al Contratista adjudicatario de las obras.

240.4 ALMACENAMIENTO

Serán de aplicación las prescripciones recogidas en el apartado 31.6 de la vigente "Instrucción de Hormigón Estructural (EHE)" o normativa que la sustituya.

240.5 RECEPCIÓN

Para efectuar la recepción de las barras corrugadas será necesario realizar ensayos de control de calidad de acuerdo con las prescripciones recogidas en el artículo 90 de la vigente "Instrucción de Hormigón Estructural (EHE)" o normativa que la sustituya.

Serán de aplicación las condiciones de aceptación o rechazo de los aceros indicados en el apartado 90.5 de la vigente "Instrucción de Hormigón Estructural (EHE)" o normativa que la sustituya.

El Director de las Obras podrá, siempre que lo considere oportuno, identificar y verificar la calidad y homogeneidad de los materiales que se encuentren acopiados.

240.6 MEDICIÓN Y ABONO

La medición y abono de las barras corrugadas para hormigón estructural se realizará según lo indicado específicamente en la unidad de obra de la que formen parte.

En acopios, las barras corrugadas para hormigón estructural se abonarán por kilogramos (kg) realmente acopiados, medidos por pesada directa en báscula contrastada.

240.7 ESPECIFICACIONES TÉCNICAS Y DISTINTIVOS DE CALIDAD

A efectos del reconocimiento de marcas, sellos o distintivos de calidad, se estará a lo dispuesto en la vigente "Instrucción de Hormigón Estructural (EHE)" o normativa que la sustituya.

NORMAS DE REFERENCIA EN EL ARTÍCULO 240

- UNE 36065 Barras corrugadas de acero soldable con características especiales de ductilidad para armaduras de hormigón armado.
- UNE 36068 Barras corrugadas de acero soldable para armaduras de hormigón armado.

241.1 DEFINICIÓN

Se denominan mallas electrosoldadas a los productos de acero formados por dos sistemas de elementos que se cruzan entre sí ortogonalmente y cuyos puntos de contacto están unidos mediante soldadura eléctrica, según un proceso de producción en serie en instalaciones fijas. Los diámetros nominales de los alambres corrugados que forman las mallas electrosoldadas se ajustarán a la serie siguiente:

5 - 5,5 - 6 - 6,5 - 7 - 7,5 - 8 - 8,5 - 9 - 9,5 - 10 - 10,5 - 11 - 11,5 - 12 y 14 mm

La designación de las mallas electrosoldadas se hará de acuerdo con lo indicado en la UNE 36092.

241.2 MATERIALES

Lo dispuesto en este artículo se entenderá sin perjuicio de lo establecido en el Real Decreto 1630/1992 (modificado por el R.D. 1328/1995), por el que se dictan disposiciones para la libre circulación, en aplicación de la Directiva 89/106 CE. En particular, en lo referente a los procedimientos especiales de reconocimiento, se estará a lo establecido en el artículo 9 del mencionado Real Decreto.

Los elementos que componen las mallas electrosoldadas pueden ser barras corrugadas o alambres corrugados. Las primeras cumplirán las especificaciones del apartado 31.2 o del apartado 4 del Anejo 12 de la vigente "Instrucción de Hormigón Estructural (EHE)" o normativa que la sustituya y, los segundos, las especificaciones del apartado 31.3, así como las condiciones de adherencia especificadas en el apartado 31.2 del mismo documento.

Los alambres y barras corrugadas no presentarán defectos superficiales, grietas ni sopladuras.

La sección equivalente de los alambres y barras corrugados no será inferior al noventa y cinco y medio por ciento (95,5%) de su sección nominal. Las características de las mallas electrosoldadas cumplirán con lo indicado en el apartado 31.3 de la vigente "Instrucción de Hormigón Estructural (EHE)" o normativa que la sustituya, así como con las especificaciones de la UNE 36092.

El Pliego de Prescripciones Técnicas Particulares, especificará el tipo de acero con el que se fabricarán las mallas electrosoldadas, así como el resto de las características exigibles a este tipo de material.

La marca indeleble de identificación se realizará de acuerdo con las indicaciones del apartado 31.3 de la vigente “Instrucción de Hormigón Estructural (EHE)” o normativa que la sustituya.

241.3 SUMINISTRO

Cada paquete debe llegar al punto de suministro con una etiqueta de identificación conforme a lo especificado en la norma UNE 36092, de acuerdo con lo especificado en el apartado 31.3 de la vigente “Instrucción de Hormigón Estructural (EHE)” o normativa que la sustituya.

La calidad de las mallas electrosoldadas estará garantizada por el fabricante a través del Contratista de acuerdo con lo indicado en el apartado 31.5 de la vigente “Instrucción de Hormigón Estructural (EHE)” o normativa que la sustituya.

La garantía de calidad de las mallas electrosoldadas será exigible en cualquier circunstancia al Contratista adjudicatario de las obras.

241.4 ALMACENAMIENTO

Serán de aplicación las prescripciones recogidas en el apartado 31.6 de la vigente “Instrucción de Hormigón Estructural (EHE)” o normativa que la sustituya.

241.5 RECEPCIÓN

Para efectuar la recepción de las mallas electrosoldadas será necesario realizar ensayos de control de calidad de acuerdo con las prescripciones recogidas en el artículo 90 de la vigente “Instrucción de Hormigón Estructural (EHE)” o normativa que la sustituya.

Serán de aplicación las condiciones de aceptación o rechazo de los aceros indicados en el apartado 90.5 de la vigente “Instrucción de Hormigón Estructural (EHE)” o normativa que la sustituya.

El Director de las Obras podrá, siempre que lo considere oportuno, identificar y verificar la calidad y homogeneidad de los materiales que se encuentren acopiados.

241.6 MEDICIÓN Y ABONO

La medición y abono de las mallas electrosoldadas para hormigón armado se realizará según lo indicado específicamente en la unidad de obra de la que formen parte.

En acopios, las mallas electrosoldadas se abonarán por kilogramos (kg) realmente acopiados según su tipo y medidos por pesada directa en báscula debidamente contrastada.

241.7 ESPECIFICACIONES TÉCNICAS Y DISTINTIVOS DE CALIDAD

A efectos del reconocimiento de marcas, sellos o distintivos de calidad, se estará a lo dispuesto en la vigente "Instrucción de Hormigón Estructural (EHE)" o normativa que la sustituya.

NORMAS DE REFERENCIA EN EL ARTÍCULO 241

UNE 36092 Mallas electrosoldadas de acero para armaduras de hormigón armado.

ARMADURAS BÁSICAS ELECTROSOLDADAS EN CELOSÍA

242.1 DEFINICIÓN

Se denomina armadura básica electrosoldada en celosía al producto de acero formado por tres grupos de elementos (barras o alambres) que forman una estructura espacial con los puntos de contacto unidos mediante soldadura eléctrica en un proceso automático. Constan de un elemento longitudinal superior, dos elementos longitudinales inferiores y dos elementos transversales de conexión.

Los diámetros nominales de los alambres, lisos o corrugados, empleados en las armaduras básicas electrosoldadas en celosía se ajustarán a la serie siguiente:

5 - 6 - 7 - 8 - 9 - 10 y 12 mm

La designación simbólica del tipo de armadura básica se hará de acuerdo con lo indicado en la UNE 36739.

242.2 MATERIALES

Lo dispuesto en este artículo se entenderá sin perjuicio de lo establecido en el Real Decreto 1630/1992 (modificado por el R.D. 1328/1995), por el que se dictan disposiciones para la libre circulación, en aplicación de la Directiva 89/106 CE. En particular, en lo referente a los procedimientos especiales de reconocimiento, se estará a lo establecido en el artículo 9 del mencionado Real Decreto.

Los elementos que componen las armaduras básicas electrosoldadas en celosía pueden ser barras corrugadas o alambres. Deben ser corrugados en el caso de los elementos superior e inferiores y pueden ser lisos o corrugados en el caso de los elementos transversales de conexión.

Los alambres y barras corrugadas no presentarán defectos superficiales, grietas ni sopladuras.

La sección equivalente de los alambres y barras corrugados no será inferior al noventa y cinco y medio por ciento (95,5%) de su sección nominal.

Serán de aplicación todas las especificaciones contenidas en el apartado 31.4 de la vigente "Instrucción de Hormigón Estructural (EHE)" o normativa que la sustituya.

La marca indeleble de identificación se realizará de acuerdo con las indicaciones de ese mismo apartado.

242.3 SUMINISTRO

Cada paquete debe llegar al punto de suministro con una etiqueta de identificación conforme a lo especificado en la norma UNE 36739, de acuerdo con lo especificado en el apartado 31.4 de la vigente “Instrucción de Hormigón Estructural (EHE)” o normativa que la sustituya.

La calidad de las armaduras básicas electrosoldadas en celosía estará garantizada por el fabricante a través del Contratista, de acuerdo con lo indicado en el apartado 31.5 de la vigente “Instrucción de Hormigón Estructural (EHE)” o normativa que la sustituya. La garantía de calidad de las armaduras básicas electrosoldadas en celosía será exigible en cualquier circunstancia al Contratista adjudicatario de las obras.

242.4 ALMACENAMIENTO

Serán de aplicación las prescripciones recogidas en el apartado 31.6 de la vigente “Instrucción de Hormigón Estructural (EHE)” o normativa que la sustituya.

242.5 RECEPCIÓN

Para efectuar la recepción de las armaduras básicas electrosoldadas en celosía será necesario realizar ensayos de control de calidad de acuerdo con las prescripciones recogidas en el artículo 90 de la “Instrucción de Hormigón Estructural (EHE)” o normativa que la sustituya.

Serán de aplicación las condiciones de aceptación o rechazo de los aceros indicados en el apartado 90.5 de la vigente “Instrucción de Hormigón Estructural (EHE)” o normativa que la sustituya.

El Director de las Obras podrá, siempre que lo considere oportuno, identificar y verificar la calidad y homogeneidad de los materiales que se encuentren acopiados.

242.6 MEDICIÓN Y ABONO

La medición y abono de las armaduras básicas electrosoldadas en celosía se realizarán según lo indicado específicamente en la unidad de obra de la que formen parte.

En acopios, las armaduras básicas electrosoldadas en celosía se abonarán por kilogramos (kg) realmente acopiados, medidos por pesada directa en báscula debidamente contrastada.

242.7 ESPECIFICACIONES TÉCNICAS Y DISTINTIVOS DE CALIDAD

A efectos del reconocimiento de marcas, sellos o distintivos de calidad, se estará a lo dispuesto en la vigente “Instrucción de Hormigón Estructural (EHE)” o normativa que la sustituya.

NORMAS DE REFERENCIA EN EL ARTÍCULO 242

UNE 36739 Armaduras básicas de acero electrosoldadas en celosía para armaduras de hormigón armado.

ALAMBRES PARA HORMIGÓN PRETENSADO

243.1 DEFINICIÓN

Se denominan alambres para hormigón pretensado aquellos productos de acero de alta resistencia, de sección maciza, procedentes de un estirado en frío o trefilado de alambón, que normalmente se suministran en rollos. La designación simbólica de estos productos se hará de acuerdo con lo indicado en la UNE 36094.

243.2 MATERIALES

Lo dispuesto en este artículo se entenderá sin perjuicio de lo establecido en el Real Decreto 1630/1992 (modificado por el R.D. 1328/1995), por el que se dictan disposiciones para la libre circulación, en aplicación de la Directiva 89/106 CE. En particular, en lo referente a los procedimientos especiales de reconocimiento, se estará a lo establecido en el artículo 9 del mencionado Real Decreto.

Las características de los alambres para hormigón pretensado cumplirán las especificaciones recogidas en los apartados 32.2 y 32.3 de la vigente “Instrucción de Hormigón Estructural (EHE)” o normativa que la sustituya, así como las de la UNE 36094.

El Pliego de Prescripciones Técnicas Particulares definirá el tipo y grado de acero correspondiente a este producto, de acuerdo con lo indicado en la UNE 36094.

El Pliego de Prescripciones Técnicas Particulares definirá los distintos diámetros normalizados a utilizar, procurando que, en el caso de ser varios, éstos sean lo suficientemente distintos entre sí, con el objeto de que se puedan diferenciar en obra a simple vista y acopiar independientemente.

Cuando por el tipo de obra o ubicación de la misma, los alambres deban cumplir exigencias especiales de durabilidad, se harán constar en el Pliego de Prescripciones Técnicas Particulares.

243.3 SUMINISTRO

La calidad de los alambres de acero para hormigón pretensado estará garantizada por el fabricante a través del Contratista de acuerdo con lo indicado en el apartado 32.6 de la vigente “Instrucción de Hormigón Estructural (EHE)” o normativa que la sustituya. La garantía de calidad de los alambres será exigible en cualquier circunstancia al Contratista adjudicatario de las obras.

Los alambres para hormigón pretensado se suministrarán en rollos, verificándose siempre las condiciones geométricas especificadas a este respecto en el apartado 32.6 de la vigente

“Instrucción de Hormigón Estructural (EHE)” o normativa que la sustituya. Además no contendrán soldaduras realizadas después del tratamiento térmico del alambro anterior al trefilado.

Los alambres para hormigón pretensado deberán transportarse debidamente protegidos contra la humedad, deterioro, contaminación, grasas, etc.

Cada rollo deberá llevar una identificación en la que figuren de forma indeleble la marca del suministrador, el tipo y grado del acero, y el diámetro nominal del alambre, así como un número que permita identificar la colada o lote a que pertenezca.

243.4 ALMACENAMIENTO

Serán de aplicación las prescripciones recogidas en el apartado 32.7 de la vigente “Instrucción de Hormigón Estructural (EHE)” o normativa que la sustituya.

243.5 RECEPCIÓN

Para efectuar la recepción de los alambres para hormigón pretensado será necesario realizar ensayos de control de calidad de acuerdo con las prescripciones recogidas en el artículo 90 de la “Instrucción de Hormigón Estructural (EHE)” o normativa que la sustituya.

Serán de aplicación las condiciones de aceptación o rechazo de los aceros indicados en el apartado 90.5 de la vigente “Instrucción de Hormigón Estructural (EHE)” o normativa que la sustituya.

El Director de las Obras podrá, siempre que lo considere oportuno, identificar y verificar la calidad y homogeneidad de los materiales que se encuentren acopiados.

243.6 MEDICIÓN Y ABONO

La medición y abono de los alambres de acero para hormigón pretensado se realizará según lo indicado específicamente en la unidad de obra de la que formen parte.

En acopios, los alambres se abonarán por kilogramos (kg) realmente acopiados, medidos por pesada directa en báscula debidamente contrastada.

243.7 ESPECIFICACIONES TÉCNICAS Y DISTINTIVOS DE CALIDAD

A efectos del reconocimiento de marcas, sellos o distintivos de calidad, se estará a lo dispuesto en la vigente “Instrucción de Hormigón Estructural (EHE)” o normativa que la sustituya.

NORMAS DE REFERENCIA EN EL ARTÍCULO 243

UNE 36094 Alambres y cordones de acero para armaduras de hormigón pretensado.

CORDONES DE DOS (2) O TRES (3) ALAMBRES PARA HORMIGÓN PRETENSADO

244.1 DEFINICIÓN

Se denominan cordones de dos (2) o tres (3) alambres para hormigón pretensado aquellos productos de acero de alta resistencia, formados por dos o tres alambres de igual diámetro nominal, arrollados helicoidalmente sobre un eje común ideal, con el mismo paso de hélice e igual sentido de giro, utilizables como armaduras activas en obras de hormigón pretensado y que normalmente se suministran en rollos. La designación simbólica de estos productos se hará de acuerdo con lo indicado en la UNE 36094.

244.2 MATERIALES

Lo dispuesto en este artículo se entenderá sin perjuicio de lo establecido en el Real Decreto 1630/1992 (modificado por el R.D. 1328/1995), por el que se dictan disposiciones para la libre circulación, en aplicación de la Directiva 89/106 CE. En particular, en lo referente a los procedimientos especiales de reconocimiento, se estará a lo establecido en el artículo 9 del mencionado Real Decreto.

Las características de los cordones de dos (2) o tres (3) alambres para hormigón pretensado cumplirán las especificaciones indicadas en los apartados 32.2 y 32.5 de la vigente "Instrucción de Hormigón Estructural (EHE)" o normativa que la sustituya, así como en la UNE 36094.

El Pliego de Prescripciones Técnicas Particulares definirá el tipo y grado de acero correspondiente a este producto, de acuerdo con lo indicado específicamente en la UNE 36094.

El Pliego de Prescripciones Técnicas Particulares definirá los distintos diámetros normalizados a utilizar procurando que, en el caso de ser varios, éstos sean lo suficientemente distintos entre sí, con el objeto de que se puedan diferenciar en obra a simple vista y acopiar independientemente.

Cuando por el tipo de obra o ubicación de la misma, los cordones deban cumplir exigencias especiales de durabilidad, éstas se especificarán en el Pliego de Prescripciones Técnicas Particulares.

244.3 SUMINISTRO

La calidad de los cordones de dos (2) o tres (3) alambres de acero para hormigón pretensado estará garantizada por el fabricante a través del Contratista de acuerdo con lo indicado en el

apartado 32.6 de la vigente “Instrucción de Hormigón Estructural (EHE)” o normativa que la sustituya. La garantía de calidad de los cordones de dos (2) o tres (3) alambres será exigible en cualquier circunstancia al Contratista adjudicatario de las obras.

Los cordones de dos (2) o tres (3) alambres para hormigón pretensado deberán transportarse debidamente protegidos contra la humedad, deterioro, contaminación, grasas, etc.

Los cordones de dos (2) o tres (3) alambres para hormigón pretensado se suministrarán en rollos, verificándose siempre las condiciones geométricas especificadas a este respecto en el apartado 32.6 de la vigente “Instrucción de Hormigón Estructural (EHE)” o normativa que la sustituya.

Cada rollo deberá llevar una identificación en la que figuren de forma indeleble la marca del suministrador, el tipo y grado de acero, y el diámetro nominal del cordón, así como un número que permita identificar la colada o lote a que pertenezca.

244.4 ALMACENAMIENTO

Serán de aplicación las prescripciones recogidas en el apartado 32.7 de la vigente “Instrucción de Hormigón Estructural (EHE)” o normativa que la sustituya.

244.5 RECEPCIÓN

Para efectuar la recepción de los cordones de dos (2) o tres (3) alambres será necesario realizar ensayos de control de calidad de acuerdo con las prescripciones recogidas en el artículo 90 de la vigente “Instrucción de Hormigón Estructural (EHE)” o normativa que la sustituya.

Serán de aplicación las condiciones de aceptación o rechazo de los aceros indicados en el apartado 90.5 de la vigente “Instrucción de Hormigón Estructural (EHE)” o normativa que la sustituya.

El Director de las Obras podrá, siempre que lo considere oportuno, identificar y verificar la calidad y homogeneidad de los materiales que se encuentren acopiados.

244.6 MEDICIÓN Y ABONO

La medición y abono de los cordones de dos (2) o tres (3) alambres de acero para hormigón pretensado se realizará según lo indicado específicamente en la unidad de obra de la que formen parte.

En acopios, los cordones de dos (2) o tres (3) alambres de acero se abonarán por kilogramos (kg) realmente acopiados, medidos por pesada directa en báscula debidamente contrastada.

244.7 ESPECIFICACIONES TÉCNICAS Y DISTINTIVOS DE CALIDAD

A efectos del reconocimiento de marcas, sellos o distintivos de calidad, se estará a lo dispuesto en la vigente “Instrucción de Hormigón Estructural (EHE)” o normativa que la sustituya.

NORMAS DE REFERENCIA EN EL ARTÍCULO 244

UNE 36094 Alambres y cordones de acero para armaduras de hormigón pretensado.

CORDONES DE SIETE (7) ALAMBRES PARA HORMIGÓN PRETENSADO

245.1 DEFINICIÓN

Se denominan cordones de siete (7) alambres para hormigón pretensado aquellos productos de acero de alta resistencia, formados por siete alambres de igual diámetro nominal, d , arrollados helicoidalmente, con el mismo paso de hélice e igual sentido de giro, alrededor de un alambre central recto de diámetro comprendido entre $1,02$ y $1,05 d$, utilizables como armaduras activas en obras de hormigón pretensado y que normalmente se suministran en rollos, bobinas o carretes.

La designación simbólica de estos productos normalizados se hará de acuerdo con lo indicado en la UNE 36094.

245.2 MATERIALES

Lo dispuesto en este artículo se entenderá sin perjuicio de lo establecido en el Real Decreto 1630/1992 (modificado por el R.D. 1328/1995), por el que se dictan disposiciones para la libre circulación, en aplicación de la Directiva 89/106 CE. En particular, en lo referente a los procedimientos especiales de reconocimiento, se estará a lo establecido en el artículo 9 del mencionado Real Decreto.

Las características de los cordones de siete (7) alambres para hormigón pretensado cumplirán las especificaciones indicadas en los apartados 32.2 y 32.5 de la vigente "Instrucción de Hormigón Estructural (EHE)" o normativa que la sustituya, así como en la UNE 36094.

El Pliego de Prescripciones Técnicas Particulares definirá el tipo y grado de acero correspondiente a este producto, de acuerdo con lo indicado específicamente en la UNE 36094.

El Pliego de Prescripciones Técnicas Particulares definirá los distintos diámetros normalizados a utilizar procurando que, en el caso de ser varios, éstos sean lo suficientemente distintos entre sí, al objeto de que se puedan diferenciar en obra a simple vista y acopiar independientemente.

Cuando por el tipo de obra o ubicación de la misma, los cordones deban cumplir exigencias especiales de durabilidad, éstas se especificarán en el Pliego de Prescripciones Técnicas Particulares.

245.3 SUMINISTRO

La calidad de los cordones de siete (7) alambres para hormigón pretensado estará garantizada por el fabricante a través del Contratista de acuerdo con lo indicado en el apartado 32.6 de la vigente “Instrucción de Hormigón Estructural (EHE)” o normativa que la sustituya. La garantía de calidad de los cordones de siete (7) alambres será exigible en cualquier circunstancia al Contratista adjudicatario de las obras.

Los cordones de siete (7) alambres para hormigón pretensado deberán transportarse debidamente protegidos contra la humedad, deterioro, contaminación, grasas, etc.

Los cordones de siete (7) alambres para hormigón pretensado se suministrarán en rollos, bobinas o carretes, verificándose siempre las condiciones geométricas especificadas a este respecto en el apartado 32.6 de la vigente “Instrucción de Hormigón Estructural (EHE)” o normativa que la sustituya.

Cada rollo, bobina o carrete deberá llevar una identificación en la que figuren de forma indeleble la marca del suministrador, el tipo y grado de acero, y el diámetro nominal del cordón, así como un número que permita identificar la colada o lote a que pertenezca.

245.4 ALMACENAMIENTO

Serán de aplicación las prescripciones recogidas en el apartado 32.7 de la vigente “Instrucción de Hormigón Estructural (EHE)” o normativa que la sustituya.

245.5 RECEPCIÓN

Para efectuar la recepción de los cordones de siete (7) alambres será necesario realizar ensayos de control de calidad de acuerdo con las prescripciones recogidas en el artículo 90 de la vigente “Instrucción de Hormigón Estructural (EHE)” o normativa que la sustituya.

Serán de aplicación las condiciones de aceptación o rechazo de los aceros indicadas en el apartado 90.5 de la vigente “Instrucción de Hormigón Estructural (EHE)” o normativa que la sustituya.

El Director de las Obras podrá, siempre que lo considere oportuno, identificar y verificar la calidad y homogeneidad de los materiales que se encuentren acopiados.

245.6 MEDICIÓN Y ABONO

La medición y abono de los cordones de acero para hormigón pretensado se realizará según lo indicado específicamente en la unidad de obra de la que formen parte.

En acopios, los cordones se abonarán por kilogramos (kg) realmente acopiados, medidos por pesada directa en báscula debidamente contrastada.

245.7 ESPECIFICACIONES TÉCNICAS Y DISTINTIVOS DE CALIDAD

A efectos del reconocimiento de marcas, sellos o distintivos de calidad, se estará a lo dispuesto en la vigente “Instrucción de Hormigón Estructural (EHE)” o normativa que la sustituya.

NORMAS DE REFERENCIA EN EL ARTÍCULO 245

UNE 36094 Alambres y cordones de acero para armaduras de hormigón pretensado.

TENDONES PARA HORMIGÓN PRETENSADO

246.1 DEFINICIÓN

Se denominan tendones para hormigón pretensado aquellos productos de acero formados por armaduras paralelas de pretensado, alojadas dentro de un mismo conducto.

En el caso de armaduras pretensas, recibe el nombre de tendón cada una de las armaduras individuales.

246.2 MATERIALES

Lo dispuesto en este artículo se entenderá sin perjuicio de lo establecido en el Real Decreto 1630/1992 (modificado por el R.D. 1328/1995), por el que se dictan disposiciones para la libre circulación, en aplicación de la Directiva 89/106 CE. En particular, en lo referente a los procedimientos especiales de reconocimiento, se estará a lo establecido en el artículo 9 del mencionado Real Decreto.

Los tendones para hormigón pretensado estarán formados por alambres o cordones que estén normalizados y, por tanto, cumplan con las especificaciones de los artículos 243, 244 y 245, según el caso, de este Pliego de Prescripciones Técnicas Generales.

El Pliego de Prescripciones Técnicas Particulares definirá el tipo y grado de acero correspondiente a los productos que forman los tendones (alambres o cordones), de acuerdo con los apartados 32.2, 32.3 y 32.5, según el caso, de la vigente "Instrucción de Hormigón Estructural (EHE)" o normativa que la sustituya, y con lo indicado específicamente en la UNE 36094.

El Pliego de Prescripciones Técnicas Particulares definirá las prescripciones relativas a las características geométricas y ponderales, así como las mecánicas, de los tendones, ya que estos productos no están normalizados. Cuando por el tipo de obra o ubicación de la misma, los tendones deban cumplir exigencias especiales de durabilidad, éstas se especificarán en el Pliego de Prescripciones Técnicas Particulares.

246.3 SUMINISTRO

En tanto que estos productos no estén normalizados y se fabriquen y suministren bajo pedido específico, el fabricante, a través del Contratista, garantizará la calidad de los componentes del producto (alambres o cordones), de acuerdo con lo indicado en el apartado 32.6 de la vigente "Instrucción de Hormigón Estructural (EHE)" o normativa que la sustituya. La garantía de calidad de los tendones será exigible en cualquier circunstancia al Contratista adjudicatario de las obras.

246.4 ALMACENAMIENTO

Serán de aplicación las prescripciones recogidas en el apartado 32.7 de la vigente “Instrucción de Hormigón Estructural (EHE)” o normativa que la sustituya.

246.5 RECEPCIÓN

No se aceptarán tendones formados por armaduras (alambres o cordones) procedentes de distintos rollos, salvo si el módulo de elasticidad de los rollos empleados, que figurará en su tarjeta de identificación, no difiere en más de un dos por ciento (2%) del menor valor del módulo de elasticidad presente en el tendón.

Para efectuar la recepción de tendones será necesario realizar ensayos de control de calidad de los elementos (alambres o cordones) que los componen, de acuerdo con las prescripciones recogidas en el artículo 90 de la vigente “Instrucción de Hormigón Estructural (EHE)” o normativa que la sustituya.

Serán de aplicación las condiciones de aceptación o rechazo de los aceros indicadas en el apartado 90.5 de la vigente “Instrucción de Hormigón Estructural (EHE)” o normativa que la sustituya.

El Director de las Obras podrá, siempre que lo considere oportuno, identificar y verificar la calidad y homogeneidad de los materiales que se encuentren acopiados.

246.6 MEDICIÓN Y ABONO

La medición y abono de los tendones de acero para hormigón pretensado se realizará según lo indicado específicamente en la unidad de obra de la que formen parte.

En acopios, los tendones se abonarán por kilogramos (kg) realmente acopiados, medidos por pesada directa en báscula debidamente contrastada.

246.7 ESPECIFICACIONES TÉCNICAS Y DISTINTIVOS DE CALIDAD

A efectos del reconocimiento de marcas, sellos o distintivos de calidad, se estará a lo dispuesto en la vigente “Instrucción de Hormigón Estructural (EHE)” o normativa que la sustituya.

NORMAS DE REFERENCIA EN EL ARTÍCULO 246

UNE 36094 Alambres y cordones de acero para armaduras de hormigón pretensado.

247.1 DEFINICIÓN

Se denominan barras de pretensado aquellos productos de acero de alta resistencia, de sección maciza (circular o poligonal) que se suministran solamente en forma de elementos rectilíneos.

247.2 MATERIALES

Lo dispuesto en este artículo se entenderá sin perjuicio de lo establecido en el Real Decreto 1630/1992 (modificado por el R.D. 1328/1995), por el que se dictan disposiciones para la libre circulación, en aplicación de la Directiva 89/106 CE. En particular, en lo referente a los procedimientos especiales de reconocimiento, se estará a lo establecido en el artículo 9 del mencionado Real Decreto.

Las características de las barras de pretensado cumplirán las especificaciones indicadas en los apartados 32.2 y 32.4, según el caso, de la vigente "Instrucción de Hormigón Estructural (EHE)" o normativa que la sustituya.

El Pliego de Prescripciones Técnicas Particulares hará mención expresa del tipo y grado de acero correspondiente a este producto.

El Pliego de Prescripciones Técnicas Particulares definirá las distintas barras a utilizar procurando que, en el caso de ser de diferente sección, éstas sean lo suficientemente distintas entre sí, al objeto de que se puedan diferenciar en obra a simple vista y acopiar independientemente.

247.3 SUMINISTRO

La calidad de las barras de pretensado estará garantizada por el fabricante a través del Contratista de acuerdo con lo indicado en el apartado 32.6 de la vigente "Instrucción de Hormigón estructural (EHE)" o normativa que la sustituya.

La garantía de calidad de las barras de pretensado será exigible en cualquier circunstancia al Contratista adjudicatario de las obras.

Cada lote de barras deberá llevar una identificación en la que figuran de forma indeleble la marca del fabricante, el tipo y grado del acero, el diámetro nominal de la barra y un número que permita identificar la colada o lote.

247.4 ALMACENAMIENTO

Serán de aplicación las prescripciones recogidas en el apartado 32.7 de la vigente “Instrucción de Hormigón Estructural (EHE)” o normativa que la sustituya.

247.5 RECEPCIÓN

Para efectuar la recepción de las barras de pretensado será necesario realizar ensayos de control de calidad de acuerdo con las prescripciones recogidas en el artículo 90 de la vigente “Instrucción de Hormigón estructural (EHE)” o normativa que la sustituya.

Serán de aplicación las condiciones de aceptación o rechazo de los aceros indicadas en el apartado 90.5 de la vigente “Instrucción de Hormigón Estructural (EHE)” o normativa que la sustituya.

El Director de las Obras podrá, siempre que lo considere oportuno, identificar y verificar la calidad y homogeneidad de los materiales que se encuentren acopiados.

247.6 MEDICIÓN Y ABONO

La medición y abono de las barras de pretensado se realizará según lo indicado específicamente en la unidad de obra de la que formen parte.

En acopios, las barras de pretensado se abonarán por kilogramos (kg) realmente acopiados, medidos por pesada directa en báscula debidamente contrastada.

247.7 ESPECIFICACIONES TÉCNICAS Y DISTINTIVOS DE CALIDAD

A efectos del reconocimiento de marcas, sellos o distintivos de calidad, se estará a lo dispuesto en la vigente “Instrucción de Hormigón Estructural (EHE)” o normativa que la sustituya.

ACCESORIOS PARA HORMIGÓN PRETENSADO

248.1 DEFINICIONES

Son objeto del presente artículo, los dispositivos de anclaje y empalme de las armaduras activas postesas, así como las vainas y otros accesorios (tubos de purga, boquillas de inyección, separadores, trompetas de empalme y tubos matriz), con las acepciones recogidas en los artículos 34 y 35 de la vigente "Instrucción de Hormigón Estructural (EHE)" o normativa que la sustituya.

El Pliego de Prescripciones Técnicas Particulares definirá exactamente cada uno de los accesorios del sistema de pretensado adoptado.

248.2 MATERIALES

Lo dispuesto en este artículo se entenderá sin perjuicio de lo establecido en el Real Decreto 1630/1992 (modificado por el R.D. 1328/1995), por el que se dictan disposiciones para la libre circulación, en aplicación de la Directiva 89/106 CE. En particular, en lo referente a los procedimientos especiales de reconocimiento, se estará a lo establecido en el artículo 9 del mencionado Real Decreto.

Los materiales cumplirán todas las prescripciones recogidas en los artículos 34 y 35 de la vigente "Instrucción de Hormigón Estructural (EHE)" o normativa que la sustituya.

El Pliego de Prescripciones Técnicas Particulares indicará con suficiente precisión todas las características de los distintos accesorios de pretensado, tales como presiones transmitidas al hormigón en los anclajes, magnitud del movimiento armadura-cuña en los anclajes de este tipo, diámetro de las vainas, etc.

248.3 SUMINISTRO

La calidad de los accesorios utilizados en hormigón pretensado se garantizará mediante la entrega, junto al pedido, de los documentos acreditativos correspondientes.

Los anclajes y empalmes deberán entregarse convenientemente protegidos para que no sufran daños durante su transporte, manejo en obra y almacenamiento.

Serán de aplicación las prescripciones recogidas en este sentido en los artículos 91 y 92 de la vigente "Instrucción de Hormigón Estructural (EHE)" o normativa que la sustituya. La garantía de calidad de los accesorios utilizados en hormigón pretensado será exigible en cualquier circunstancia al Contratista adjudicatario de las obras.

248.4 ALMACENAMIENTO

Serán de aplicación las prescripciones recogidas en el apartado 34.3 y en el artículo 35 de la vigente “Instrucción de Hormigón Estructural (EHE)” o normativa que la sustituya.

248.5 RECEPCIÓN

Salvo indicación en contrario del Pliego de Prescripciones Técnicas Particulares, la conformidad con el material suministrado se efectuará una vez realizadas las comprobaciones que se indican en los artículos 91 y 92 de la vigente “Instrucción de Hormigón Estructural (EHE)” o normativa que la sustituya.

El Director de las Obras podrá, siempre que lo considere oportuno, identificar y verificar la calidad y homogeneidad de los materiales que se encuentren acopiados.

248.6 MEDICIÓN Y ABONO

La medición y abono de los accesorios para hormigón pretensado se realizará según lo indicado específicamente en la unidad de obra de la que formen parte.

En acopios, las vainas se abonarán por metros (m) y el resto de accesorios por unidades realmente acopiadas.

248.7 ESPECIFICACIONES TÉCNICAS Y DISTINTIVOS DE CALIDAD

A efectos del reconocimiento de marcas, sellos o distintivos de calidad, se estará a lo dispuesto en la vigente “Instrucción de Hormigón Estructural (EHE)” o normativa que la sustituya.

CAPÍTULO VI. MATERIALES VARIOS

290.-GEOTEXTILES Y PRODUCTOS RELACIONADOS

290.1 DEFINICIÓN

Se define como geotextil (GTX) al material textil plano, permeable y polimérico (sintético o natural), que se emplea en contacto con suelos u otros materiales en aplicaciones geotécnicas y de ingeniería civil, pudiendo ser tricotado, tejido o no tejido, de acuerdo con la norma UNE-EN ISO 10318.

A los efectos de este artículo, se entienden como productos relacionados con los geotextiles (GTP), a aquellos que no se corresponden con la definición anterior, contemplándose la utilización de los siguientes: geomalla (GGR), georred (GNT), geomanta (GMA), geocelda (GCE), geotira (GST) y geoespaciador (GSP), definidos por la norma UNE-EN ISO 10318.

Las principales funciones desempeñadas en obras de carretera por los geotextiles y productos relacionados, o combinaciones de ambos, son las siguientes:

- Filtración (F), retener las partículas de suelo pero permitiendo el paso de fluidos a través de ellos.
- Separación (S), impedir la mezcla de suelos o materiales de relleno, de características diferentes.
- Refuerzo (R), mejorar las propiedades mecánicas de un suelo u otro material de construcción por medio de sus características tenso-deformacionales.
- Drenaje (D), captar y conducir el agua u otros fluidos a través de ellos y en su plano.
- Protección (P), prevenir o limitar los daños a un elemento o material determinado.
- Relajación de tensiones (STR), permitir pequeños movimientos diferenciales entre capas de firmes y retardar o interrumpir la propagación de fisuras hacia las capas superiores.

290.2. CONDICIONES GENERALES

290.2.1 Usos previstos y normativa de aplicación

Lo dispuesto en este artículo se entenderá sin perjuicio de lo establecido en el Reglamento 305/2011 de 9 de marzo de 2011, del Parlamento Europeo y del Consejo, por el que se establecen las condiciones armonizadas para la comercialización de productos de construcción. Para los productos con marcado CE, el fabricante asumirá la responsabilidad sobre la conformidad de los mismos con las prestaciones declaradas, de acuerdo con el artículo 11 del mencionado Reglamento. Los productos que tengan el marcado CE deberán ir acompañados, además de dicho marcado, de la Declaración de Prestaciones, y de las instrucciones e información de seguridad del producto. Por su parte, el Contratista deberá verificar que los valores declarados en los documentos que acompañan al marcado CE permitan deducir el cumplimiento de las especificaciones contempladas en el Proyecto o, en su defecto, en este Pliego, debiendo adoptar, en el caso de que existan indicios de incumplimiento de las especificaciones declaradas, todas aquellas medidas que considere oportunas para garantizar la idoneidad del producto suministrado a la obra.

Los geotextiles y productos relacionados deberán tener obligatoriamente el marcado CE, conforme a lo establecido en las normas UNE-EN 13249, UNE-EN 13251, UNE-EN 13252, UNE-EN 13253, UNE-EN 13256 y UNE-EN 15381.

El Pliego de Prescripciones Técnicas Particulares indicará el tipo y características de los geotextiles y productos relacionados a emplear en las diferentes unidades de obra, dependiendo de cada uso concreto, y de conformidad con lo indicado en los epígrafes 290.2.3, 290.2.4, 290.2.5 y 290.2.6 de este artículo.

Las demás aplicaciones de ingeniería civil que puedan presentarse en obras de carretera, deberán determinarse conforme a los criterios de selección que se establecen en las normas referidas en este apartado.

Independientemente de lo anterior, se estará además en todo caso a lo dispuesto en la legislación vigente en materia ambiental, de seguridad y salud, de producción, almacenamiento, gestión y transporte de productos de la construcción, de residuos de construcción y demolición, y de suelos contaminados.

290.2.2. Propiedades directamente relacionadas con la durabilidad

290.2.2.1 Resistencia a la intemperie

Se deberá evaluar la resistencia al envejecimiento a la intemperie de los geotextiles y productos relacionados (norma UNE-EN 12224), salvo que vayan a ser recubiertos el mismo día de su instalación. Una vez realizado este ensayo, se determinará la resistencia residual de acuerdo con la norma UNE-EN 12226. El valor obtenido y la aplicación a que se vaya a destinar el producto, determinarán el período de tiempo durante el cual pueda estar expuesto a la intemperie. Los tiempos máximos de exposición se recogen en la norma UNE-EN que corresponda, de entre las indicadas en el epígrafe 290.2.1. En el caso de que un producto no haya sido sometido a este ensayo, deberá recubrirse antes de que transcurran veinticuatro horas (24 h) desde su instalación.

290.2.2.2 Vida en servicio

Las características de durabilidad relativas a la vida en servicio, se determinarán según la norma correspondiente, de entre las indicadas en el epígrafe 290.2.1 de este artículo, en función de la vida útil que se establezca en el Pliego de Prescripciones Técnicas Particulares.

290.2.3 Aplicación en sistemas de drenaje

Cuando los geotextiles y productos relacionados se utilicen en sistemas de drenaje, el Pliego de Prescripciones Técnicas Particulares deberá, al menos, especificar los valores exigibles para las propiedades que figuran en la norma UNE-EN 13252. Dichas propiedades se indican en la tabla 290.1.

TABLA 290.1 PROPIEDADES A EXIGIR A GEOTEXILES Y PRODUCTOS RELACIONADOS EMPLEADOS EN SISTEMAS DE DRENAJE (NORMA UNE-EN 13252)

PROPIEDAD	NORMA DE ENSAYO	FUNCIONES		
		FILTRACIÓN	SEPARACIÓN	DRENAJE
RESISTENCIA A TRACCIÓN	UNE-EN ISO 10319	X	X	X
PUNZONADO ESTÁTICO (ensayo CBR)	UNE-EN ISO 12236		X	
RESISTENCIA A LA PERFORACIÓN DINÁMICA	UNE-EN ISO 13433	X		
MEDIDA DE ABERTURA CARACTERÍSTICA	UNE-EN ISO 12956	X		
PERMEABILIDAD AL AGUA PERPENDICULARMENTE AL PLANO	UNE-EN ISO 11058	X		
CAPACIDAD DEL FLUJO DE AGUA EN EL PLANO	UNE-EN ISO 12958			X

Además, dependiendo de las condiciones específicas de uso y de acuerdo con lo indicado al respecto en la norma UNE-EN 13252, el Pliego de Prescripciones Técnicas Particulares, o en su defecto el Director de las Obras, podrá establecer valores para las propiedades de la tabla 290.1 no requeridas con carácter obligatorio por dicha norma, así como para las que se relacionan a continuación:

- Alargamiento a la carga máxima (norma UNE-EN ISO 10319).
- Resistencia a tracción de juntas y costuras (norma UNE-EN ISO 10321).
- Características de fricción (normas UNE-EN ISO 12957-1 y UNE-EN ISO 12957-2).
- Fluencia a compresión (norma UNE-EN ISO 25619-1).
- Daño mecánico bajo carga repetida (norma UNE-EN ISO 10722).
- Masa por unidad de superficie (norma UNE-EN ISO 9864).
- Espesor del geotextil o producto relacionado (norma UNE-EN ISO 9863-1).

o, para otras que, sin figurar en los listados precedentes, se consideren relevantes para la aplicación particular contemplada.

290.2.4. Aplicación en construcción de túneles y estructuras subterráneas

Cuando un geotextil o producto relacionado se emplee en túneles y otras estructuras subterráneas con función de protección (P), el Pliego de Prescripciones Técnicas

Particulares deberá, al menos, especificar los valores exigibles para las propiedades que figuran en la norma UNE-EN 13256, y se recogen en la tabla 290.2.

TABLA 290.2 PROPIEDADES A EXIGIR A GEOTEXILES Y PRODUCTOS RELACIONADOS EMPLEADOS EN LA CONSTRUCCIÓN DE TÚNELES Y ESTRUCTURAS SUBTERRÁNEAS (NORMA UNE-EN 13256)

PROPIEDAD	NORMA DE ENSAYO	FUNCIONES
		PROTECCIÓN
RESISTENCIA A TRACCIÓN	UNE-EN ISO 10319	X
ALARGAMIENTO A LA CARGA MÁXIMA	UNE-EN ISO 10319	X
EFICACIA DE LA PROTECCIÓN	UNE-EN 13719 y UNE-EN 14574	X
RESISTENCIA A LA PERFORACIÓN DINÁMICA	UNE-EN ISO 13433	X

Además, dependiendo de las condiciones específicas de uso y de acuerdo con lo indicado al respecto en la norma UNE-EN 13256, el Pliego de Prescripciones Técnicas Particulares, o en su defecto el Director de las Obras, podrá establecer valores para las propiedades que se relacionan a continuación:

- Resistencia a tracción de juntas y costuras (norma UNE-EN ISO 10321), si el producto está unido mecánicamente y la carga es aplicada a lo largo de las costuras y uniones.
- Características de fricción (normas UNE-EN ISO 12957-1 y UNE-EN ISO 12957-2), en situaciones en las que un posible movimiento diferencial entre el geotextil o el producto relacionado y el material adyacente pueda poner en peligro la estabilidad de la aplicación.
- Fluencia a compresión (norma UNE-EN ISO 25619-1).
- Daño mecánico bajo carga repetida (norma UNE-EN ISO 10722).
- Masa por unidad de superficie (norma UNE-EN ISO 9864).
- Espesor del geotextil o producto relacionado (norma UNE-EN ISO 9863-1).

o, para otras propiedades o circunstancias que, sin figurar en los listados precedentes, se consideren relevantes para la aplicación particular contemplada.

290.2.5 Aplicación en pavimentos y recrecimientos asfálticos

Cuando el geotextil o producto relacionado se emplee en rehabilitación de pavimentos y recrecimientos asfálticos, el Pliego de Prescripciones Técnicas Particulares deberá, al menos, especificar los valores exigibles para las propiedades que figuran en la norma UNE-EN 15381, que se recogen en la tabla 290.3.

TABLA 290.3 PROPIEDADES A EXIGIR A GEOTEXILES Y PRODUCTOS RELACIONADOS EMPLEADOS EN PAVIMENTOS Y RECRCIEMENTOS ASFÁLTICOS (NORMA UNE-EN 15381)

PROPIEDAD	NORMA DE ENSAYO	FUNCIONES	
		REFUERZO	RELAJACIÓN DE TENSIONES
RESISTENCIA A TRACCIÓN	UNE-EN ISO 10319	X	X
ALARGAMIENTO A LA CARGA MÁXIMA	UNE-EN ISO 10319	X	X
PUNZONADO ESTÁTICO (ENSAYO CBR)	UNE-EN ISO 12236	X	X
RESISTENCIA A LA PERFORACIÓN DINÁMICA	UNE-EN ISO 13433	X	
RETENCIÓN DEL BETÚN	UNE-EN 15381		X

Además, dependiendo de las condiciones específicas de uso y de acuerdo con lo indicado al respecto en la norma UNE-EN 15381, el Pliego de Prescripciones Técnicas Particulares, o en su defecto el Director de las Obras, podrá establecer valores para las propiedades de la tabla 290.3 no requeridas con carácter obligatorio por dicha norma, así como para las que se relacionan a continuación:

- Punto de fusión (norma UNE-EN ISO 3146).
- Masa por unidad de superficie (norma UNE-EN ISO 9864).
- Espesor del geotextil o producto relacionado (norma UNE-EN ISO 9863-1).

o, para otras que, sin figurar en los listados precedentes, se consideren relevantes para la aplicación particular contemplada.

290.2.6 Aplicación en movimiento de tierras, cimentaciones, estructuras de contención y revestimiento de taludes en la construcción de carreteras

El Pliego de Prescripciones Técnicas Particulares deberá, al menos, especificar los valores exigibles para las propiedades de los geotextiles o productos relacionados que figuran en la norma UNE-EN 13249, cuando se trate de construcción de carreteras, de la norma UNE-EN 13251, para movimientos de tierras, cimentaciones y estructuras de contención, y de la norma UNE-EN 13253, en el caso de revestimientos de taludes u otras aplicaciones en las que sea preciso efectuar un control de la erosión. Dichas propiedades se recogen en la tabla 290.4.

TABLA 290.4 PROPIEDADES A EXIGIR A GEOTEXTILES Y PRODUCTOS RELACIONADOS UTILIZADOS EN LA CONSTRUCCIÓN DE CARRETERAS (UNE-EN 13249), MOVIMIENTOS DE TIERRA, CIMENTACIONES Y ESTRUCTURAS DE CONTENCIÓN (UNE-EN 13251) Y REVESTIMIENTO DE TALUDES (UNE-EN 13253)

PROPIEDAD	NORMA DE ENSAYO	FUNCIONES		
		FILTRACIÓN	SEPARACIÓN	REFUERZO
RESISTENCIA A TRACCIÓN	UNE-EN ISO 10319	X	X	X
ALARGAMIENTO A LA CARGA MÁXIMA	UNE-EN ISO 10319			X
PUNZONADO ESTÁTICO (ensayo CBR)	UNE-EN ISO 12236		X	X
RESISTENCIA A LA PERFORACIÓN DINÁMICA	UNE-EN ISO 13433	X		X
MEDIDA DE ABERTURA CARACTERÍSTICA	UNE-EN ISO 12956	X		
PERMEABILIDAD AL AGUA PERPENDICULARMENTE AL PLANO	UNE-EN ISO 11058	X		

Además, dependiendo de las condiciones específicas de uso y de acuerdo con lo indicado al respecto en las normas UNE-EN 13249, UNE-EN 13251 y UNE-EN 13253, el Pliego de Prescripciones Técnicas Particulares, o en su defecto el Director de las Obras, podrá establecer valores para las propiedades de la tabla 290.4 no requeridas con carácter obligatorio por dichas normas, así como para las que se relacionan a continuación:

- Resistencia a tracción de juntas y costuras (norma UNE-EN ISO 10321).
- Características de fricción (normas UNE-EN ISO 12957-1 y UNE-EN ISO 12957-2).

- Fluencia en tracción (norma UNE-EN ISO 13431).
- Daño mecánico bajo carga repetida (norma UNE-EN ISO 10722).
- Masa por unidad de superficie (norma UNE-EN ISO 9864).
- Espesor del geotextil o producto relacionado (norma UNE-EN ISO 9863-1).

o, para otras que, sin figurar en los listados precedentes, se consideren relevantes para la aplicación particular contemplada.

290.3 TRANSPORTE Y ALMACENAMIENTO

En el transporte, carga y descarga se comprobará que no se produzcan daños mecánicos en los rollos (pinchazos, cortes, etc.).

El almacenamiento en obra se realizará en lugares lisos, secos, limpios y libres de objetos cortantes y punzantes. No se almacenará ningún rollo o fracción que haya resultado dañado o no esté adecuadamente identificado, y en todo caso se deberán tener en cuenta las indicaciones del fabricante. Cuando la duración del almacenamiento en obra sea superior a quince días (> 15 d) deberá incidirse especialmente en lo relativo a la protección frente a la acción de los rayos solares, mediante techado o cubrición con elementos adecuados que, por motivos de seguridad, estarán sujetos convenientemente.

290.4 RECEPCIÓN E IDENTIFICACIÓN

Los geotextiles y productos relacionados que lleguen a la obra se suministrarán en forma de bobinas o rollos, con un embalaje opaco que evite su deterioro por la acción de la luz solar. Cada suministro irá acompañado de un albarán y de la información relativa al etiquetado y marcado CE de la norma UNE-EN del producto correspondiente.

El albarán contendrá explícitamente, al menos, los siguientes datos:

- Nombre y dirección del fabricante y de la empresa suministradora.
- Fecha de suministro y de fabricación.
- Identificación del vehículo que lo transporta.
- Cantidad que se suministra.
- Designación de la marca comercial y tipo de producto suministrado.

- Nombre y dirección del comprador y del destino.
- Referencia del pedido.
- Condiciones de almacenamiento si fuera necesario.

El etiquetado y marcado CE que deberá incluir la siguiente información:

- Símbolo del marcado CE.
- Número de identificación del organismo de certificación.
- Nombre o marca distintiva de identificación y dirección registrada del fabricante.
- Las dos últimas cifras del año de su primera colocación.
- Número de referencia de la Declaración de Prestaciones.
- Referencia a la norma europea correspondiente.
- Descripción del producto: nombre genérico, tipo y función prevista.
- Información sobre las características esenciales incluidas en la norma UNE-EN correspondiente, indicando valor medio y tolerancia correspondiente a un nivel de confianza del noventa y cinco por ciento (95%).

El nombre y tipo de geotextil o producto relacionado estarán estampados de forma clara e indeleble en el propio producto, de acuerdo con la norma UNE-EN ISO 10320, a intervalos máximos de cinco metros (5 m) para que pueda identificarse una vez eliminado el embalaje. Es recomendable que queden igualmente estampadas la partida de producción y la identificación del rollo o unidad.

El Contratista comunicará por escrito al Director de las Obras, para su aprobación, la relación de los geotextiles y productos relacionados a emplear. Los productos sólo podrán ser aprobados si los valores exigidos, tanto por este Pliego como por el Pliego de Prescripciones Técnicas Particulares, quedan garantizados por los valores nominales corregidos por sus tolerancias. Una vez aprobados por el Director de las Obras, todos y cada uno de los valores corregidos serán exigibles y su incumplimiento dará lugar al rechazo de lotes o partidas, sin perjuicio de las responsabilidades correspondientes.

290.5 CONTROL DE CALIDAD

290.5.1 Control de recepción

El control de recepción de los geotextiles y productos relacionados deberá incluir, al menos, una primera fase de comprobación de la documentación y del etiquetado. Para ello se deberá:

- Comprobar que la documentación que acompaña al producto es conforme a lo establecido en el apartado 290.4.
- Verificar que los valores declarados en los documentos que acompañan al marcado CE cumplen las especificaciones establecidas en este Pliego y en el Pliego de Prescripciones Técnicas Particulares.
- Verificar que la marca o referencia de los productos suministrados, se corresponde con las especificaciones comunicadas previamente al Director de las Obras, según se ha indicado en el apartado 290.4 de este artículo.

Independientemente de la aceptación de la veracidad de las propiedades referidas en el marcado CE, si se detectara alguna anomalía durante el transporte, almacenamiento o manipulación de los productos, el Director de las Obras, en el uso de sus atribuciones, podrá disponer en cualquier momento, la realización de comprobaciones y ensayos sobre los materiales suministrados a la obra. En este caso se seguirán los criterios que se indican a continuación.

Se considerará como lote de material, que se aceptará o rechazará íntegramente, al constituido por elementos de una misma partida, marca, clase y uso y que resulte de aplicar los siguientes criterios:

- Diez mil metros cuadrados (10 000 m²) de material en caso de nivel de seguridad normal.
- Seis mil metros cuadrados (6 000 m²) de material en caso de nivel de seguridad elevado.

Se entiende por nivel de seguridad elevado, a estos efectos, a aquella aplicación para la cual la resistencia a largo plazo es un parámetro significativo o cuando el producto juega un papel decisivo en la seguridad de la construcción y estabilidad de la obra.

El nivel de seguridad a aplicar en cada caso vendrá establecido en los artículos correspondientes de este Pliego, o en su defecto, en el Pliego de Prescripciones Técnicas Particulares.

De cada lote o fracción se tomará un mínimo de:

- Una (1) muestra, en aplicaciones para nivel de seguridad normal.
- Dos (2) muestras, en aplicaciones para nivel de seguridad elevado

Dichas muestras se prepararán conforme a la norma UNE-EN ISO 9862, y se efectuarán, al menos, los siguientes ensayos:

- Masa por unidad de superficie (norma UNE-EN ISO 9864).
- Resistencia a tracción (norma la UNE-EN ISO 10319).
- Punzonado estático (ensayo CBR) (norma UNE-EN ISO 12236), en las aplicaciones que corresponda, según los epígrafes 290.2.3 a 290.2.6.

El lote se considerará no conforme si se incumple cualquiera de los valores exigidos.

En caso de no conformidad, el Director de las Obras indicará las medidas a adoptar, pudiendo realizar ensayos complementarios con nuevas muestras del mismo lote o exigir directamente la sustitución del lote rechazado.

El Director de las Obras, en el uso de sus atribuciones, podrá exigir la comprobación de cualquiera de las características técnicas del producto, y aceptar o rechazar, consecuentemente, los lotes correspondientes. Se entiende, en este caso, que el valor exigido es el que corresponde al valor nominal del producto, corregido por la tolerancia.

290.5.2 Control de acopios y trazabilidad

No se podrán emplear geotextiles o productos relacionados acopiados si se produjera alguna de las siguientes circunstancias:

- Cuando las condiciones de almacenamiento no hubieran sido adecuadas, a criterio del Director de las Obras.
- Cuando hubiesen transcurrido los siguientes plazos entre la fecha de fabricación del producto y la de su puesta en obra:
 - o Seis (6) meses, cuando la vida en servicio definida en el epígrafe 290.2.2.2 fuera igual o inferior a cinco (5) años.
 - o Doce (12) meses en el resto de los casos.

Los acopios que no cumplan alguna de las condiciones especificadas, tanto en este artículo como en el Pliego de Prescripciones Técnicas Particulares, serán rechazados.

Al objeto de garantizar la trazabilidad, el Contratista facilitará diariamente al Director de las Obras un parte de ejecución de obra en el que deberán figurar, al menos, los siguientes conceptos:

- Identificación de la obra.
- Localización del tajo.
- Fecha de instalación.
- Número de rollos colocados, por tipo.
- Fecha de fabricación.
- Referencia del albarán de suministro.
- Ubicación de cada uno de los rollos.
- Observaciones e incidencias que pudieran influir en sus características y en la durabilidad.

290.6 CRITERIOS DE ACEPTACIÓN O RECHAZO

El Pliego de Prescripciones Técnicas Particulares, o en su defecto el Director de las Obras, indicará las medidas a adoptar en el caso de que los geotextiles o productos relacionados no cumplan alguna de las características establecidas en este artículo.

290.7 MEDICIÓN Y ABONO

La medición y abono de los geotextiles y productos relacionados se realizará de acuerdo con lo indicado en el Pliego de Prescripciones Técnicas Particulares, para la unidad de obra de la que formen parte.

En defecto de lo indicado en el párrafo anterior se medirán y abonarán por metros cuadrados (m^2) de superficie recubierta, quedando incluidos en este precio los solapes necesarios y, en todo caso, los indicados en el Pliego de Prescripciones Técnicas Particulares.

El precio por metro cuadrado (m^2) incluirá todos los elementos necesarios para la colocación y puesta en obra del producto, así como su transporte a la obra, recepción y almacenamiento.

Se considerarán incluidas también las uniones mecánicas por cosido, soldadura, fijación con grapas o cualesquiera otras, que resulten necesarias para la correcta puesta en obra del geotextil o producto relacionado, según determine el Proyecto o, en su defecto, el Director de las Obras.

NORMAS REFERIDAS EN ESTE ARTÍCULO

Las normas recogidas en este artículo podrán ser sustituidas por otras de las utilizadas en cualquiera de los otros Estados miembros de la Unión Europea, o que sean parte del Acuerdo sobre el Espacio Económico Europeo, y en aquellos Estados que tengan un acuerdo de asociación aduanera con la Unión Europea, siempre que se demuestre que poseen idénticas especificaciones técnicas.

UNE-EN 12224	Geotextiles y productos relacionados. Determinación de la resistencia al envejecimiento a la intemperie.
UNE-EN 12226	Geosintéticos. Ensayos generales para la evaluación después del ensayo de durabilidad.
UNE-EN 13249	Geotextiles y productos relacionados. Requisitos para su uso en la construcción de carreteras y otras zonas de tráfico (excluyendo las vías férreas y las capas de rodadura asfáltica).
UNE-EN 13251	Geotextiles y productos relacionados. Requisitos para su uso en movimientos de tierras, cimentaciones y estructuras de contención.
UNE-EN 13252	Geotextiles y productos relacionados. Requisitos para su uso en sistemas de drenaje.
UNE-EN 13253	Geotextiles y productos relacionados. Requisitos para su uso en obras para el control de la erosión (protección costera y revestimiento de taludes).
UNE-EN 13256	Geotextiles y productos relacionados. Requisitos para su uso en la construcción de túneles y estructuras subterráneas.
UNE-EN 13719	Geotextiles y productos relacionados. Determinación de la eficacia de protección a largo plazo de los geotextiles en contacto con barreras geosintéticas.
UNE-EN 14574	Geosintéticos. Determinación de la resistencia al punzonado piramidal de los geosintéticos soportados.
UNE-EN 15381	Geotextiles y productos relacionados. Características requeridas para su uso en pavimentos y cubiertas asfálticas.
UNE-EN ISO 3146	Plásticos. Determinación del comportamiento en fusión (temperatura de fusión o intervalo de fusión) de polímeros semi-cristalinos mediante los métodos del tubo capilar y del microscopio de polarización.
UNE-EN ISO 9862	Geosintéticos. Toma de muestras y preparación de probetas.

- UNE-EN ISO 9863-1 Geosintéticos. Determinación del espesor a presiones especificadas. Parte 1: Capas individuales.
- UNE-EN ISO 9864 Geosintéticos. Método de ensayo para la determinación de la masa por unidad de superficie de geotextiles y productos relacionados.
- UNE-EN ISO 10318 Geosintéticos. Términos y definiciones.
- UNE-EN ISO 10319 Geosintéticos. Ensayo de tracción de bandas anchas.
- UNE-EN ISO 10320 Geotextiles y productos relacionados con geotextiles. Identificación in situ.
- UNE-EN ISO 10321 Geosintéticos. Ensayo de tracción de juntas/costuras por el método de la banda ancha.
- UNE-EN ISO 10722 Geosintéticos. Procedimiento de ensayo indexado para la evaluación del daño mecánico bajo carga repetida. Daño causado por material granulado.
- UNE-EN ISO 11058 Geotextiles y productos relacionados con geotextiles. Determinación de las características de permeabilidad al agua perpendicularmente al plano sin carga.
- UNE-EN ISO 12236 Geosintéticos. Ensayo de punzonado estático (ensayo CBR).
- UNE-EN ISO 12956 Geotextiles y productos relacionados con geotextiles. Determinación de la medida de abertura característica.
- UNE-EN ISO 12957-1 Geosintéticos. Determinación de las características de fricción. Parte 1: Ensayo de cizallamiento directo.
- UNE-EN ISO 12957-2 Geosintéticos. Determinación de las características de fricción. Parte 2: Ensayo del plano inclinado.
- UNE-EN ISO 12958 Geotextiles y productos relacionados. Determinación de la capacidad de flujo de agua en su plano.
- UNE-EN ISO 13431 Geotextiles y productos relacionados. Determinación del comportamiento a la fluencia en tracción y a la rotura a la fluencia en tracción.
- UNE-EN ISO 13433 Geosintéticos. Ensayo de perforación dinámica (ensayo de caída de un cono).
- UNE-EN ISO 25619-1 Geosintéticos. Determinación del comportamiento a compresión. Parte 1: Propiedades de fluencia a compresión.



Pliego de Prescripciones Técnicas Generales para Obras de Carreteras y Puentes (PG-3)

Parte 4^a. Drenaje



CAPÍTULO I. CUNETAS

CUNETAS DE HORMIGÓN EJECUTADAS EN OBRA

400.1 DEFINICIÓN

Cuneta de hormigón ejecutada en obra es una zanja longitudinal abierta en el terreno junto a la plataforma, con el fin de recibir y canalizar las aguas de lluvia, que se reviste "in situ" con hormigón, colocado sobre un lecho de asiento convenientemente preparado.

La forma, dimensiones, tipo y demás características, se ajustaran a lo que figure en la Norma 5.2-IC de Drenaje Superficial y en el Proyecto.

400.2 MATERIALES

Se estará, en todo caso, a lo dispuesto en la legislación vigente en materia medioambiental, de seguridad y salud, y de almacenamiento y transporte de productos de construcción.

Lo dispuesto en este artículo se entenderá sin perjuicio de lo establecido en el Real Decreto 1630/1992 (modificado por el R.D. 1328/1995), por el que se dictan disposiciones para la libre circulación de productos de construcción, en aplicación de la Directiva 89/106 CEE. En particular, en lo referente a los procedimientos especiales de reconocimiento, se estará a lo establecido en el artículo 9 del mencionado Real Decreto.

400.2.1 Hormigón

El hormigón utilizado en el revestimiento, y sus componentes, cumplirán con carácter general lo exigido por las vigentes:

- Instrucción de Hormigón Estructural (EHE).
- Instrucción para la Recepción de Cementos.
- Artículos 610 "Hormigones" y 630 "Obras de hormigón en masa o armado" de este Pliego.

La resistencia característica a compresión del hormigón no será inferior a veinte megapascales (20 MPa), a veintiocho días (28 d).

400.2.2 Otros materiales

Los restantes materiales a emplear en esta unidad de obra, tales como rellenos, juntas, etc., cumplirán lo especificado en el Proyecto.

Los materiales de sellado a emplear en las juntas previa aceptación por el Director de las Obras, podrán ser productos bituminosos, productos elastoméricos sintéticos o perfiles

elásticos, con materiales de relleno y protección cuando sean necesarios, en función del tipo de junta de que se trate.

400.3 EJECUCIÓN

Se estará, en todo caso, a lo dispuesto en la legislación vigente en materia medioambiental, de seguridad y salud, y de almacenamiento y transporte de productos de construcción.

400.3.1 Preparación del lecho de asiento

A partir de la superficie natural del terreno o de la explanación, se procederá a la ejecución de la excavación de la caja que requiera la cuneta y a la nivelación, refino y preparación del lecho de asiento.

La excavación se realizará, en lo posible, de aguas abajo hacia aguas arriba y, en cualquier caso se mantendrá con nivelación y pendiente tales que no produzca retenciones de agua ni encharcamientos.

Cuando el terreno natural en el que se realice la excavación no cumpla la condición de suelo tolerable, podrá ser necesario, a juicio del Director de las Obras, colocar una capa de suelo seleccionado según lo especificado en el artículo 330, "Terraplenes" de este Pliego, de más de diez centímetros (10 cm) convenientemente nivelada y compactada.

Durante la construcción de las cunetas se adoptarán las medidas oportunas para evitar erosiones y cambio de características en el lecho de asiento. A estos efectos, el tiempo que el lecho pueda permanecer sin revestir se limitará a lo imprescindible para la puesta en obra del hormigón, y en ningún caso será superior a ocho días (8 d).

400.3.2 Hormigonado

La puesta en obra del hormigón se realizará de acuerdo con la Instrucción de Hormigón Estructural (EHE), el artículo 630, "Obras de hormigón en masa o armado" de este Pliego y con las condiciones que exija el Proyecto.

Se cuidará la terminación de las superficies, no permitiéndose irregularidades mayores de quince milímetros (15 mm) medidas con regla de tres metros (3 m) estática según NLT-334.

Los defectos en espesor del revestimiento de hormigón previsto en los planos de Proyecto no serán superiores a diez milímetros (10 mm), ni a la cuarta parte ($\frac{1}{4}$) del espesor nominal.

Las secciones que no cumplan estas condiciones serán levantadas y ejecutadas de nuevo, no permitiéndose el relleno con mortero de cemento.

400.3.3 Juntas

Las juntas se dispondrán según figure en los planos o en el Proyecto.

Las juntas de contracción se ejecutarán, con carácter general, a distancia de dos metros (2 m), su espesor será de tres milímetros (3 mm) en el caso de juntas sin sellar y de al menos cinco milímetros (5 mm) en las juntas selladas.

Las juntas de dilatación se ejecutarán en las uniones con las obras de fábrica. Su espesor estará comprendido entre quince y veinte milímetros (15 y 20 mm).

Después del curado del hormigón las juntas deberán limpiarse, colocándose posteriormente los materiales de relleno, sellado y protección que figuren en el Proyecto.

400.4 MEDICIÓN Y ABONO

Las cunetas de hormigón ejecutadas en obra se abonarán por metros (m) realmente ejecutados, medidos sobre el terreno.

Salvo indicación en contra del Proyecto, el precio incluirá la excavación, el refino, el lecho de apoyo, el revestimiento de hormigón, las juntas y todos los elementos y labores necesarias para su correcta ejecución y funcionamiento.

NORMAS DE REFERENCIA EN EL ARTÍCULO 400

NLT-334 Medida de la irregularidad superficial de un pavimento mediante la regla de tres metros estática o rodante.

401.1 DEFINICIÓN

Cuneta prefabricada es una zanja longitudinal abierta en el terreno junto a la plataforma, con el fin de recibir y canalizar las aguas de lluvia, que se reviste con piezas prefabricadas, las cuales se cimentan sobre un lecho de asiento previamente preparado.

La forma, dimensiones, tipo de material y demás características, se ajustarán a lo que figure en la Norma 5.2-IC de Drenaje Superficial, y en el Proyecto.

401.2 MATERIALES

401.2.1 Condiciones generales

Se incluyen dentro de este apartado las piezas prefabricadas y sus componentes, así como todos aquellos que formen parte de las cunetas.

Se estará, en todo caso, a lo dispuesto en la legislación vigente en materia medioambiental, de seguridad y salud, y de almacenamiento y transporte de productos de construcción.

Adicionalmente a las condiciones especificadas en el Proyecto, cuando el material utilizado en las piezas prefabricadas sea hormigón, se cumplirá con carácter general lo exigido por:

- Instrucción de Hormigón Estructural (EHE).
- Instrucción para la Recepción de Cementos.
- Artículos 610 “Hormigones” y 630 “Obras de hormigón en masa o armado” de este Pliego.

Lo dispuesto en este artículo se entenderá sin perjuicio de lo establecido en el Real Decreto 1630/1992 (modificado por el R.D. 1328/1995), por el que se dictan disposiciones para la libre circulación de productos de construcción, en aplicación de la Directiva 89/106 CEE. En particular, en lo referente a los procedimientos especiales de reconocimiento, se estará a lo establecido en el artículo 9 del mencionado Real Decreto.

401.2.2 Características geométricas de las piezas prefabricadas

Las dimensiones de las piezas prefabricadas para cunetas cumplirán las siguientes condiciones:

- La longitud mínima será de un metro (1 m)

- Las tolerancias serán:

Dimensión	Tolerancia (mm)
Espesor	± 2
Anchura	± 5
Longitud	± 5

Una vez colocadas las piezas prefabricadas sobre el lecho de asientos se cuidará la terminación de las superficies de la cuneta, no permitiéndose irregularidades mayores de quince milímetros (15 mm), medidas con regla de tres metros (3 m) estática, según NLT-334.

401.2.3 Características de los materiales constitutivos de las piezas prefabricadas

El Proyecto o en su defecto el Director de las Obras fijará las características específicas de los materiales constitutivos de las piezas prefabricadas.

Cuando el material utilizado sea hormigón el tamaño máximo del árido no será superior al treinta y tres por ciento (33%) del espesor mínimo de la pieza. La resistencia característica a compresión del hormigón a utilizar en las piezas prefabricadas se fijará de acuerdo con la vigente Instrucción de Hormigón Estructural (EHE).

401.2.4 Características de los restantes materiales constitutivos de las cunetas prefabricadas

Los materiales a emplear en estas unidades de obra, tales como los de las juntas, relleno, etc., cumplirán lo especificado en el Proyecto.

Los materiales a emplear en las juntas previamente aprobadas por el Director de las Obras podrán ser morteros, productos bituminosos o productos elastoméricos sintéticos, con elementos de relleno, sellado y protección, si son necesarios.

401.2.5 Control de calidad de los materiales

En relación con los materiales constitutivos de las piezas prefabricadas como de los demás que formen parte de estas unidades de obra el Contratista facilitará los correspondientes certificados y sellos de calidad exigidos por el Director de las Obras.

Las piezas prefabricadas antes de su recepción en obra deberán haber superado una comprobación general de aspecto y dimensional, así como cuantos otros ensayos y pruebas figuren en el Proyecto, destacándose a tal efecto la determinación de la absorción de agua y las resistencias a la flexión y al choque.

401.3 EJECUCIÓN DE LAS OBRAS

Se estará, en todo caso, a lo dispuesto en la legislación vigente en materia medioambiental, de seguridad y salud, y de almacenamiento y transporte de productos de construcción.

401.3.1 Transporte y almacenamiento de las piezas prefabricadas

Las piezas se transportarán desde fábrica a obra de forma que se garantice la integridad de las mismas y siempre que se hayan alcanzado las resistencias y demás características especificadas en este artículo y en el Proyecto.

401.3.2 Manipulación y acopio

La manipulación y acopio de las piezas se realizará de forma que las tensiones producidas en estas operaciones no superen el cincuenta por ciento (50%) de la resistencia característica en ese momento.

Las piezas se almacenarán en obra hasta su empleo en las condiciones que en el Proyecto, o a juicio del Director de las Obras, sean preceptivas.

Aquellas piezas que durante el transporte, carga, descarga o almacenamiento hayan sufrido deterioros o presenten defectos, a juicio del Director de las Obras, serán rechazadas.

401.3.3 Preparación del lecho de asiento y colocación de las piezas prefabricadas.

Respecto a la excavación de la caja en su caso, se estará a lo especificado en el artículo 400, "Cunetas de hormigón ejecutadas en obra" de este Pliego.

Previamente a la colocación de las piezas deberá comprobarse el estado de la caja o superficie de apoyo, procediéndose a su limpieza en caso necesario.

Posteriormente las piezas prefabricadas se colocarán perfectamente alineadas y con la rasante de la solera a las cotas previstas.

401.3.4 Juntas

Las juntas entre piezas se ejecutarán según figure en el Proyecto.

Cuando las piezas prefabricadas sean de hormigón o cerámica, las juntas entre piezas deberán rellenarse con mortero de cemento o con otro material previamente aceptado por el Director de las Obras. Las juntas de dilatación deberán ejecutarse en las uniones con obras de fábrica, sus espesores estarán comprendidos entre diez y veinte milímetros (10 y 20 mm), rellenándose con un material elástico protegido superficialmente.

Cuando las piezas prefabricadas no sean de hormigón o cerámica, los productos para juntas, previamente aprobados por el Director de las Obras, conformarán las juntas de acuerdo con

lo especificado por el Proyecto, o en su caso, por lo establecido por el Director de las Obras.

401.4 MEDICIÓN Y ABONO

Las cunetas prefabricadas se abonarán por metros (m) realmente colocados en obra, medidos sobre el terreno.

Salvo indicación en contra del Proyecto, el precio incluirá la excavación, el refino, el lecho de apoyo, las piezas prefabricadas, las juntas y todos los demás elementos y labores necesarios para su adecuada elaboración y funcionamiento.

401.5 ESPECIFICACIONES TÉCNICAS Y DISTINTIVOS DE CALIDAD

El cumplimiento de las especificaciones técnicas obligatorias requeridas a los productos contemplados en este artículo, se podrá acreditar por medio del correspondiente certificado que, cuando dichas especificaciones estén establecidas exclusivamente por referencia a normas, podrá estar constituido por un certificado de conformidad a dichas normas.

El certificado acreditativo del cumplimiento de las especificaciones técnicas obligatorias establecidas en este artículo podrá ser otorgado por los Organismos españoles -públicos y privados- autorizados para realizar tareas de certificación en el ámbito de los materiales, sistemas y procesos industriales, conforme al Real Decreto 2200/1995, de 28 de diciembre. El alcance de la certificación en este caso, estará limitado a los materiales para los que tales Organismos posean la correspondiente acreditación.

Si los productos, a los que se refiere este artículo, disponen de una marca, sello o distintivo de calidad que asegure el cumplimiento de las especificaciones técnicas que se exigen en este artículo, se reconocerá como tal cuando dicho distintivo esté reconocido por la Dirección General de Carreteras del Ministerio de Fomento.

NORMAS DE REFERENCIA EN EL ARTÍCULO 400

NLT-334 Medida de la irregularidad superficial de un pavimento mediante la regla de tres metros estática o rodante.

CAPÍTULO II. TUBOS, ARQUETAS Y SUMIDEROS

ARQUETAS Y POZOS DE REGISTRO

410.1 DEFINICIONES

Arqueta es un recipiente prismático para la recogida de agua de las cunetas o de las tuberías de drenaje y posterior entrega a un desagüe.

El material constituyente podrá ser hormigón, materiales cerámicos, piezas prefabricadas o cualquier otro previsto en el Proyecto o aprobado por el Director de las Obras. Normalmente estará cubierta por una tapa o rejilla.

Pozo de registro es una arqueta visitable de más de metro y medio (1,5 m) de profundidad.

410.2 FORMA Y DIMENSIONES

La forma y dimensiones de las arquetas y de los pozos de registro, así como los materiales a utilizar, serán los definidos en el Proyecto.

Las dimensiones mínimas interiores serán de ochenta centímetros por cuarenta centímetros (80 cm x 40 cm) para profundidades menores a un metro y medio (1,5 m). Para profundidades superiores, estos elementos serán visitables, con dimensión mínima interior de un metro (1 m) y dimensión mínima de tapa o rejilla de sesenta centímetros (60 cm).

Las tapas o rejillas ajustarán al cuerpo de la obra, y se colocarán de forma que su cara exterior quede al mismo nivel que las superficies adyacentes. Se diseñarán para que puedan soportar el paso del tráfico y se tomarán precauciones para evitar su robo o desplazamiento.

Tanto las arquetas como los pozos de registro deberán ser fácilmente limpiables, proscribiéndose las arquetas no registrables.

El fondo deberá adaptarse a las necesidades hidráulicas y, en su caso, de visitabilidad. Se deberá asegurar la continuidad, de la corriente de agua. Se dispondrán areneros donde sea necesario, y en caso de no existir, se deberá asegurar que las aguas arrastren los sedimentos.

410.3 MATERIALES

Con carácter general todos los materiales utilizados en la construcción de las arquetas y de los pozos de registro cumplirán con lo especificado en las instrucciones y normas vigentes que les afecten, así como en los artículos correspondientes de este Pliego. En todo caso, se estará, a lo dispuesto en la legislación vigente en materia medioambiental, de seguridad y salud, y de almacenamiento y transporte de productos de construcción.

Lo dispuesto en este artículo se entenderá sin perjuicio de lo establecido en el Real Decreto 1630/1992 (modificado por el R.D. 1328/1995), por el que se dictan disposiciones para la libre circulación de productos de construcción, en aplicación de la Directiva 89/106 CEE. En particular, en lo referente a los procedimientos especiales de reconocimiento, se estará a lo establecido en el artículo 9 del mencionado Real Decreto.

Habrán de cumplirse además las siguientes prescripciones específicas:

Hormigón:

- Instrucción de Hormigón Estructural (EHE).
- Instrucción para la Recepción de Cementos
- Artículos 610 "Hormigones" y 630: "Obras de hormigón en masa o armado" de este Pliego.
- Los hormigones de limpieza y relleno deberán tener una resistencia característica mínima a compresión de doce megapascales y medio (12,5 MPa) a veintiocho días (28 d).

Fábrica de ladrillo:

- Artículo 657, "Fábricas de ladrillo" de este Pliego.
- Pliego General de Condiciones para la Recepción de ladrillos cerámicos en las obras de construcción.
- Los ladrillos a emplear serán macizos.

Bloques de hormigón:

- Pliego de Prescripciones Técnicas Generales para la Recepción de bloques de hormigón en las obras de construcción.

Piezas prefabricadas de hormigón:

- Instrucción de Hormigón Estructural (EHE).
- Resistencia característica mínima a compresión: veinticinco megapascales (25 MPa), a veintiocho días (28 d).
- El transporte, descarga y almacenamiento se realizarán cuidadosamente, siendo rechazadas aquellas piezas que presenten defectos.

Fundición para tapas y cercos:

- UNE-EN 1561 y UNE-EN 1563

410.4 EJECUCIÓN

Las tolerancias en las dimensiones del cuerpo de las arquetas y pozos de registro no serán superiores a diez milímetros (10 mm) respecto de lo especificado en los planos de Proyecto.

Las conexiones de tubos y cunetas se efectuarán a las cotas indicadas en los planos de Proyecto, de forma que los extremos de los conductos queden enrasados con las caras interiores de los muros.

La parte superior de la obra se dispondrá de tal manera que se eviten los derrames del terreno circundante sobre ella o a su interior.

Las tapas o rejillas ajustarán al cuerpo de la obra, y se colocarán de forma que su cara exterior quede al mismo nivel que las superficies adyacentes. Se diseñarán para que puedan soportar el paso del tráfico y se tomarán precauciones para evitar su robo o desplazamiento.

En el caso que el Proyecto lo considere necesario se realizará una prueba de estanqueidad.

El relleno del trasdós de la fábrica se ejecutará, en general, con material procedente de la excavación, de acuerdo con el artículo 332, "Rellenos localizados" de este Pliego, o con hormigón, según se indique en el Proyecto.

Se estará, en todo caso, a lo dispuesto en la legislación vigente en materia medioambiental, de seguridad y salud, y de almacenamiento y transporte de productos de construcción.

410.5 MEDICIÓN Y ABONO

Las arquetas y los pozos de registro se abonarán por unidades realmente ejecutadas.

Salvo indicación en contra del Proyecto, el precio incluirá la unidad de obra completa y terminada incluyendo excavación, relleno del trasdós, elementos complementarios (tapa, cerco, pates, etc.).

NORMAS DE REFERENCIA EN EL ARTÍCULO 410

UNE-EN 1561	Fundición. Fundición gris.
UNE-EN 1563	Fundición. Fundición de grafito esferoidal.

411.1 DEFINICIONES

Imbornal es el dispositivo de desagüe por donde se vacía el agua de lluvia de las calzadas de una carretera, de los tableros de las obras de fábrica o, en general, de cualquier construcción.

Sumidero es el dispositivo de desagüe, generalmente protegido por una rejilla, que cumple una función análoga a la del imbornal, pero dispuesto de forma que la entrada del agua sea en sentido sensiblemente vertical.

Estos elementos, en general, constarán de orificio de desagüe, rejilla, arqueta y conducto de salida.

411.2 FORMA Y DIMENSIONES

La forma y dimensiones de los imbornales y de los sumideros, así como los materiales a utilizar, serán los definidos en el Proyecto.

El orificio de entrada del agua deberá poseer la longitud suficiente para asegurar su capacidad de desagüe, especialmente en los sumideros. Los imbornales deberán tener una depresión a la entrada que asegure la circulación del agua hacia su interior.

Las dimensiones interiores de la arqueta y la disposición y diámetro del tubo de desagüe serán tales que aseguren siempre un correcto funcionamiento, sin que se produzcan atascos, habida cuenta de las malezas y residuos que puede arrastrar el agua. En todo caso, deberán ser fácilmente limpiables.

Los sumideros situados en la plataforma no deberán perturbar la circulación sobre ella, disponiéndose en lo posible al borde la misma y con superficies regulares, asegurando siempre que el agua drene adecuadamente.

Las rejillas se dispondrán generalmente con las barras en dirección de la corriente y la separación entre ellas no excederá de cuatro centímetros (4 cm). Tendrán la resistencia necesaria para soportar el paso de vehículos (UNE- EN 124) y estarán sujetas de forma que no puedan ser desplazadas por el tráfico.

411.3 MATERIALES

Con carácter general todos los materiales utilizados en la construcción de los sumideros y de los imbornales cumplirán con lo especificado en las instrucciones y normas vigentes que afecten a dichos materiales, así como en los artículos correspondientes de este Pliego. En todo caso, se estará, a lo dispuesto en la legislación vigente en materia medioambiental, de seguridad y salud, y de almacenamiento y transporte de productos de construcción.

Lo dispuesto en este artículo se entenderá sin perjuicio de lo establecido en el Real Decreto 1630/1992 (modificado por el R.D. 1328/1995), por el que se dictan disposiciones para la libre circulación de productos de construcción, en aplicación de la Directiva 89/106 CEE. En particular, en lo referente a los procedimientos especiales de reconocimiento, se estará a lo establecido en el artículo 9 del mencionado Real Decreto.

Habrán de cumplirse además las siguientes prescripciones específicas:

Hormigón:

- Instrucción de Hormigón Estructural (EHE).
- Instrucción para la Recepción de Cementos.
- Artículos 610 "Hormigones" y 630 "Obras de hormigón en masa o armado" de este Pliego.
- Los hormigones de limpieza y relleno deben tener una resistencia característica mínima a compresión de doce megapascales y medio (12,5 MPa) a veintiocho días (28 d).

Fábrica de ladrillo:

- Artículo 657, "Fábricas de ladrillo" de este Pliego.
- Pliego General de Condiciones para la recepción de ladrillos cerámicos en las obras de construcción.
- Los ladrillos a emplear serán macizos.

Bloques de hormigón:

- Pliego de Prescripciones Técnicas Generales para la recepción de bloques de hormigón en las obras de construcción.

Piezas prefabricadas de hormigón:

- Instrucción de Hormigón Estructural (EHE).
- El transporte, descarga y almacenamiento se realizarán cuidadosamente, siendo rechazadas aquellas piezas que presenten defectos.

Fundición para rejillas y cercos:

- UNE- EN 1563

411.4 EJECUCIÓN

Las obras se realizarán de acuerdo con lo especificado en el Proyecto y con lo que sobre el particular ordene el Director de las Obras. Cumpliendo siempre con las condiciones señaladas en los artículos correspondientes de este Pliego para la puesta en obra de los materiales previstos.

Las tolerancias en las dimensiones del cuerpo de los imbornales y sumideros no serán superiores a diez milímetros (10 mm) respecto a lo especificado en los planos de Proyecto.

Antes de la colocación de las rejillas se limpiará el sumidero o imbornal, así como el conducto de desagüe, asegurándose el correcto funcionamiento posterior.

En el caso de que el Director de las Obras lo considere necesario se efectuará una prueba de estanqueidad.

Después de la terminación de cada unidad se procederá a su limpieza total, incluido el conducto de desagüe, eliminando todas las acumulaciones de limo, residuos o materias extrañas de cualquier tipo, debiendo mantenerse libres de tales acumulaciones hasta la recepción de las obras.

Se estará, en todo caso, a lo dispuesto en la legislación vigente en materia medioambiental, de seguridad y salud, y de almacenamiento y transporte de productos de construcción.

411.5 MEDICIÓN Y ABONO

Los sumideros e imbornales se medirán y abonarán por unidades realmente ejecutadas en obra.

Salvo indicación del Proyecto en contra, el precio incluirá la embocadura, la rejilla y la arqueta receptora. La arqueta receptora incluye, la obra de fábrica de solera, paredes y techo, el enfoscado y bruñido interior, en su caso, la tapa y su cerco y el remate alrededor de éste y en definitiva todos los elementos constitutivos de la misma, así como la excavación correspondiente.

NORMAS DE REFERENCIA EN EL ARTÍCULO 411

UNE- EN 124	Dispositivos de cubrimiento y de cierre para zonas de circulación utilizadas por peatones y vehículos. Principios de construcción, ensayos de tipo, marcado, control de calidad.
UNE- EN 1563	Fundición. Fundición de grafito esferoidal.

TUBOS DE ACERO CORRUGADO Y GALVANIZADO

412.1 DEFINICIONES

Tubos de acero corrugado y galvanizado son los conductos construidos con chapas de acero corrugadas y galvanizadas, normalmente curvadas, que se unen mediante pernos y tuercas, para formar secciones cerradas.

Chapas de acero corrugadas y galvanizadas son aquellas cuya superficie ha sido ondulada para confiarles su característica de resistencia a esfuerzos de flexión. Tendrá aplicada, en su superficie, una película de zinc para protegerlas de la corrosión, que constituye el galvanizado.

412.2 FORMA Y DIMENSIONES

La forma, dimensiones y tolerancias de los tubos de acero corrugado serán las definidas en Proyecto. Se utilizarán formas y corrugaciones de las chapas que hayan sido ampliamente sancionadas por la práctica.

412.3 LIMITACIONES DE EMPLEO

En general, sólo se podrán utilizar este tipo de conductos con suelos o aguas que cumplan las condiciones siguientes:

Características	Suelos o aguas
Resistividad	≥ 3000 ohmios·cm
pH	$9 \geq \text{pH} \geq 6$
Contenido de cloruros	≤ 100 mg/kg
Contenido de sulfatos	≤ 500 mg/kg
Contenido de sulfuros	≤ 100 mg/kg

No obstante, podrá autorizarse su uso cuando dispongan de la adecuada protección adicional, de acuerdo con los procedimientos que indique el Proyecto.

No son recomendables cuando vayan a estar sometidas a corrientes de agua con velocidades superiores a tres metros por segundo (3 m/s) o que transporten acarrees. En estos casos su empleo exigirá la disposición de revestimientos resistentes a la abrasión en la sección mojada, tales como hormigón u otros materiales que aseguren la durabilidad del conducto.

412.4 MATERIALES

Se estará, en todo caso, a lo dispuesto en la legislación vigente en materia medioambiental, de seguridad y salud, y de almacenamiento y transporte de productos de construcción.

Lo dispuesto en este artículo se entenderá sin perjuicio de lo establecido en el Real Decreto 1630/1992 (modificado por el R.D. 1328/1995), por el que se dictan disposiciones para la libre circulación de productos de construcción, en aplicación de la Directiva 89/106 CEE. En particular, en lo referente a los procedimientos especiales de reconocimiento, se estará a lo establecido en el artículo 9 del mencionado Real Decreto.

412.4.1 Chapas de acero

Las chapas de acero cumplirán con lo establecido en UNE-EN 10111 o UNE-EN 10130, relativas a la chapa laminada en caliente o frío. El Proyecto indicará en cada caso el tipo y grado de la chapa a utilizar, recomendándose que en general se empleen las designadas como DD13 o DC04, respectivamente.

Las corrugaciones de las chapas y su espesor se definirán en el Proyecto.

412.4.2 Protección anticorrosiva

Las chapas de acero serán galvanizadas en caliente, salvo que el Proyecto determine otro tipo de protección, y antes de efectuar el galvanizado deberán haber sido conformadas.

El galvanizado será de primera calidad, libre de defectos tales como burbujas, rayas y puntos sin galvanizar, la aplicación de la película se hará conforme a lo especificado en UNE-EN ISO 1461 en doble exposición y se ensayará según UNE 7183 y UNE 37501.

Cuando la agresividad de los suelos o de las aguas sea elevada o las condiciones específicas de la obra lo aconsejen, se deberá aplicar una capa de protección adicional sobre la superficie galvanizada. En este caso el Proyecto especificará la naturaleza y características de la protección adicional, la normativa que deba cumplir, así como la forma de aplicación sobre la chapa galvanizada.

Esta protección adicional podrá ser de mortero de cemento, de materiales bituminosos, poliméricos, epoxídicos, reforzados o no con fibras, o cualquier otro que determine el Director de las Obras. En cualquier caso estos revestimientos deberán reunir las siguientes condiciones:

- Impermeabilidad.
- Buena adherencia.
- Resistencia a la abrasión, choques y variaciones de temperatura.
- Flexibilidad para adaptarse a las deformaciones del tubo.
- Durabilidad.

412.4.3 Elementos de unión

Los elementos de unión de las chapas serán pernos y tuercas galvanizados en caliente, según UNE 37507.

Los pernos y las tuercas serán de acero de alta resistencia, al manganeso clase 8.8 para los pernos y al carbono clase 8 para las tuercas. Todo ello según UNE-EN 20898-1 y 2.

Las cabezas de los pernos y de las tuercas tendrán la forma adecuada para ajustarse a la chapa sin dañar el recubrimiento o, en su defecto, se dispondrán arandelas que protejan el galvanizado u otras protecciones anticorrosivas, en su caso.

Si por la agresividad de los suelos o agua es necesario un revestimiento suplementario de las chapas de acero, se protegerán los pernos y tuercas del mismo modo.

412.5 EJECUCIÓN

Se estará, en todo caso, a lo dispuesto en la legislación vigente en materia medioambiental, de seguridad y salud, y de almacenamiento y transporte de productos de construcción.

412.5.1 Transporte

El transporte se efectuará con el mayor cuidado de modo que no se produzcan deformaciones en las piezas que alteren la forma prevista, ni se originen golpes o rozaduras que hagan saltar la capa de protección. A tal fin, las chapas a transportar se embalarán con un máximo de diez (10) unidades por paquete.

412.5.2 Puesta en obra

El montaje del conducto deberá ser realizado por personal experimentado, que a su vez vigilará el posterior relleno, se prestará atención a la compactación de las zonas próximas al conducto, y a que el mismo quede perfectamente apoyado en toda su anchura y longitud.

Si la instalación es en zanja, el ancho deberá ser tal que permita una fácil compactación de todo el relleno, debiendo quedar entre el conducto y las paredes una separación mínima de treinta centímetros (30 cm). En ningún momento las paredes de la excavación deberán tener zonas en desplome.

El conducto descansará sobre un lecho, o cama de apoyo, estable y resistente, pero no rígido, libre de piedras o puntos duros. Con carácter general el lecho de apoyo se extenderá en una anchura comprendida entre una vez y media (1,5) y dos veces (2) la luz del conducto.

El lecho de apoyo tendrá un espesor mínimo de treinta centímetros (30 cm) y estará realizado con material seleccionado según lo definido en el artículo 330, "Terraplenes" de este Pliego.

La zona de relleno en el trasdós del tubo, con las dimensiones indicadas en el Proyecto o fijadas, en su defecto por el Director de las Obras se ejecutará con suelo seleccionado o adecuado, de acuerdo con las exigencias del artículo 330, "Terraplenes" de este Pliego. El relleno se compactará en tongadas horizontales de espesor comprendido entre quince y veinte centímetros (15 y 20 cm) de espesor y con medios ligeros en una anchura entre uno y dos metros (1 y 2 m) en las proximidades del conducto, pudiendo realizarse con espesores comprendidos entre veinte y treinta centímetros (20 y 30 cm) y con medios más pesados en el resto. Siempre rellenando alternativamente a un lado y a otro del conducto, de forma que el nivel sea el mismo en los dos lados.

La compactación exigida, en la base de apoyo y en el relleno, no será inferior al noventa y cinco por ciento (95%) de la máxima obtenida en el ensayo Próctor normal, realizado según UNE 103500.

Se cumplirán asimismo las condiciones indicadas en el artículo 332, "Rellenos localizados" de este Pliego para el relleno de zanjas para instalación de tuberías.

El Proyecto fijará las tolerancias, que en general serán de cinco centímetros (5 cm) para la desviación respecto a la alineación del conducto y de diez milímetros (10 mm) para la desviación respecto al nivel fijado en el mismo.

Se cuidará que la altura del relleno sobre la clave del conducto no supere los límites, máximos ni mínimos, indicados en el Proyecto.

412.6 MEDICIÓN Y ABONO

Los tubos de acero corrugado se medirán por metros (m) de longitud a lo largo del eje salvo indicación en contra del Proyecto.

El precio del metro de tubo incluirá los costes de las chapas de acero corrugadas y galvanizadas, la parte proporcional de los elementos de unión, el replanteo y el montaje.

Las restantes unidades de obra constitutivas del conducto, tales como excavaciones, agotamientos, lechos de apoyo, rellenos, obras de fábrica, etc., se medirán conforme a como se indica en los correspondientes artículos de este Pliego.

En cualquier caso, el Proyecto, a la vista de las características particulares del conducto, podrá especificar otros criterios de medición diferentes a los indicados.

NORMAS DE REFERENCIA EN EL ARTÍCULO 412

UNE 7183	Método de ensayo para determinar la uniformidad de los recubrimientos galvanizados, aplicados a materiales manufacturados de hierro y acero.
UNE 37501	Galvanización en caliente. Características y métodos de ensayo.
UNE 37507	Recubrimientos galvanizados en caliente de tornillería y otros elementos de fijación.
UNE-103500	Geotecnia. Ensayo de compactación. Próctor Normal.
UNE-EN 10111	Bandas y chapas laminadas en caliente en continuo de acero bajo en carbono para conformado en frío. Condiciones técnicas de suministro.
UNE-EN 10130	Productos planos laminados en frío de acero bajo en carbono para embutición o conformación en frío. Condiciones técnicas de suministro.
UNE-EN 20898-1	Características mecánicas de los elementos de fijación. Parte 1: Pernos, tornillos y bulones.
UNE-EN 20898-2	Características mecánicas de los elementos de fijación. Parte 2: tuercas con valores de carga de prueba especificados. Rosca de paso grueso.
UNE-EN ISO 1461	Recubrimientos galvanizados en caliente sobre productos acabados de hierro y acero. Especificaciones y métodos de ensayo.

CAPÍTULO III. DRENES SUBTERRÁNEOS

420.1 DEFINICIÓN

Consisten en zanjas rellenas de material drenante, adecuadamente compactado, en el fondo de las cuales generalmente se disponen tubos drenantes, (perforados, de material poroso, o con juntas abiertas), y que, normalmente tras un relleno localizado de tierras, se aíslan de las aguas superficiales por una capa impermeable que sella su parte superior.

A veces se omiten los tubos de drenaje, en cuyo caso la parte inferior de la zanja queda completamente rellena de material drenante, constituyendo un dren ciego o dren francés. En estos drenes el material que ocupa el centro de la zanja es piedra gruesa.

Cuando exista peligro de migración del suelo, que rodea la zanja hacia el interior de la misma, se deberá disponer de un filtro normalmente geotextil, protegiendo el material drenante.

Su ejecución incluye normalmente las operaciones siguientes:

- Excavación.
- Ejecución del lecho de asiento de la tubería y, en su caso, disposición del filtro geotextil.
- Colocación de la tubería.
- Colocación y compactación del material drenante.
- Relleno de tierras de la parte superior de la zanja, en su caso.
- Impermeabilización de la parte superior de la zanja.

420.2 MATERIALES

En este apartado se detallan las condiciones a cumplir por los tubos y el material drenante que constituye esta unidad. Con relación al resto de materiales auxiliares, tales como filtro geotextil, relleno de tierras de la parte superior de la zanja e impermeabilización de la misma, se estará a lo dispuesto en este Pliego, y a lo indicado en el Proyecto.

Se estará, en todo caso, a lo dispuesto en la legislación vigente en materia medioambiental, de seguridad y salud, y de almacenamiento y transporte de productos de construcción.

Lo dispuesto en este artículo se entenderá sin perjuicio de lo establecido en el Real Decreto 1630/1992 (modificado por el R.D. 1328/1995), por el que se dictan disposiciones para la libre circulación de productos de construcción, en aplicación de la Directiva 89/106 CEE. En particular, en lo referente a los procedimientos especiales de reconocimiento, se estará a lo establecido en el artículo 9 del mencionado Real Decreto.

420.2.1 Tubos

420.2.1.1 Condiciones generales

Los tubos a emplear en zanjas drenantes podrán ser de hormigón en masa o armado, poli(cloruro de vinilo), polietileno de alta densidad o cualquier otro material sancionado por la experiencia. El Pliego de Prescripciones Técnicas Particulares del Proyecto definirá en cada caso, el tipo de material y sus características.

En el caso de utilizarse tubos de hormigón en masa poroso, tendrán una capacidad de filtración mínima de ochenta y cinco litros por segundo por cada metro cuadrado de superficie exterior y cada bar de carga hidrostática (85 l/s·m²·bar). El Proyecto, o en su defecto el Director de las Obras especificará sus restantes características.

En todo caso, los tubos utilizados serán fuertes, duraderos y libres de defectos, grietas y deformaciones.

420.2.1.2 Resistencia mecánica

El Director de las Obras podrá exigir las pruebas de resistencia mecánica que estime necesarias. Serán de aplicación con carácter general el “Pliego de Prescripciones Técnicas Generales de Tuberías de Saneamiento de Poblaciones” y con carácter particular las siguientes normas:

Hormigón en masa o armado:	UNE 127010 EX
Poli(cloruro de vinilo):	UNE-EN 1401-1
Polietileno de alta densidad:	UNE 53365

420.2.1.3 Forma y dimensiones

La forma y dimensiones de los tubos a emplear en zanjas drenantes, así como sus correspondientes perforaciones y juntas, serán las indicadas en el Proyecto o, en su defecto, las que señale el Director de las Obras.

Los tubos estarán bien calibrados, y sus generatrices serán rectas o tendrán la curvatura que les corresponda en los codos o piezas especiales.

La superficie interior será razonablemente lisa, y no se admitirán más defectos que los de carácter accidental o local, siempre que no supongan merma de la calidad de los tubos ni de su capacidad de desagüe.

Se atenderá con carácter general a las características geométricas y tolerancias recogidas en el “Pliego de Prescripciones Técnicas Generales de Tuberías de Saneamiento de Poblaciones” y con carácter particular a lo recogido en la normativa específica reseñada en el apartado 420.2.1.2 de este artículo.

420.2.1.4 *Material drenante*

Se estará a lo dispuesto en el artículo 421, "Rellenos localizados de material drenante", de este Pliego.

El material drenante deberá cumplir, en la zona de contacto con el terreno o con el material de relleno de la parte superior de la zanja, las condiciones de filtro para evitar su contaminación. Si no fuera posible o conveniente cumplir esta condición se deberá envolver el material drenante con un filtro geotextil.

420.3 EJECUCIÓN DE LAS OBRAS

Se estará, en todo caso, a lo dispuesto en la legislación vigente en materia medioambiental, de seguridad y salud, y de almacenamiento y transporte de productos de construcción.

420.3.1 Excavación

Las excavaciones necesarias para la ejecución de esta unidad se realizarán de acuerdo con el artículo 321, "Excavación en zanjas y pozos" de este Pliego.

No se depositará el material procedente de la excavación en la zona de afección de cursos de agua. Asimismo, no se acopiará el material excavado a menos de sesenta centímetros (60 cm) del borde de la excavación.

420.3.2 Ejecución del lecho de asiento de la tubería

Una vez abierta la zanja de drenaje, si se observase que su fondo es impermeable, el lecho de asiento de los tubos deberá ser también impermeable.

En todo caso, el lecho de asiento se compactará, si fuese necesario, hasta conseguir una base de apoyo firme en toda la longitud de la zanja y tendrá la debida pendiente, nunca inferior al cero con cinco por ciento (0,5%), salvo indicación en contra del Proyecto.

420.3.3 Colocación de la tubería

La colocación de la tubería no deberá iniciarse sin la previa autorización del Director de las Obras. Obtenida ésta, los tubos se tenderán en sentido ascendente, con las pendientes y alineaciones indicadas en el Proyecto o, en su defecto, por el Director de las Obras.

El tratamiento de las juntas y uniones de la tubería se ejecutará de acuerdo con el Proyecto, y las instrucciones del Director de las Obras.

420.3.4 Colocación del material drenante

Si la tubería se ha colocado sobre un lecho de asiento impermeable, la zanja se rellenará, a uno y otro lado de los tubos, con el material impermeable que se utilizó en su ejecución hasta llegar a cinco centímetros (5 cm) por debajo del nivel más bajo de las perforaciones, en caso de que se empleen tubos perforados, o hasta la altura que marque el Proyecto si se usan tubos con juntas abiertas. Si se empleasen tubos porosos, el material impermeable se limitará estrictamente al lecho de asiento.

A partir de las alturas indicadas, se proseguirá el relleno con material drenante hasta la cota fijada en el Proyecto o que, en su defecto, indique el Director de las Obras.

En el caso de que el lecho de asiento sea permeable, una vez colocada la tubería la zanja se rellenará con material drenante. En el caso de una tubería de juntas abiertas dichas juntas deberán cerrarse en la zona de contacto con su lecho de asiento.

Las operaciones de relleno de la zanja se ejecutarán de acuerdo con lo indicado en el artículo 421, "Rellenos localizados de material drenante", de este Pliego.

Se cuidará especialmente no dañar los tubos ni alterar su posición.

En los casos en los que la subbase sea de menor permeabilidad que los filtros, se pospondrá la ejecución de las zanjas hasta después de refinada la subbase.

420.4 MEDICIÓN Y ABONO

Las zanjas drenantes se abonarán por metros (m) del tipo correspondiente, realmente ejecutadas, medidos en el terreno.

El precio incluye la ejecución de la zanja, su ubicación, preparación de la superficie, entibación y agotamiento en su caso, ejecución del lecho de asiento, suministro y colocación de la tubería, relleno de material drenante, compactación del material drenante, relleno de tierras en la parte superior de la zanja, impermeabilización de la zanja, lámina geotextil si la hubiera, ejecución de las juntas y todas las demás operaciones y medios necesarios para la completa y correcta ejecución de la unidad.

420.5 ESPECIFICACIONES TÉCNICAS Y DISTINTIVOS DE CALIDAD

El cumplimiento de las especificaciones técnicas obligatorias requeridas a los productos contemplados en este artículo, se podrá acreditar por medio del correspondiente certificado que, cuando dichas especificaciones estén establecidas exclusivamente por referencia a normas, podrá estar constituido por un certificado de conformidad a dichas normas.

El certificado acreditativo del cumplimiento de las especificaciones técnicas obligatorias establecidas en este artículo podrá ser otorgado por los Organismos españoles -públicos y privados- autorizados para realizar tareas de certificación en el ámbito de los materiales,

sistemas y procesos industriales, conforme al Real Decreto 2200/1995, de 28 de diciembre. El alcance de la certificación en este caso, estará limitado a los materiales para los que tales Organismos posean la correspondiente acreditación.

Si los productos, a los que se refiere este artículo, disponen de una marca, sello o distintivo de calidad que asegure el cumplimiento de las especificaciones técnicas que se exigen en este artículo, se reconocerá como tal cuando dicho distintivo esté reconocido por la Dirección General de Carreteras del Ministerio de Fomento.

NORMAS DE REFERENCIA EN EL ARTÍCULO 420

UNE 53365	Plásticos. Tubos de polietileno de alta densidad para uniones soldadas, usados para canalizaciones subterráneas, enterradas o no, empleadas para la evacuación y desagües. Características y métodos de ensayo.
UNE 127010 EX	Tubos prefabricados de hormigón en masa, hormigón armado y hormigón con fibra de acero, para conducciones sin presión.
UNE-EN 1401-1	Sistemas de canalización en materiales plásticos para saneamiento enterrado sin presión. Poli(cloruro de vinilo) no plastificado (PVC-U). Parte 1: especificaciones para tubos, accesorios y el sistema.

RELLENOS LOCALIZADOS DE MATERIAL DRENANTE

421.1 DEFINICIÓN

Consisten en la extensión y compactación de materiales drenantes en zanjas, trasdoses de obras de fábrica, o cualquier otra zona, cuyas dimensiones no permitan la utilización de los equipos de maquinaria pesada.

421.2 MATERIALES

Se estará, en todo caso, a lo dispuesto en la legislación vigente en materia medioambiental, de seguridad y salud, y de almacenamiento y transporte de productos de construcción.

421.2.1 Condiciones generales

Los materiales drenantes a emplear en rellenos localizados serán áridos naturales, o bien áridos procedentes del machaqueo y trituración de piedra de cantera o grava natural, o áridos artificiales. En todo caso estarán exentos de arcilla, margas y otros materiales extraños.

El Contratista propondrá al Director de las Obras el material a utilizar, y antes de su empleo deberá contar con la aprobación explícita de éste.

421.2.2 Composición granulométrica

El tamaño máximo no será, en ningún caso, superior a setenta y seis milímetros (76 mm), y el cernido ponderal acumulado por el tamiz 0,080 UNE no rebasará el cinco por ciento (5%).

Siendo F_x el tamaño superior al del $x\%$, en peso, del material filtrante, y d_x el tamaño superior al del $x\%$, en peso, del terreno a drenar, se deberán cumplir las siguientes condiciones de filtro:

$$(a) \frac{F_{15}}{d_{85}} < 5; \quad (b) \frac{F_{15}}{d_{15}} > 5; \quad (c) \frac{F_{50}}{d_{50}} < 25$$

Asimismo el coeficiente de uniformidad del filtro será inferior a veinte ($F_{60}/F_{10} < 20$)

Además, de acuerdo con el sistema previsto para la evacuación del agua, el material drenante situado junto a los tubos o mechinales deberá cumplir las condiciones siguientes:

- Si se utilizan tubos perforados:

$$\frac{F_{85}}{\text{diámetro del orificio}} > 1$$

- Si se utilizan tubos con juntas abiertas:

$$\frac{F_{85}}{\text{apertura de la junta}} > 1,2$$

- Si se utilizan tubos de hormigón poroso:

$$\frac{F_{85}}{d_{15} \text{ del árido del tubo}} > 0,2$$

- Si se drena por mechinales:

$$\frac{F_{85}}{\text{diámetro del mechinal}} > 1$$

Cuando no sea posible encontrar un material que cumpla con dichos límites, podrá recurrirse a filtros granulares compuestos por varias capas, una de las cuales, la de material más grueso, se colocará junto al sistema de evacuación, y cumplirá las condiciones de filtro respecto a la siguiente, considerada como terreno, ésta, a su vez, las cumplirá respecto de la siguiente, y así, sucesivamente, hasta llegar al relleno o terreno natural. Se podrá asimismo recurrir al empleo de filtros geotextiles, según lo expuesto en el artículo 422, "Geotextiles como elemento de separación y filtro" de este Pliego.

Cuando el terreno natural esté constituido por materiales con gravas y bolos a efectos de cumplimiento de las condiciones anteriores se atenderá, únicamente, a la curva granulométrica de la fracción del mismo inferior a veinticinco milímetros (25 mm).

Si el terreno natural está constituido por suelos no cohesivos con arena fina y limo, el material drenante deberá cumplir, además de las condiciones de filtro generales, la siguiente:

$$F_{15} < 1 \text{ mm}$$

Si dicho terreno natural es un suelo cohesivo, compacto y homogéneo, sin vetas de arena fina o de limo, las condiciones de filtro a) y b) serán sustituidas por la siguiente:

$$0,1 \text{ mm} < F_{15} < 0,4 \text{ mm}$$

En los drenes ciegos el material de la zona permeable central deberá cumplir las siguientes condiciones:

- Tamaño máximo del árido comprendido entre veinte milímetros (20 mm) y ochenta milímetros (80 mm).
- Coeficiente de uniformidad menor de cuatro ($F_{60}/F_{10} < 4$).

421.2.3 Plasticidad

El material drenante será no plástico, y su equivalente de arena determinado según UNE-EN 933-8 será superior a treinta ($EA > 30$).

421.2.4 Calidad

El coeficiente de desgaste de los materiales de origen pétreo, medido por el ensayo de Los Ángeles, según UNE-EN 1097-2, será inferior a cuarenta (40). Los materiales procedentes de escorias deberán ser aptos para su empleo en obras de hormigón. Los materiales de otra naturaleza deberán poseer una estabilidad química y mecánica suficiente, de acuerdo con los criterios establecidos en el Proyecto y en este Pliego.

421.3 EJECUCIÓN DE LAS OBRAS

Se estará, en todo caso, a lo dispuesto en la legislación vigente en materia medioambiental, de seguridad y salud, y de almacenamiento y transporte de productos de construcción.

421.3.1 Acopios

Los acopios de cada tipo de material se formarán y explotarán de forma que se evite la segregación y contaminación del mismo. En especial, se tendrán presentes las siguientes precauciones: evitar una exposición prolongada del material a la intemperie, formar los acopios sobre una superficie que no contamine al material, evitar la mezcla de distintos tipos de materiales.

Se eliminarán de los acopios todas las zonas segregadas o contaminadas por polvo, por contacto con la superficie de apoyo, o por inclusión de materiales extraños. Durante el transporte y posterior manipulación hasta su puesta en obra definitiva, se evitará toda segregación por tamaños y la contaminación por materiales extraños.

421.3.2 Preparación de la superficie de asiento

Cuando el relleno haya de asentarse sobre un terreno en el que existan corrientes de agua superficial o subálvea, se desviarán las primeras y captarán y conducirán las últimas, fuera del área donde vaya a construirse el relleno, antes de comenzar su ejecución. Estas obras, que tendrán el carácter de accesorias, se ejecutarán con arreglo a lo indicado en el Proyecto o, en su defecto, por el Director de las Obras.

421.3.3 Ejecución de las tongadas. Extensión y compactación

Los materiales del relleno se extenderán en tongadas sucesivas, de espesor uniforme y sensiblemente horizontal. El espesor de estas tongadas será lo suficientemente reducido para que, con los medios disponibles, se obtenga, en todo su espesor, el grado de compactación exigido. En general y salvo indicación en contra del Proyecto o del Director de las Obras se usarán tongadas de veinte centímetros (20 cm). Cuando una tongada deba estar constituida por materiales de distinta granulometría, se adoptarán las medidas necesarias para crear entre ellos una superficie continua de separación.

El relleno de trasdós de obras de fábrica se realizará de modo que no se ponga en peligro la integridad y estabilidad de las mismas, según propuesta, por escrito y razonada, del Contratista y aceptada por el Director de las Obras.

Antes de proceder a extender cada tipo de material se comprobará que es homogéneo y que su humedad es la adecuada para evitar la segregación durante su puesta en obra y para conseguir el grado de compactación exigido. Si la humedad no es adecuada se adoptarán las medidas necesarias para corregirla, sin alterar la homogeneidad del material.

El grado de compactación a alcanzar en cada tongada dependerá de la ubicación de la misma. En general y salvo especificación en contra del Proyecto o del Director de las Obras se compactarán las tongadas hasta alcanzar un índice de densidad superior al ochenta por ciento (80%) y en ningún caso dicho grado de compactación será inferior al mayor de los que posean los terrenos o materiales adyacentes situados a su mismo nivel.

Cuando se trata de rellenos localizados en torno a tuberías y hasta una altura de treinta centímetros (30 cm) por debajo de la generatriz superior de la tubería, salvo indicación en contra del Proyecto o del Director de las Obras, el tamaño máximo de las partículas no será superior a dos centímetros (2 cm), las tongadas serán de diez centímetros (10 cm) y se compactarán hasta un índice de densidad no inferior al setenta y cinco por ciento (75%). Se prestará especial cuidado durante la compactación para no producir movimientos ni daños en la tubería a cuyo efecto se reducirá, si fuese necesario, el espesor de tongada y la potencia de la maquinaria de compactación.

En todo caso los medios de compactación serán los adecuados para no producir finos adicionales por trituración del material, y en todo caso deberán ser sometidos a la aprobación del Director de las Obras.

421.3.4 Protección del relleno

Los trabajos se realizarán de modo que se evite en todo momento la contaminación del relleno por materiales extraños, o por la circulación, a través del mismo, de agua de lluvia cargada de partículas finas. A tal efecto, los rellenos se ejecutarán en el menor plazo posible y, una vez terminados, se cubrirán, de forma provisional o definitiva, para evitar su contaminación.

También se adoptarán las precauciones necesarias para evitar la erosión o perturbación de los rellenos en ejecución, a causa de las lluvias, así como los encharcamientos superficiales de agua.

Si, a pesar de las precauciones adoptadas, se produjera la contaminación o perturbación de alguna zona del relleno, se procederá a eliminar el material afectado y a sustituirlo por material en buenas condiciones.

La parte superior de la zanja, cuando no lleve inmediatamente encima cuneta de hormigón ni capa drenante del firme, se rellenará con material impermeable, para impedir la colmatación por arrastres superficiales y la penetración de otras aguas diferentes de aquellas a cuyo drenaje está destinada la zanja.

421.4 LIMITACIONES DE LA EJECUCIÓN

Los rellenos localizados de material drenante se ejecutarán cuando la temperatura ambiente, a la sombra, sea superior a cero grados Celsius (0°C), debiendo suspenderse los trabajos cuando la temperatura descienda por debajo de dicho límite.

Sobre las capas en ejecución debe prohibirse la acción de todo tipo de tráfico, hasta que se haya completado su compactación. Si ello no fuera posible, deberán ser corregidas mediante la eliminación o sustitución del espesor afectado por el paso del tráfico.

421.5 MEDICIÓN Y ABONO

Las distintas zonas de rellenos localizados de material drenante, no incluidos en otra unidad de obra como por ejemplo "Zanjas drenantes", se abonarán por metros cúbicos (m³) realmente ejecutados, si lo han sido de acuerdo con el Proyecto y las órdenes escritas del Director de las Obras, medidos sobre los planos de perfiles transversales, no siendo de pago las demás por exceso de excavación, delimitación de zona, mediciones incluidas en otras unidades de obra, etc.

No serán de abono la eliminación y sustitución de las zonas de relleno afectadas por contaminación o perturbación.

El relleno con material impermeable de la parte superior de la zanja, se abonará como relleno localizado, según lo indicado en el artículo 332, "Rellenos localizados" de este Pliego.

NORMAS DE REFERENCIA EN EL ARTÍCULO 421

UNE-EN 933-8	Ensayos para determinar las propiedades geométricas de los áridos. Parte 8: Evaluación de los finos. Ensayo del equivalente de arena.
UNE-EN 1097-2	Ensayos para determinar las propiedades mecánicas y físicas de los áridos. Parte 2: Métodos para la determinación de la resistencia a la fragmentación.

GEOTEXILES COMO ELEMENTO DE SEPARACIÓN Y FILTRO

422.1 DEFINICIÓN Y CAMPO DE APLICACIÓN

Son objeto de este artículo las aplicaciones de geotextiles, materiales definidos en el artículo 290, "Geotextiles" de este Pliego, utilizados en obras de carretera con las funciones siguientes:

- a) Función separadora entre capas de diferente granulometría.
- b) Función de filtro en sistemas de drenaje.

422.2 MATERIALES

Se estará, en todo caso, a lo dispuesto en la legislación vigente en materia medioambiental, de seguridad y salud, y de almacenamiento y transporte de productos de construcción.

El proyectista, o en su defecto el Director de las Obras, fijará las especificaciones adicionales a las indicadas en este artículo que deben cumplir los geotextiles que se utilicen en cada unidad de obra.

Los geotextiles estarán sometidos, en todo caso, a las prescripciones indicadas en el artículo 290, "Geotextiles" de este Pliego, además por supuesto, de las indicadas en este artículo.

Lo dispuesto en este artículo se entenderá sin perjuicio de lo establecido en el Real Decreto 1630/1992 (modificado por el R.D. 1328/1995), por el que se dictan disposiciones para la libre circulación de productos de construcción, en aplicación de la Directiva 89/106 CEE. En particular, en lo referente a los procedimientos especiales de reconocimiento, se estará a lo establecido en el artículo 9 del mencionado Real Decreto.

422.2.1 Criterios mecánicos

Se define el parámetro "e", indicativo de la energía de deformación asimilada por el geotextil hasta su rotura, como:

$$e(\text{kN/m}) = R_T(\text{kN/m}) \cdot \varepsilon_r$$

donde:

R_T = Resistencia a tracción (kN/m)

ε_r = Deformación unitaria en rotura (tanto por uno)

medidas conforme a UNE-EN ISO 10319.

Se establecen unos grupos de requisitos resistentes mínimos a exigir al geotextil según se indica en la tabla adjunta:

Grupo	e(kN/m) (valor mínimo)	R _T (kN/m) (valor mínimo)	R _{pd} (mm) (valor máximo)	Función del geotextil
0	6,4	16	20	SEPARACIÓN
1	4,8	12	25	
2	3,2	8	30	
3	2,4	6	35	
0	2,7	9	30	FILTRO
1	2,1	7	35	
2	1,5	5	40	
3	1,2	4	45	

donde:

R_T = Resistencia a tracción (kN/m) según UNE-EN ISO 10319, medida en la dirección principal (de fabricación o perpendicular a ésta) en que la resistencia sea mínima.

R_{pd} = Resistencia a perforación dinámica (mm) según UNE-EN 918.

e = R_T · ε_r anteriormente definido.

En función del tipo de tráfico de la carretera y del tipo de apoyo del geotextil se determina el grupo de requisitos resistentes mínimos a exigir al geotextil, de la siguiente forma:

- Se podrá utilizar el grupo de requisitos 3 cuando se cumplan simultáneamente las siguientes condiciones:
 - El tráfico de la vía es de categoría T3 o inferior según la Norma 6.1 y 2-IC sobre secciones de firme.
 - La superficie de apoyo del geotextil tiene una inclinación inferior al cinco por ciento (5%) o superior a ochenta y cinco grados sexagesimales (85°) (geotextil como filtro en zanjas).
 - El terreno sobre el que se apoya el geotextil tiene un módulo en el segundo ciclo del ensayo de placa de carga según NLT 357 superior a cincuenta megapascales (E_{v2} > 50 MPa), en condiciones de humedad y densidad representativas de su estado final en la obra.
- Se podrá utilizar el grupo de requisitos 2 cuando no siendo de aplicación al grupo de requisitos 3, se cumplan simultáneamente las siguientes condiciones:
 - El tráfico de la vía es de categoría T2 o inferior.

- La superficie de apoyo del geotextil tiene una inclinación inferior al diez por ciento (10%) o superior a setenta y cinco grados sexagesimales (75°).
- El terreno sobre el que se apoya el geotextil tiene un módulo en el segundo ciclo del ensayo de placa de carga según NLT 357 superior a treinta megapascales ($E_{v2} > 30$ MPa), en condiciones de humedad y densidad representativas de su estado final en la obra.
- Se podrá utilizar el grupo de requisitos 1 cuando no siendo de aplicación el grupo de requisitos 2 se cumplan simultáneamente las siguientes condiciones:
 - El tráfico de la vía es de categoría T1 o inferior.
 - El terreno sobre el que se apoya el geotextil tiene un módulo en el segundo ciclo del ensayo de placa de carga según NLT 357 superior a quince megapascales ($E_{v2} > 15$ MPa), en condiciones de humedad y densidad representativas de su estado final en la obra.
- Se podrá utilizar, salvo prescripción en contra del Proyecto o del Director de las Obras, el grupo de requisitos 0 cuando no sean de aplicación ninguno de los grupos anteriores.

En todo caso se exige además que:

- La resistencia a la rotura en la dirección en que ésta sea máxima no sea más de una vez y media (1,5) la resistencia a la rotura en la dirección perpendicular a la misma.
- La tensión para la que se produce una deformación del veinte por ciento (20%) de la del alargamiento en rotura sea inferior al ochenta por ciento (80%) de la tensión de rotura. Este aspecto ha de cumplirse tanto en la dirección de la resistencia a tracción máxima como en la dirección perpendicular a la misma.

En todo lo anterior los valores indicados serán los exigidos en obra en los términos indicados en el artículo 290, "Geotextiles" de este Pliego. En particular, cuando se tome como referencia el catálogo por fabricante, los valores anteriores deberán ser mejorados por los valores de catálogo corregidos de su tolerancia y podrán ser comprobados mediante los procedimientos indicados en el mencionado artículo.

En todo caso el Proyecto o el Director de las Obras podrán especificar valores más exigentes que los hasta aquí establecidos si entienden que la obra, los materiales o los modos de ejecución así lo aconsejan. Podrá incluso exigir valores relativos a otros parámetros tales como resistencia al punzonamiento estático (CBR), según UNE-EN ISO 12236 u otros que considere de interés.

Para la determinación de dichos requisitos los aspectos más importantes a tener en cuenta serán:

- Material sobre el que se asienta el geotextil, definido por:
 - Capacidad de soporte (E_{v2} en placa de carga, CBR, etc.).
 - Heterogeneidad del material (granulometría, angulosidad, etc.).
- Espesor de las capas superiores.
- Características del material que se dispone sobre el geotextil:

- Granulometría y peso unitario.
- Angulosidad.
- Posibilidad de cortar o punzonar el geotextil.
- Horizontalidad o inclinación de la superficie de apoyo.
- Cargas que actuarán sobre el geotextil:
 - En la fase de construcción:
 - Vertido.
 - Extendido.
 - Tráfico de obra (tipo de tráfico y maquinaria).
 - En la fase de explotación:
 - Proximidad a la superficie del firme.
 - Presiones actuantes sobre el geotextil.
- Tipo e intensidad del control y vigilancia de la colocación del geotextil.
- Riesgo derivado de un mal funcionamiento del geotextil sobre la obra:
 - Coste de reparación.
 - Coste para el usuario.

422.2.2 Criterio de retención

La apertura eficaz de poros ($O_{90,W}$) del geotextil según UNE-EN ISO 12956 deberá cumplir las siguientes condiciones:

$$\begin{aligned}O_{90,W} &> 0,05 \text{ mm} \\O_{90,W} &< 0,20 \text{ mm} \\O_{90,W} &< d_{90}\end{aligned}$$

si $d_{40} < 0,06 \text{ mm}$; $O_{90,W} < 10 \cdot d_{50}$

si $d_{40} \geq 0,06 \text{ mm}$; $O_{90,W} < 5 \cdot \sqrt{d_{10} \cdot d_{60}}$

siendo:

d_x = Apertura del tamiz por el que pasa el x% en peso del suelo a proteger.

El Proyecto o el Director de las Obras podrán indicar condiciones más restrictivas si así lo consideran conveniente.

422.2.3 Criterio hidráulico

La permeabilidad del geotextil en dirección perpendicular a su plano (permitividad K_g), según UNE-EN ISO 11058 respecto a la permeabilidad del material menos permeable (K_s) será la indicada a continuación, salvo indicación en contra del Proyecto o del Director de las Obras:

- | | |
|--|-----------------|
| a) Flujo unidireccional laminar: | $K_g > 10 K_s$ |
| b) Flujo que cambia rápidamente de sentido (alternativo o turbulento): | $K_g > 100 K_s$ |

422.2.4 Criterio de durabilidad

En caso de utilización del geotextil en ambientes que puedan considerarse agresivos, el Pliego de Prescripciones Técnicas Particulares del Proyecto o, en su defecto el Director de las Obras, definirán el tipo de ensayo de durabilidad a realizar de entre los indicados en el apartado 290.2.1.3 de este Pliego, así como el porcentaje de resistencia remanente respecto a la nominal que el geotextil debe mantener después de ser sometido al ensayo de durabilidad correspondiente.

En cuanto a la pérdida de características por su exposición a la intemperie se estará a lo indicado en el apartado 290.4 de este Pliego.

422.3 EJECUCIÓN DE LAS OBRAS

Se estará, en todo caso, a lo dispuesto en la legislación vigente en materia medioambiental, de seguridad y salud, y de almacenamiento y transporte de productos de construcción.

422.3.1 Colocación como capa separadora

El geotextil se extenderá sobre la capa inferior, empleando los medios auxiliares que autorice el Director de las Obras.

La continuidad entre las láminas del geotextil se logrará mediante las uniones adecuadas, que podrán realizarse mediante solapes no menores de cincuenta centímetros (50 cm) o juntas cosidas, soldadas o grapadas. El tipo de unión será el indicado en el Proyecto o, en su defecto, por el Director de las Obras.

El extendido de la capa superior se realizará de tal forma que los equipos de extensión y compactación no circulen en ningún momento sobre la superficie del geotextil. Salvo especificación en contra del Proyecto o del Director de las Obras, el espesor de la primera capa o tongada que se coloque sobre el geotextil será de al menos cuarenta centímetros (40 cm), y el tamaño máximo del árido a emplear en esta tongada no será superior a doscientos milímetros (200 mm).

El sentido de avance de la maquinaria de extensión de la capa superior se realizará de tal forma que no afecte al solape de las capas de geotextil.

422.3.2 Colocación como filtro en sistema de drenaje

La colocación del geotextil se realizará empleando los medios auxiliares que autorice el Director de las Obras, siendo preferible el empleo de medios mecánicos a las técnicas manuales.

La continuidad entre las láminas del geotextil se logrará mediante las uniones adecuadas, que podrán realizarse mediante solapes no menores de cincuenta centímetros (50 cm) o juntas cosidas, soldadas o grapadas. El tipo de unión será el indicado en el Proyecto o, en su defecto, por el Director de las Obras.

El vertido de los materiales granulares, así como la colocación de las tuberías colectoras, deberán realizarse sin dañar el geotextil.

Para los filtros, en ningún caso se utilizarán materiales sucios, con grasa, barro, etc.

Se prestará especial atención a la puesta en obra de material filtro en zanjas profundas.

422.4 LIMITACIONES DE EJECUCIÓN

No se permitirá la colocación del geotextil, ni el extendido de la capa superior, cuando tengan lugar precipitaciones, ni cuando la temperatura ambiente sea inferior a dos grados Celsius (2°C).

La superficie sobre la que se extiende el geotextil estará limpia y libre de elementos cortantes o punzantes.

422.5 CONTROL DE CALIDAD

Se procederá conforme a lo indicado en el artículo 290, "Geotextiles" de este Pliego, comprobándose al menos, las características indicadas en el apartado 422.2 de este artículo, así como todas aquellas características que el Proyecto o en su defecto el Director de las Obras, pudiesen indicar.

Se comprobará asimismo que el geotextil no ha sufrido daños durante su instalación de acuerdo con UNE-ENV ISO 10722-1.

422.6 MEDICIÓN Y ABONO

Los geotextiles que se empleen con funciones separadora o de filtro, se medirán y abonarán por metro cuadrado (m²) de superficie recubierta o envuelta, quedando incluidos en este precio los solapes indicados en el Proyecto.

Se considerarán, asimismo, incluidas las uniones mecánicas por cosido, soldadura o grapado que sean necesarias para la correcta instalación del geotextil, según determinen el Proyecto y el Director de las Obras.

El precio por metro cuadrado (m²) incluye todos los elementos necesarios para la colocación y puesta en obra del geotextil, así como su transporte a obra.

NORMAS DE REFERENCIA EN EL ARTÍCULO 422

UNE-EN 918	Geotextiles y productos relacionados. Ensayos de perforación dinámica (ensayo por caída de un cono).
UNE-EN ISO 10319	Geotextiles. Ensayo de tracción para probetas anchas.
UNE-EN ISO 11058	Geotextiles y productos relacionados con geotextiles. Determinación de las características de permeabilidad al agua perpendicularmente al plano sin carga.
UNE-EN ISO 12236	Geotextiles y productos relacionados con geotextiles. Ensayo de punzonado estático (ensayo CBR).
UNE-EN ISO 12956	Geotextiles y productos relacionados con geotextiles. Determinación de la medida de abertura característica.
UNE-ENV ISO 10722-1	Geotextiles y productos relacionados con geotextiles. Procedimiento para simular el deterioro durante la instalación. Parte 1: instalación en materiales granulares.
NLT-357	Ensayo de carga con placa.



Pliego de Prescripciones Técnicas Generales para Obras de Carreteras y Puentes (PG-3)

Parte 5^a. Firmes



GOBIERNO
DE ESPAÑA

MINISTERIO
DE FOMENTO

SECRETARÍA DE ESTADO
DE INFRAESTRUCTURAS,
TRANSPORTE Y VIVIENDA

SECRETARÍA GENERAL
DE INFRAESTRUCTURAS

DIRECCIÓN GENERAL
DE CARRETERAS

CAPÍTULO I. CAPAS GRANULARES

510 ZAHORRAS

510.1 DEFINICIÓN

Se define como zahorra el material granular, de granulometría continua, constituido por partículas total o parcialmente trituradas, en la proporción mínima que se especifique en cada caso y que es utilizado como capa de firme.

La ejecución de las capas de firme con zahorra incluye las siguientes operaciones:

- Estudio del material y obtención de la fórmula de trabajo.
- Preparación de la superficie existente.
- Preparación del material, si procede, y transporte al lugar de empleo.
- Extensión, humectación, si procede, y compactación.

510.2 MATERIALES

510.2.1 Consideraciones generales

Lo dispuesto en este artículo se entenderá sin perjuicio de lo establecido en el Reglamento 305/2011 de 9 de marzo de 2011, del Parlamento Europeo y del Consejo, por el que se establecen las condiciones armonizadas para la comercialización de productos de construcción. Para los productos con marcado CE, el fabricante asumirá la responsabilidad sobre la conformidad de los mismos con las prestaciones declaradas, de acuerdo con el artículo 11 del mencionado Reglamento. Los productos que tengan el marcado CE deberán ir acompañados, además de dicho marcado, de la Declaración de Prestaciones, y de las instrucciones e información de seguridad del producto. Por su parte, el Contratista deberá verificar que los valores declarados en los documentos que acompañan al marcado CE permitan deducir el cumplimiento de las especificaciones contempladas en el Proyecto o, en su defecto, en este Pliego, debiendo adoptar, en el caso de que existan indicios de incumplimiento de las especificaciones declaradas, todas aquellas medidas que considere oportunas para garantizar la idoneidad del producto suministrado a la obra.

Los áridos reciclados de residuos de construcción y demolición deberán aportar documento acreditativo de su origen, de la idoneidad de sus características para el uso propuesto, que han sido debidamente tratados y que no se encuentran mezclados con otros contaminantes.

Independientemente de lo anterior, se estará además en todo caso a lo dispuesto en la legislación vigente en materia ambiental, de seguridad y salud, de producción, almacenamiento, gestión y transporte de productos de la construcción, de residuos de construcción y demolición, y de suelos contaminados.

510.2.2 Áridos

510.2.2.1 Características generales

Los materiales para zahorra procederán de la trituración, total o parcial, de piedra de cantera o de grava natural.

Para las categorías de tráfico pesado T2 a T4 se podrán utilizar materiales granulares reciclados, áridos reciclados de residuos de construcción y demolición —entendiendo por tales a aquellos resultantes del tratamiento de material inorgánico previamente utilizado en la construcción—, áridos siderúrgicos, subproductos y productos inertes de desecho, en cumplimiento del Acuerdo de Consejo de Ministros de 26 de diciembre de 2008, por el que se aprueba el Plan Nacional Integrado de Residuos 2008-2015, siempre que cumplan las prescripciones técnicas exigidas en este artículo, y se declare el origen de los materiales, tal como se establece en la legislación comunitaria sobre estas materias. Para el empleo de estos materiales se exige que las condiciones para su tratamiento y aplicación estén fijadas expresamente en el Pliego de Prescripciones Técnicas Particulares.

Los áridos reciclados de residuos de construcción y demolición se someterán, en centrales fijas o móviles, a un proceso de separación de componentes no deseados, de cribado y de eliminación final de contaminantes. De igual manera, los áridos siderúrgicos, tras un proceso previo de machaqueo, cribado y eliminación de elementos metálicos y otros contaminantes, se envejecerán con riego de agua durante un periodo mínimo de tres (3) meses.

El Pliego de Prescripciones Técnicas Particulares, o en su defecto el Director de las Obras, podrá fijar especificaciones adicionales cuando se vayan a emplear materiales cuya naturaleza o procedencia así lo requiriese.

Los materiales para las capas de zahorra no serán susceptibles a ningún tipo de meteorización o alteración físico-química apreciable bajo las condiciones más

desfavorables que, presumiblemente, puedan darse en la zona de empleo. Se deberá garantizar tanto la durabilidad a largo plazo, como que no puedan dar origen, con el agua, a disoluciones que puedan causar daños a estructuras u otras capas del firme, o contaminar el suelo o corrientes de agua. Por ello, en materiales en los que, por su naturaleza, no exista suficiente experiencia sobre su comportamiento, deberá hacerse un estudio especial sobre su aptitud para ser empleado, que deberá ser aprobado por el Director de las Obras.

La pérdida en el ensayo de sulfato de magnesio (UNE EN 1367-2) de los áridos reciclados de residuos de construcción y demolición no superará el dieciocho por ciento ($\leq 18\%$).

El árido siderúrgico procedente de horno alto no presentará desintegración por el silicato bicálcico ni por el hierro (norma UNE-EN 1744-1).

El árido siderúrgico de acería deberá presentar una expansividad inferior al cinco por ciento ($< 5\%$) (norma UNE-EN 1744-1). La duración del ensayo será de veinticuatro horas (24 h) cuando el contenido de óxido de magnesio (norma UNE-EN 196-2) sea menor o igual al cinco por ciento ($MgO \leq 5\%$) y de ciento sesenta y ocho horas (168 h) en los demás casos. Además, el Índice Granulométrico de Envejecimiento (IGE) (NLT-361) será inferior al uno por ciento ($< 1\%$) y el contenido de cal libre (UNE-EN 1744-1) será inferior al cinco por mil ($< 5\text{‰}$).

510.2.2.2 Composición química

El contenido ponderal en azufre total (expresado en S, norma UNE-EN 1744-1), será inferior al cinco por mil ($S < 5 \text{‰}$) donde los materiales estén en contacto con capas tratadas con cemento, e inferior al uno por ciento ($< 1\%$) en los demás casos.

En el caso de emplearse materiales reciclados procedentes de demoliciones de hormigón, el contenido de sulfatos solubles en agua del árido reciclado (expresados en SO_3 , norma UNE-EN 1744-1), deberá ser inferior al siete por mil ($SO_3 < 7 \text{‰}$).

510.2.2.3 Árido grueso

510.2.2.3.1 Definición

Se define como árido grueso a la parte del árido total retenida en el tamiz 4 mm (norma UNE-EN 933-2).

510.2.2.3.2 Angulosidad (porcentaje de caras de fractura)

La proporción de partículas total y parcialmente trituradas del árido grueso (norma UNE-EN 933-5) deberá cumplir lo fijado en la tabla 510.1.a.

TABLA 510.1.a - PROPORCIÓN DE PARTÍCULAS TOTAL Y PARCIALMENTE TRITURADAS DEL ÁRIDO GRUESO (% en masa)

CATEGORÍA DE TRÁFICO PESADO		
T00 a T0	T1 a T2 y ARCENES T00 a T0	T3 a T4 y RESTO de ARCENES
100	≥ 70	≥ 50

Adicionalmente, la proporción de partículas totalmente redondeadas del árido grueso (norma UNE-EN 933-5) deberá cumplir lo fijado en la tabla 510.1.b.

TABLA 510.1.b - PROPORCIÓN DE PARTÍCULAS TOTALMENTE REDONDEADAS DEL ÁRIDO GRUESO (% en masa)

CATEGORÍA DE TRÁFICO PESADO		
T00 a T0	T1 a T2 y ARCENES T00 a T0	T3 a T4 y RESTO de ARCENES
0	≤ 10	≤ 10

510.2.2.3.3 Forma (índice de lajas)

El índice de lajas (FI) de las distintas fracciones del árido grueso (norma UNE-EN 933-3) deberá ser inferior a treinta y cinco ($FI < 35$).

510.2.2.3.4 Resistencia a la fragmentación (coeficiente de Los Ángeles)

El coeficiente de Los Ángeles (LA) (norma UNE-EN 1097-2) de los áridos para la zorra no deberá ser superior a los valores indicados en la tabla 510.2.

TABLA 510.2 - VALOR MÁXIMO DEL COEFICIENTE DE LOS ÁNGELES (LA)

CATEGORÍA TRÁFICO PESADO	
T00 a T2	T3, T4 y ARCENES
30	35

Para materiales reciclados procedentes de capas de firme de carretera, así como para áridos siderúrgicos, el valor del coeficiente de Los Ángeles podrá ser superior en cinco (5) unidades a los valores que se exigen en la tabla 510.3, siempre y cuando su composición granulométrica esté adaptada al huso ZAD20, especificado en la tabla 510.5.

510.2.2.3.5 Limpieza (Contenido de impurezas)

Los materiales deberán estar exentos de todo tipo de materias extrañas que puedan afectar a la durabilidad de la capa.

El contenido de finos del árido grueso (norma UNE-EN 933-1), expresado como porcentaje que pasa por el tamiz 0,063 mm, será inferior al uno por ciento (< 1%) en masa.

510.2.2.4 Árido fino

510.2.2.4.1 Definición

Se define como árido fino a la parte del árido total cernida por el tamiz 4 mm de la norma UNE-EN 933-2.

510.2.2.4.2 Calidad de los finos

El equivalente de arena (SE_4) (Anexo A de la norma UNE-EN 933-8), para la fracción 0/4 del material, deberá cumplir lo indicado en la tabla 510.1. De no cumplirse esta condición, su valor de azul de metileno (Anexo A de la norma UNE-EN 933-9), para la

fracción 0/0,125 deberá ser inferior a diez gramos por kilogramo ($MB_F < 10$ g/kg) y, simultáneamente, el equivalente de arena (SE_4) no deberá ser inferior en más de cinco (5) unidades a los valores indicados en la tabla 510.3.

TABLA 510.3 -EQUIVALENTE DE ARENA (SE_4)

T00 a T1	T2 a T4 y ARCENES de T00 a T2	ARCENES de T3 y T4
> 40	> 35	> 30

El Pliego de Prescripciones Técnicas Particulares, o en su defecto el Director de las Obras, podrá exigir que el material sea no plástico (normas UNE 103103 y UNE 103104).

En el caso de arcenes no pavimentados, de las categorías de tráfico pesado T32 y T4 (T41 y T42), el Pliego de Prescripciones Técnicas Particulares podrá admitir que el índice de plasticidad (normas UNE 103103 y UNE 103104) sea inferior a diez (< 10), y que el límite líquido (norma UNE 103103) sea inferior a treinta (< 30).

510.3 TIPO Y COMPOSICIÓN DEL MATERIAL

La granulometría del material (norma UNE-EN 933-1) deberá estar comprendida dentro de alguno de los husos indicados en la tabla 510.4.

TABLA 510.4 - HUSOS GRANULOMÉTRICOS CERNIDO ACUMULADO (% en masa)

TIPO DE ZAHORRA (*)	ABERTURA DE LOS TAMICES UNE-EN 933-2 (mm)									
	40	32	20	12,5	8	4	2	0,500	0,250	0,063
ZA 0/32	100	88-100	65-90	52-76	40-63	26-45	15-32	7-21	4-16	0-9
ZA 0/20		100	75-100	60-86	45-73	31-54	20-40	9-24	5-18	0-9
ZAD 0/20 (**)		100	65-100	47-78	30-58	14-37	0-15	0-6	0-4	0-2

(*) La designación del tipo de zahorra se hace en función del tamaño máximo nominal, que se define como la abertura del primer tamiz que retiene más de un diez por ciento en masa.

(**) Tipo denominado zahorra drenante, utilizado en aplicaciones específicas.

En todos los casos, el cernido por el tamiz 0,063 mm (norma UNE-EN 933-2) será menor que los dos tercios ($< 2/3$) del cernido por el tamiz 0,250 mm (norma UNE-EN 933-2).

510.4 EQUIPO NECESARIO PARA LA EJECUCIÓN DE LAS OBRAS

510.4.1 Consideraciones generales

No se podrá utilizar en la ejecución de las zahorras ningún equipo que no haya sido previamente empleado en el tramo de prueba y aprobado por el Director de las Obras.

Se estará, en todo caso, a lo dispuesto en la legislación vigente en materia ambiental, de seguridad y salud y de transporte en lo referente a los equipos empleados en la ejecución de las obras.

510.4.2 Central de fabricación

La fabricación de la zahorra para su empleo en firmes de carreteras con categoría de tráfico pesado T00 a T2 se realizará en instalaciones específicas que permitan su mezclado y humectación uniforme y homogénea. El Pliego de Prescripciones Técnicas Particulares fijará el tipo, características y la producción horaria mínima.

En cualquier caso, la instalación deberá permitir dosificar por separado las distintas fracciones de árido y, eventualmente, el agua en las proporciones y con las

tolerancias fijadas en la fórmula de trabajo. El número mínimo de fracciones será de dos (2).

Las tolvas para los áridos deberán tener paredes resistentes y estancas, bocas de anchura suficiente para que su alimentación se efectúe correctamente, provistas de una rejilla que permita limitar el tamaño máximo, así como de un rebosadero que evite que un exceso de contenido afecte al funcionamiento del sistema de clasificación. Se dispondrán con una separación suficiente para evitar contaminaciones entre ellas y deberán estar provistas a su salida de dispositivos ajustables de dosificación.

Los sistemas de dosificación de los materiales podrán ser volumétricos. No obstante, el Pliego de Prescripciones Técnicas Particulares, o en su defecto el Director de las Obras, podrá establecer que sean ponderales, para la fabricación de zahorras que se vayan a emplear en firmes de nueva construcción de carreteras con categoría de tráfico pesado T00 a T1 y cuando la obra tenga una superficie de pavimentación superior a setenta mil metros cuadrados ($> 70\,000\text{ m}^2$).

Si se utilizan centrales de fabricación con dosificadores ponderales, éstos deberán ser independientes; al menos uno (1) para cada una de las fracciones del árido. La precisión del dosificador será superior al dos por ciento ($\pm 2\%$).

El agua añadida se controlará mediante un caudalímetro, cuya precisión será superior al dos por ciento ($\pm 2\%$), y un totalizador con indicador en la cabina de mando de la central.

El equipo de mezclado deberá ser capaz de asegurar la completa homogeneización de los componentes dentro de las tolerancias fijadas.

510.4.3 Elementos de transporte

La zahorra se transportará al lugar de empleo en camiones de caja abierta, lisa y estanca, perfectamente limpia. Deberán disponer de lonas o cobertores adecuados para protegerla durante su transporte.

En el caso de utilizarse extendedoras como equipos de extensión, y cuando éstas no dispongan de elementos de transferencia de carga, la altura y forma de los camiones será tal que, durante el vertido en la extendedora, el camión sólo toque a aquélla a través de los rodillos previstos al efecto.

Los medios de transporte deberán estar adaptados, en todo momento, al ritmo de ejecución de la obra teniendo en cuenta la capacidad de producción de la central de fabricación y del equipo de extensión y la distancia entre ésta y la zona de extensión.

510.4.4 Equipo de extensión

En carreteras de nueva construcción con categoría de tráfico pesado T00 a T2, y cuando la obra tenga una superficie a pavimentar superior a los setenta mil metros cuadrados ($> 70\,000\text{ m}^2$), se utilizarán extendedoras automotrices, que estarán dotadas de sistemas automáticos de nivelación y de los dispositivos necesarios para la puesta en obra de la zahorra con la configuración deseada y para proporcionarle un mínimo de compactación.

En el resto de los casos, el Pliego de Prescripciones Técnicas Particulares, o en su defecto el Director de las Obras, deberá fijar y aprobar los equipos de extensión de las zahorras.

En el caso de utilizarse extendedoras que no estén provistas de una tolva para la descarga del material desde los camiones, ésta deberá realizarse a través de dispositivos de preextensión que garanticen su reparto homogéneo y uniforme delante del equipo de extensión.

Se comprobará, en su caso, que los ajustes del enrasador y de la maestra se atienen a las tolerancias mecánicas especificadas por el fabricante, y que dichos ajustes no han sido afectados por el desgaste.

Las anchuras mínima y máxima de extensión se fijarán en el Pliego de Prescripciones Técnicas Particulares o, en su defecto, por el Director de las Obras. Si al equipo de extensión pudieran acoplarse piezas para aumentar su anchura, éstas deberán quedar alineadas con las existentes en la extendedora.

510.4.5 Equipo de compactación

Todos los compactadores deberán ser autopropulsados y tener inversores del sentido de la marcha de acción suave. La composición del equipo de compactación se determinará en el tramo de prueba, y deberá estar compuesto como mínimo por un (1) compactador vibratorio de rodillos metálicos.

El rodillo metálico del compactador vibratorio tendrá una carga estática sobre la generatriz no inferior a trescientos newtons por centímetro ($\approx 300\text{ N/cm}$) y será capaz

de alcanzar una masa de al menos quince toneladas (15 t), con amplitudes y frecuencias de vibración adecuadas.

Si se utilizasen compactadores de neumáticos, éstos deberán ser capaces de alcanzar una masa de al menos veintiocho toneladas (28 t) y una carga por rueda de al menos cuatro toneladas (4 t), con una presión de inflado que pueda llegar a alcanzar un valor no inferior a ocho décimas de megapascal ($\geq 0,8$ MPa).

Los compactadores de rodillos metálicos tendrán dispositivos automáticos para eliminar la vibración al invertir el sentido de la marcha, y no presentarán surcos ni irregularidades en ellos. Los de neumáticos tendrán ruedas lisas, en número, tamaño y configuración tales que permitan el solape de las huellas de las delanteras con las de las traseras.

El Director de las Obras aprobará el equipo de compactación que se vaya a emplear, su composición y las características de cada uno de sus componentes, que serán las necesarias para conseguir una compacidad adecuada y homogénea de la zahorra en todo su espesor, sin producir roturas del material granular, ni arrollamientos.

En los lugares inaccesibles para los equipos de compactación convencionales, se emplearán otros de tamaño y diseño adecuados para la labor que se pretenda realizar y siempre deberán ser autorizados por el Director de las Obras.

510.5 EJECUCIÓN DE LAS OBRAS

510.5.1 Estudio del material y obtención de la fórmula de trabajo

La producción del material no se iniciará hasta que se haya aprobado por el Director de las Obras la correspondiente fórmula de trabajo, establecida a partir de los resultados del control de procedencia del material (epígrafe 510.9.1).

Dicha fórmula señalará:

- En su caso, la identificación y proporción (en seco) de cada fracción en la alimentación.
- La granulometría de la zahorra por los tamices establecidos en la definición del huso granulométrico.
- La humedad de compactación.
- La densidad mínima a alcanzar.

Si la marcha de las obras lo aconseja, el Director de las Obras podrá exigir la modificación de la fórmula de trabajo. En todo caso, se estudiará y aprobará una nueva si varía la procedencia de los componentes o si, durante la producción, se rebasaran las tolerancias granulométricas establecidas en la tabla 510.5.

TABLA 510.5 – TOLERANCIAS ADMISIBLES RESPECTO DE LA FÓRMULA DE TRABAJO

CARACTERÍSTICA		UNIDAD	CATEGORÍA TRÁFICO PESADO	
			T00 a T1	T2 a T4 y ARCENES
CERNIDO POR LOS TAMICES UNE-EN 933-2	> 4 mm	% sobre la masa total	± 6	± 8
	≤ 4 mm		± 4	± 6
	0,063 mm		± 1,5	± 2
HUMEDAD DE COMPACTACIÓN		% respecto de la óptima	± 1	- 1,5 / + 1

510.5.2 Preparación de la superficie existente

La capa de zahorra no se extenderá hasta que se haya comprobado que la superficie sobre la que se asiente tenga las condiciones de calidad y forma previstas, con las tolerancias establecidas.

Se comprobarán la regularidad, la capacidad de soporte y el estado de la superficie existente. El Pliego de Prescripciones Técnicas Particulares, o en su defecto el Director de las Obras, indicará las medidas encaminadas a restablecer una regularidad superficial aceptable y, en su caso, para reparar las zonas deficientes.

510.5.3 Fabricación y preparación del material

En el momento de iniciar la fabricación, las fracciones del árido estarán acopiadas en cantidad suficiente para permitir a la central un trabajo sin interrupciones. El Pliego de Prescripciones Técnicas Particulares o, en su defecto, el Director de las Obras fijará el volumen mínimo de acopios exigibles en función de las características de la obra y del volumen de zahorra que se vaya a fabricar.

La carga de las tolvas se realizará de forma que su contenido esté siempre comprendido entre el cincuenta y el cien por ciento (50 a 100%) de su capacidad, sin rebosar. En las operaciones de carga se tomarán las precauciones necesarias para evitar segregaciones o contaminaciones entre las fracciones de los áridos.

La operación de mezclado se realizará mediante dispositivos capaces de asegurar la completa homogeneización de los componentes. El Director de las Obras fijará, a partir de los ensayos iniciales, el tiempo mínimo de amasado, que en ningún caso será inferior a los treinta segundos (⚡ 30 s).

La adición del agua de compactación se realizará en esta fase, salvo que el Pliego de Prescripciones Técnicas Particulares permita expresamente la humectación en el lugar de empleo.

Cuando la zahorra no se fabrique en central, antes de extender una tongada se procederá, si fuera necesario, a su homogeneización y humectación mediante procedimientos sancionados por la práctica que garanticen, a juicio del Director de las Obras, las características previstas del material previamente aceptado, así como su uniformidad.

510.5.4 Transporte

En el transporte de la zahorra se tomarán las debidas precauciones para reducir al mínimo la segregación y las variaciones de humedad, en su caso. Se cubrirá siempre con lonas o cobertores adecuados.

510.5.5 Vertido y extensión

Una vez aceptada la superficie de asiento se procederá al vertido y extensión de la zahorra, en tongadas de espesor no superior a treinta centímetros (⚡ 30 cm), tomando las precauciones necesarias para evitar segregaciones y contaminaciones.

Todas las operaciones de aportación de agua deberán tener lugar antes de iniciar la compactación. Después, la única admisible será la destinada a lograr, en superficie, la humedad necesaria para la ejecución de la tongada siguiente.

510.5.6 Compactación

Conseguida la humedad más conveniente, que deberá cumplir lo especificado en el epígrafe 510.5.1, se procederá a la compactación de la tongada, que se continuará hasta alcanzar la densidad especificada en el epígrafe 510.7.1. La compactación se realizará según el plan aprobado por el Director de las Obras, en función de los resultados del tramo de prueba.

La compactación se ejecutará de manera continua y sistemática. Si la extensión se realiza por franjas, al compactar una de ellas se ampliará la zona de compactación para que incluya al menos quince centímetros (15 cm) de la anterior.

Las zonas que, por su reducida extensión, pendiente o proximidad a obras de paso o de desagüe, muros o estructuras, no permitan el empleo del equipo que normalmente se esté utilizando, se compactarán con medios adecuados, de forma que las densidades que se alcancen no resulten inferiores, en ningún caso, a las exigidas en el resto de la tongada.

510.5.7 Protección superficial

La ejecución del riego de imprimación sobre la capa de zahorra y la posterior puesta en obra de la capa de mezcla bituminosa sobre ella, deberá coordinarse de manera que se consiga la protección de la capa terminada, así como que el riego de imprimación no pierda su efectividad como elemento de unión, de acuerdo con lo especificado en el artículo 530 de este Pliego.

Se procurará evitar la acción de todo tipo de tráfico sobre la capa ejecutada. Si esto no fuera posible, se extenderá un árido de cobertura sobre el riego de imprimación y se procurará una distribución uniforme del tráfico de obra en toda la anchura de la traza, conforme a lo indicado en el artículo 530 de este Pliego. El Contratista será responsable de los daños originados, debiendo proceder a su reparación con arreglo a las instrucciones del Director de las Obras.

510.6 TRAMO DE PRUEBA

Antes de iniciarse la puesta en obra de la zahorra será preceptiva la realización de un tramo de prueba, para comprobar la fórmula de trabajo, la forma de actuación de los equipos de extensión y de compactación, y especialmente el plan de compactación. El tramo de prueba se realizará sobre una capa de apoyo similar en capacidad de soporte y espesor al resto de la obra.

Durante la ejecución del tramo de prueba se analizará la correspondencia, en su caso:

- Entre los métodos de control de la humedad y densidad in situ, establecidos en el Pliego de Prescripciones Técnicas Particulares, y otros métodos rápidos de control.
- Entre el método de control de la capacidad de soporte mediante ensayo de carga con placa (norma UNE 103808) y otros métodos alternativos de mayor rendimiento.

El Pliego de Prescripciones Técnicas Particulares, o en su defecto el Director de las Obras, fijará la longitud del tramo de prueba, que no será en ningún caso inferior a cien metros (≈ 100 m). El Director de las Obras determinará si es aceptable su realización como parte integrante de la unidad de obra definitiva.

A la vista de los resultados obtenidos, el Director de las Obras definirá:

- Si es aceptable o no la fórmula de trabajo.
 - En el primer caso se podrá iniciar la ejecución de la zavorra.
 - En el segundo, el Contratista deberá proponer las actuaciones a seguir (estudio de una nueva fórmula, corrección parcial de la ensayada, modificación en los sistemas de puesta en obra, corrección de la humedad de compactación, etc.).
- Si son aceptables o no los equipos propuestos por el Contratista:
 - En el primer caso, definirá su forma específica de actuación.
 - En el segundo caso, el Contratista deberá proponer nuevos equipos o incorporar equipos suplementarios.

No se podrá proceder a la producción sin que el Director de las Obras haya autorizado el inicio en las condiciones aceptadas después del tramo de prueba.

510.7 ESPECIFICACIONES DE LA UNIDAD TERMINADA

510.7.1 Densidad

Para las categorías de tráfico pesado T00 a T2, la compactación de la zahorra deberá alcanzar una densidad no inferior a la que corresponda al cien por ciento ($\geq 100\%$) de la máxima de referencia, obtenida en el ensayo Proctor modificado (norma UNE-EN 13286-2).

Cuando la zahorra se vaya a emplear en calzadas de carreteras con categoría de tráfico pesado T3 y T4 o en arcenes, se podrá admitir una densidad no inferior al noventa y ocho por ciento ($\geq 98\%$) de la máxima de referencia obtenida en el ensayo Proctor modificado (norma UNE-EN 13286-2).

510.7.2 Capacidad de soporte

El valor del módulo de deformación vertical en el segundo ciclo de carga (E_{v2}), del ensayo de carga vertical de suelos mediante placa estática de trescientos milímetros (300 mm) de diámetro nominal (norma UNE 103808), deberá superar los valores especificados en la tabla 510.6, según las categorías de explanada y de tráfico pesado.

TABLA 510.6 – VALOR MÍNIMO DEL MÓDULO E_{v2} (Mpa)

CATEGORÍA DE EXPLANADA	CATEGORÍA DE TRÁFICO PESADO				
	T00 y T0	T1	T2	T3	T4 y ARCENES
E3	200	180	150	120	100
E2		150	120	100	80
E1			100	80	80

Además de lo anterior, el valor de la relación de módulos E_{v2}/E_{v1} será inferior a dos unidades y dos décimas ($< 2,2$).

El Director de las Obras podrá autorizar la sustitución del ensayo descrito en la norma UNE 103808 por otros procedimientos de control siempre que se disponga de correlaciones fiables y contrastadas entre los resultados de ambos ensayos.

510.7.3 Rasante, espesor y anchura

Dispuestos los sistemas de comprobación aprobados por el Director de las Obras, la rasante de la superficie terminada no deberá superar a la teórica en ningún punto. Tampoco deberá quedar por debajo de ella en más de quince milímetros (15 mm) en carreteras con categoría de tráfico pesado T00 a T2, ni en más de veinte milímetros (20 mm) en el resto de los casos.

En perfiles transversales cada veinte metros (20 m), se comprobará la anchura de la capa extendida, que en ningún caso deberá ser inferior a la establecida en los Planos de secciones tipo. El espesor de la capa no deberá ser inferior en ningún punto al previsto para ella en los Planos de secciones tipo; en caso contrario se procederá según el epígrafe 510.10.3

510.7.4 Regularidad superficial

El Índice de Regularidad Internacional (IRI) (norma NLT-330) deberá cumplir lo fijado en la tabla 510.7, en función del espesor total (e) de las capas que se vayan a extender sobre ella.

TABLA 510.7 - ÍNDICE DE REGULARIDAD INTERNACIONAL (IRI) (dm/hm)

PORCENTAJE DE HECTÓMETROS	ESPESOR TOTAL DE LAS CAPAS SUPERIORES (cm)		
	$e \geq 20$	$10 < e < 20$	$e \leq 10$
50	< 3,0	< 2,5	< 2,5
80	< 4,0	< 3,5	< 3,5
100	< 5,0	< 4,5	< 4,0

Se comprobará que no existen zonas que retengan agua sobre la superficie, las cuales, si existieran, deberán corregirse por el Contratista a su cargo.

510.8 LIMITACIONES DE LA EJECUCIÓN

La zorra se podrá poner en obra siempre que las condiciones meteorológicas no hubieran producido alteraciones en la humedad del material tales, que se superasen las tolerancias especificadas en el epígrafe 510.5.1.

510.9 CONTROL DE CALIDAD

510.9.1 Control de procedencia del material

Los áridos, naturales, artificiales o procedentes del reciclado, deberán disponer del marcado CE, según el Anejo ZA de la norma UNE-EN 13242, con un sistema de evaluación de la conformidad 2+, salvo en el caso de los áridos fabricados en el propio lugar de construcción para su incorporación en la correspondiente obra (artículo 5.b del Reglamento 305/2011).

En el caso de áridos con marcado CE, el control de procedencia se podrá llevar a cabo mediante la verificación documental de que los valores declarados en los documentos que acompañan a dicho marcado permiten deducir el cumplimiento de las especificaciones establecidas en este Pliego. Independientemente de la aceptación de la veracidad de las propiedades referidas en el marcado CE, si se detectara alguna anomalía durante el transporte, almacenamiento o manipulación de los productos, el Director de las Obras, en el uso de sus atribuciones, podrá disponer en cualquier momento, la realización de comprobaciones y ensayos sobre los materiales suministrados a la obra. En este caso se seguirán los criterios que se indican a continuación.

En el caso de los áridos fabricados en el propio lugar de construcción para su incorporación en la correspondiente obra, de cada procedencia y para cualquier volumen de producción previsto se tomarán muestras (norma UNE-EN 932-1), y para cada una de ellas se determinará:

- La granulometría de cada fracción por tamizado (norma UNE-EN 933-1).
- Límite líquido e índice de plasticidad (normas UNE 103103 y UNE 103104).
- Coeficiente de Los Ángeles (norma UNE-EN 1097-2).
- Equivalente de arena (Anexo A de la norma UNE-EN 933-8) y, en su caso, azul de metileno (Anexo A de la norma UNE-EN 933-9).
- Índice de lajas (norma UNE-EN 933-3).
- Proporción de caras de fractura de las partículas del árido grueso (norma UNE-EN 933-5).

- Humedad natural (norma UNE-EN 1097-5).
- Contenido ponderal en azufre total (norma UNE-EN 1744-1).
- Contenido de finos del árido grueso (norma UNE-EN 933-1).

Estos ensayos se repetirán durante el suministro siempre que se produzca un cambio de procedencia, no pudiéndose utilizar el material hasta contar con los resultados de ensayo y la aprobación del Director de las Obras.

510.9.2 Control de ejecución

510.9.2.1 Fabricación

Se examinará la descarga en acopios o en el tajo desechando los materiales que, a simple vista, contengan materias extrañas o tamaños superiores al máximo aceptado en la fórmula de trabajo. Se acopiarán aparte aquéllos que presenten alguna anomalía de aspecto, tal como distinta coloración, segregación, lajas, plasticidad, etc., hasta la decisión de su aceptación o rechazo. Se vigilará la altura de los acopios y el estado de sus elementos separadores y de los accesos.

Para los materiales que tengan marcado CE, la comprobación de las siguientes propiedades podrá llevarse a cabo mediante la verificación documental de los valores declarados en los documentos que acompañan al marcado CE. En los materiales que no tengan marcado CE, será obligatorio realizar los ensayos de control de identificación y caracterización que se mencionan en este epígrafe.

En el caso de zavorras fabricadas en central se llevará a cabo la toma de muestras a la salida del mezclador. En los demás casos se podrá llevar a cabo la toma de muestras en los acopios.

Para el control de fabricación se realizarán los siguientes ensayos:

Por cada mil metros cúbicos (1 000 m³) de material producido, o cada día si se fabricase menos material, sobre un mínimo de dos (2) muestras, una por la mañana y otra por la tarde:

- Granulometría por tamizado (norma UNE-EN 933-1).
- Humedad natural (norma UNE-EN 1097-5).

Por cada cinco mil metros cúbicos (5 000 m³) de material producido, o una (1) vez a la semana si se fabricase menos material:

- Proctor modificado (norma UNE-EN 13286-2).
- Equivalente de arena (Anexo A de la norma UNE-EN 933-8) y, en su caso, azul de metileno (Anexo A de la norma UNE-EN 933-9).
- En su caso, límite líquido e índice de plasticidad (UNE 103103 y UNE 103104).
- Contenido de finos del árido grueso (norma UNE-EN 933-1).

Por cada veinte mil metros cúbicos (20 000 m³) de material producido, o una (1) vez al mes si se fabricase menos material:

- Índice de lajas (norma UNE-EN 933-3).
- Proporción de caras de fractura de las partículas del árido grueso (norma UNE-EN 933-5).
- Coeficiente de Los Ángeles (norma UNE-EN 1097-2).
- Contenido ponderal en azufre total (norma UNE-EN 1744-1).

El Director de las Obras podrá reducir la frecuencia de los ensayos a la mitad (1/2) si considerase que los materiales son suficientemente homogéneos, o si en el control de recepción de la unidad terminada (epígrafe 510.9.3) se hubieran aprobado diez (10) lotes consecutivos.

510.9.2.2 Puesta en obra

Antes de verter la zahorra, se comprobará su aspecto en cada elemento de transporte y se rechazarán todos los materiales segregados.

Se comprobarán frecuentemente:

- El espesor extendido, mediante un punzón graduado u otro procedimiento aprobado por el Director de las Obras, teniendo en cuenta la disminución que sufrirá al compactarse el material.
- La humedad en el momento de la compactación, mediante un procedimiento aprobado por el Director de las Obras.

- La composición y forma de actuación del equipo de puesta en obra y compactación, verificando:
 - Que el número y tipo de compactadores es el aprobado.
 - El lastre y la masa total de los compactadores.
 - La presión de inflado en los compactadores de neumáticos.
 - La frecuencia y la amplitud en los compactadores vibratorios.
 - El número de pasadas de cada compactador.

510.9.3 Control de recepción de la unidad terminada

Se considerará como lote, que se aceptará o rechazará en bloque, al menor que resulte de aplicar los tres (3) criterios siguientes a una (1) sola tongada de zahorra:

- Una longitud de quinientos metros (500 m) de calzada.
- Una superficie de tres mil quinientos metros cuadrados (3 500 m²) de calzada.
- La fracción construida diariamente.

La realización de los ensayos in situ y la toma de muestras se hará en puntos previamente seleccionados mediante muestreo aleatorio, tanto en sentido longitudinal como transversal, de tal forma que haya al menos una (1) toma o ensayo por cada hectómetro (hm). Si durante la construcción se observaran defectos localizados, tales como blandones, se corregirán antes de iniciar el muestreo.

Se realizarán determinaciones de humedad y de densidad en emplazamientos aleatorios con una frecuencia mínima de siete (7) por cada lote. En el caso de usarse sonda nuclear u otros métodos rápidos de control, éstos habrán sido convenientemente calibrados en la realización del tramo de prueba con los ensayos de determinación de humedad natural (norma UNE 103300) y de densidad in situ (norma UNE 103503). La medición de la densidad por el método nuclear se llevará a cabo según la norma UNE 103900, y en el caso de que la capa inferior esté estabilizada, se deberá hincar el vástago de la sonda en todo el espesor de la capa a medir, para asegurar la medida correcta de la densidad, pero sin profundizar más para no dañar dicha capa inferior. Sin perjuicio de lo anterior será preceptivo que la calibración y contraste de estos equipos, con los ensayos de las normas UNE 103300 y UNE 103503, se realice periódicamente durante la ejecución de las obras, en plazos no inferiores a catorce días (≧ 14 d), ni superiores a veintiocho días (≦ 28 d).

Por cada lote se realizará un (1) ensayo de carga con placa de trescientos milímetros (300 mm) de diámetro nominal (norma UNE 103808), así como una (1) determinación de la humedad natural (norma UNE 103300) en el mismo lugar en que se haya efectuado el ensayo. Si durante la ejecución del tramo de prueba se hubiera determinado la correspondencia con otros equipos de medida de mayor rendimiento, el Director de las Obras podrá autorizar dichos equipos en el control.

Se comparará la rasante de la superficie terminada con la teórica establecida en los Planos del Proyecto, en el eje, quiebros de peralte, si existieran, y bordes de perfiles transversales cuya separación no exceda de la mitad (1/2) de la distancia entre los perfiles del Proyecto. En perfiles transversales cada veinte metros (20 m), se comprobará la anchura de la capa y el espesor.

Se controlará la regularidad superficial, en tramos de mil metros de longitud (1 000 m), a partir de las veinticuatro horas (24 h) de su ejecución y siempre antes de la extensión de la siguiente capa, mediante la determinación del Índice de Regularidad Internacional (IRI) (norma NLT-330) calculando un solo valor del IRI para cada hectómetro (hm) del perfil auscultado, que se asignará a dicho hectómetro (hm), y así sucesivamente hasta completar el tramo medido, que deberá cumplir lo especificado en el epígrafe 510.7.4.

510.10 CRITERIOS DE ACEPTACIÓN O RECHAZO

Los criterios de aceptación o rechazo de la unidad terminada se aplicarán sobre los lotes definidos en el epígrafe 510.9.3, según lo indicado a continuación.

510.10.1 Densidad

La densidad media obtenida no será inferior a la especificada en el epígrafe 510.7.1. Adicionalmente, no se admitirá que más de dos (2) individuos de la muestra ensayada presenten un valor inferior al prescrito en más de dos (2) puntos porcentuales. De no alcanzarse los resultados exigidos, el lote se recompactará hasta conseguir la densidad especificada.

Los ensayos de determinación de humedad tendrán carácter indicativo y no constituirán, por sí solos, referencia de aceptación o rechazo.

510.10.2 Capacidad de soporte

El módulo de deformación vertical E_{v2} y la relación de módulos E_{v2}/E_{v1} , obtenidos en el ensayo de carga con placa, no deberán ser inferiores a los especificados en el epígrafe 510.7.2. De no alcanzarse los resultados exigidos, el lote se recompactará hasta conseguir los módulos especificados.

510.10.3 Espesor

El espesor medio obtenido no deberá ser inferior al previsto en los Planos del Proyecto. Si fuera inferior, se procederá de la siguiente manera:

- Si es superior o igual al ochenta y cinco por ciento ($\geq 85\%$) del especificado y no existieran problemas de encharcamiento, se podrá admitir siempre que se compense la merma de espesor con el espesor adicional correspondiente en la capa superior, por cuenta del Contratista.
- Si es inferior al ochenta y cinco por ciento ($< 85\%$) del especificado, se escarificará la capa correspondiente al lote controlado en una profundidad mínima de quince centímetros (15 cm), se añadirá el material necesario de las mismas características y se volverá a compactar y refinar la capa por cuenta del Contratista.

Adicionalmente, no se admitirá que más de un quince por ciento ($\neq 15\%$) de la longitud del lote, pueda presentar un espesor inferior del especificado en los Planos en más de un diez por ciento ($> 10\%$). De no cumplirse esta condición se dividirá el lote en dos (2) partes iguales y se tomarán medidas de cada uno de ellos, aplicándose los criterios descritos en este epígrafe.

510.10.4 Rasante

Las diferencias de cota entre la superficie obtenida y la teórica establecida en los Planos del Proyecto no excederán de las tolerancias especificadas en el epígrafe 510.7.3, ni existirán zonas que retengan agua.

- Cuando la tolerancia sea rebasada por defecto y no existan problemas de encharcamiento, el Director de las Obras podrá aceptar la superficie siempre que la capa superior a ella compense la merma con el espesor adicional necesario, sin incremento de coste para la Administración.

- Cuando la tolerancia sea rebasada por exceso, éste se corregirá por cuenta del Contratista, siempre que esto no suponga una reducción del espesor de la capa por debajo del valor especificado en los Planos del proyecto.

510.10.5 Regularidad superficial

Si los resultados de la regularidad superficial de la capa terminada exceden los límites establecidos, se procederá de la siguiente manera:

- Si es igual en menos de un diez por ciento ($< 10\%$) de la longitud del tramo controlado se aplicará una penalización económica del diez por ciento (10%).
- Si es igual o más del diez por ciento ($\geq 10\%$) de la longitud del tramo controlado, se escarificará la capa en una profundidad mínima de quince centímetros (15 cm) y se volverá a compactar y refinar por cuenta del Contratista.

510.11 MEDICIÓN Y ABONO

La zorra se abonará por metros cúbicos (m^3) medidos sobre los planos de Proyecto. No serán de abono los sobrecanchos laterales, ni los consecuentes de la aplicación de la compensación de una merma de espesores en las capas subyacentes.

NORMAS REFERIDAS EN ESTE ARTÍCULO

Las normas recogidas en este artículo podrán ser sustituidas por otras de las utilizadas en cualquiera de los otros Estados miembros de la Unión Europea, o que sean parte del Acuerdo sobre el Espacio Económico Europeo, y en aquellos Estados que tengan un acuerdo de asociación aduanera con la Unión Europea, siempre que se demuestre que poseen idénticas especificaciones técnicas.

NLT-330	Cálculo del Índice de Regularidad Internacional (IRI) en pavimentos de carreteras.
NLT-361	Determinación del grado de envejecimiento en escorias de acería.
UNE 103103	Determinación del límite líquido de un suelo por el método del aparato de Casagrande.
UNE 103104	Determinación del límite plástico de un suelo.
UNE 103300	Determinación de la humedad de un suelo mediante secado en estufa.
UNE 103503	Determinación "in situ" de la densidad de un suelo por el método de la arena.
UNE 103808	Ensayo de carga vertical de suelos mediante placa estática.
UNE 103900	Determinación in situ de la densidad y de la humedad de suelos y materiales granulares por métodos nucleares: pequeñas profundidades.
UNE-EN 196-2	Métodos de ensayo de cementos. Parte 2: Análisis químico de cementos.
UNE-EN 932-1	Ensayos para determinar las propiedades generales de los áridos. Parte 1: Métodos de muestreo.
UNE-EN 933-1	Ensayos para determinar las propiedades geométricas de los áridos. Parte 1: Determinación de la granulometría de las partículas. Método del tamizado.
UNE-EN 933-2	Ensayos para determinar las propiedades geométricas de los áridos. Parte 2: Determinación de la granulometría de las partículas. Tamices de ensayo, tamaño nominal de las aberturas.
UNE-EN 933-3	Ensayos para determinar las propiedades geométricas de los áridos. Parte 3: Determinación de la forma de las partículas. Índice de lajas.

- UNE-EN 933-5 Ensayos para determinar las propiedades geométricas de los áridos. Parte 5: Determinación del porcentaje de caras de fractura de las partículas de árido grueso.
- UNE-EN 933-8 Ensayos para determinar las propiedades geométricas de los áridos. Parte 8: Evaluación de los finos. Ensayo del equivalente de arena.
- UNE-EN 933-9 Ensayos para determinar las propiedades geométricas de los áridos. Parte 9: Evaluación de los finos. Ensayo de azul de metileno.
- UNE-EN 1097-2 Ensayos para determinar las propiedades mecánicas y físicas de los áridos. Parte 2: Métodos para la determinación de la resistencia a la fragmentación.
- UNE-EN 1097-5 Ensayos para determinar las propiedades mecánicas y físicas de los áridos. Parte 5: Determinación del contenido en agua por secado en estufa.
- UNE-EN 1367-2 Ensayos para determinar las propiedades térmicas y de alteración de los áridos. Parte 2: Ensayo de sulfato de magnesio.
- UNE-EN 1744-1 Ensayos para determinar las propiedades químicas de los áridos. Parte 1: Análisis químico.
- UNE-EN 13242 Áridos para capas granulares y capas tratadas con conglomerados hidráulicos para uso en capas estructurales de firmes.
- UNE-EN 13286-2 Mezclas de áridos sin ligante y con conglomerante hidráulico. Parte 2: Métodos de ensayo para la determinación en laboratorio de la densidad de referencia y el contenido en agua. Compactación Proctor.

CAPÍTULO II. SUELOS ESTABILIZADOS Y GRAVAS TRATADAS

512 SUELOS ESTABILIZADOS IN SITU

512.1 DEFINICIÓN

Se define como suelo estabilizado in situ la mezcla homogénea y uniforme de un suelo con un conglomerante, del tipo cal o cemento, y eventualmente agua, con el objetivo de disminuir su plasticidad y susceptibilidad al agua o aumentar su resistencia, y que convenientemente compactada, se utiliza en la formación de explanadas y rellenos tipo terraplén.

La ejecución de un suelo estabilizado in situ incluye las siguientes operaciones:

- Estudio de la mezcla y obtención de la fórmula de trabajo.
- Preparación de la superficie existente, cuando proceda.
- Disgregación del suelo.
- Humectación o desecación del suelo.
- Distribución del conglomerante.
- Ejecución de la mezcla.
- Compactación.
- Terminación de la superficie.
- Curado y protección superficial.

Según sus características finales se establecen tres tipos de suelos estabilizados in situ, denominados respectivamente S-EST1, S-EST2 y S-EST3. Los dos primeros se podrán conseguir con cal o con cemento, mientras que el tercer tipo se tendrá que obtener con cemento.

512.2 MATERIALES

512.2.1 Consideraciones generales

Lo dispuesto en este artículo se entenderá sin perjuicio de lo establecido en el Reglamento 305/2011 de 9 de marzo de 2011, del Parlamento Europeo y del Consejo, por el que se establecen las condiciones armonizadas para la comercialización de productos de construcción. Para los productos con marcado CE, el fabricante asumirá

la responsabilidad sobre la conformidad de los mismos con las prestaciones declaradas, de acuerdo con el artículo 11 del mencionado Reglamento. Los productos que tengan el marcado CE deberán ir acompañados, además de dicho marcado, de la Declaración de Prestaciones, y de las instrucciones e información de seguridad del producto. Por su parte, el Contratista deberá verificar que los valores declarados en los documentos que acompañan al marcado CE permitan deducir el cumplimiento de las especificaciones contempladas en el Proyecto o, en su defecto, en este Pliego, debiendo adoptar, en el caso de que existan indicios de incumplimiento de las especificaciones declaradas, todas aquellas medidas que considere oportunas para garantizar la idoneidad del producto suministrado a la obra.

Independientemente de lo anterior, se estará además en todo caso, a lo dispuesto en la legislación vigente en materia ambiental, de seguridad y salud, de producción, almacenamiento, gestión y transporte de productos de la construcción, de residuos de construcción y demolición, y de suelos contaminados.

512.2.2 Cal

Salvo justificación en contrario, para la estabilización de suelos se usarán cales aéreas vivas del tipo CL 90-Q e hidratadas del tipo CL 90-S, conformes a la norma UNE-EN 459-1, que deberán cumplir las prescripciones del artículo 200 de este Pliego y las adicionales que establezca, en su caso, el Pliego de Prescripciones Técnicas Particulares.

Excepcionalmente, y con la aprobación del Director de las Obras, en rellenos tipo terraplén se podrá admitir el uso de cales aéreas del tipo CL 80-Q y CL 80-S cuando su aplicación específica sea obtener una reducción de la humedad o posibilitar el tráfico de obra.

512.2.3 Cemento

El Pliego de Prescripciones Técnicas Particulares, o en su defecto el Director de las Obras, fijará la clase resistente y el tipo de cemento, teniendo en cuenta las recomendaciones de uso indicadas en la vigente Instrucción para la recepción de cementos (RC). Éste cumplirá las prescripciones del artículo 202 de este Pliego y las adicionales que establezca, en su caso, el Pliego de Prescripciones Técnicas Particulares.

Salvo justificación en contrario, la clase resistente del cemento será la 32,5N para los cementos comunes, y la 22,5N o la 32,5N para los cementos especiales tipo ESP VI-1. No se emplearán cementos de aluminato de calcio, ni mezclas de cemento con adiciones que no hayan sido realizadas en instalaciones de fabricación específicas.

Si el contenido ponderal de sulfatos solubles (SO_3) en el suelo que se vaya a estabilizar (norma UNE 103201), fuera superior al cinco por mil ($> 5 \text{ ‰}$) en masa, deberá emplearse un cemento resistente a los sulfatos (SR/SRC) y aislar adecuadamente estas capas de las obras de hormigón.

El Pliego de Prescripciones Técnicas Particulares fijará el principio de fraguado (norma UNE-EN 196-3) que, en todo caso, no podrá tener lugar antes de los cien minutos (100 min). No obstante, si la estabilización se realizase con temperatura ambiente superior a treinta grados Celsius ($> 30 \text{ °C}$), el principio de fraguado no podrá tener lugar antes de una hora (1 h), realizando los ensayos a una temperatura de cuarenta más menos dos grados Celsius ($40 \pm 2 \text{ °C}$).

512.2.4 Suelo

512.2.4.1 Características generales

Los materiales que se vayan a estabilizar in situ serán suelos de la traza u otros materiales locales que no contengan materia orgánica, sulfatos u otros compuestos químicos en cantidades perjudiciales (en especial para el fraguado, en el caso de que se emplee cemento).

512.2.4.2 Granulometría

Los suelos que se vayan a estabilizar in situ con cal cumplirán, lo especificado en la tabla 512.1.a.

TABLA 512.1.a – GRANULOMETRÍA DEL SUELO EN LAS ESTABILIZACIONES CON CAL

TIPO DE SUELO ESTABILIZADO	CERNIDO ACUMULADO (% en masa)	
	ABERTURA DE LOS TAMICES UNE-EN 933-2 (mm)	
	80	0,063
S-EST1 y S-EST2	100	≥ 15

Por su parte, los suelos que se vayan a estabilizar in situ con cemento cumplirán, bien en su estado natural o bien tras un tratamiento previo de mejora con cal, lo especificado en la tabla 512.1.b.

TABLA 512.1.b – GRANULOMETRÍA DEL SUELO EN LAS ESTABILIZACIONES CON CEMENTO

TIPO DE SUELO ESTABILIZADO	CERNIDO ACUMULADO (% en masa)		
	ABERTURA DE LOS TAMICES UNE-EN 933-2 (mm)		
	80	2	0,063
S-EST1 y S-EST2	100	> 20	< 50
S-EST3			< 35

512.2.4.3 Composición química

Los suelos que se vayan a estabilizar in situ cumplirán lo especificado en la tabla 512.2.

TABLA 512.2 – COMPOSICIÓN QUÍMICA DEL SUELO

CARACTERÍSTICA	NORMA	UNIDAD	TIPO DE SUELO ESTABILIZADO		
			S-EST1	S-EST2	S-EST3
MATERIA ORGÁNICA (MO)	UNE 103204	% en masa	< 2	< 1	
SULFATOS SOLUBLES (SO ₃)	UNE 103201 ^(*)	% en masa	< 0,7 ^(**)		

(*) El contenido de sulfatos solubles se podrá determinar también a través de otros ensayos de mayor precisión como el de difracción por rayos X u otros convenientemente justificados.

(**) La utilización de suelos con sulfatos solubles puede dar lugar a problemas de hinchamiento por la formación de etringitas y otros compuestos. Por ello, la realización de estabilizaciones de suelos con contenidos de sulfatos solubles iguales o superiores a siete décimas porcentuales ($\geq 0,7\%$) en masa, requerirá la realización de un estudio específico, de aptitud de uso, aprobado por el Director de las Obras, conforme a lo indicado en el epígrafe 512.3.3.3 de este artículo.

512.2.4.4 Plasticidad

Los suelos que se vayan a estabilizar in situ con cal cumplirán lo especificado en la tabla 512.3.a.

TABLA 512.3.a – PLASTICIDAD DEL SUELO EN LAS ESTABILIZACIONES CON CAL

TIPO DE SUELO ESTABILIZADO	ÍNDICE DE PLASTICIDAD (IP) (normas UNE 103103 y UNE 103104)
S-EST1	IP ≥ 12
S-EST2	12 ≤ IP ≤ 40

Si el índice de plasticidad fuera superior a cuarenta (> 40), el Pliego de Prescripciones Técnicas Particulares, o en su defecto el Director de las Obras, podrá disponer que la mezcla del suelo con la cal se realice en dos (2) etapas.

Por su parte, los suelos que se vayan a estabilizar in situ con cemento cumplirán lo establecido en la tabla 512.3.b.

TABLA 512.3.b – PLASTICIDAD DEL SUELO EN LAS ESTABILIZACIONES CON CEMENTO

CARACTERÍSTICA	NORMA	TIPO DE SUELO ESTABILIZADO		
		S-EST1	S-EST2	S-EST3
LÍMITE LÍQUIDO (LL)	UNE 103103		≤ 40	
ÍNDICE DE PLASTICIDAD (IP)	UNE 103103 UNE 103104	≤ 15		

Cuando sea necesario utilizar suelos con un índice de plasticidad superior al indicado, el Pliego de Prescripciones Técnicas Particulares, o en su defecto el Director de las Obras, podrá ordenar un tratamiento previo de mejora con cal, con una dotación mínima del uno por ciento (1%) en masa del suelo seco, de manera que el índice de plasticidad satisfaga las exigencias establecidas de la tabla 512.3.b.

512.2.4.5 Hinchamiento libre

Se deberá determinar el valor de hinchamiento libre del suelo (norma UNE 103601), para muestra remoldeada (ensayo Próctor normal, norma UNE 103500). Si el suelo a estabilizar presentara hinchamiento en este ensayo, deberá evaluarse también esta característica en el suelo estabilizado, que deberá cumplir lo indicado en el apartado 512.3 de este artículo.

512.2.4.6 Asiento en ensayo de colapso

Se deberá determinar el potencial porcentual de colapso (I_{pc}) (norma UNE 103406) para muestra remoldeada (ensayo Próctor normal, norma UNE 103500) y presión de ensayo de dos décimas de megapascal (0,2 MPa). Si el suelo a estabilizar presentara asiento en este ensayo, deberá evaluarse también esta característica en el suelo estabilizado, que deberá cumplir lo indicado en el apartado 512.3 de este artículo.

512.2.5 Agua

El agua deberá cumplir las prescripciones de la vigente Instrucción de Hormigón Estructural EHE.

512.3 TIPO Y COMPOSICIÓN DEL SUELO ESTABILIZADO

512.3.1 Consideraciones generales

El Pliego de Prescripciones Técnicas Particulares definirá el tipo y la composición del suelo estabilizado, cuyo contenido, conglomerante, resistencia o capacidad de soporte y densidad deberán cumplir lo especificado en la tabla 512.4.

TABLA 512.4 – TIPOS Y ESPECIFICACIONES DEL SUELO ESTABILIZADO IN SITU

CARACTERÍSTICA	UNIDAD	NORMA	TIPO DE SUELO ESTABILIZADO		
			S-EST1	S-EST2	S-EST3
CONTENIDO DE CONGLOMERANTE	% en masa del suelo seco		≥ 2	≥ 3	
ÍNDICE CBR, a 7 días ⁽¹⁾		UNE 103502	≥ 6	≥ 12	
RESISTENCIA a COMPRESIÓN SIMPLE, a 7 días ⁽¹⁾	MPa	UNE-EN 13286-41			≥ 1,5 ⁽³⁾
DENSIDAD (Próctor modificado)	% de la densidad máxima	UNE 103501	≥ 95 ⁽²⁾	≥ 97	≥ 98

(1) Para la realización de estos ensayos, las probetas se compactarán y conservarán (norma UNE-EN 13286-51) con la densidad especificada en la fórmula de trabajo.

(2) Para la capa superior de la categoría de explanada E1 definida en la Norma 6.1 IC Secciones de firme, este valor será del noventa y siete por ciento (97%).

(3) En los casos en los que deba tenerse en cuenta el efecto de las heladas este valor podrá aumentarse a dos megapascales (2 MPa).

En el caso de estabilización en rellenos tipo terraplén, el contenido mínimo de conglomerante podrá disminuirse hasta un uno y medio por ciento (1,5%) siempre que se justifique adecuadamente, se compruebe en el tramo de prueba con los medios y equipos que se vayan a emplear en la obra, y se cuente con la autorización del Director de las Obras. De igual forma, en los rellenos tipo terraplén, para obtener una reducción de la humedad o para posibilitar el tráfico de obra se podrá admitir, con la aprobación del Director de las Obras, un contenido mínimo de conglomerante de hasta un uno por ciento (1%) así como el empleo de cales aéreas CL 80-Q y CL 80-S.

Los suelos estabilizados no serán susceptibles a ningún tipo de meteorización o alteración físico-química apreciable bajo las condiciones más desfavorables que, presumiblemente, puedan darse en la zona de empleo. Se debe garantizar tanto la durabilidad a largo plazo, como que no pudieran dar origen, con el agua, a disoluciones que causen daños a estructuras u otras capas del firme, o contaminar corrientes de agua. Por ello, en materiales en los que, por su naturaleza, no exista suficiente experiencia sobre su comportamiento, deberá hacerse un estudio especial sobre la aptitud para su empleo y ser aprobado por el Director de las Obras.

En el caso de los suelos estabilizados con cal, el tiempo transcurrido entre la mezcla del suelo con cal y la realización del ensayo Próctor Modificado (norma UNE 103501) deberá ser semejante al previsto en obra entre la mezcla del suelo con cal y su compactación.

512.3.2 Especificaciones para empleo en explanadas

El suelo estabilizado que se vaya a emplear en la formación de explanadas, deberá cumplir las especificaciones de la tabla 512.4 que correspondan, según el tipo de que se trate, y las adicionales establecidas en este epígrafe.

El suelo que se vaya a estabilizar no presentará hinchamiento o colapso al efectuar los ensayos indicados en los epígrafes 512.2.4.5 y 512.2.4.6. En caso contrario, se podrá utilizar siempre que se compruebe que dicho hinchamiento o colapso desaparece en el suelo estabilizado en ensayos realizados a las veinticuatro horas (24 h) de su mezcla con el conglomerante, determinados ambos sobre probetas remoldeadas (ensayo Próctor modificado, norma UNE 103501) con las condiciones de humedad y densidad requeridas en la obra. Si a esta edad siguiera teniendo hinchamiento o colapso se repetirán los ensayos tras haber sometido las muestras a un proceso de curado durante siete días (7 d) en bolsas de plástico, dentro de cámara húmeda, para evitar la pérdida de humedad, y en caso de persistir dicho hinchamiento o colapso no se podrá utilizar el material.

El espesor de capa estabilizada será el adecuado para que, con los medios disponibles, se obtenga en toda ella las características de la estabilización pretendida

y el grado de compactación exigido. En general, y salvo especificación en contra del Proyecto o del Director de las Obras, dicho espesor no será inferior a veinticinco centímetros (≅ 25 cm).

512.3.3 Especificaciones para empleo en rellenos tipo terraplén

512.3.3.1 Consideraciones generales

Cuando como resultado de la caracterización de los materiales para la formación de rellenos tipo terraplén, efectuada de acuerdo a los criterios establecidos en el artículo 330 de este Pliego, el Proyecto determine la necesidad de su estabilización, el suelo estabilizado deberá cumplir con carácter general las especificaciones de la tabla 512.4 para el tipo S-EST1, salvo que por circunstancias convenientemente justificadas fueran precisas otras más exigentes.

El índice de plasticidad (IP) del suelo estabilizado in situ, deberá cumplir los requisitos exigidos al mismo, para cada zona de empleo, según lo especificado en el artículo 330 de este Pliego.

Los materiales utilizados serán extendidos en tongadas de espesor uniforme y sensiblemente paralelas a la rasante de la explanada final. El espesor de estabilización será el adecuado para que, con los medios disponibles, se obtenga en toda la capa las características de la estabilización pretendida y el grado de compactación exigido. En general, y salvo especificación en contra del Proyecto o del Director de las Obras, el espesor máximo de la tongada de suelo será conforme a lo especificado en el artículo 330 de este Pliego.

512.3.3.2 Análisis de aptitud de suelos que presenten hinchamiento o colapso

En el caso de que el suelo original resultara expansivo o colapsable, de acuerdo con los criterios establecidos en el artículo 330 de este Pliego, deberán realizarse los ensayos indicados en los epígrafes 512.2.4.5 y 512.2.4.6 sobre el suelo estabilizado, determinados ambos sobre probetas remoldeadas (ensayo Próctor modificado, norma UNE 103501) con las condiciones de humedad y densidad requeridas en la obra y se comprobará que se cumplen los límites establecidos en la tabla 512.5, en función de la zona del relleno de la que vaya a formar parte. Los ensayos se realizarán a las veinticuatro horas (24 h) de su mezcla con el conglomerante. Si a esta edad siguiera teniendo hinchamiento o colapso superior a los valores de la tabla 512.5 se repetirán los ensayos tras haber sometido las muestras a un proceso de curado durante siete días (7 d) en bolsas de plástico, dentro de cámara húmeda, para evitar la pérdida de

humedad. En caso de no cumplir los valores de la tabla 512.5 no se podrá utilizar el material.

TABLA 512.5 – VALORES ADMISIBLES DE HINCHAMIENTO LIBRE Y COLAPSO DE SUELOS ESTABILIZADOS PARA LA FORMACIÓN DE RELLENOS TIPO TERRAPLÉN

ZONA DEL RELLENO	POTENCIAL PORCENTUAL DE COLAPSO (norma UNE 103406) (%)	HINCHAMIENTO LIBRE (norma UNE 103601) (%)
CIMIENTO	< 0,5	< 1,5
NÚCLEO	< 0,5	< 1,5
ESPALDONES		
CORONACIÓN		

512.3.3.3 Análisis de aptitud de suelos con sulfatos

En los casos en los que por las características geológicas de la zona, haya dificultad para disponer de suelos o materiales locales con un contenido de sulfatos solubles (norma UNE 103201) inferior a siete décimas porcentuales ($SO_3 < 0,7 \%$), se podrá hacer un estudio específico de aptitud de uso, realizando los ensayos y siguiendo los criterios que se indican en este epígrafe.

El valor de la expansión volumétrica del suelo estabilizado, después de siete días (7 d) de inmersión en agua (norma UNE-EN 13286-49) deberá ser inferior al cinco por ciento ($G_v < 5\%$).

Si la estabilización del suelo se fuera a llevar a cabo con cemento, se deberá cumplir además que la resistencia a tracción indirecta (norma UNE-EN 13286-42) sea mayor o igual a dos décimas de megapascal ($\geq 0,2 \text{ MPa}$). Este valor de resistencia se deberá determinar sobre una muestra de tres probetas idénticas a las indicadas para el ensayo de hinchamiento acelerado y sometidas a las mismas condiciones de conservación e inmersión en agua a cuarenta grados Celsius ($40 \text{ }^\circ\text{C}$) durante siete días (7d), con la única diferencia de que esta inmersión se hará con las probetas dentro de sus moldes.

512.3.4 Período de trabajabilidad del suelo estabilizado con cemento

El suelo estabilizado in situ con cemento deberá tener un período de trabajabilidad, determinado a la máxima temperatura esperada durante la puesta en obra (norma UNE-EN 13286-45) para permitir completar la compactación de una franja antes de que haya finalizado dicho plazo en la adyacente estabilizada previamente, no pudiendo ser inferior al especificado en la tabla 512.6.

TABLA 512.6 – PERIODO MÍNIMO DE TRABAJABILIDAD (W_{pc}) DEL SUELO ESTABILIZADO IN SITU CON CEMENTO

TIPO DE OBRA	W_{pc} (horas) (norma UNE-EN 13286-45)
ANCHURA COMPLETA	2
POR FRANJAS	3

Dada la influencia que las condiciones climáticas tienen sobre el periodo de trabajabilidad, éste se determinará de forma periódica a lo largo de la realización de los trabajos, adaptándose a los cambios estacionales que pudieran producirse.

512.4 EQUIPO NECESARIO PARA LA EJECUCIÓN DE LAS OBRAS

512.4.1 Consideraciones generales

No se podrá utilizar en la ejecución de los materiales estabilizados ningún equipo que no haya sido previamente empleado en el tramo de prueba y aprobado por el Director de las Obras.

Se estará, en todo caso, a lo dispuesto en la legislación vigente en materia ambiental, de seguridad y salud, y de transporte en lo referente a los equipos empleados en la ejecución de las obras.

512.4.2 Equipo de ejecución

Para la ejecución de los suelos estabilizados in situ se deberán emplear equipos mecánicos. Éstos podrán ser equipos independientes que realicen por separado las operaciones de disgregación, distribución del conglomerante, humectación, mezcla y compactación, o bien equipos que realicen dos o más de estas operaciones, excepto la compactación, de forma simultánea.

Salvo justificación en contrario, para carreteras con categoría de tráfico pesado T00 a T2 y cuando la superficie a estabilizar sea superior a los setenta mil metros cuadrados ($> 70\,000\text{ m}^2$), será preceptivo el empleo de equipos que integren en una sola unidad las operaciones de disgregación, de dosificación y distribución del conglomerante y del agua, y de mezclado.

La mezcla in situ del suelo se realizará, en todos los casos, mediante equipos autopropulsados que permitan una suficiente disgregación de aquél hasta la profundidad establecida, si dicha disgregación no hubiera sido previamente obtenida por escarificación, y una mezcla uniforme de ambos materiales en una sola pasada.

Por consideraciones de fiabilidad de dosificación y mezclado, ambientales y de seguridad y salud, salvo justificación en contrario, el conglomerante se dosificará como lechada. El equipo de estabilización deberá estar provisto de un mezclador con alimentación volumétrica de agua y dosificación ponderal del conglomerante, y un dosificador-distribuidor volumétrico de lechada, con bomba de caudal variable y dispositivo de rociado, así como de control automático programable de dosificación, que permita adecuar las dosificaciones a la fórmula de trabajo correspondiente, según la profundidad y la anchura de la capa que se vaya a estabilizar, y de acuerdo con el avance de la máquina, con las tolerancias fijadas en el Pliego de Prescripciones Técnicas Particulares.

Para la formación de explanadas en carreteras con categoría de tráfico pesado T3 y T4, en obras de menos de setenta mil metros cuadrados ($< 70.000\text{ m}^2$), cuando sea conveniente una reducción de la humedad natural del suelo a juicio del Director de las Obras, o en la estabilización de suelos en los rellenos tipo terraplén, se podrá dosificar en polvo. En estos casos, y siempre que se cumplan los requisitos de la legislación ambiental de seguridad y salud, se emplearán equipos con dosificación ligada a la velocidad de avance, que podrán consistir en camiones-silo o en tanques remolcados con tolvas acopladas en la parte posterior con compuerta regulable. Si la descarga del conglomerante sobre el suelo a estabilizar se realizase desde una altura superior a diez centímetros ($> 10\text{ cm}$), el dispositivo de descarga estará protegido con

faldones cuya parte inferior no deberá distar más de diez centímetros (≈ 10 cm) de la superficie. Si el conglomerante se dosificara con aire a presión, el dispositivo deberá contar con todas las medidas ambientales y de seguridad y salud necesarias para evitar posibles sobrepresiones y sus efectos.

En el caso de que el conglomerante se dosifique en forma de polvo, y especialmente cuanto fuera cal viva, deberán adoptarse las medidas de prevención necesarias para la protección colectiva e individual, que eliminen o reduzcan al máximo los riesgos, tanto por contacto con la piel y los ojos, como por la inhalación de aerosoles que se hayan dispersado en el aire durante las operaciones de dosificación y mezcla. Además, deberá reducirse en lo posible la duración y frecuencia de la exposición y mantener ésta por debajo de los límites fijados por el Instituto Nacional de Seguridad e Higiene en el Trabajo para el año correspondiente.

En zonas tales que por su reducida extensión, su pendiente o su proximidad a obras de paso o de drenaje, a muros o estructuras, no permitan el empleo del equipo que normalmente se esté utilizando, se emplearán los medios adecuados a cada caso, de forma que las características obtenidas no difieran de las exigidas en las demás zonas, y siempre deberán ser autorizados por el Director de las Obras.

512.4.3 Equipo de compactación

Todos los compactadores deberán ser autopropulsados, tener inversores del sentido de la marcha de acción suave y estar dotados de dispositivos para mantenerlos húmedos en caso necesario. La composición del equipo de compactación se determinará en el tramo de prueba, y deberá estar compuesto como mínimo de un (1) compactador vibratorio de rodillo metálico.

El compactador vibratorio dispondrá de un rodillo metálico con una carga estática sobre la generatriz no inferior a cincuenta kilogramos por centímetro (≈ 50 kg/cm) y capaz de alcanzar una masa de al menos quince toneladas (15 t) con amplitudes y frecuencias de vibración adecuadas. En caso de utilizarse, el compactador de neumáticos será capaz de alcanzar una masa de al menos veintiuna toneladas (21 t) y una carga por rueda de al menos tres toneladas (3 t), con una presión de inflado que pueda alcanzar al menos ocho décimas de megapascal (0,8 MPa).

Los compactadores de rodillos metálicos no presentarán surcos ni irregularidades en ellos. Los compactadores vibratorios tendrán dispositivos automáticos para eliminar la vibración al invertir el sentido de la marcha. Los de neumáticos tendrán ruedas lisas, en número, tamaño y configuración tales que permitan el solape de las huellas de las delanteras con las de las traseras.

El Director de las Obras aprobará el equipo de compactación que se vaya a emplear, su composición y las características de cada uno de sus componentes, que serán las necesarias para conseguir una densidad adecuada y homogénea del suelo estabilizado en todo su espesor, sin producir arrollamientos.

512.5 EJECUCIÓN DE LAS OBRAS

512.5.1 Estudio de la mezcla y obtención de la fórmula de trabajo

La estabilización de suelos in situ no se podrá iniciar en tanto que el Director de las Obras no haya aprobado la correspondiente fórmula de trabajo, previo estudio en laboratorio y comprobación en el tramo de prueba, la cual deberá señalar, como mínimo:

- La dosificación mínima de conglomerante (indicando el tipo de cal de acuerdo con el artículo 200 de este Pliego y del cemento su tipo y clase resistente según el artículo 202 de este Pliego) referida a la masa total de suelo seco y, en su caso, por metro cuadrado (m^2) de superficie, la cual no deberá ser inferior a la mínima fijada en la tabla 512.4.
- El contenido de humedad, (norma UNE 103300), del suelo inmediatamente antes de su mezcla con el conglomerante, y el de la mezcla en el momento de su compactación.
- El valor mínimo de la densidad a obtener que deberá cumplir lo fijado en la tabla 512.4.
- El índice CBR a siete días (7 d) o la resistencia a compresión simple a la misma edad, según el tipo de suelo estabilizado, cuyos valores deberán cumplir lo fijado en la tabla 512.4.
- El periodo de trabajabilidad (W_{pc}) en el caso de las estabilizaciones con cemento, cuyo valor deberá cumplir lo indicado en la tabla 512.6.

Si la marcha de los trabajos lo aconsejase, el Director de las Obras podrá modificar la fórmula de trabajo, a la vista de los resultados obtenidos de los ensayos, pero respetando la dosificación mínima de conglomerante, el valor mínimo del índice CBR o de la resistencia a compresión simple, ambos a siete días (7 d), y las demás especificaciones fijadas en este artículo para la unidad terminada. En todo caso, se estudiará y aprobará una nueva fórmula de trabajo, de acuerdo con lo indicado en este epígrafe, cada vez que varíen las características del suelo a estabilizar, o de alguno de los componentes de la estabilización, o las condiciones ambientales.

La tolerancia admisible, respecto a la fórmula de trabajo, del contenido de humedad del suelo estabilizado en el momento de su compactación, será de dos puntos porcentuales ($\pm 2 \%$) respecto a la humedad óptima definida en el ensayo Próctor modificado (norma UNE 103501).

En el caso de suelos inadecuados o marginales susceptibles de hinchamiento o colapso, la humedad de mezcla y la de compactación más conveniente deberá ser objeto de estudio especial.

512.5.2 Preparación de la superficie existente

Si el suelo que se va a estabilizar fuera en su totalidad de aportación, antes de extenderlo se deberá comprobar, que la superficie subyacente tenga la densidad exigida y las rasantes indicadas en los Planos, con las tolerancias establecidas en este Pliego. Si en dicha superficie existieran irregularidades que excedan de las mencionadas tolerancias, se corregirán de acuerdo con las prescripciones de la unidad de obra correspondiente de este Pliego.

En el caso de fondos de desmote, se deberá comprobar previamente, con los medios que se definan en el Pliego de Prescripciones Técnicas Particulares, o en su defecto con las indicaciones establecidas por el Director de las Obras, que la capacidad de soporte de la superficie subyacente es la adecuada.

Si se añade suelo o material local de aportación para corregir las características del existente, se deberán mezclar ambos en todo el espesor de la capa que se vaya a estabilizar, antes de iniciar la distribución del conglomerante.

512.5.3 Disgregación del suelo

Cuando se establezca el suelo existente en la traza, éste deberá disgregarse en toda la anchura de la capa que se vaya a estabilizar, y hasta la profundidad necesaria para alcanzar, una vez compactado, el espesor de estabilización definido en los Planos.

Se define la eficacia de disgregación respecto de un tamiz, como la relación entre el cernido en obra del material húmedo y el cernido en laboratorio de ese mismo material desecado y desmenuzado, por el tamiz de referencia. El suelo que se vaya a

estabilizar deberá disgregarse hasta conseguir los siguientes valores mínimos de la eficacia de disgregación:

- Para todos los tipos de suelo estabilizado: cien por ciento (100%), referida al tamiz 25 mm (norma UNE-EN 933-2).
- Para los tipos de suelo estabilizado S-EST3 y S-EST2: ochenta por ciento (80%), referida al tamiz 4 mm (norma UNE-EN 933-2).
- Para el tipo de suelo estabilizado S-EST1: sesenta por ciento (60%), referida también al tamiz 4 mm (norma UNE-EN 933-2).

El suelo disgregado no deberá contener en ninguna circunstancia elementos, ni terrones, de tamaño superior a los ochenta milímetros (\nrightarrow 80 mm).

La disgregación se podrá hacer en una sola etapa, pero en algunos tipos de suelos podrá haber dificultades para alcanzar el grado de disgregación necesario, por exceso o por defecto de humedad, o por un índice de plasticidad elevado. En el primer caso se corregirá el grado de humedad del suelo, según el epígrafe 512.5.4.

En los casos de estabilización con cal de suelos con índice de plasticidad elevado, en los que no se consiga la eficacia de disgregación requerida, podrá ser necesario realizar la disgregación, distribución y mezcla de la cal en dos etapas, de manera que la cal añadida en la primera etapa contribuya a hacer el suelo más friable y a conseguir el grado de finura deseado en la mezcla final. Salvo justificación en contrario, en esa primera etapa bastará con que la totalidad de los terrones tengan un tamaño inferior a cincuenta milímetros (< 50 mm) y podrá ser conveniente elevar la humedad del suelo por encima de la óptima de compactación.

Tras la mezcla inicial con cal de la primera etapa, el material estabilizado se compactará ligeramente para evitar variaciones de humedad y reducir la carbonatación de la cal y se dejará curar un tiempo mínimo de veinticuatro horas (24 h). Este plazo de curado podrá ser aumentado hasta siete días (7 d), a criterio del Director de las Obras, si el índice de plasticidad del suelo (normas UNE 103103 y UNE 103104) fuera superior a cuarenta (> 40). Transcurrido el plazo de este curado inicial se procederá a la realización de la segunda etapa, en la que se llevarán a cabo todas las operaciones de disgregación, corrección de humedad, distribución de cal, mezcla, compactación, terminación y curado final, de manera similar a como se prescriben para las estabilizaciones convencionales realizadas en una sola etapa.

512.5.4 Humectación o desecación del suelo

La humedad del suelo deberá ser tal que permita que, con el equipo que se vaya a realizar la estabilización, se consiga el grado de disgregación requerido y su mezcla con el conglomerante sea total y uniforme.

En el caso de ser necesaria la incorporación de agua a la mezcla para alcanzar el valor de humedad fijado por la fórmula de trabajo, deberán tenerse en cuenta las posibles variaciones de humedad debidas a la climatología que puedan tener lugar durante la ejecución de los trabajos. Dicha incorporación deberá realizarse, preferentemente, por el propio equipo de mezcla.

El Director de las Obras podrá autorizar el empleo de un tanque regador independiente; en este caso, el agua deberá agregarse uniformemente disponiéndose los equipos necesarios para asegurar la citada uniformidad e incluso realizando un desmenuzamiento previo del suelo si fuera necesario. Deberá evitarse que el agua escurra por las eventuales roderas dejadas por el tanque regador, o se acumule en ellas. No se permitirán paradas del equipo mientras esté regando, con el fin de evitar la formación de zonas con exceso de humedad.

Cuando sea conveniente, los suelos que presenten cierto grado de cohesión se podrán humedecer, previa aceptación del Director de las Obras, el día anterior al de la ejecución de la mezcla, para que la humedad sea más uniforme.

En los casos en los que la humedad natural del material sea excesiva, se tomarán las medidas adecuadas para conseguir el grado de disgregación y de compactación previstos, pudiéndose proceder a su desecación por oreo o a la adición y mezcla de materiales secos; o se podrá realizar, previa autorización del Director de las Obras, una etapa previa de disgregación y mezcla con cal para la corrección del exceso de humedad del suelo, tanto si finalmente se va a estabilizar con cal o cemento.

512.5.5 Distribución del conglomerante

En la distribución del conglomerante se tomarán las medidas adecuadas para el cumplimiento de la legislación que estuviese vigente, en materia ambiental, de seguridad laboral y de transporte y almacenamiento de materiales.

El conglomerante se distribuirá uniformemente mediante equipos mecánicos con la dosificación fijada en la fórmula de trabajo, de acuerdo con lo especificado en el apartado 512.4 de este Pliego.

Antes de iniciarse los trabajos se purgarán y pondrán a punto las bombas y los dispersores de agua y de lechada, fuera del lugar de empleo, para garantizar las dotaciones establecidas en la fórmula de trabajo de manera continua y uniforme. En cada parada del equipo se realizará la limpieza de los difusores, y como mínimo dos (2) veces al día.

En el caso de que la dosificación se realice en seco, deberán coordinarse adecuadamente los avances del equipo de dosificación de conglomerante y del de mezcla, no permitiéndose que haya entre ambos un desfase superior a veinte metros (➤ 20 m). La extensión se detendrá cuando la velocidad del viento fuera excesiva, a juicio del Director de las Obras, y siempre que supere los diez metros por segundo (> 10 m/s), o cuando la emisión de polvo afecte a zonas pobladas, ganaderas, o especialmente sensibles. No podrá procederse a la distribución del conglomerante mientras queden concentraciones superficiales de humedad.

En las proximidades de carreteras o vías con tráfico, así como de áreas pobladas, la dosificación en seco de cal sólo se podrá realizar cuando ésta esté en forma granulada, para limitar la producción de polvo y el riesgo para las personas por contacto con la piel y los ojos, o la inhalación de aerosoles que se pudieran haber dispersado en el aire.

512.5.6 Ejecución de la mezcla

Inmediatamente después de la distribución del conglomerante deberá procederse a su mezcla con el suelo. Se deberá obtener una dispersión homogénea, lo que se reconocerá por un color uniforme de la mezcla y la ausencia de terrones. Todo el conglomerante se deberá mezclar con el suelo disgregado antes de haber transcurrido una hora (1 h) desde su aplicación.

El equipo de mezclado deberá contar con los dispositivos necesarios para asegurar un amasado homogéneo en toda la anchura y profundidad del tratamiento. Si se detectaran segregaciones, partículas sin mezclar, o diferencias de contenido de conglomerante o de agua en zonas de la superficie estabilizada, deberá detenerse el proceso y realizar las oportunas correcciones hasta solucionar las deficiencias.

El material estabilizado con cemento no podrá permanecer más de media hora (1/2 h) sin que se proceda al inicio de la compactación, que deberá finalizar antes de que transcurra el plazo de trabajabilidad indicado en la tabla 512.6 de este artículo.

512.5.7 Compactación

En el momento de iniciar la compactación, la mezcla deberá ser homogénea en todo su espesor y su grado de humedad será el correspondiente al de la óptima del ensayo

Próctor modificado (norma UNE 103501), con las tolerancias admitidas en el epígrafe 512.5.1.

La compactación se realizará según el plan aprobado por el Director de las Obras de acuerdo con los resultados del tramo de prueba. Se compactará en una sola tongada y se continuará hasta alcanzar la densidad especificada en la Tabla 512.4.

En el caso de las estabilizaciones con cemento, el proceso completo desde la mezcla del conglomerante con el agua, hasta la terminación de la superficie, deberá realizarse dentro del periodo de trabajabilidad de la mezcla.

La compactación se realizará de manera continua y uniforme. Si el proceso completo de ejecución, incluida la mezcla, se realizase por franjas, al compactar una de ellas se ampliará la zona de trabajo para que incluya, al menos, quince centímetros (15 cm) de la anterior. Si la mezcla se realiza con dos máquinas en paralelo con un ligero desfase, se compactarán las dos franjas a la vez.

En el caso de estabilización de suelos para la formación de rellenos tipo terraplén, durante la ejecución de las obras, la superficie de las tongadas terminadas deberá tener una pendiente transversal mínima del cuatro por ciento (4%).

512.5.8 Terminación de la superficie

Una vez terminada la compactación no se permitirá su recrecimiento; no obstante, si fuera preciso, el Director de las Obras podrá autorizar las operaciones de terminación de la superficie para conseguir la rasante y sección definidas en los Planos de Proyecto, eliminando además irregularidades, huellas o discontinuidades. Éstas solamente podrán consistir en una ligera escarificación de la superficie, y su posterior recompactación previa adición del agua necesaria o un refino con motoniveladora (para el suelo estabilizado con cemento, siempre que esté dentro del periodo de trabajabilidad de la mezcla).

Los materiales sobrantes del refino, en el caso de obras de estabilización de suelos, deberán ser tratados como residuos de construcción, según lo dispuesto en la legislación medioambiental vigente.

512.5.9 Ejecución de juntas

Después de haber extendido y compactado una franja, se realizará la siguiente mientras el borde de la primera se encuentre en condiciones de ser compactado; en

caso contrario, se ejecutará una junta longitudinal, lo cual deberá evitarse en la medida de lo posible.

Entre las sucesivas pasadas longitudinales del equipo de estabilización para tratar toda la sección transversal, deberá producirse un solape transversal con el fin de evitar la existencia de zonas insuficientemente estabilizadas o la acumulación de segregaciones. Este solape vendrá impuesto por las anchuras de las máquinas y de la franja a tratar y generalmente estará comprendido entre quince y veinticinco centímetros (15 a 25 cm). La máquina dosificadora-mezcladora deberá tener cerrados los difusores del conglomerante y del agua, correspondientes a la franja de solape para evitar la producción de suelo estabilizado con dotaciones distintas de la especificada.

En estabilizaciones con cemento, se dispondrán juntas transversales de trabajo donde el proceso constructivo se interrumpa un tiempo superior al de trabajabilidad de la mezcla. Las juntas transversales de trabajo se efectuarán disgregando el material de una zona ya estabilizada en la longitud suficiente, en general no menos de un diámetro del rotor-fresador, bajando hasta la profundidad especificada sin avanzar, para que pueda regularse con precisión la incorporación del conglomerante.

512.5.10 Curado y protección superficial

Una vez finalizada la compactación de los suelos estabilizados para la formación de explanadas, y siempre que no se vaya a extender inmediatamente a continuación la siguiente capa, se aplicará un riego de curado dentro de la misma jornada de trabajo, según se especifica en el artículo 532 de este Pliego. Hasta su aplicación deberá mantenerse la superficie constantemente húmeda, para lo cual deberá regarse con la debida frecuencia, pero teniendo cuidado para que no se produzcan encharcamientos.

Cuando la capa de suelo estabilizado no constituya la capa superior de la explanada, podrá prescindirse del riego de curado siempre que se mantenga la superficie húmeda durante un periodo mínimo de tres días (3 d) a partir de su terminación, y previa autorización del Director de las Obras.

Si se prevé la posibilidad de heladas dentro de un plazo de siete días (7 d) a partir de la terminación, el suelo estabilizado deberá protegerse contra aquéllas, siguiendo las instrucciones del Director de las Obras.

Se prohibirá todo tipo de circulación que no sea imprescindible para la ejecución de los suelos estabilizados con cemento que constituyan capas de coronación para la formación de explanadas. Una vez ejecutado el riego de curado, no podrán circular sobre él vehículos ligeros en los tres primeros días (3 d), ni vehículos pesados en los

siete primeros días (7 d), salvo con autorización expresa del Director de las Obras y estableciendo previamente una protección de dicho riego mediante la extensión de una capa de árido de cobertura, conforme a lo indicado en el artículo 532 de este Pliego. Dicha protección, que deberá garantizar la integridad del riego de curado durante un período mínimo de siete días (7 d), se barrerá antes de ejecutar otra unidad de obra sobre el suelo estabilizado. Además se deberá procurar una distribución uniforme del tráfico de obra en toda la anchura de la traza.

En el caso de estabilizaciones con cemento, el Director de las Obras fijará en función de los tipos, ritmos y programa de trabajo, el plazo para la extensión de la capa superior, que deberá ser el mayor posible, siempre que se impida la circulación del tráfico de obra sobre la capa estabilizada. En ningún caso el plazo de extensión de las capas superiores será inferior a siete días (≤ 7 d).

512.6 TRAMO DE PRUEBA

Antes de iniciarse la estabilización in situ del suelo será preceptiva la realización de un tramo de prueba. Se comprobará la fórmula de trabajo y el funcionamiento de los equipos necesarios, especialmente la forma de actuación del equipo de compactación. Se verificará, mediante toma de muestras, la conformidad del suelo estabilizado con las condiciones especificadas sobre humedad, eficacia de disgregación, espesor de estabilización, homogeneidad de mezclado, contenido de conglomerante y demás requisitos exigidos.

El Pliego de Prescripciones Técnicas Particulares o, en su defecto, el Director de las Obras fijará la longitud del tramo de prueba, que no podrá ser inferior a cien metros (≤ 100 m). El Director de las Obras determinará si es aceptable su realización como parte integrante de la unidad de obra definitiva.

Además, al comienzo de cada tramo homogéneo:

- Se comprobará la profundidad de la estabilización.
- Se ajustará la velocidad de avance del equipo para obtener la profundidad de estabilización, la disgregación requerida y una mezcla uniforme y homogénea.
- Se comprobará y ajustará la fórmula de trabajo obtenida para ese tramo.

Durante la ejecución del tramo de prueba se analizarán los aspectos siguientes:

- Correlación, en su caso, entre los métodos de control de la dosificación de conglomerante establecidos en los Pliegos de Prescripciones Técnicas y otros métodos rápidos de control.
- Correlación, en su caso, entre los métodos de control de la densidad y la humedad in situ establecidos en los Pliegos de Prescripciones Técnicas y otros métodos rápidos de control.
- Correlación en su caso, entre el método de control del módulo de la capa terminada, según el ensayo de carga vertical de suelos mediante placa estática, (norma UNE 103808) y otros métodos de mayor rendimiento.
- Se comprobará en la mezcla la precisión de los sistemas de dosificación del conglomerante y del agua y, en su caso, de los aditivos.
- Se establecerán las relaciones entre humedad y densidad alcanzada.
- Se establecerán las relaciones entre orden y número de pasadas de los compactadores y la densidad alcanzada.
- Se medirá el esponjamiento de la capa estabilizada, por diferencia de los espesores antes de la disgregación y después de la compactación.

A la vista de los resultados obtenidos, el Director de las Obras definirá:

- Si es aceptable o no la fórmula de trabajo. En el primer caso se podrá iniciar la ejecución de la estabilización; en el segundo, el Contratista deberá proponer las actuaciones a seguir (estudio de una nueva fórmula, corrección parcial de la ensayada, correcciones en los sistemas de dosificación, etc.).
- Si son aceptables o no los equipos propuestos por el Contratista. En el primer caso, aprobará su forma específica de actuación; en el segundo, el Contratista deberá proponer nuevos equipos o incorporar otros adicionales a los existentes.

512.7 ESPECIFICACIONES DE LA UNIDAD TERMINADA

512.7.1 Resistencia, densidad y capacidad de soporte

La capacidad de soporte o la resistencia y la densidad del suelo estabilizado in situ deberán cumplir lo especificado en las tablas 512.4 y 512.7, según el tipo de suelo y de capa del que forme parte.

TABLA 512.7 – VALOR DEL MÓDULO DE DEFORMACIÓN VERTICAL (E_{v2}) (norma UNE 103808).

CAPA	MÓDULO DE DEFORMACIÓN VERTICAL (*)	TIPO DE SUELO ESTABILIZADO		
		S-EST1	S-EST2	S-EST3
Superior de explanada (**)	E_{v2} (MPa)	≥ 60	≥ 120	≥ 300
	E_{v2}/E_{v1}	$< 2,2$		
Relleno tipo terraplén, capa superior de cemento y núcleo	E_{v2} (MPa)	≥ 60		
	E_{v2}/E_{v1}	$< 2,2$		

(*) El diámetro de la placa utilizada será, al menos, cinco (5) veces superior al tamaño máximo del material puesto en obra y en ningún caso inferior a trescientos milímetros (300 mm).

(**) La determinación deberá llevarse a cabo transcurridos entre catorce y veintiocho días (14 a 28 d) desde la ejecución.

El Director de las Obras podrá autorizar la sustitución del ensayo descrito en la norma UNE 103808 por otros procedimientos de control siempre que se disponga de correlaciones fiables y contrastadas entre los resultados de ambos ensayos, de acuerdo con lo obtenido en el tramo de prueba.

512.7.2 Terminación, rasante, anchura y espesor

La superficie de la capa estabilizada terminada deberá presentar un aspecto uniforme, exento de segregaciones y ondulaciones y con las pendientes adecuadas.

La rasante de la superficie terminada, en los supuestos de estabilizaciones in situ para conseguir categorías de explanadas E1 a E3, no deberá superar a la teórica en ningún punto, ni quedar por debajo de ella en más de veinte milímetros (20 mm).

En perfiles transversales cada veinte metros (20 m), se comprobará la anchura de la capa estabilizada, que en ningún caso deberá ser inferior a la prevista, ni superar en más de diez centímetros (10 cm), a la definida en los Planos.

El espesor de la capa no deberá ser inferior en ningún punto al previsto para ella, y en caso contrario se procederá según el epígrafe 512.10.3.

512.7.3 Regularidad superficial en capa superior de explanada

El Índice de Regularidad Internacional (IRI) (norma NLT-330) de estabilizaciones in situ en la capa superior de la formación de explanadas, para las categorías de tráfico pesado T00 a T2, deberá cumplir lo fijado en la tabla 512.8.

TABLA 512.8 - ÍNDICE DE REGULARIDAD INTERNACIONAL (IRI)

PORCENTAJE DE HECTÓMETROS	IRI (dm/hm)
50	< 3,0
80	< 4,0
100	< 5,0

512.8 LIMITACIONES DE LA EJECUCIÓN

Salvo autorización expresa del Director de las Obras, no se permitirá la ejecución de la estabilización in situ:

- Cuando la temperatura ambiente a la sombra sea superior a los treinta y cinco grados Celsius (> 35 °C).
- Cuando la temperatura ambiente a la sombra sea inferior a cinco grados Celsius (< 5 °C) y exista previsión de heladas. El Director de las Obras podrá bajar este límite, a la vista de los resultados de capacidad de soporte y densidad obtenidos.
- Cuando se produzcan precipitaciones atmosféricas intensas.

En los casos en los que el Director de las Obras autorice la extensión del conglomerante en seco, su distribución deberá interrumpirse cuando la velocidad del viento sea excesiva, a juicio de aquél, teniendo siempre en cuenta las medidas necesarias para el cumplimiento de la legislación que, en materia ambiental, de seguridad laboral y de transporte y almacenamiento de materiales, estuviese vigente y respetando las limitaciones indicadas en el epígrafe 512.5.5.

En el caso de suelos estabilizados tipo S-EST3, cuando haya riesgo de que se produzcan heladas nocturnas, se adoptarán las medidas oportunas para evitar que la capa resulte afectada, tales como la utilización de cobertores u otras medidas propuestas por el contratista y aprobadas por el Director de las Obras o, en su defecto, la utilización de un cemento con velocidad alta de desarrollo de resistencias iniciales (R) o el aumento de la dosificación de cemento para incrementar la resistencia a siete días (7 d), tal y como se indica en la Tabla 512.4.

512.9 CONTROL DE CALIDAD

512.9.1 Control de procedencia de los materiales

En el caso de productos que deban tener el marcado CE, según el Reglamento 305/2011, para el control de procedencia de los materiales, se llevará a cabo la verificación de que los valores declarados en los documentos que acompañan al marcado CE cumplen las especificaciones establecidas en este Pliego. Independientemente de la aceptación de la veracidad de las propiedades referidas en el marcado CE, si se detectara alguna anomalía durante el transporte, almacenamiento o manipulación de los productos, el Director de las Obras, en el uso de sus atribuciones, podrá disponer en cualquier momento, la realización de comprobaciones y ensayos sobre los materiales suministrados a la obra.

En el caso de productos que no tengan la obligación de disponer de marcado CE por no estar incluidos en normas armonizadas, o corresponder con alguna de las excepciones establecidas en el artículo 5 del Reglamento 305/2011, se deberá llevar a cabo obligatoriamente los ensayos de identificación y caracterización para el control de procedencia que se indican en los epígrafes siguientes.

512.9.1.1 Cal

Se seguirán las prescripciones del artículo 200 de este Pliego.

512.9.1.2 Cemento

Se seguirán las prescripciones del artículo 202 de este Pliego.

512.9.1.3 Suelo

512.9.1.3.1 En estabilizaciones para la formación de explanadas

En el caso de estabilización de suelos para la formación de explanadas, antes de iniciar la estabilización, se identificará cada tipo de suelo, determinando su aptitud. El reconocimiento se realizará de la forma más representativa posible, mediante sondeos, calicatas u otros métodos de toma de muestras. El Director de las Obras comprobará, además, la retirada de la eventual montera del suelo y la exclusión de vetas no utilizables.

De cada tipo de suelo, y sea cual fuere la cantidad que se va a estabilizar, se tomarán como mínimo cuatro (4) muestras, añadiéndose una (1) más por cada cinco mil metros cúbicos (5 000 m³), o fracción, de exceso sobre veinte mil metros cúbicos (20 000 m³) de suelo. Sobre cada muestra se realizarán los siguientes ensayos:

- Granulometría por tamizado (norma UNE 103101).
- Límite líquido e índice de plasticidad (normas UNE 103103 y UNE 103104).
- Contenido de materia orgánica (norma UNE 103204).
- Contenido de sulfatos solubles, expresados en SO₃, (norma UNE 103201).
- Ensayo de colapso (norma UNE 103406).
- Ensayo de hinchamiento libre (norma UNE 103601).

El Director de las Obras podrá ordenar la repetición de estos ensayos con nuevas muestras, así como la realización de ensayos adicionales.

512.9.1.3.2 En estabilizaciones para la formación de rellenos tipo terraplén

Cuando como resultado de la caracterización de materiales para la ejecución de rellenos tipo terraplén que prescribe el artículo 330 de este Pliego, el Proyecto determine la necesidad de estabilizarlos para su empleo en esa unidad de obra, el

control de procedencia del suelo estará constituido por dichos ensayos, obtenidos con las frecuencias y criterios establecidos en dicho artículo.

512.9.2 Control de ejecución

El Pliego de Prescripciones Técnicas Particulares fijará, para cada caso, el método de control, tamaño del lote y el tipo y el número de ensayos a realizar. También se establecerán los métodos rápidos de control que puedan utilizarse y las condiciones básicas de empleo.

La realización de los ensayos in situ y la toma de muestras se realizará en puntos previamente seleccionados mediante muestreo aleatorio, tanto en sentido longitudinal como transversal; de tal forma que haya al menos una (1) toma o un ensayo por cada hectómetro (hm).

Se desecharán los suelos que, a simple vista, contengan restos de tierra vegetal, materia orgánica o tamaños superiores al máximo admisible.

Se tomará diariamente un mínimo de dos (2) muestras del suelo antes de mezclarlo con el conglomerante, una por la mañana y otra por la tarde, sobre las que se determinará su humedad natural (norma UNE 103300).

Se comprobará la eficacia de disgregación pasando el equipo de trabajo sin incorporar el conglomerante del orden de unos veinte metros (20 m) una vez al día. Se considerará que se mantienen los resultados de eficacia de disgregación, mientras no cambie el tipo de suelo o el contenido de humedad de forma significativa, se mantenga la velocidad de avance y la velocidad del rotor del equipo de disgregación. La frecuencia de ensayo podría ser disminuida por el Director de las Obras si se observa que la eficacia de disgregación es correcta y no cambia de unos días a otros.

Al menos dos (2) veces al día (mañana y tarde), se comprobará el funcionamiento de las boquillas de inyección de la lechada. En cada camión de suministro se controlará, además, el consumo efectivo de conglomerante. En el caso de distribución en lechada, se contrastará con la información proporcionada por el equipo para el control del volumen de lechada añadido. En el caso de distribución en seco, se comprobará además la dotación de conglomerante utilizada mediante el pesaje de bandejas metálicas u otros dispositivos similares colocados sobre la superficie.

Por cada lote de los definidos en el epígrafe 512.9.3, se tomarán como mínimo dos (2) amasadas diferentes (mañana y tarde) del suelo recién mezclado con el conglomerante. El número de probetas confeccionadas de cada amasada no será inferior a tres (≥ 3), sobre las que se determinará el índice CBR a siete días (7 d) (norma UNE 103502) para los suelos S-EST1 y S-EST2 o la resistencia a compresión simple a siete días (7 d) (norma UNE-EN 13286-41) para los suelos S-EST3. En ambos casos, las probetas se fabricarán según el procedimiento descrito en la norma UNE-EN 13286-51 y con la densidad exigida en obra.

Por cada diez mil metros cúbicos ($10\ 000\ m^3$) de suelo estabilizado in situ o una (1) vez a la semana, si se estabilizara una cantidad menor, se realizará un ensayo Próctor modificado de la mezcla (norma UNE 103501), que se empleará como referencia para la compactación.

En el caso de la estabilización de suelos que presenten hinchamiento o colapso en las condiciones descritas en el apartado 512.3, por cada diez mil metros cúbicos ($10\ 000\ m^3$) de suelo estabilizado in situ o una (1) vez a la semana, si se estabilizara una cantidad menor, se realizará un (1) ensayo de colapso (norma UNE 103406) y un (1) ensayo de hinchamiento libre (norma UNE 103601) para verificar que desaparece tras su mezcla con el conglomerante, en el caso de formación de explanadas, o que no rebasa los valores indicados en la Tabla 512.5 en el caso de rellenos tipo terraplén. Estos ensayos se realizarán a la edad que fije el Director de las Obras a la vista de los resultados de los ensayos descritos en el apartado 512.3.

En el caso de estabilización de suelos con un contenido de sulfatos solubles superior a siete décimas porcentuales ($SO_3 > 0,7\ \%$) para la formación de rellenos tipo terraplén, por cada diez mil metros cúbicos ($10\ 000\ m^3$) de suelo estabilizado in situ o una (1) vez a la semana, si se estabilizara una cantidad menor, se comprobará la expansión volumétrica (G_v) (norma UNE-EN 13286-49) que deberá cumplir lo establecido en el epígrafe 512.3.3.3 de este Pliego. Si la estabilización se llevara a cabo con cemento, se determinará además la resistencia a tracción indirecta (norma UNE-EN 13286-42), en las condiciones y con los criterios indicados en el epígrafe 512.3.3.3.

En el caso de estabilización de suelos plásticos para la formación de rellenos tipo terraplén, cada veinte mil metros cúbicos ($20\ 000\ m^3$) se comprobará que el índice de plasticidad del suelo estabilizado cumple las especificaciones indicadas en el epígrafe 512.3.3.

El Director de las Obras podrá reducir la frecuencia de ensayos a la mitad (1/2) si considerase que los materiales son suficientemente homogéneos, o si en el control de recepción de la unidad terminada (epígrafe 512.9.4) se hubieran aprobado diez (10) lotes consecutivos.

Se realizarán determinaciones de humedad y de densidad en emplazamientos aleatorios, con una frecuencia mínima de siete (7) por cada lote de los definidos en el epígrafe 512.9.4. En el caso de que se empleen sondas nucleares u otros métodos rápidos de control, éstos habrán sido convenientemente contrastados y calibrados en el tramo de prueba, con los ensayos de determinación de humedad natural (norma UNE 103300) y de densidad in situ (norma UNE 103503). La medición de la densidad por el método nuclear se llevará a cabo según la norma UNE 103900, y en el caso de que la capa inferior esté estabilizada, se deberá hincar el vástago de la sonda en todo el espesor de la capa a medir, para asegurar la medida correcta de la densidad, pero sin profundizar más para no dañar dicha capa inferior. Sin perjuicio de lo anterior será preceptivo que la calibración y contraste de estos equipos con los ensayos de las normas UNE 103300 y UNE 103503 se realice periódicamente durante la ejecución de las obras, en plazos no inferiores a catorce días (14 d), ni superiores a veintiocho (28 d).

En caso de que las densidades obtenidas fuesen inferiores a las especificadas se proseguirá el proceso de compactación hasta alcanzar los valores prescritos, lo que sólo sería aceptable en el caso de las estabilizaciones con cemento si se estuviera dentro del periodo de trabajabilidad.

Durante la ejecución de las obras se comprobará con la frecuencia necesaria, a juicio del Director de las Obras:

- La temperatura y la humedad relativa del aire mediante un termohigrógrafo registrador.
- El espesor de material estabilizado tras el paso del equipo de estabilización y antes de la compactación, mediante un procedimiento aprobado por el Director de las Obras, teniendo en cuenta la disminución que sufrirá al compactarse el material.
- La humedad del suelo mediante un procedimiento aprobado por el Director de las Obras.
- La composición y forma de actuación del equipo utilizado en la ejecución de la estabilización, verificando:
 - Que el número y el tipo de los equipos sean los aprobados.
 - En su caso, el funcionamiento de los dispositivos de disgregación, humectación, limpieza y protección.
 - El lastre y el peso total de los compactadores.
 - La presión de inflado en los compactadores de neumáticos.
 - La frecuencia y la amplitud en los compactadores vibratorios.
 - El número de pasadas de cada equipo, especialmente de los compactadores.

Se realizará como mínimo un (1) control diario de la dotación de emulsión bituminosa empleada para el riego de curado o protección y, en su caso, del árido de cobertura, conforme a lo especificado en el artículo 532 de este Pliego.

512.9.3 Control de recepción de la unidad terminada

Si durante la construcción apareciesen defectos localizados, tales como blandones, se corregirán antes de iniciar el muestreo.

Se considerará como lote de recepción, que se aceptará o rechazará en bloque, al menor que resulte de aplicar los cuatro (4) criterios siguientes a una (1) sola capa de suelo estabilizado in situ:

- Quinientos metros (500 m) de calzada.
- En el caso de formación de explanadas o en la coronación de rellenos tipo terraplén, tres mil quinientos metros cuadrados (3 500 m²) de calzada.
En el caso de zonas de relleno tipo terraplén distintas de la coronación, cinco mil metros cuadrados (5 000 m²) si el terraplén es de menos de cinco metros (< 5 m) de altura y de diez mil metros cuadrados (10 000 m²) para terraplenes de mayor altura.
- La fracción construida diariamente.
- La fracción construida con el mismo material, de la misma procedencia y con el mismo equipo y procedimiento de ejecución.

Se asignarán a cada lote de recepción las probetas fabricadas durante el control de ejecución que le correspondan. En los puntos donde se realice el control de la compactación, se determinará el espesor de la capa de suelo estabilizado in situ.

En la capa superior de la formación de explanadas, del cimientado y de la coronación en la formación de rellenos tipo terraplén, se realizarán por cada lote, un (1) ensayo de carga vertical de suelos mediante placa estática (norma UNE 103808). Si durante la ejecución del tramo de prueba se hubiera determinado la correspondencia con otros equipos de medida de mayor rendimiento, el Director de las Obras podrá emplear dichos equipos en el control.

En capas de formación de explanada, se comparará la rasante de la superficie terminada con la teórica establecida en los Planos del Proyecto, en el eje, quiebros de peralte si existieran, y bordes de perfiles transversales cuya separación no exceda de la mitad ($\approx 1/2$) de la distancia entre los perfiles del Proyecto. Se comprobará la anchura y el espesor de la capa en perfiles transversales cada veinte metros (20 m).

Cuando se trate de las capas superiores de coronación de explanadas para las categorías de tráfico pesado T00 a T2, la regularidad superficial de la capa ejecutada se comprobará, en tramos de mil metros de longitud (1 000 m), mediante el Índice de Regularidad Internacional (IRI) (norma NLT-330) calculando un solo valor del IRI para cada hectómetro del perfil auscultado, que se asignará a dicho hectómetro, y así sucesivamente hasta completar el tramo medido, que deberá cumplir lo especificado en el epígrafe 512.7.3. Además de lo anterior, se exigirá la deflexión patrón máxima (Norma 6.1 IC Secciones de firme), medida entre los catorce y veintiocho días (14 a 28 d), desde su puesta en obra, de acuerdo con lo indicado en la tabla 512.9.

TABLA 512.9 - DEFLEXIÓN PATRÓN (*)

CATEGORÍA DE EXPLANADA	E1	E2	E3
DEFLEXIÓN PATRÓN (10^{-2} mm)	≤ 250	≤ 200	≤ 125

(*) Valor probable de la capacidad de soporte de la explanada, dentro del campo de variación debido a los cambios de humedad.

512.10 CRITERIOS DE ACEPTACIÓN O RECHAZO

Los criterios de aceptación o rechazo de la unidad terminada se aplicarán sobre los lotes definidos en el epígrafe 512.9.3, según lo indicado a continuación.

512.10.1 Densidad

Por cada lote, la densidad media obtenida no deberá ser inferior a la especificada en la tabla 512.4. Si fuera inferior, se procederá de la siguiente manera:

- Si fuera inferior en no más de tres (≈ 3) puntos porcentuales a la densidad especificada, se aplicará una penalización económica del diez por ciento (10%) a la capa correspondiente al lote controlado.

- Si fuera inferior en tres (3) o más puntos porcentuales a la densidad especificada para cada tipo de material en la tabla 512.4, se demolerá la capa correspondiente al lote controlado y se repondrá con un material aceptado por el Director de las Obras, por cuenta del Contratista. El producto resultante de la demolición será tratado como residuo de construcción y demolición, según la legislación ambiental vigente, o empleado como indique el Director de las Obras, a cargo del Contratista.

Adicionalmente, no se admitirá que más de un (≥ 1) individuo de la muestra presente resultados inferiores en más de dos (> 2) puntos porcentuales a la densidad especificada. De no cumplirse esta condición se dividirá el lote en dos partes iguales, se determinará la densidad en, al menos, tres (3) puntos en cada una de ellas y se aplicarán los criterios descritos en este epígrafe.

512.10.2 Capacidad de soporte o resistencia

Para cada lote, la media de los índices CBR o de la resistencia a compresión simple, según el tipo de suelo estabilizado, no deberá ser inferior al valor especificado en la tabla 512.4. Si fuera inferior, se procederá de la siguiente manera:

- Si es superior o igual al noventa por ciento ($\geq 90\%$) del valor de referencia especificado en capas para la formación de explanadas, o del ochenta por ciento ($\geq 80\%$) en caso de formación de rellenos tipo terraplén, se aplicará una penalización económica del diez por ciento (10%) a la capa de suelo estabilizado correspondiente al lote controlado.
- Si es inferior al noventa por ciento ($< 90\%$) del valor de referencia especificado en capas para la formación de explanadas, o del ochenta por ciento ($< 80\%$) en caso de formación de rellenos tipo terraplén, se demolerá la capa correspondiente al lote controlado y se repondrá, con un material aceptado por el Director de las Obras, por cuenta del Contratista. El producto resultante de la demolición será tratado como residuo de construcción y demolición, según la legislación ambiental vigente, o empleado como indique el Director de las Obras, a cargo del Contratista.

Adicionalmente, no se admitirá que ningún resultado individual sea inferior al valor especificado en más de un veinte por ciento ($\geq 20\%$), o excepcionalmente del treinta por ciento ($\geq 30\%$) en formación de rellenos tipo terraplén. De no cumplirse esta condición se dividirá el lote en dos partes iguales y sobre cada una de ellas se

efectuará un ensayo de carga con placa (norma UNE 103808), aceptándose el sub-lote en caso de que cumpla los valores indicados en la Tabla 512.7. En caso contrario, se demolerá la capa correspondiente al lote controlado y se repondrá, con un material aceptado por el Director de las Obras, por cuenta del Contratista. El producto resultante de la demolición será tratado como residuo de construcción y demolición, según la legislación ambiental vigente, o empleado como indique el Director de las Obras, a cargo del Contratista.

512.10.3 Espesor

El espesor medio obtenido en capas para la formación de explanadas, no deberá ser inferior al especificado en el Pliego de Prescripciones Técnicas Particulares o en los Planos del proyecto. Si fuera inferior, se procederá de la siguiente manera:

- Si es superior o igual al noventa por ciento ($\geq 90\%$) del especificado, y no existieran zonas de posible acumulación de agua, se aceptará la capa siempre que se compense la merma de espesor con el espesor adicional correspondiente en la capa superior por cuenta del Contratista, que se construirá conjuntamente en una única capa. No se permitirá en ningún caso el recrecimiento en capa delgada con ningún tipo de material.
- Si es inferior al noventa por ciento ($< 90\%$) del especificado, se demolerá la capa correspondiente al lote controlado y se repondrá, con un material aceptado por el Director de las Obras, por cuenta del Contratista. El producto resultante de la demolición será tratado como residuo de construcción y demolición, según la legislación ambiental vigente, o empleado como indique el Director de las Obras, a cargo del Contratista.

Adicionalmente, no se admitirá que más de un (≥ 1) individuo de la muestra presente resultados inferiores en más de un diez por ciento ($\geq 10\%$) al especificado. De no cumplirse esta condición se dividirá el lote en dos partes iguales, se determinará el espesor en, al menos, tres (3) puntos en cada uno de ellos y se aplicarán los criterios descritos en este epígrafe.

512.10.4 Cambios volumétricos

En el caso de utilización de suelos que presenten hinchamiento, expansión o un contenido de sulfatos solubles superior a ocho décimas porcentuales ($SO_3 > 0,8 \%$) se aplicarán los siguientes criterios de aceptación o rechazo.

Para la formación de explanadas no presentarán cambios volumétricos (asientos en los ensayos de colapso o expansión en los ensayos de hinchamiento) a la edad utilizada en los ensayos descritos en el apartado 512.3.2. En caso contrario, se procederá de la siguiente manera:

- Si éstos fueran iguales o inferiores al medio por ciento ($\leq 0,5\%$) se aplicará una penalización económica del veinte por ciento (20%) a la capa de suelo estabilizado correspondiente al lote controlado.
- Si éstos fueran superiores al medio por ciento ($> 0,5\%$) se demolerá la capa de suelo estabilizado correspondiente al lote controlado y se repondrá, con un material aceptado por el Director de las Obras, por cuenta del Contratista.

Para rellenos tipo terraplén no presentarán cambios volumétricos (asientos en los ensayos de colapso o expansión en los ensayos de hinchamiento) a la edad utilizada en los ensayos descritos en el apartado 512.3.3.2 superiores a los indicados en la Tabla 512.5, ni a los indicados en el apartado 512.3.3.3 en el caso de suelos con sulfatos solubles. En caso contrario, se procederá de la siguiente manera:

- Para los ensayos de colapso
 - o Si fueran iguales o superiores al medio por ciento ($\geq 0,5\%$) pero inferiores o iguales al uno por ciento ($\leq 1\%$) se aplicará una penalización económica del veinte por ciento (20%) a la capa de suelo estabilizado correspondiente al lote controlado.
 - o Si fueran superiores al uno por ciento ($> 1\%$) se demolerá la capa de suelo estabilizado correspondiente al lote controlado y se repondrá, con un material aceptado por el Director de las Obras, por cuenta del Contratista.
- Para los ensayos de hinchamiento
 - o Si fueran iguales o superiores al uno y medio por ciento ($\geq 1,5\%$) pero inferiores o iguales al tres por ciento ($\leq 3\%$) se aplicará una penalización económica del veinte por ciento (20%) a la capa de suelo estabilizado correspondiente al lote controlado.
 - o Si fueran superiores al tres por ciento ($> 3\%$) se demolerá la capa de suelo estabilizado correspondiente al lote controlado y se repondrá, con un material aceptado por el Director de las Obras, por cuenta del Contratista.

Para los ensayos de hinchamiento acelerado sobre suelos conteniendo sulfatos solubles:

- Si fueran iguales o superiores al cinco por ciento ($\geq 5\%$) pero inferiores o iguales al siete por ciento ($\leq 7\%$) se aplicará una penalización económica del treinta por ciento (30%) a la capa de suelo estabilizado correspondiente al lote controlado.
- Si fueran superiores al siete por ciento ($> 7\%$) se demolerá la capa de suelo estabilizado correspondiente al lote controlado y se repondrá, con un material aceptado por el Director de las Obras, por cuenta del Contratista.

Adicionalmente, en el caso de suelos estabilizados con cemento se comprobará su resistencia a tracción indirecta, en las condiciones descritas en el epígrafe 513.3.3.3, que deberá ser superior a dos décimas de megapascal ($\geq 0,2$ MPa).

512.10.5 Rasante

Las diferencias de cota entre la superficie obtenida y la teórica establecida en los Planos del Proyecto no excederán de las tolerancias especificadas en el epígrafe 512.7.2, ni existirán zonas que retengan agua.

- Cuando la tolerancia sea rebasada por defecto y no existan problemas de encharcamiento, el Director de las Obras podrá aceptar la superficie siempre que la capa superior a ella compense la merma con el espesor adicional necesario, sin incremento de coste para la Administración.
- Cuando la tolerancia sea rebasada por exceso, éste se corregirá mediante refinado y recompactación por cuenta del Contratista, siempre que esto no suponga una reducción del espesor de la capa por debajo del valor especificado en los Planos del Proyecto.

512.10.6 Regularidad superficial

En la capa superior de la formación de explanadas, los resultados de la medida de la regularidad superficial de la capa acabada no excederán de los límites establecidos en el epígrafe 512.7.3. Si se rebasaran, se procederá de la siguiente manera:

- Si es en menos de un diez por ciento ($< 10\%$) de la longitud del lote controlado se aplicará una penalización económica del diez por ciento (10%).

- Si es igual o superior al diez por ciento ($\geq 10\%$) de la longitud del lote controlado se corregirán los defectos mediante refinado y recompactación por cuenta del Contratista. En el caso de las estabilizaciones con cemento, el refinado y la recompactación sólo podrá hacerse si se está dentro del periodo de trabajabilidad. Si se hubiera rebasado dicho periodo, se demolerá la capa correspondiente al lote controlado y se repondrá, con un material aceptado por el Director de las Obras, por cuenta del Contratista. El producto resultante de la demolición será tratado como residuo de construcción y demolición, según la legislación ambiental vigente, o empleado como indique el Director de las Obras, a cargo del Contratista.

512.11 MEDICIÓN Y ABONO

El conglomerante empleado en la estabilización in situ de suelos se abonará por toneladas (t) realmente empleadas, obtenidas multiplicando la medición obtenida de suelo estabilizado por la dosificación media deducida del control de dosificación de cada lote.

La ejecución del suelo estabilizado in situ para la formación de explanadas, se abonará por metros cúbicos (m^3) de material estabilizado, los cuales se obtendrán como producto de la superficie realmente estabilizada, medida sobre el terreno, por el espesor medio de estabilización deducido de los ensayos de control. No serán de abono los sobrecanchos laterales.

La ejecución de suelo estabilizado in situ en la formación de rellenos tipo terraplén, se abonará por metros cúbicos (m^3), medidos sobre planos de perfiles transversales, conforme a los criterios especificados en el artículo 330 de este Pliego.

La aplicación del ligante bituminoso para el riego de curado, así como el eventual árido de protección superficial, incluida su extensión, apisonado y eliminación posterior, se abonará por toneladas (t) realmente empleadas en obra.

NORMAS REFERIDAS EN ESTE ARTÍCULO

Las normas recogidas en este artículo podrán ser sustituidas por otras de las utilizadas en cualquiera de los otros Estados miembros de la Unión Europea, o que sean parte del Acuerdo sobre el Espacio Económico Europeo, y en aquellos Estados que tengan un acuerdo de asociación aduanera con la Unión Europea, siempre que se demuestre que poseen idénticas especificaciones técnicas.

NLT-330	Cálculo del Índice de Regularidad Internacional (IRI) en pavimentos de carreteras.
UNE 103101	Análisis granulométrico de suelos por tamizado.
UNE 103103	Determinación del límite líquido de un suelo por el método del aparato de Casagrande.
UNE 103104	Determinación del límite plástico de un suelo.
UNE 103201	Determinación cuantitativa del contenido en sulfatos solubles de un suelo.
UNE 103204	Determinación del contenido de materia orgánica oxidable de un suelo por el método del permanganato potásico.
UNE 103300	Determinación de la humedad de un suelo mediante secado en estufa.
UNE 103406	Ensayo de colapso en suelos.
UNE 103500	Geotecnia. Ensayo de compactación. Próctor normal.
UNE 103501	Geotecnia. Ensayo de compactación. Próctor modificado.
UNE 103502	Método de ensayo para determinar en laboratorio el índice CBR de un suelo.
UNE 103503	Determinación "in situ" de la densidad de un suelo por el método de la arena.
UNE 103601	Ensayo del hinchamiento libre de un suelo en edómetro.
UNE 103808	Ensayo de carga vertical de suelos mediante placa estática.
UNE 103900	Determinación in situ de la densidad y de la humedad de suelos y materiales granulares por métodos nucleares: pequeñas profundidades.
UNE 146508 EX	Ensayos de áridos. Determinación de la reactividad potencial álcali-sílice y álcali-silicato de los áridos. Método acelerado en probetas de mortero.
UNE-EN 196-3	Métodos de ensayo de cementos. Parte 3: Determinación del tiempo de fraguado y de la estabilidad de volumen.

- UNE-EN 459-1 Cales para la construcción. Parte 1: Definiciones, especificaciones y criterios de conformidad.
- UNE-EN 933-2 Ensayos para determinar las propiedades geométricas de los áridos. Parte 2: Determinación de la granulometría de las partículas. Tamices de ensayo, tamaño nominal de las aberturas.
- UNE-EN 13286-41 Mezclas de áridos sin ligante y con conglomerante hidráulico. Parte 41: Método de ensayo para la determinación de la resistencia a la compresión de las mezclas de áridos con conglomerante hidráulico.
- UNE-EN 13286-42 Mezclas de áridos sin ligante y con conglomerante hidráulico. Parte 42: Método de ensayo para la determinación de la resistencia a la tracción indirecta de las mezclas de áridos con conglomerante hidráulico.
- UNE-EN 13286-45 Mezclas de áridos sin ligante y con conglomerante hidráulico. Parte 45: Método de ensayo para la determinación del periodo de trabajabilidad.
- UNE-EN 13286-49 Mezclas de áridos sin ligante y con conglomerante hidráulico. Parte 49: Ensayo de hinchamiento acelerado para suelos tratados con cal o con conglomerante hidráulico.
- UNE-EN 13286-51 Mezclas de áridos sin ligante y con conglomerante hidráulico. Parte 51: Métodos de elaboración de probetas de mezclas con conglomerante hidráulico utilizando martillo vibratorio de compactación.

513 MATERIALES TRATADOS CON CEMENTO (SUELOCIMIENTO Y GRAVACIMIENTO)

513.1 DEFINICIÓN

Se define como material tratado con cemento la mezcla homogénea, en las proporciones adecuadas, de material granular, cemento, agua y, eventualmente aditivos, realizada en central, que convenientemente compactada, se utiliza como capa estructural en firmes de carretera. Dependiendo del material granular utilizado se distinguen dos tipos de materiales tratados con cemento: suelocimiento y gravacemento.

Su ejecución incluye las siguientes operaciones:

- Estudio de la mezcla y obtención de la fórmula de trabajo.
- Fabricación de la mezcla en central.
- Preparación de la superficie existente, cuando proceda.
- Transporte y extensión de la mezcla.
- Prefisuración, cuando sea necesario.
- Compactación y terminación.
- Curado y protección superficial.

513.2 MATERIALES

513.2.1 Consideraciones generales

Lo dispuesto en este artículo se entenderá sin perjuicio de lo establecido en el Reglamento 305/2011 de 9 de marzo de 2011, del Parlamento Europeo y del Consejo, por el que se establecen las condiciones armonizadas para la comercialización de productos de construcción. Para los productos con marcado CE, el fabricante asumirá la responsabilidad sobre la conformidad de los mismos con las prestaciones declaradas, de acuerdo con el artículo 11 del mencionado Reglamento. Los productos que tengan el marcado CE deberán ir acompañados, además de dicho marcado, de la Declaración de Prestaciones, y de las instrucciones e información de seguridad del producto. Por su parte, el Contratista deberá verificar que los valores declarados en los documentos que acompañan al marcado CE permitan deducir el cumplimiento de

las especificaciones contempladas en el Proyecto o, en su defecto, en este Pliego, debiendo adoptar, en el caso de que existan indicios de incumplimiento de las especificaciones declaradas, todas aquellas medidas que considere oportunas para garantizar la idoneidad del producto suministrado a la obra.

Los áridos reciclados de residuos de construcción y demolición deberán aportar documento acreditativo de su origen, de la idoneidad de sus características para el uso propuesto, que han sido debidamente tratados y que no se encuentran mezclados con otros contaminantes.

Independientemente de lo anterior, se estará además en todo caso, a lo dispuesto en la legislación vigente en materia ambiental, de seguridad y salud, de producción, almacenamiento, gestión y transporte de productos de la construcción, de residuos de construcción y demolición, y de suelos contaminados.

513.2.2 Cemento

El Pliego de Prescripciones Técnicas Particulares o, en su defecto, el Director de las Obras fijará la clase resistente y el tipo de cemento, teniendo en cuenta las recomendaciones de uso indicadas en la vigente Instrucción para la recepción de cementos (RC). Cumplirá las prescripciones del artículo 202 de este Pliego y las adicionales que establezca, en su caso, el Pliego de Prescripciones Técnicas Particulares.

Salvo justificación en contrario, la clase resistente del cemento será la 32,5N para los cementos comunes y la 22,5N o 32,5N para los cementos especiales tipo ESP VI-1. El Director de las Obras podrá autorizar en épocas frías el empleo de un cemento de clase resistente 42,5N. No se emplearán cementos de aluminato de calcio, ni mezclas de cemento con adiciones que no hayan sido realizadas en instalaciones de fabricación específicas.

Si el contenido ponderal de sulfatos solubles (SO_3) en el material granular para suelocemento que se vaya a utilizar (norma UNE 103201) fuera superior al cinco por mil ($> 5 \text{‰}$) en masa, deberá emplearse un cemento resistente a los sulfatos (SR) y aislar adecuadamente estas capas del firme de las obras de hormigón.

Si el contenido ponderal de sulfatos solubles en ácido (SO_3) en el árido para gravacemento que se vaya a utilizar (norma UNE-EN 1744-1) fuera superior al cuatro por mil ($> 4 \text{‰}$) en masa, deberá emplearse un cemento resistente a los sulfatos (SR) y aislar adecuadamente estas capas del firme de las obras de hormigón.

El Pliego de Prescripciones Técnicas Particulares fijará el principio de fraguado (norma UNE-EN 196-3) que, en todo caso, no podrá tener lugar antes de las dos horas (2 h). No obstante, si la extensión se realizase con temperatura ambiente superior a treinta grados Celsius ($> 30\text{ }^{\circ}\text{C}$), el principio de fraguado no podrá tener lugar antes de una hora (1 h), realizando los ensayos a una temperatura de cuarenta más menos dos grados Celsius ($40 \pm 2\text{ }^{\circ}\text{C}$).

513.2.3 Materiales granulares

513.2.3.1 Características generales

Para el suelocemento se utilizará un suelo granular o material de origen natural, rodado o triturado, o una mezcla de ambos, exento de todo tipo de materias extrañas que puedan afectar a la durabilidad de la capa.

En la gravacemento se utilizará un árido natural procedente de la trituración de piedra de cantera o de gravera. El árido se suministrará, al menos, en dos (2) fracciones granulométricas diferenciadas.

En ambos casos podrán utilizarse subproductos, residuos de construcción y demolición —entendiendo por tales a aquellos resultantes del tratamiento de material inorgánico previamente utilizado en la construcción— o productos inertes de desecho, en cumplimiento del Acuerdo de Consejo de Ministros de 26 de diciembre de 2008, por el que se aprueba el Plan Nacional Integrado de Residuos 2008-2015, siempre que cumplan las prescripciones técnicas exigidas en este artículo, y se declare el origen de los materiales, tal como se establece en la legislación comunitaria sobre estas materias. Para el empleo de estos materiales se exige que las condiciones para su tratamiento y aplicación estén fijadas expresamente en el Pliego de Prescripciones Técnicas Particulares.

Los áridos reciclados de residuos de construcción y demolición se someterán, en centrales fijas o móviles, a un proceso de separación de componentes no deseados, de cribado y de eliminación final de contaminantes.

El material granular del suelocemento o el árido de la gravacemento, no serán susceptibles a ningún tipo de meteorización o alteración físico-química apreciable bajo las condiciones más desfavorables que, presumiblemente, se puedan darse en el lugar de empleo. Se deberá garantizar tanto la durabilidad a largo plazo, como que no originen, con el agua, disoluciones que provoquen daños a estructuras u otras capas del firme, o contaminar el suelo o corrientes de agua. Por ello, en materiales en los que, por su naturaleza, no exista suficiente experiencia sobre su comportamiento,

deberá hacerse un estudio especial sobre su aptitud para ser empleado, que deberá ser aprobado por el Director de las Obras.

513.2.3.2 Composición química

El contenido ponderal en azufre total (expresado en S) y de sulfatos solubles en ácido (SO_3), del árido de la gravacemento (norma UNE-EN 1744-1) no será superior al uno por ciento ($\text{S} \leq 1\%$) ni a ocho décimas porcentuales ($\text{SO}_3 \leq 0,8\%$), respectivamente.

Si en la descripción petrográfica (norma UNE-EN 932-3) se apreciara presencia de pirrotina en el árido para la gravacemento, el contenido ponderal en azufre total (S) deberá limitarse a cuatro décimas porcentuales ($\leq 0,4\%$).

Los materiales granulares no deberán presentar materia orgánica en cantidades perjudiciales, por lo que dicha proporción en el material granular para suelocemento no deberá ser superior al uno por ciento ($\leq 1\%$) (norma UNE 103204).

Si en el árido para gravacemento se detectara la presencia de sustancias orgánicas, de acuerdo con el apartado 15.1 de la norma UNE-EN 1744-1, se determinará su efecto sobre el tiempo de fraguado y la resistencia a compresión, de conformidad con el apartado 15.3 de esa norma. El mortero preparado con estos áridos deberá cumplir simultáneamente que:

- El aumento de tiempo de fraguado de las muestras de ensayo de mortero sea inferior a ciento veinte minutos (< 120 min).
- La disminución de resistencia a la compresión de las muestras de ensayo de mortero a los veintiocho días (28 d) sea inferior al veinte por ciento ($< 20\%$).

El material granular del suelocemento o el árido de la gravacemento no presentarán reactividad potencial con los álcalis del cemento. Con materiales sobre los que no exista suficiente experiencia en su comportamiento en mezclas con cemento y que por su naturaleza petrográfica puedan tener constitutivos reactivos con los álcalis, el Pliego de Prescripciones Técnicas Particulares, o el Director de las Obras, podrá exigir que se lleve a cabo un estudio específico sobre la reactividad potencial de los áridos, que definirá su aptitud de uso, siguiendo los criterios establecidos a estos efectos en el apartado 28.7.6 de la vigente Instrucción de Hormigón Estructural EHE.

513.2.3.3 Plasticidad

El límite líquido del material granular del suelocemento, (norma UNE 103103), deberá ser inferior a treinta (< 30), y su índice de plasticidad (normas UNE 103103 y UNE 103104) deberá ser inferior a doce (< 12).

El Pliego de Prescripciones Técnicas Particulares o el Director de las Obras, podrá exigir en carreteras con categoría de tráfico pesado T00 a T2, que el árido fino para capas de gravacemento, sea no plástico, y para los restantes casos que se cumplan las condiciones siguientes:

- Límite líquido inferior a veinticinco ($LL < 25$), (norma UNE 103103).
- Índice de plasticidad inferior a seis ($IP < 6$), (normas UNE 103103 y UNE 103104).

513.2.3.4 Características específicas del árido para gravacemento

513.2.3.4.1 Árido grueso

A efectos de aplicación de este artículo, se define como árido grueso a la parte del árido total retenida en el tamiz 4 mm (norma UNE-EN 933-2).

La proporción de partículas total y parcialmente trituradas del árido grueso (norma UNE-EN 933-5), deberá cumplir lo fijado en la tabla 513.1.a.

TABLA 513.1.a - PROPORCIÓN DE PARTÍCULAS TOTAL Y PARCIALMENTE TRITURADAS

(% en masa)

TIPO DE CAPA	CATEGORÍA DE TRÁFICO PESADO		
	T00 a T1	T2	T3 y T4
CALZADA	≥ 70	≥ 50	≥ 30
ARCENES	≥ 50	≥ 30	

Adicionalmente, la proporción de partículas totalmente redondeadas del árido grueso (norma UNE-EN 933-5), deberá cumplir lo fijado en la tabla 513.1.b.

TABLA 513.1.b - PROPORCIÓN DE PARTÍCULAS TOTALMENTE REDONDEADAS
(% en masa)

TIPO DE CAPA	CATEGORÍA DE TRÁFICO PESADO		
	T00 a T1	T2	T3 y T4
CALZADA	≤ 10	≤ 10	≤ 30
ARCENES	≤ 10	≤ 30	

El máximo índice de lajas (FI) de las distintas fracciones del árido grueso (norma UNE-EN 933-3), será fijado por el Pliego de Prescripciones Técnicas Particulares, sin que en ningún caso sea superior al indicado en la tabla 513.2.

TABLA 513.2 - VALOR MÁXIMO DEL ÍNDICE DE LAJAS (FI)

TIPO DE CAPA	CATEGORÍA DE TRÁFICO PESADO	
	T00 a T2	T3 y T4
CALZADA	30	35
ARCENES	40	

El máximo valor del coeficiente de Los Ángeles (LA) de las distintas fracciones del árido grueso (norma UNE-EN 1097-2), deberá establecerse en el Pliego de Prescripciones Técnicas Particulares, sin que en ningún caso sea superior al indicado en la tabla 513.3.

TABLA 513.3 - VALOR MÁXIMO DEL COEFICIENTE LOS ÁNGELES (LA)

TIPO DE CAPA	CATEGORÍA DE TRÁFICO PESADO	
	T00 a T2	T3 y T4
CALZADA	30	35
ARCENES	40	

Para las categorías de tráfico pesado T1 y T2, cuando se utilicen en capas de calzada materiales reciclados procedentes de capas de mezclas bituminosas, pavimentos de hormigón, materiales tratados con cemento o de demoliciones de hormigones, el valor del coeficiente de los Ángeles (LA) deberá ser inferior a treinta y cinco (< 35).

513.2.3.4.2 Árido fino

A efectos de aplicación de este artículo, se define como árido fino a la parte del árido total que pasa por el tamiz 4 mm (norma UNE-EN 933-2).

El equivalente de arena (SE_4), según el Anexo A de la norma UNE-EN 933-8, para la fracción 0/4 según las proporciones fijadas en la fórmula de trabajo, deberá ser superior a cuarenta (> 40), para la gravacemiento tipo GC20, y a treinta y cinco (> 35), para la gravacemiento tipo GC32. De no cumplirse estas condiciones, su valor de azul de metileno (MB_F), según el Anexo A de la norma UNE-EN 933-9 para la fracción 0/0,125, deberá ser inferior a diez gramos por kilogramo ($MB_F < 10$ g/kg) y, simultáneamente, el equivalente de arena (SE_4), deberá ser superior a treinta (> 30), para ambos tipos.

513.2.4 Agua

El agua deberá cumplir las prescripciones de la vigente Instrucción de Hormigón Estructural EHE.

513.2.5 Aditivos

El Pliego de Prescripciones Técnicas Particulares fijará los aditivos que puedan utilizarse para obtener la trabajabilidad adecuada o mejorar las características de la mezcla, los cuales deberán ser especificados en la fórmula de trabajo y aprobados por el Director de las Obras. Éste podrá autorizar el empleo de un retardador de fraguado para ampliar el periodo de trabajabilidad del material, según las condiciones meteorológicas, así como establecer el método que se vaya a emplear para su incorporación, las especificaciones que debe cumplir dicho aditivo y las propiedades de la mezcla tras su incorporación.

El empleo de retardadores de fraguado será obligatorio cuando la temperatura ambiente durante la extensión de la mezcla supere los treinta grados Celsius (> 30 °C), salvo que el Director de las Obras ordene lo contrario.

Únicamente se autorizará el uso de los aditivos cuyas características, y especialmente su comportamiento y los efectos sobre la mezcla al emplearlos en las proporciones previstas, vengan garantizados por el fabricante, siendo obligatorio realizar ensayos previos para comprobar que cumplen su función con los materiales y dosificaciones previstos en la fórmula de trabajo.

513.3 TIPO Y COMPOSICIÓN DE LA MEZCLA

El Pliego de Prescripciones Técnicas Particulares definirá el tipo y composición del material tratado, suelocemento o gravacemento, cuya granulometría, contenido de cemento y resistencia a compresión simple deberán cumplir lo indicado en este apartado.

La granulometría del material granular empleado en la fabricación del suelocemento deberá ajustarse a uno de los husos definidos en la tabla 513.4.a. El tipo SC20 sólo se podrá emplear en carreteras con categoría de tráfico pesado T3 y T4 y en arcenes.

**TABLA 513.4.a - HUSOS GRANULOMÉTRICOS DEL MATERIAL GRANULAR
DEL SUELOCEMENTO**

TIPO DE SUELOCEMENTO	CERNIDO PONDERAL ACUMULADO (% en masa) ABERTURA DE LOS TAMICES UNE-EN 933-2 (mm)									
	50	40	32	20	12,5	8	4	2	0,500	0,063
SC40	100	80-100	75-100	62-100	53-100	45-89	30-65	20-52	5-37	2-20
SC20			100	92-100	76-100	63-100	48-100	36-94	18-65	2-35

La granulometría de los áridos empleados en la fabricación de la gravacemento deberá ajustarse a uno de los husos definidos en la tabla 513.4.b. El tipo GC32 sólo se podrá emplear en carreteras con categoría de tráfico pesado T3 y T4 y en arcenes, en sustitución del suelocemento.

TABLA 513.4.b - HUSOS GRANULOMÉTRICOS DEL ÁRIDO DE LA GRAVACEMENTO

TIPO DE GRAVACEMENTO	CERNIDO PONDERAL ACUMULADO (% en masa) ABERTURA DE LOS TAMICES UNE-EN 933-2 (mm)								
	40	32	20	12,5	8	4	2	0,500	0,063
GC32	100	88-100	67-91	52-77	38-63	25-48	16-37	6-21	1-7
GC20		100	80-100	62-84	44-68	28-51	19-39	7-22	1-7

El contenido mínimo de cemento del suelocemento será tal que permita la consecución de las resistencias indicadas en la tabla 513.5. En cualquier caso dicho

contenido no será inferior al tres por ciento ($\leq 3\%$) en masa, respecto del total del material granular en seco.

El contenido mínimo de cemento de la gravacemiento será tal que permita la consecución de las resistencias indicadas en la tabla 513.5. En cualquier caso dicho contenido no será inferior al tres y medio por ciento ($\leq 3,5\%$) en masa, respecto del total del árido en seco.

TABLA 513.5 - RESISTENCIA MEDIA (*) A COMPRESIÓN A SIETE DÍAS (7 d)
(NORMA UNE-EN 13286-41) (MPa)

MATERIAL	ZONA	Mínima	Máxima
GRAVACIMIENTO	CALZADA	4,5	7,0
	ARCENES	4,5	6,0
SUELOCIMIENTO	CALZADA Y ARCENES	2,5	4,5

(*) Por resistencia media se entiende la media aritmética de los resultados obtenidos al menos sobre tres (3) probetas de la misma amasada, definida de acuerdo a lo indicado en el epígrafe 513.9.2.1.

Las probetas se compactarán (UNE-EN 13286-51) con la energía que proporcione la densidad mínima requerida en el epígrafe 513.7.1 y nunca con una energía mayor. En el caso de emplearse cementos para usos especiales (ESP VI-1) los valores de la Tabla 513.5 se podrán disminuir en un quince por ciento (15%).

El periodo de trabajabilidad de una mezcla con cemento, determinado a la temperatura máxima esperada durante la puesta en obra (norma UNE-EN 13286-45), no deberá ser inferior al indicado en la tabla 513.6. En el supuesto de la puesta en obra por franjas, el material resultante deberá tener un periodo de trabajabilidad tal que permita completar la compactación de cada una de ellas, antes de que haya finalizado dicho plazo en la franja adyacente ejecutada previamente.

TABLA 513.6 – PERIODO MÍNIMO DE TRABAJABILIDAD (W_{pc})

TIPO DE EJECUCIÓN	W_{pc} (horas) (UNE-EN 13286-45)
ANCHURA COMPLETA	3
POR FRANJAS	4

El espesor de capa de material tratado, suelocemento o gravacemento, será el adecuado para que, con los medios disponibles, se obtenga en toda la capa las características deseadas y el grado de compactación exigido. Dicho espesor se proyectará de acuerdo con las vigentes Normas 6.1 IC Secciones de firme y 6.3 IC Rehabilitación de firmes, y en cualquier caso no será inferior a los veinte centímetros (20 cm).

513.4 EQUIPO NECESARIO PARA LA EJECUCIÓN DE LAS OBRAS

513.4.1 Consideraciones generales

No se podrá utilizar en la ejecución de los materiales tratados con cemento ningún equipo que no haya sido previamente empleado en el tramo de prueba y aprobado por el Director de las Obras.

Se estará, en todo caso, a lo dispuesto en la legislación vigente en materia ambiental, de seguridad y salud y de transporte en lo referente a los equipos empleados en la ejecución de las obras.

513.4.2 Central de fabricación

Se podrán utilizar centrales de fabricación de mezcla continua o discontinua. El Pliego de Prescripciones Técnicas Particulares señalará la producción horaria mínima de la central.

En cualquier caso, la instalación deberá permitir dosificar por separado el material granular o las distintas fracciones de árido suministrado, que serán dos (2) como mínimo, el cemento, el agua y, en su caso, los aditivos, en las proporciones y con las tolerancias fijadas en la fórmula de trabajo.

Las tolvas para los materiales granulares deberán tener paredes resistentes y estancas, y bocas de anchura suficiente para que su alimentación se efectúe correctamente, provistas de una rejilla que permita limitar el tamaño máximo, así como de un rebosadero que evite que un exceso de contenido afecte al huso granulométrico especificado. Se dispondrán con una separación suficiente para evitar contaminaciones entre ellas y deberán estar provistas a su salida de dispositivos ajustables de dosificación.

El Pliego de Prescripciones Técnicas Particulares, o en su defecto el Director de las Obras, establecerá si los sistemas de dosificación de los materiales pueden ser

volumétricos o han de ser necesariamente ponderales. En cualquier caso, para carreteras con categoría de tráfico pesado T00 a T2, incluidos los arcenes, y cuando la superficie a tratar sea superior a los setenta mil metros cuadrados ($> 70\,000\text{ m}^2$), los sistemas de dosificación de las fracciones del árido y del cemento serán ponderales.

En las centrales de fabricación con dosificadores ponderales, éstos deberán ser independientes y disponer al menos uno (1) para el material granular o, en su caso, para cada una de las fracciones del árido de la gravacemiento, cuya precisión será superior al dos por ciento ($\pm 2\%$), y al menos uno (1) para el cemento, con precisión superior al uno por ciento ($\pm 1\%$).

El agua añadida se controlará mediante un caudalímetro, cuya precisión será superior al dos por ciento ($\pm 2\%$), y un totalizador con indicador en la cabina de mando de la central.

En el caso de que se incorporen aditivos a la mezcla, la central deberá tener sistemas de almacenamiento y de dosificación independientes de los correspondientes al resto de los materiales, protegidos de la humedad, y un sistema que permita su dosificación de acuerdo con la fórmula de trabajo y las tolerancias establecidas en este artículo.

Los equipos de mezcla deberán ser capaces de asegurar una completa homogeneización de los componentes dentro de las tolerancias fijadas.

513.4.3 Elementos de transporte

La mezcla se transportará al lugar de empleo en camiones de caja abierta, lisa y estanca, perfectamente limpia. Deberán disponer de lonas o cobertores adecuados para proteger la mezcla durante su transporte.

En el caso de utilizarse extendedoras como equipos de extensión, y cuando éstas no dispongan de elementos de transferencia de carga, la altura y forma de los camiones será tal que, durante el vertido en la extendedora, el camión sólo toque a aquélla a través de los rodillos previstos al efecto.

Los medios de transporte deberán estar adaptados, en todo momento, al ritmo de ejecución de la obra teniendo en cuenta la capacidad de producción de la central de fabricación y del equipo de extensión, y la distancia entre ésta y la zona de extensión.

513.4.4 Equipo de extensión

En carreteras con categoría de tráfico pesado T00 a T2, incluidos los arcenes, y cuando la superficie a tratar sea superior a los setenta mil metros cuadrados (> 70 000 m²), se utilizarán extendedoras automotrices, que estarán dotadas de sistemas automáticos de nivelación y de los dispositivos necesarios para la puesta en obra con la configuración deseada y para proporcionarle un mínimo de compactación.

En el resto de los casos el Pliego de Prescripciones Técnicas Particulares, o en su defecto el Director de las Obras, deberá fijar y aprobar los equipos de extensión de los materiales tratados.

En el caso de utilizarse extendedoras que no estén provistas de una tolva para la descarga del material desde los camiones, ésta deberá realizarse a través de dispositivos de transferencia que garanticen un reparto adecuado del material delante del equipo de extensión.

Se comprobará, en su caso, que los ajustes del enrasador y de la maestra se atienen a las tolerancias mecánicas especificadas por el fabricante, y que dichos ajustes no han sido afectados por el desgaste.

Las anchuras mínima y máxima de extensión se fijarán en el Pliego de Prescripciones Técnicas Particulares o, en su defecto, por el Director de las Obras. Si al equipo de extensión pudieran acoplarse piezas para aumentar su anchura, éstas deberán quedar perfectamente alineadas con las existentes en la extendidora.

513.4.5 Equipo de compactación

Todos los compactadores deberán ser autopropulsados, tener inversores del sentido de la marcha de acción suave y estar dotados de dispositivos para mantenerlos húmedos, en caso necesario. La composición del equipo de compactación se determinará en el tramo de prueba, y deberá estar compuesto como mínimo por un (1) compactador vibratorio de rodillos metálicos, siendo preferible también la utilización de un (1) compactador de neumáticos.

El rodillo metálico del compactador vibratorio tendrá una carga estática sobre la generatriz no inferior a cincuenta kilogramos por centímetro (\approx 50 kg/cm) y será capaz de alcanzar una masa de al menos quince toneladas (15 t) con amplitudes y frecuencias de vibración adecuadas. El compactador de neumáticos será capaz de alcanzar una masa de al menos veintiuna toneladas (21 t) y una carga por rueda de al

menos tres toneladas (3 t), con una presión de inflado que pueda alcanzar un valor no inferior a ocho décimas de megapascal ($\approx 0,8$ MPa).

Los compactadores de rodillos metálicos tendrán dispositivos automáticos para eliminar la vibración al invertir el sentido de la marcha, y no presentarán surcos ni irregularidades en ellos. Los de neumáticos tendrán ruedas lisas, en número, tamaño y configuración tales que permitan el solape de las huellas de las delanteras con las de las traseras.

El Director de las Obras aprobará el equipo de compactación que se vaya a emplear, su composición y las características de cada uno de sus componentes, que serán las necesarias para conseguir una compacidad adecuada y homogénea de la mezcla con cemento en todo su espesor, sin producir roturas del material granular, o del árido, ni arrollamientos.

En los lugares inaccesibles para los equipos de compactación convencionales, se emplearán otros de tamaño y diseño adecuados para la labor que se pretenda realizar y siempre deberán ser autorizados por el Director de las Obras.

513.4.6 Equipo para la ejecución de la junta longitudinal y las transversales en fresco

Para la ejecución de la junta longitudinal y las transversales en fresco, se utilizarán equipos automotrices que efectúen en cada pasada un surco vertical que penetre al menos dos tercios ($2/3$) del espesor de la capa y que al mismo tiempo introduzca en él un producto adecuado para impedir que los bordes de la junta se unan de nuevo. Este producto podrá consistir en una emulsión bituminosa de rotura rápida, láminas continuas de plástico u otros sistemas que además de impedir que se unan durante la compactación, permitan la transmisión de cargas entre los dos lados de la misma.

El Director de las Obras podrá autorizar equipos no automotrices en obras de menos de setenta mil metros cuadrados ($< 70\,000\text{ m}^2$) y en carreteras con categorías de tráfico pesado T3 y T4, siempre que con ellos se alcancen los requisitos establecidos en el párrafo anterior y no supongan una limitación para el normal funcionamiento del equipo de compactación.

513.5 EJECUCIÓN DE LAS OBRAS

513.5.1 Estudio de la mezcla y obtención de la fórmula de trabajo

La producción del material tratado con cemento no se podrá iniciar en tanto que el Director de las Obras haya aprobado la correspondiente fórmula de trabajo, estudiada en laboratorio y verificada en la central de fabricación y en el tramo de prueba, la cual deberá señalar, como mínimo:

- La identificación y proporción (en seco) del material granular o de cada fracción de árido en la alimentación (en masa).
- La granulometría del material granular o, en su caso, del árido combinado, por los tamices establecidos en el huso granulométrico del apartado 513.3. de este artículo.
- La dosificación en masa o en volumen, según corresponda, de cemento, indicando su tipo y clase resistente, de agua y, eventualmente, de aditivos.
- La densidad máxima y la humedad óptima del Proctor modificado (norma UNE-EN 13286-2).
- La densidad mínima a alcanzar.
- El periodo de trabajabilidad de la mezcla.

Si la marcha de las obras lo requiere, el Director de las Obras podrá corregir la fórmula de trabajo, justificándolo debidamente mediante un nuevo estudio y los ensayos oportunos. En todo caso se estudiará y aprobará una nueva fórmula de trabajo si varía la procedencia de alguno de los componentes de la mezcla.

Las tolerancias admisibles respecto a la fórmula de trabajo serán las indicadas en la tabla 513.7, teniendo en cuenta que en ningún caso los valores podrán sobrepasar los límites establecidos en el correspondiente huso granulométrico adoptado.

TABLA 513.7 – TOLERANCIAS ADMISIBLES RESPECTO DE LA FÓRMULA DE TRABAJO (*)

CARACTERÍSTICA		UNIDAD	TOLERANCIA
CERNIDO TAMICES (UNE-EN 933-2)	TAMAÑO MÁXIMO	% sobre la masa total del material	0
	> 4 mm		± 6
	≤ 4 mm		± 3
	0,063 mm (incluido el cemento)		± 1,5
CEMENTO			± 0,3
HUMEDAD DE COMPACTACIÓN (agua total)		% respecto de la óptima	-1,0 / +0,5

(*) En el suelocemento únicamente se exigen las relativas al cemento y a la humedad de compactación.

513.5.2 Preparación de la superficie existente

Se comprobarán la regularidad superficial, si así lo exige este Pliego en la unidad de obra correspondiente, y el estado de la superficie sobre la que se vaya a extender el material tratado con cemento. El Pliego de Prescripciones Técnicas Particulares o, en su defecto, el Director de las Obras indicará las medidas necesarias para obtener una regularidad superficial aceptable y, en su caso, para reparar las zonas defectuosas.

En época seca y calurosa, y siempre que sea previsible una pérdida de humedad del material extendido, el Director de las Obras podrá ordenar que la superficie de apoyo se riegue ligeramente inmediatamente antes de la extensión, de forma que ésta quede húmeda pero no encharcada, eliminándose las acumulaciones de agua en superficie que hubieran podido formarse.

513.5.3 Fabricación de la mezcla

En el momento de iniciar la fabricación de la mezcla, el material granular o las fracciones del árido estarán acopiados en cantidad suficiente para permitir a la central un trabajo sin interrupciones. El Pliego de Prescripciones Técnicas Particulares o, en su defecto, el Director de las Obras fijará el volumen mínimo de acopios exigibles en función de las características de la obra y del volumen de material tratado que se vaya a fabricar.

En obras de carreteras con categoría de tráfico pesado T00 a T2 o con una superficie de calzada superior a setenta mil metros cuadrados ($> 70\,000\text{ m}^2$) el volumen mínimo a exigir en el Pliego de Prescripciones Técnicas Particulares se determinará en función de las características de la obra, con el margen de seguridad necesario, no siendo nunca inferior al treinta por ciento ($\approx 30\%$) del total. En el caso de obras con categoría de tráfico pesado T3a a T4, o con una superficie de calzada inferior a setenta mil metros cuadrados ($< 70\,000\text{ m}^2$) estará acopiado el cincuenta por ciento (50%) del volumen

La carga de las tolvas se realizará de forma que su contenido esté siempre comprendido entre el cincuenta y el cien por ciento (50 a 100%) de su capacidad, sin rebosar. En las operaciones de carga se tomarán las precauciones necesarias para evitar segregaciones o contaminaciones de los materiales granulares.

La operación de mezclado se realizará mediante dispositivos capaces de asegurar la completa homogeneización de los componentes. El Director de las Obras fijará, a partir de los ensayos iniciales, el tiempo mínimo de amasado, que en ningún caso será inferior a los treinta segundos ($\approx 30\text{ s}$).

Se comenzará mezclando los materiales granulares y el cemento, añadiéndose posteriormente el agua y los aditivos, que irán disueltos en aquella. La cantidad de agua añadida a la mezcla será la necesaria para alcanzar la humedad fijada en la fórmula de trabajo, teniendo en cuenta la existente en el material granular, así como la variación del contenido de agua que se pueda producir por evaporación durante la ejecución de los trabajos. El amasado se proseguirá hasta obtener la completa homogeneización de los componentes de la mezcla, dentro de las tolerancias fijadas.

En las instalaciones de mezcla discontinua, no se volverá a cargar la amasadora sin haber vaciado totalmente su contenido.

513.5.4 Transporte

En el transporte de los materiales tratados con cemento se tomarán las debidas precauciones para reducir al mínimo la segregación y las variaciones de humedad. Se cubrirá siempre la mezcla con lonas o cobertores adecuados.

513.5.5 Vertido y extensión

El vertido y la extensión del material tratado se realizarán tomando las precauciones necesarias para evitar segregaciones y contaminaciones. El espesor de la tongada antes de compactar deberá ser tal que, con la compactación, se obtenga el espesor previsto en los Planos con las tolerancias establecidas en este artículo, teniendo en cuenta que, en ningún caso, se permitirá el recrecimiento de espesor en capas delgadas una vez iniciada la compactación.

El Pliego de Prescripciones Técnicas Particulares, o en su defecto el Director de las Obras, fijará la anchura de extensión. Siempre que sea posible el material tratado con cemento se extenderá en la anchura completa. En caso contrario, y a menos que el Director de las Obras ordene otra cosa, la extensión comenzará por el borde inferior y se realizará por franjas longitudinales. La anchura de éstas será tal que se realice el menor número de juntas posibles y se consiga la mayor continuidad de la extensión, teniendo en cuenta la anchura de la sección, el eventual mantenimiento de la circulación, las características del equipo de extensión y la producción de la central. Únicamente se permitirá la colocación del material tratado con cemento por semianchos contiguos cuando pueda garantizarse que la compactación y terminación de la franja extendida en segundo lugar se haya finalizado antes de haber transcurrido el periodo de trabajabilidad de la primera, a no ser que el Director de las Obras autorice la ejecución de una junta de construcción longitudinal.

513.5.6 Prefisuración

Cuando la anchura de la capa extendida sea superior a cuatro metros (> 4 m), en obras de carreteras con categoría de tráfico pesado T00 a T2 o con una superficie de calzada superior a setenta mil metros cuadrados ($> 70\,000$ m²), o a cinco metros (> 5 m) en el resto, se llevará a cabo una prefisuración longitudinal.

Se hará también una prefisuración transversal de las capas tratadas con cemento en los casos en los que así se señale en las vigentes normas 6.1 IC Secciones de firme y 6.3 IC Rehabilitación de firmes, y siempre que lo indique el Pliego de Prescripciones Técnicas Particulares, o el Director de las Obras.

Para ello, antes de iniciar la compactación de la capa, se realizarán en ella las juntas longitudinales o transversales en fresco que correspondan, las cuales deberán penetrar al menos dos tercios ($2/3$) del espesor de la capa.

El Pliego de Prescripciones Técnicas Particulares o, en su defecto, el Director de las Obras establecerá la distancia a la que deben realizarse las juntas transversales, dependiendo de la categoría de tráfico pesado, de la zona climática y del espesor de

las capas que se dispongan por encima. Salvo justificación en contrario, la separación entre juntas estará comprendida entre tres y cuatro metros (3 a 4 m).

Se emplearán el equipo y el método de ejecución aprobados y fijados por el Director de las Obras, después de la realización del tramo de prueba.

513.5.7 Compactación y terminación

La compactación se realizará según el plan aprobado por el Director de las Obras, de acuerdo con los resultados del tramo de prueba. Se compactará mientras el material tratado esté dentro de su periodo de trabajabilidad, hasta alcanzar la densidad especificada en el epígrafe 513.7.1.

La compactación se realizará de manera continua y sistemática. Si la extensión del material se realiza por franjas, al compactar una de ellas se ampliará la zona de compactación para que incluya, al menos, quince centímetros (15 cm) de la anterior.

Los rodillos deberán llevar su rueda motriz del lado más cercano al equipo de extensión, y los cambios de dirección y de sentido se realizarán sobre material ya compactado y con suavidad. Los elementos de compactación deberán estar siempre limpios y, si fuera preciso, húmedos.

En todo momento, y especialmente en tiempo seco y caluroso, o con fuerte viento, deberá mantenerse húmeda la superficie mediante un riego con agua finamente pulverizada.

En una sección transversal cualquiera, la compactación de una franja deberá quedar terminada antes de que haya transcurrido el periodo de trabajabilidad de la adyacente ejecutada previamente.

Una vez terminada la compactación de la capa, no se permitirá su recrecimiento. Sin embargo, y siempre dentro del periodo de trabajabilidad de la mezcla, el Director de las Obras podrá autorizar un reperfilado de las zonas que rebasen la superficie teórica, recompactando posteriormente la zona corregida.

Las zonas que, por su reducida extensión, pendiente o proximidad a obras de paso o de desagüe, muros o estructuras, no permitan el empleo del equipo que normalmente se esté utilizando, se compactarán con medios adecuados, de forma que las densidades que se alcancen no resulten inferiores, en ningún caso, a las exigidas en el resto de la tongada.

513.5.8 Ejecución de juntas de trabajo

Se dispondrán juntas de trabajo transversales cuando el proceso constructivo se interrumpa más tiempo que el periodo de trabajabilidad y siempre al final de cada jornada.

Si se trabaja por fracciones de la anchura total se dispondrán juntas de trabajo longitudinales siempre que no sea posible compactar el material de una franja dentro del periodo máximo de trabajabilidad del material de la franja adyacente puesto en obra con anterioridad, lo cual debe ser evitado en la medida de lo posible.

Las juntas de trabajo se realizarán de forma que su borde quede perfectamente vertical, aplicando a dicho borde el tratamiento que ordene el Director de las Obras.

513.5.9 Curado y protección superficial

Una vez terminada la capa se procederá a la aplicación de un riego con una emulsión bituminosa, del tipo y en la cantidad que figuren en el Pliego de Prescripciones Técnicas Particulares o que, en su defecto, señale el Director de las Obras, de acuerdo con lo indicado en el artículo 532 de este Pliego. La extensión se efectuará de manera uniforme en toda la superficie expuesta de la capa, incluyendo los laterales, evitando duplicarla en las juntas transversales de trabajo.

Esta operación se efectuará inmediatamente después de acabada la compactación, y en ningún caso después de transcurrir tres horas (3 h) desde la terminación, manteniéndose hasta entonces la superficie en estado húmedo.

Se prohibirá la circulación de todo tipo de vehículos sobre las capas recién ejecutadas, al menos durante los tres días (3 d) siguientes a su terminación, y durante siete días (7 d) a los vehículos pesados.

En el caso de que se vaya a circular por encima de la capa de suelocemento o de gravacemento antes de la ejecución de la capa superior, deberá protegerse el riego de curado extendiendo un árido de cobertura, que cumplirá lo especificado en el artículo 532 de este Pliego. Tras su extensión se procederá al apisonado con un compactador de neumáticos y, previamente a la apertura al tráfico, se barrerá para eliminar el árido sobrante.

El Director de las Obras fijará, dependiendo de los tipos, ritmos y programas de trabajo, el plazo para la extensión de la capa superior, que deberá ser el máximo posible. En ningún caso será inferior a siete días (≅ 7 d).

513.6 TRAMO DE PRUEBA

Antes de iniciarse la puesta en obra de los materiales tratados con cemento será preceptiva la realización de un tramo de prueba. Se comprobará la fórmula de trabajo y el funcionamiento de los equipos necesarios, especialmente la forma de actuación del equipo de compactación y el de prefisuración, y se verificará, mediante toma de muestras, la conformidad del material tratado con las condiciones especificadas sobre humedad, espesor de capa, densidad, contenido de cemento y demás requisitos exigidos.

Durante la ejecución del tramo de prueba se analizará la correspondencia, en su caso, entre los métodos de control de la humedad y densidad in situ, establecidos en el Pliego de Prescripciones Técnicas Particulares, y otros métodos rápidos de control. En el caso de emplearse sondas nucleares (UNE 103900), y en el caso de que la capa inferior esté estabilizada, la medición de la densidad por este método, deberá realizarse hincando el vástago de la sonda en todo el espesor de la capa a medir, para asegurar la medida correcta de la densidad, pero sin profundizar más para no dañar dicha capa inferior.

El Pliego de Prescripciones Técnicas Particulares, o en su defecto el Director de las Obras, fijará la longitud del tramo de prueba, que no será inferior a cien metros (≅ 100 m). El Director de las Obras determinará si es aceptable su realización como parte integrante de la unidad de obra definitiva.

A la vista de los resultados obtenidos, el Director de las Obras definirá:

- Si es aceptable o no la fórmula de trabajo; en el primer caso se podrá iniciar la fabricación del material tratado con cemento. En el segundo, deberá proponer el Contratista las actuaciones a seguir (estudio de una nueva fórmula, corrección parcial de la ensayada, correcciones en la central de fabricación y en los sistemas de extensión y compactación, etc.).
- Si son aceptables o no los equipos propuestos por el Contratista; en el primer caso, aprobará su forma específica de actuación. En el segundo, el Contratista deberá proponer nuevos equipos o incorporar otros adicionales a los existentes.

513.7 ESPECIFICACIONES DE LA UNIDAD TERMINADA

513.7.1 Densidad

El Pliego de Prescripciones Técnicas Particulares fijará la densidad de la capa tras el proceso de compactación, la cual no deberá ser inferior al noventa y ocho por ciento (98%) de la densidad máxima Proctor modificado (norma UNE-EN 13286-2), definida en la fórmula de trabajo.

513.7.2 Resistencia mecánica

La resistencia a compresión simple a siete días (7 d) (norma UNE-EN 13286-41) deberá estar comprendida entre los límites especificados en el apartado 513.3.

513.7.3 Terminación, rasante, anchura y espesor

La superficie de la capa terminada deberá presentar una textura uniforme, exenta de segregaciones y ondulaciones, y con las pendientes adecuadas. La rasante no deberá superar a la teórica en ningún punto, ni quedar por debajo de ella en más de quince milímetros (15 mm).

En perfiles transversales cada veinte metros (20 m), se comprobará la anchura de la capa extendida, que en ningún caso deberá ser inferior, ni superar en más de diez centímetros (10 cm), a la definida en los Planos.

El espesor de la capa no deberá ser inferior en ningún punto al previsto para ella, y en caso contrario se procederá según el epígrafe 513.10.3.

513.7.4 Regularidad superficial

El Índice de Regularidad Internacional (IRI) (norma NLT-330) de la capa terminada deberá cumplir lo fijado en la tabla 513.8, en función de su posición relativa bajo las capas de mezclas bituminosas y de la categoría de tráfico pesado.

TABLA 513.8 - ÍNDICE DE REGULARIDAD INTERNACIONAL (IRI) (dm/hm)

PORCENTAJE DE HECTÓMETROS	CATEGORÍA DE TRÁFICO PESADO Y POSICIÓN RELATIVA DE LA CAPA		
	T00 a T2		T3, T4 y ARCENES
	1ª CAPA BAJO MEZCLAS BITUMINOSAS	2ª CAPA BAJO MEZCLAS BITUMINOSAS	
50	< 2,5 *	< 3,0 *	< 3,0 *
80	< 3,0 *	< 3,5 *	< 3,5 *
100	< 3,5 *	< 4,0	< 4,0

(*) En caso de capas prefisuradas estos valores podrán aumentarse en 0,5 (dm/hm)

513.8 LIMITACIONES DE LA EJECUCIÓN

Salvo autorización expresa del Director de las Obras, no se permitirá la ejecución de materiales tratados con cemento:

- Cuando la temperatura ambiente a la sombra sea superior a los treinta y cinco grados Celsius (> 35 °C).
- Cuando la temperatura ambiente a la sombra sea inferior a cinco grados Celsius (< 5 °C) y exista previsión de heladas. El Director de las obras podrá bajar este límite a la vista de los resultados de capacidad de soporte y densidad obtenidos.
- Cuando se produzcan precipitaciones atmosféricas intensas.

513.9 CONTROL DE CALIDAD

513.9.1 Control de procedencia de los materiales

En el caso de productos que deban tener el marcado CE, según el Reglamento 305/2011, para el control de procedencia de los materiales, se llevará a cabo la verificación de que los valores declarados en los documentos que acompañan al marcado CE cumplen las especificaciones establecidas en este Pliego. Independientemente de la aceptación de la veracidad de las propiedades referidas en el marcado CE, si se detectara alguna anomalía durante el transporte,

almacenamiento o manipulación de los productos, el Director de las Obras, en el uso de sus atribuciones, podrá disponer en cualquier momento, la realización de comprobaciones y ensayos sobre los materiales suministrados a la obra.

En el caso de productos que no tengan la obligación de disponer de marcado CE por no estar incluidos en normas armonizadas, o corresponder con alguna de las excepciones establecidas en el artículo 5 del Reglamento 305/2011, se deberá llevar a cabo obligatoriamente los ensayos de identificación y caracterización para el control de procedencia que se indican en los epígrafes siguientes.

513.9.1.1 Cemento

Se seguirán las prescripciones del artículo 202 de este Pliego.

513.9.1.2 Material granular para suelocemento

De cada procedencia del material granular para la fabricación de suelocemento y para cualquier volumen de producción previsto, se tomarán cuatro (4) muestras (norma UNE-EN 932-1) y de cada una de ellas se determinará:

- La granulometría (norma UNE-EN 933-1).
- El límite líquido y el índice de plasticidad (normas UNE 103103 y UNE 103104).
- El contenido de materia orgánica (norma UNE 103204).
- El contenido ponderal en azufre total (S) y sulfatos solubles en ácido (SO_3) (norma UNE-EN 1744-1).
- Descripción petrográfica (norma UNE-EN 932-3) para detectar la presencia de pirrotina y la reactividad potencial con los álcalis del cemento, en el caso de no contar con experiencia previa en el uso del material de esa procedencia.

Estos ensayos se repetirán durante el suministro siempre que se produzca un cambio de procedencia, no pudiéndose utilizar el material hasta contar con los resultados de ensayo y la aprobación del Director de las Obras.

513.9.1.3 Áridos para gravacemiento

Los áridos, incluidos los procedentes del reciclado, en su caso, deberán disponer del marcado CE, según el Anejo ZA de la norma UNE-EN 13242, con un sistema de evaluación de la conformidad 2+, salvo en el caso de los áridos fabricados en el propio lugar de construcción para su incorporación en la correspondiente obra (artículo 5.b del Reglamento 305/2011).

En el primer caso, el control de procedencia se podrá llevar a cabo mediante la verificación de que los valores declarados en los documentos que acompañan al marcado CE permiten deducir el cumplimiento de las especificaciones establecidas en este Pliego.

En el caso de los áridos fabricados en el propio lugar de construcción para su incorporación en la correspondiente obra, de cada procedencia y para cualquier volumen de producción previsto, se tomarán muestras (norma UNE-EN 932-1) y para cada una de ellas se determinará:

- La granulometría de cada fracción (norma UNE-EN 933-1).
- El coeficiente de Los Ángeles (LA) del árido grueso (norma UNE-EN 1097-2).
- Índice de lascas (FI) del árido grueso (norma UNE-EN 933-3).
- Proporción de caras de fractura de las partículas del árido grueso (norma UNE-EN 933-5).
- El contenido ponderal en azufre total (S) y sulfatos solubles en ácido (SO_3) (norma UNE-EN 1744-1).
- Determinación de compuestos orgánicos que afectan al fraguado y endurecimiento del cemento (norma UNE-EN 1744-1).
- Descripción petrográfica (norma UNE-EN 932-3) para detectar la presencia de pirrotina y la reactividad potencial con los álcalis del cemento, en el caso de no contar con experiencia previa en el uso del material de esa procedencia.
- El límite líquido y el índice de plasticidad (normas UNE 103103 y UNE 103104).
- Equivalente de arena (SE_4) del árido fino (Anexo A de la norma UNE-EN 933-8), y, en su caso, de azul de metileno (MB_F) (Anexo A de la norma UNE-EN 933-9).

Estos ensayos se repetirán durante el suministro siempre que se produzca un cambio de procedencia, no pudiéndose utilizar el material hasta contar con los resultados de ensayo y la aprobación del Director de las Obras.

513.9.2 Control de ejecución

513.9.2.1 Fabricación

Se examinará la descarga al acopio o la alimentación de la central de fabricación, desechando los materiales granulares que, a simple vista, presenten materias extrañas o tamaños superiores al máximo aprobado en la fórmula de trabajo. Se acopiarán aparte los que presenten alguna anomalía de aspecto, tales como distinta coloración, segregación, plasticidad, etc., hasta la decisión de su aceptación o rechazo.

Se vigilará la altura de los acopios y el estado de sus elementos separadores, así como el correcto vertido del material desde los acopios para evitar su segregación.

Para los áridos que tengan marcado CE, la comprobación de las siguientes propiedades podrá llevarse a cabo mediante la verificación de los valores declarados en los documentos que acompañan al marcado CE. No obstante, el Director de las Obras, en el uso de sus atribuciones, podrá disponer en cualquier momento la realización de comprobaciones o ensayos que considere oportunos sobre los materiales suministrados.

En los materiales que no tengan marcado CE, con el material granular del suelocemento o con cada fracción granulométrica del árido de la gravacemento que se produzca o reciba, se realizarán obligatoriamente los siguientes ensayos:

Por cada mil metros cúbicos (1 000 m³) de materiales granulares o cada día si se emplea menos material, sobre un mínimo de dos (2) muestras, una por la mañana y otra por la tarde:

- Humedad natural (norma UNE-EN 1097-5).
- Con el material granular del suelocemento, límite líquido e índice de plasticidad (normas UNE 103103 y UNE 103104).
- Para el árido fino de la gravacemento, equivalente de arena (SE₄) (Anexo A de la norma UNE-EN 933-8) y, en su caso, azul de metileno (MB_F) (Anexo A de la norma UNE-EN 933-9).
- Para cada fracción del árido de la gravacemento, granulometría por tamizado (norma UNE-EN 933-1).

Por cada cinco mil metros cúbicos (5 000 m³) de áridos de la gravacemiento o una (1) vez a la semana si se emplea menos material:

- Límite líquido e índice de plasticidad del árido fino (normas UNE 103103 y UNE 103104).

Por cada cinco mil metros cúbicos (5 000 m³) de material granular para suelocemento o una (1) vez a la semana si se emplea menos material:

- Contenido de materia orgánica (norma UNE 103204) del material granular para suelocemento.

Al menos una (1) vez al mes:

- Presencia de sustancias orgánicas (norma UNE-EN 1744-1) en el árido para gravacemiento.
- Contenido ponderal en azufre total (S) y sulfatos solubles en ácido (SO₃) del material granular (norma UNE-EN 1744-1).
- El índice de lajas (FI) del árido grueso (norma UNE-EN 933-3).
- Proporción de caras de fractura de las partículas del árido grueso (norma UNE-EN 933-5).
- Coeficiente de Los Ángeles (LA) del árido grueso de la gravacemiento, (norma UNE-EN 1097-2).

Además, un mínimo de dos (2) veces al día (mañana y tarde) (norma UNE-EN 932-1) se tomará, al menos, una (1) muestra representativa de la mezcla de componentes en seco y se determinará su granulometría (norma UNE-EN 933-1).

En las instalaciones de fabricación con mezclador de funcionamiento continuo se calibrará diariamente el flujo de la cinta suministradora de materiales en seco, deteniéndola cargada, recogiendo y pesando el material existente en una longitud elegida. Al menos una (1) vez cada quince días (15 d) se verificará, en su caso, la precisión de las básculas de dosificación, mediante un conjunto adecuado de pesas patrón.

A la salida del mezclador se controlará el aspecto del material tratado en cada elemento de transporte, rechazándose aquellos que presenten segregaciones o cuya envuelta no sea homogénea.

Al menos una (1) vez por lote se determinará la humedad del material tratado (norma UNE 103300) y en todo caso se llevará a cabo este control dos (2) veces al día, una por la mañana y otra por la tarde. Además, se llevará un control del consumo medio de cemento.

El Pliego de Prescripciones Técnicas Particulares, o en su defecto el Director de las Obras, fijará el número de amasadas diferentes sobre las que se deberá controlar la resistencia a compresión, así como el número de probetas por amasada que haya que fabricar.

En carreteras con categoría de tráfico pesado T00 a T1, se controlarán por cada lote, como mínimo tres (3) amasadas diferentes, valor que se podrá reducir a dos (2) en los restantes casos. El número de probetas confeccionadas de cada amasada no será inferior a tres (3).

A estos efectos, en el caso de centrales discontinuas se considerará como amasada cada una de las descargas de la mezcladora, mientras que en centrales continuas será el producto resultante de tres (3) descargas seguidas de la mezcladora.

Se tomarán muestras a la salida de la mezcladora y se fabricarán y conservarán las probetas (UNE-EN 13286-51), si bien teniendo en cuenta que deberán compactarse hasta alcanzar una densidad seca no superior a la mínima exigida en el epígrafe 513.7.1. Dichas probetas se ensayarán a resistencia a compresión simple a la edad de siete días (7 d) (norma UNE-EN 13286-41).

513.9.2.2 Puesta en obra

513.9.2.2.1 Vertido, extensión y prefisuración

Antes de verter la mezcla, se comprobará su homogeneidad, rechazándose todo el material seco o segregado.

Se comprobará continuamente el espesor extendido mediante un punzón graduado u otro procedimiento aprobado por el Director de las Obras, teniendo en cuenta la disminución que se producirá al compactarse el material.

Se verificará la forma de actuación de los equipos de prefisuración y la adecuada formación de las juntas en fresco que sean necesarias, según lo establecido en el epígrafe 513.5.6.

513.9.2.2.2 Compactación

Se comprobará la composición y forma de actuación del equipo de compactación, verificando:

- Que el número y el tipo de compactadores son los aprobados.
- El funcionamiento de los dispositivos de humectación y de limpieza.
- El lastre y la masa total de los compactadores y, en su caso, la presión de inflado de las ruedas de los compactadores de neumáticos.
- La frecuencia y la amplitud de los compactadores vibratorios.
- El número de pasadas de cada compactador.

Se efectuarán mediciones de la densidad y de la humedad en emplazamientos aleatorios, con una frecuencia mínima de siete (7) medidas por cada lote definido en el epígrafe 513.9.3. Para la realización de estos ensayos se podrán utilizar métodos rápidos no destructivos, siempre que, mediante ensayos previos, se haya determinado una correspondencia razonable entre estos métodos y los definidos en la norma UNE 103503. La medición de la densidad por el método nuclear se llevará a cabo según la norma UNE 103900, y en el caso de que la capa inferior esté estabilizada, se deberá hincar el vástago de la sonda en todo el espesor de la capa a medir, para asegurar la medida correcta de la densidad, pero sin profundizar más para no dañar dicha capa inferior. Sin perjuicio de lo anterior, será preceptivo que la calibración y contraste de estos equipos con los ensayos de las normas UNE 103300 y UNE 103503 se realice periódicamente durante la ejecución de las obras, en plazos no inferiores a catorce días (⏪ 14 d), ni superiores a veintiocho (⏩ 28 d).

513.9.2.2.3 Curado y protección superficial

Se controlará que la superficie de la capa permanezca constantemente húmeda hasta la extensión del producto de curado, pero sin que se produzcan encharcamientos.

Se controlará diariamente la dotación de emulsión bituminosa empleada en el riego de curado, y, en su caso, del árido de cobertura, de acuerdo con lo especificado en el artículo 532 de este Pliego.

513.9.3 Control de recepción de la unidad terminada

Se considerará como lote, que se aceptará o rechazará en bloque, al menor que resulte de aplicar los tres (3) criterios siguientes:

- Quinientos metros (500 m) de calzada.
- Tres mil quinientos metros cuadrados (3 500 m²) de calzada.
- La fracción construida diariamente.

El espesor y densidad de la capa se comprobará mediante la extracción de testigos cilíndricos en emplazamientos aleatorios, en número no inferior al establecido por el Pliego de Prescripciones Técnicas Particulares o, en su defecto, por el Director de las Obras. El número mínimo de testigos por lote será de seis (6). Los orificios producidos se rellenarán con material de la misma calidad que el utilizado en el resto de la capa, el cual será correctamente enrasado y compactado.

La regularidad superficial de la capa ejecutada se comprobará, en tramos de mil metros de longitud (1 000 m), mediante el Índice de Regularidad Internacional (IRI) (norma NLT-330) calculando un solo valor del IRI para cada hectómetro (hm) del perfil auscultado, que se asignará a dicho hectómetro (hm), y así sucesivamente hasta completar el tramo medido, que deberá cumplir lo especificado en el epígrafe 513.7.4.

Se comparará la rasante de la superficie terminada con la teórica establecida en los Planos del Proyecto, en el eje, quiebros de peralte si existieran, y bordes de perfiles transversales cuya separación no exceda de la mitad de la distancia entre los perfiles del Proyecto. Se comprobará que la superficie extendida y compactada presenta un aspecto uniforme, así como una ausencia de segregaciones, en perfiles transversales cada veinte metros (20 m). Se verificará también la anchura de la capa para el cumplimiento de lo establecido en el epígrafe 513.7.3.

513.10 CRITERIOS DE ACEPTACIÓN O RECHAZO

Los criterios de aceptación o rechazo de la unidad terminada se aplicarán sobre los lotes definidos en el epígrafe 513.9.3, según lo indicado a continuación.

513.10.1 Densidad

Por cada lote, la densidad media obtenida no deberá ser inferior a la especificada en el epígrafe 513.7.1. Si fuera inferior, se procederá de la siguiente manera:

- Si fuera inferior en no más de tres (3) puntos porcentuales a la densidad especificada, se aplicará una penalización económica del diez por ciento (10%) a la capa correspondiente al lote controlado.
- Si fuera inferior en tres (3) o más puntos porcentuales a la densidad especificada para cada tipo de material en la tabla 512.4, se demolerá la capa correspondiente al lote controlado y se repondrá, con un material aceptado por el Director de las Obras, por cuenta del Contratista. El producto resultante de la demolición será tratado como residuo de construcción y demolición, según la legislación ambiental vigente, o empleado como indique el Director de las Obras, a cargo del Contratista.

Adicionalmente, no se admitirá que más de un (1) individuo de la muestra presente resultados inferiores en más de dos (> 2) puntos porcentuales a la densidad especificada. En los puntos que no cumplan lo anterior se realizarán ensayos de resistencia mecánica sobre testigos aplicándose los criterios establecidos en el epígrafe 513.10.2.

513.10.2 Resistencia mecánica

La resistencia media de un lote a una determinada edad, se determinará como media de las resistencias de las probetas fabricadas de acuerdo con lo indicado en el epígrafe 513.9.2.1. Si la resistencia media de las probetas del lote a los siete días (7 d) fuera superior a la mínima e inferior a la máxima de las referenciadas, se aceptará el lote. En caso contrario, se procederá de la siguiente manera.

- Si la resistencia media es superior a la máxima deberán realizarse juntas de contracción por serrado a una distancia no superior a la indicada en el epígrafe 513.5.6 y de forma que no queden a menos de dos metros y medio (2,5 m) de posibles grietas de retracción que se hayan podido formar. Esta medida no será necesaria en capas prefisuradas, siempre que se compruebe que se ha producido la formación de las juntas previstas y así lo autorice el Director de las Obras.
- Si la resistencia media es inferior a la mínima exigida, pero no a su noventa por ciento (90%), el Contratista podrá elegir entre aceptar las sanciones previstas en el Pliego de Prescripciones Técnicas Particulares o solicitar la realización de ensayos de información

- Si la resistencia media es inferior al noventa por ciento ($< 90\%$) de la mínima exigida, el Contratista podrá elegir entre demoler el lote o esperar a los resultados de los ensayos de resistencia sobre testigos.

Los ensayos de información para la evaluación de la resistencia mecánica del lote no conforme se realizarán, en su caso, comparando los resultados de ensayos a compresión simple de testigos extraídos de ese lote con los extraídos de un lote aceptado. Éste deberá estar lo más próximo posible y con unas condiciones de puesta en obra similares a las del lote no conforme.

El Pliego de Prescripciones Técnicas Particulares, o en su defecto el Director de las Obras, fijará el número de testigos a extraer en cada uno de los lotes (aceptado y no conforme), que en ningún caso deberá ser inferior a cuatro ($\neq 4$). La edad de rotura de los testigos, que será la misma para ambos lotes, será fijada por el Director de las Obras.

El valor medio de los resultados de los testigos del lote no conforme se comparará con el de los extraídos en el lote aceptado, y si es igual o superior, se aceptará el lote. Si fuera inferior, se procederá de la siguiente manera.

- Si es superior o igual al noventa por ciento ($\geq 90\%$), se aplicará al lote las sanciones previstas en el Pliego de Prescripciones Técnicas Particulares.
- Si es inferior al noventa por ciento ($< 90\%$) pero no al ochenta por ciento ($\neq 80\%$), el Director de las Obras podrá aplicar las sanciones previstas por el Pliego de Prescripciones Técnicas Particulares o bien ordenar la demolición del lote y su reconstrucción, por cuenta del Contratista.
- Si es inferior al ochenta por ciento ($< 80\%$), se demolerá el lote y se reconstruirá, por cuenta del Contratista. El producto resultante de la demolición será tratado como residuo de construcción y demolición, según la legislación ambiental vigente, o empleado como indique el Director de las Obras, a cargo del Contratista.

Adicionalmente, no se admitirá que ningún resultado individual sea inferior a dicho valor en más de un veinte por ciento ($\neq 20\%$). De no cumplirse esta condición se dividirá el lote en dos partes iguales y se tomarán muestras de cada una de ellas, aplicándose los criterios descritos en este epígrafe.

513.10.3 Espesor

El espesor medio obtenido no deberá ser inferior al especificado en el Pliego de Prescripciones Técnicas Particulares o en los Planos del Proyecto. Si fuera inferior, se procederá de la siguiente manera:

- Si es superior o igual al noventa por ciento ($\geq 90\%$) del especificado, se aceptará la capa siempre que se compense la merma de espesor con el espesor adicional correspondiente en la capa superior por cuenta del Contratista, que se construirá conjuntamente en una única capa. No se permitirá en ningún caso el recrecimiento en capa delgada con ningún tipo de material.
- Si es inferior al noventa por ciento ($< 90\%$) del especificado, se demolerá la capa correspondiente al lote controlado y se repondrá con un material aceptado por el Director de las Obras, por cuenta del Contratista. El producto resultante de la demolición será tratado como residuo de construcción y demolición, según la legislación ambiental vigente, o empleado como indique el Director de las Obras, a cargo del Contratista.

Adicionalmente, no se admitirá que más de un ($\neq 1$) individuo de la muestra presente resultados inferiores en más de un diez por ciento ($\neq 10\%$) al especificado. De no cumplirse esta condición se dividirá el lote en dos partes iguales y se extraerán testigos de cada una de ellas, aplicándose los criterios descritos en este epígrafe.

513.10.4 Rasante

Las diferencias de cota entre la superficie obtenida y la teórica establecida en los Planos del Proyecto no excederán de las tolerancias especificadas en el epígrafe 513.7.3, ni existirán zonas que retengan agua.

- Cuando la tolerancia sea rebasada por defecto y no existan problemas de encharcamiento, el Director de las Obras podrá aceptar la superficie siempre que la capa superior a ella compense la merma con el espesor adicional necesario, sin incremento de coste para la Administración.
- Cuando la tolerancia sea rebasada por exceso, este se corregirá mediante fresado por cuenta del Contratista, siempre que esto no suponga una reducción del espesor de la capa por debajo del valor especificado en los Planos del Proyecto. El producto resultante será tratado como residuo de construcción y demolición, según la legislación ambiental vigente, o empleado como indique el Director de las Obras, a cargo del Contratista.

513.10.5 Regularidad superficial

Los resultados de la medida de la regularidad superficial de la capa acabada no excederán de los límites establecidos en el epígrafe 513.7.4. Si se sobrepasaran dichos límites, se procederá de la siguiente manera:

- Si es en menos de un diez por ciento ($< 10\%$) de la longitud del tramo controlado, se aplicará una penalización económica del diez por ciento (10%).
- Si es igual o más del diez por ciento ($\geq 10\%$) de la longitud del tramo controlado, se corregirán los defectos mediante fresado por cuenta del Contratista, teniendo en cuenta todo lo especificado en el epígrafe 513.10.3. El producto resultante será tratado como residuo de construcción y demolición, según la legislación ambiental vigente, o empleado como indique el Director de las Obras, a cargo del Contratista.

513.11 MEDICIÓN Y ABONO

La preparación de la superficie existente se considerará incluida en la unidad de obra correspondiente a la construcción de la capa subyacente y, por tanto, no habrá lugar a su abono por separado. Únicamente cuando dicha capa no esté incluida en el mismo Contrato, se podrá abonar la comprobación y, en su caso, preparación de la superficie existente, por metros cuadrados (m^2) realmente ejecutados.

La ejecución de los materiales tratados con cemento, incluida la ejecución de juntas en fresco, se abonará por metros cúbicos (m^3) realmente fabricados y puestos en obra, medidos en los Planos de secciones tipo. El abono del árido y del agua empleados en la mezcla con cemento se considerará incluido en el de la ejecución.

El cemento se abonará por toneladas (t) realmente empleadas en obra, medidas por pesada directa en báscula debidamente contrastada.

El Pliego de Prescripciones Técnicas Particulares podrá fijar un único abono de la gravacemiento o del suelocemento, en el que se incluyan todas las operaciones y todos los componentes, incluso el cemento.

La aplicación del ligante bituminoso para el riego curado se abonará por toneladas (t) realmente empleadas en obra, medidas antes de su empleo. El árido de cobertura superficial, incluida su extensión y apisonado, se abonará por toneladas (t) realmente empleadas en obra.

NORMAS REFERIDAS EN ESTE ARTÍCULO

NLT-330	Cálculo del Índice de Regularidad Internacional (IRI) en pavimentos de carreteras
UNE 103103	Determinación del límite líquido de un suelo por el método del aparato de Casagrande.
UNE 103104	Determinación del límite plástico de un suelo.
UNE 103201	Determinación cuantitativa del contenido en sulfatos solubles de un suelo.
UNE 103204	Determinación del contenido de materia orgánica oxidable de un suelo por el método del permanganato potásico.
UNE 103300	Determinación de la humedad de un suelo mediante secado en estufa.
UNE 103503	Determinación "in situ" de la densidad de un suelo por el método de la arena.
UNE 103900	Determinación in situ de la densidad y de la humedad de suelos y materiales granulares por métodos nucleares: pequeñas profundidades.
UNE-EN 196-3	Métodos de ensayo de cementos. Parte 3: Determinación del tiempo de fraguado y de la estabilidad de volumen.
UNE-EN 932-1	Ensayos para determinar las propiedades generales de los áridos. Parte 1: Métodos de muestreo.
UNE-EN 932-3	Ensayos para determinar las propiedades generales de los áridos. Parte 3: Procedimiento y terminología para la descripción petrográfica simplificada.
UNE-EN 933-1	Ensayos para determinar las propiedades geométricas de los áridos. Parte 1: Determinación de la granulometría de las partículas. Método del tamizado.
UNE-EN 933-2	Ensayos para determinar las propiedades geométricas de los áridos. Parte 2: Determinación de la granulometría de las partículas. Tamices de ensayo, tamaño nominal de las aberturas.
UNE-EN 932-3	Ensayos para determinar las propiedades generales de los áridos. Parte 3: Procedimiento y terminología para la descripción petrográfica simplificada.
UNE-EN 933-3	Ensayos para determinar las propiedades geométricas de los áridos. Parte 3: Determinación de la forma de las partículas. Índice de lajas.

- UNE-EN 933-5 Ensayos para determinar las propiedades geométricas de los áridos. Parte 5: Determinación del porcentaje de caras de fractura de las partículas de árido grueso.
- UNE-EN 933-8 Ensayos para determinar las propiedades geométricas de los áridos. Parte 8: Evaluación de los finos. Ensayo del equivalente de arena.
- UNE-EN 933-9 Ensayos para determinar las propiedades geométricas de los áridos. Parte 9: Evaluación de los finos. Ensayo de azul de metileno.
- UNE-EN 1097-2 Ensayos para determinar las propiedades mecánicas y físicas de los áridos. Parte 2: Métodos para la determinación de la resistencia a la fragmentación.
- UNE-EN 1097-5 Ensayos para determinar las propiedades mecánicas y físicas de los áridos. Parte 5: Determinación del contenido en agua por secado en estufa.
- UNE-EN 1744-1 Ensayos para determinar las propiedades químicas de los áridos. Parte 1: Análisis químico.
- UNE-EN 13242 Áridos para capas granulares y capas tratadas con conglomerados hidráulicos para uso en capas estructurales de firmes.
- UNE-EN 13286-2 Mezclas de áridos sin ligante y con conglomerante hidráulico. Parte 2: Métodos de ensayo para la determinación en laboratorio de la densidad de referencia y el contenido en agua. Compactación Proctor.
- UNE-EN 13286-41 Mezclas de áridos sin ligante y con conglomerante hidráulico. Parte 41: Método de ensayo para la determinación de la resistencia a la compresión de las mezclas de áridos con conglomerante hidráulico.
- UNE-EN 13286-45 Mezclas de áridos sin ligante y con conglomerante hidráulico. Parte 45: Método de ensayo para la determinación del periodo de trabajabilidad.
- UNE-EN 13286-51 Mezclas de áridos sin ligante y con conglomerante hidráulico. Parte 51: Métodos de elaboración de probetas de mezclas con conglomerante hidráulico utilizando martillo vibratorio de compactación.

CAPÍTULO III. RIEGOS BITUMINOSOS

530 RIEGOS DE IMPRIMACIÓN

530.1 DEFINICIÓN

Se define como riego de imprimación la aplicación de una emulsión bituminosa sobre una capa granular, previa a la colocación sobre ésta de una capa bituminosa.

530.2 MATERIALES

Lo dispuesto en este artículo se entenderá sin perjuicio de lo establecido en el Reglamento 305/2011 de 9 de marzo de 2011, del Parlamento Europeo y del Consejo, por el que se establecen las condiciones armonizadas para la comercialización de productos de construcción. Para los productos con marcado CE, el fabricante asumirá la responsabilidad sobre la conformidad de los mismos con las prestaciones declaradas, de acuerdo con el artículo 11 del mencionado Reglamento. Los productos que tengan el marcado CE deberán ir acompañados, además de dicho marcado, de la Declaración de Prestaciones, y de las instrucciones e información de seguridad del producto. Por su parte, el Contratista deberá verificar que los valores declarados en los documentos que acompañan al marcado CE permitan deducir el cumplimiento de las especificaciones contempladas en el Proyecto o, en su defecto, en este Pliego, debiendo adoptar, en el caso de que existan indicios de incumplimiento de las especificaciones declaradas, todas aquellas medidas que considere oportunas para garantizar la idoneidad del producto suministrado a la obra.

Independientemente de lo anterior, se estará además en todo caso a lo dispuesto en la legislación vigente en materia ambiental, de seguridad y salud, de producción, almacenamiento, gestión y transporte de productos de la construcción, de residuos de construcción y demolición, y de suelos contaminados.

530.2.1 Emulsión bituminosa

El tipo de emulsión bituminosa a emplear vendrá fijado por el Pliego de Prescripciones Técnicas Particulares. Salvo justificación en contrario, se empleará una emulsión

C50BF4 IMP o C60BF4 IMP del artículo 214 de este Pliego siempre que en el tramo de prueba se muestre su idoneidad y compatibilidad con el material granular a imprimir.

530.2.2 Árido de cobertura

530.2.2.1 Condiciones generales

El árido de cobertura a emplear, eventualmente, en riegos de imprimación será arena natural, arena de machaqueo o una mezcla de ambas.

530.2.2.2 Granulometría

La totalidad del árido deberá pasar por el tamiz 4 mm y no contener más de un quince por ciento ($\leq 15\%$) de partículas inferiores al tamiz 0,063 mm (norma UNE-EN933-2), de acuerdo con la norma UNE-EN 933-1.

530.2.2.3 Limpieza

El árido deberá estar exento de todo tipo de materias extrañas. El equivalente de arena (SE_4) del árido (Anexo A de la norma UNE-EN 933-8), para la fracción 0/4 del árido deberá ser superior a cuarenta ($SE_4 > 40$).

530.2.2.4 Plasticidad

El material deberá ser “no plástico” (normas UNE 103103 y UNE 103104).

530.3 DOTACIÓN DE LOS MATERIALES

La dotación de la emulsión bituminosa quedará definida por la cantidad que sea capaz de absorber la capa que se imprima en un período de veinticuatro horas (24 h). Dicha dotación no será inferior en ningún caso a quinientos gramos por metro cuadrado ($\leq 500 \text{ g/m}^2$) de ligante residual.

La dotación del árido de cobertura, en caso de aplicarse, será la mínima necesaria para la absorción de un exceso de ligante que pueda quedar en la superficie, o para

garantizar la protección de la imprimación bajo la acción de la eventual circulación, durante la obra, sobre dicha capa. La dotación, en ningún caso, será superior a seis litros por metro cuadrado ($\leq 6 \text{ l/m}^2$), ni inferior a cuatro litros por metro cuadrado ($\geq 4 \text{ l/m}^2$).

No obstante, el Director de las Obras, en el uso de sus atribuciones, podrá modificar las dotaciones, a la vista de las pruebas realizadas en obra.

530.4 EQUIPO NECESARIO PARA LA EJECUCIÓN DE LAS OBRAS

Se estará, en todo caso, a lo dispuesto en la legislación vigente en materia ambiental, de seguridad y salud, y de transporte, en lo referente a los equipos empleados en la ejecución de las obras.

No se podrá utilizar en la ejecución de un riego de imprimación ningún equipo que no haya sido previamente aprobado por el Director de las Obras.

530.4.1 Equipo para aplicación de la emulsión

El equipo para la aplicación de la emulsión, que dispondrá siempre de rampa de riego, irá montado sobre neumáticos, y deberá ser capaz de aplicar la dotación de ligante especificada, a la temperatura prescrita. El dispositivo regador proporcionará una uniformidad transversal suficiente, a juicio del Director de las Obras, y deberá permitir la recirculación en vacío de la emulsión.

530.4.2 Equipo para la extensión del árido de cobertura

Para la extensión del árido, se utilizarán extendedoras mecánicas, incorporadas a un camión o autopropulsadas. En cualquier caso, el equipo utilizado deberá proporcionar un reparto homogéneo del árido y ser aprobado por el Director de las Obras.

530.5 EJECUCIÓN DE LAS OBRAS

530.5.1 Preparación de la superficie existente

Se comprobará que la superficie sobre la que se vaya a efectuar el riego de imprimación cumple las condiciones especificadas para la unidad de obra correspondiente, y el material granular tenga la humedad óptima para una correcta imprimación, debiendo estar la superficie húmeda pero no encharcada. En caso contrario, deberá ser corregida de acuerdo con lo indicado en este Pliego, o en su defecto, con las instrucciones del Director de las Obras.

Inmediatamente antes de proceder a la aplicación de la emulsión, la superficie a imprimir se limpiará de materiales sueltos o perjudiciales. Para ello se utilizarán barredoras mecánicas o máquinas de aire a presión, u otro método aprobado por el Director de las Obras. Una vez limpia la superficie, si fuera necesario, se regará ligeramente con agua, sin saturarla.

530.5.2 Aplicación de la emulsión bituminosa

Cuando la superficie a imprimir mantenga aún cierta humedad, se aplicará la emulsión con la dotación y la temperatura aprobadas por el Director de las Obras. El suministrador de la emulsión deberá aportar información sobre la temperatura de aplicación del ligante.

La extensión de la emulsión se efectuará de manera uniforme, evitando duplicarla en las juntas transversales de trabajo. Donde fuera preciso regar por franjas, se procurará una ligera superposición del riego en la unión de las mismas.

Se podrá dividir la dotación total en dos (2) aplicaciones, si así lo requiere la correcta ejecución del riego.

530.5.3 Extensión del árido de cobertura

La eventual extensión del árido de cobertura se realizará, por orden del Director de las Obras, cuando sea preciso hacer circular vehículos sobre el riego de imprimación o donde se detecte que parte de ella está sin absorber, veinticuatro horas (24 h) después de su aplicación.

La extensión del árido de cobertura se realizará por medios mecánicos de manera uniforme y con la dotación aprobada por el Director de las Obras. Se evitará el contacto de las ruedas del equipo de extensión con el riego no protegido. En el momento de su extensión, el árido no deberá tener una humedad excesiva.

Tras la extensión del árido de cobertura se procederá al apisonado con un compactador de neumáticos y, previamente a la extensión de la capa bituminosa, se barrerá para eliminar el árido sobrante, cuidando de no dañar el riego.

Si hubiera que extender árido sobre una franja imprimada, sin que lo hubiera sido la adyacente, se dejará sin proteger una zona de aquélla de unos veinte centímetros (20 cm) de anchura, junto a la superficie que todavía no haya sido tratada.

530.6 LIMITACIONES DE LA EJECUCIÓN

El riego de imprimación se podrá aplicar sólo cuando la temperatura ambiente sea superior a los diez grados Celsius ($>10\text{ }^{\circ}\text{C}$), y no exista riesgo de precipitaciones atmosféricas. Dicho límite se podrá rebajar a juicio del Director de las Obras a cinco grados Celsius ($5\text{ }^{\circ}\text{C}$), si la temperatura ambiente tiende a aumentar.

La aplicación del riego de imprimación se coordinará con la puesta en obra de la capa bituminosa superpuesta, de manera que la emulsión no haya perdido su efectividad como elemento de unión. Cuando el Director de las Obras lo estime necesario, se efectuará un riego de adherencia, el cual no será de abono si la pérdida de efectividad del riego anterior fuese imputable al Contratista.

Se prohibirá todo tipo de circulación sobre el riego de imprimación mientras no se haya absorbido todo el ligante o, si se hubiese extendido árido de cobertura, al menos durante las cuatro horas (4 h) siguientes a la extensión de dicho árido.

530.7 CONTROL DE CALIDAD

530.7.1 Control de procedencia de los materiales

En el caso de productos que deban tener el marcado CE, según el Reglamento 305/2011, para el control de procedencia de los materiales, se llevará a cabo la verificación de que los valores declarados en los documentos que acompañan

al marcado CE cumplen las especificaciones establecidas en este Pliego. Independientemente de la aceptación de la veracidad de las propiedades referidas en el marcado CE, si se detectara alguna anomalía durante el transporte, almacenamiento o manipulación de los productos, el Director de las Obras, en el uso de sus atribuciones, podrá disponer en cualquier momento, la realización de comprobaciones y ensayos sobre los materiales suministrados a la obra, al objeto de asegurar las propiedades y la calidad establecidas en este artículo.

En el caso de productos que no tengan la obligación de disponer de marcado CE por no estar incluidos en normas armonizadas, o corresponder con alguna de las excepciones establecidas en el artículo 5 del Reglamento 305/2011, se deberá llevar a cabo obligatoriamente los ensayos de identificación y caracterización para el control de procedencia que se indican en los epígrafes siguientes.

530.7.1.1 Emulsión bituminosa

La emulsión deberá cumplir las especificaciones establecidas en el artículo 214 de este Pliego, sobre recepción e identificación.

530.7.1.2 Árido de cobertura

Los áridos deberán disponer del marcado CE con un sistema de evaluación de la conformidad 2+, salvo en el caso de los áridos fabricados en el propio lugar de construcción para su incorporación en la correspondiente obra (artículo 5.b del Reglamento 305/2011).

En el primer caso, el control de procedencia se podrá llevar a cabo mediante la verificación de que los valores declarados en los documentos que acompañan al marcado CE permiten deducir el cumplimiento de las especificaciones establecidas en este Pliego.

En el caso de los áridos fabricados en el propio lugar de construcción para su incorporación en la correspondiente obra, de cada procedencia y para cualquier volumen de producción previsto, se tomarán dos (2) muestras (norma UNE-EN 932-1) y sobre ellas se determinará la granulometría (norma UNE-EN 933-2), el equivalente de arena (SE_4) (anexo A de la norma UNE-EN 933-8), y la plasticidad (normas UNE 103103 y UNE 103104).

530.7.2 Control de calidad de los materiales

La emulsión bituminosa deberá cumplir las especificaciones establecidas sobre el control de calidad, en el artículo 214 de este Pliego.

El control de calidad del árido de cobertura se basará en lo especificado en el epígrafe 530.7.1.2.

530.7.3 Control de ejecución

Se considerará como lote, que se aceptará o rechazará en bloque, al de menor tamaño de entre los resultantes de aplicar los tres (3) criterios siguientes:

- Quinientos metros (500 m) de calzada.
- Tres mil quinientos metros cuadrados (3 500 m²) de calzada.
- La superficie imprimada diariamente.

En cualquier caso, el Pliego de Prescripciones Técnicas Particulares o el Director de las Obras podrán fijar otro tamaño de lote.

En cada lote, se comprobarán las dotaciones medias de ligante residual y, eventualmente, de árido de cobertura, disponiendo durante la aplicación del riego, bandejas metálicas, de silicona o de otro material apropiado, en no menos de tres (3) puntos de la superficie a tratar. En cada uno de estos elementos de recogida se determinará la dotación, mediante el secado en estufa y pesaje.

530.8 CRITERIOS DE ACEPTACIÓN O RECHAZO

La dotación media en cada lote, tanto del ligante residual como en su caso de los áridos, no deberá diferir de la prevista en más de un quince por ciento ($\pm 15\%$).

Adicionalmente, no se admitirá que más de un (1) individuo de la muestra ensayada presente resultados que excedan de los límites fijados. El Director de las Obras determinará las medidas a adoptar con los lotes que no cumplan los criterios anteriores.

530.9 MEDICIÓN Y ABONO

La emulsión bituminosa empleada en riegos de imprimación se abonará por toneladas (t) realmente empleadas y pesadas en una báscula contrastada, o bien por superficie regada multiplicada por la dotación media del lote. El abono incluirá la preparación de la superficie existente y la aplicación de la emulsión.

El árido eventualmente empleado en riegos de imprimación, se abonará por toneladas (t), realmente empleadas y pesadas directamente en una báscula contrastada. El abono incluirá la extensión del árido y su eventual barrido.

NORMAS REFERIDAS EN ESTE ARTÍCULO

Las normas recogidas en este artículo podrán ser sustituidas por otras de las utilizadas en cualquiera de los otros Estados miembros de la Unión Europea, o que sean parte del Acuerdo sobre el Espacio Económico Europeo, y en aquellos Estados que tengan un acuerdo de asociación aduanera con la Unión Europea, siempre que se demuestre que poseen idénticas especificaciones técnicas.

UNE 103103	Determinación del límite líquido de un suelo por el método del aparato de Casagrande.
UNE 103104	Determinación del límite plástico de un suelo.
UNE-EN 932-1	Ensayos para determinar las propiedades generales de los áridos. Parte 1: Métodos de muestreo.
UNE-EN 933-1	Ensayos para determinar las propiedades geométricas de los áridos. Parte 1: Determinación de la granulometría de las partículas. Método del tamizado.
UNE-EN 933-2	Ensayos para determinar las propiedades geométricas de los áridos. Parte 2: Determinación de la granulometría de las partículas. Tamices de ensayo, tamaño nominal de las aberturas.
UNE-EN 933-8	Ensayos para determinar las propiedades geométricas de los áridos. Parte 8: Evaluación de los finos. Ensayo del equivalente de arena.

531 RIEGOS DE ADHERENCIA

531.1 DEFINICIÓN

Se define como riego de adherencia la aplicación de una emulsión bituminosa sobre una capa tratada con ligantes hidrocarbonados o conglomerantes hidráulicos, previa a la colocación sobre ésta de una capa bituminosa.

A efectos de aplicación de este artículo, no se considerarán como riegos de adherencia los definidos en el artículo 532 de este Pliego como riegos de curado.

531.2 MATERIALES

Lo dispuesto en este artículo se entenderá sin perjuicio de lo establecido en el Reglamento 305/2011 de 9 de marzo de 2011, del Parlamento Europeo y del Consejo, por el que se establecen las condiciones armonizadas para la comercialización de productos de construcción. Para los productos con marcado CE, el fabricante asumirá la responsabilidad sobre la conformidad de los mismos con las prestaciones declaradas, de acuerdo con el artículo 11 del mencionado Reglamento. Los productos que tengan el marcado CE deberán ir acompañados, además de dicho marcado, de la Declaración de Prestaciones, y de las instrucciones e información de seguridad del producto. Por su parte, el Contratista deberá verificar que los valores declarados en los documentos que acompañan al marcado CE permitan deducir el cumplimiento de las especificaciones contempladas en el Proyecto o, en su defecto, en este Pliego, debiendo adoptar, en el caso de que existan indicios de incumplimiento de las especificaciones declaradas, todas aquellas medidas que considere oportunas para garantizar la idoneidad del producto suministrado a la obra.

Independientemente de lo anterior, se estará además en todo caso a lo dispuesto en la legislación vigente en materia ambiental, de seguridad y salud, de producción, almacenamiento, gestión y transporte de productos de la construcción, de residuos de construcción y demolición, y de suelos contaminados.

531.2.1 Emulsión bituminosa

El tipo de emulsión a emplear vendrá fijado por el Pliego de Prescripciones Técnicas Particulares y, salvo justificación en contrario, deberá estar incluido entre los que se indican en la tabla 531.1, de acuerdo con el artículo 214 de este Pliego.

TABLA 531.1 – TIPO DE EMULSIÓN BITUMINOSA (*) A UTILIZAR

EMULSIONES BITUMINOSAS CONVENCIONALES	C60B3 ADH C60B3 TER
EMULSIONES BITUMINOSAS MODIFICADAS	C60BP3 ADH C60BP3 TER

- (*) En caso de que el riego se ejecute en tiempo frío, en lugar de emulsiones con índice de rotura clase 3 (70-155), se recomienda emplear la clase 2 < 110, de acuerdo con el artículo 214 de este Pliego.

Para categorías de tráfico pesado de T00 a T1, o con carreteras de categoría de tráfico T2 que sean autovías o que tengan una IMD superior a cinco mil vehículos por día y carril ($IMD > 5\ 000$ veh/d/carril), será preceptivo el empleo de emulsiones modificadas con polímeros en riegos de adherencia, para capas de rodadura constituidas por mezclas bituminosas discontinuas o drenantes del artículo 543 de este Pliego.

531.3 DOTACIÓN DEL LIGANTE

La dotación de la emulsión bituminosa a utilizar vendrá definida en el Pliego de Prescripciones Técnicas Particulares. Dicha dotación no será inferior en ningún caso a doscientos gramos por metro cuadrado (≤ 200 g/m²) de ligante residual.

Cuando la capa superior sea, una mezcla bituminosa discontinua en caliente o drenante (artículo 543 de este Pliego), o bien una capa tipo hormigón bituminoso (artículo 542 de este Pliego) empleada como rehabilitación superficial de una carretera en servicio, esta dotación no será inferior a doscientos cincuenta gramos por metro cuadrado (≤ 250 g/m²).

No obstante, el Director de las Obras, en el uso de sus atribuciones, podrá modificar tal dotación, a la vista de las pruebas realizadas en obra.

531.4 EQUIPO NECESARIO PARA LA EJECUCIÓN DE LAS OBRAS

Se estará, en todo caso, a lo dispuesto en la legislación vigente en materia ambiental, de seguridad y salud, y de transporte, en lo referente a los equipos empleados en la ejecución de las obras.

No se podrá utilizar en la aplicación de un riego de adherencia ningún equipo que no haya sido previamente aprobado por el Director de las Obras.

531.4.1 Equipo para la aplicación de la emulsión bituminosa

El equipo para la aplicación de la emulsión, que dispondrá siempre de rampa de riego, irá montado sobre neumáticos, y deberá ser capaz de aplicar la dotación de ligante especificada, a la temperatura prescrita. El dispositivo regador proporcionará una uniformidad transversal suficiente, a juicio del Director de las Obras, y deberá permitir la recirculación en vacío de la emulsión.

531.5 EJECUCIÓN DE LAS OBRAS

531.5.1 Preparación de la superficie existente

Se comprobará que la superficie sobre la que se vaya a efectuar el riego de adherencia cumple las condiciones especificadas para la unidad de obra correspondiente. En caso contrario, deberá ser corregida de acuerdo con lo indicado en este Pliego, o en su defecto, con las instrucciones del Director de las Obras.

Inmediatamente antes de proceder a la aplicación de la emulsión bituminosa, la superficie a tratar se limpiará de materiales sueltos o perjudiciales. Para ello se utilizarán barredoras mecánicas o máquinas de aire a presión, u otro método aprobado por el Director de las Obras, para eliminar el árido de cobertura (riegos de curado o de imprimación), en su caso, y posible suciedad o materiales sueltos o débilmente adheridos.

Si la superficie fuera un pavimento bituminoso en servicio, se eliminarán, mediante fresado, los excesos de ligante que hubiese, y se repararán los deterioros que pudieran impedir una correcta adherencia.

531.5.2 Aplicación de la emulsión bituminosa

La emulsión bituminosa se aplicará con la dotación y temperatura aprobadas por el Director de las Obras. El suministrador de la emulsión deberá aportar información sobre la temperatura de aplicación del ligante.

La extensión se efectuará de manera uniforme, evitando duplicarla en las juntas transversales de trabajo. Donde fuera preciso regar por franjas, se procurará una ligera superposición del riego en la unión de las mismas.

531.6 ESPECIFICACIONES DE LA UNIDAD TERMINADA

La adherencia entre dos capas de mezcla bituminosa, o entre una de mezcla bituminosa y una de material tratado con conglomerante hidráulico, evaluada en testigos cilíndricos mediante ensayo de corte (norma NLT-382), será superior o igual a seis décimas de megapascal ($\geq 0,6$ MPa), cuando una de las capas sea de rodadura, o a cuatro décimas de megapascal ($\geq 0,4$ MPa) en los demás casos.

531.7 LIMITACIONES DE LA EJECUCIÓN

El riego de adherencia se podrá aplicar sólo cuando la temperatura ambiente sea superior a los diez grados Celsius (>10 °C), y no exista riesgo de precipitaciones atmosféricas. Dicho límite se podrá rebajar a juicio del Director de las Obras a cinco grados Celsius (5 °C), si la temperatura ambiente tiende a aumentar.

La aplicación del riego de adherencia se coordinará con la puesta en obra de la capa bituminosa superpuesta, de manera que se haya producido la rotura de la emulsión bituminosa, pero sin que haya perdido su efectividad como elemento de unión. Cuando el Director de las Obras lo estime necesario, se efectuará otro riego de adherencia, el cual no será de abono si la pérdida de efectividad del riego anterior fuese imputable al Contratista.

Se prohibirá todo tipo de circulación sobre el riego de adherencia hasta que se haya producido la rotura de la emulsión en toda la superficie aplicada.

531.8 CONTROL DE CALIDAD

531.8.1 Control de procedencia de la emulsión bituminosa

La emulsión bituminosa deberá cumplir las especificaciones establecidas en el artículo 214 de este Pliego, sobre recepción e identificación.

531.8.2 Control de calidad de la emulsión bituminosa

La emulsión bituminosa deberá cumplir las especificaciones establecidas en el artículo 214 de este Pliego, sobre el control de calidad.

531.8.3 Control de ejecución

Se considerará como lote, que se aceptará o rechazará en bloque, al de menor tamaño de entre los resultantes de aplicar los tres (3) criterios siguientes:

- Quinientos metros (500 m) de calzada.
- Tres mil quinientos metros cuadrados (3 500 m²) de calzada.
- La superficie regada diariamente.

En cualquier caso, el Pliego de Prescripciones Técnicas Particulares o el Director de las Obras podrán fijar otro tamaño de lote.

En cada lote, se comprobará la dotación media de ligante residual, disponiendo durante la aplicación del riego, bandejas metálicas, de silicona o de otro material apropiado, en no menos de tres (3) puntos de la superficie a tratar. En cada uno de estos elementos de recogida se determinará la dotación, mediante el secado en estufa y pesaje.

531.8.4 Control de recepción de la unidad terminada

En cada lote definido en el epígrafe anterior, una vez extendida la capa de mezcla bituminosa superior, se extraerán tres (3) testigos en puntos aleatoriamente situados, según lo especificado en los epígrafes 542.9.4 ó 543.9.4 y se evaluará en ellos la adherencia entre capas mediante ensayo de corte (norma NLT-382).

531.9 CRITERIOS DE ACEPTACIÓN O RECHAZO

La dotación media del ligante residual en cada lote no deberá diferir de la prevista con una tolerancia de un quince por ciento (15%) en exceso y de un diez por ciento (10%) por defecto. Adicionalmente, no se admitirá que más de un (≥ 1) individuo de la muestra ensayada presente resultados que excedan de los límites fijados. El Director de las Obras determinará las medidas a adoptar con los lotes que no cumplan los criterios anteriores.

El valor medio obtenido en cada lote para la adherencia entre capas, no deberá ser inferior al valor especificado en el apartado 531.6. No más de un (1) individuo de la muestra ensayada podrá tener un valor inferior al especificado en más de un veinticinco por ciento (25%).

Si la adherencia media obtenida es inferior a la especificada en el apartado 531.6, se procederá de la siguiente manera:

- Si resulta inferior al noventa por ciento ($<90\%$) del valor previsto, se fresará la capa de mezcla bituminosa superior correspondiente al lote controlado y se repondrá el riego de adherencia y la mencionada capa por cuenta del Contratista.
- Si resulta superior o igual noventa por ciento ($\geq 90\%$) del valor previsto, se aplicará una penalización económica del diez por ciento (10%) de la mezcla bituminosa superior.

531.10 MEDICIÓN Y ABONO

La emulsión bituminosa empleada en riegos de adherencia se abonará por toneladas (t) realmente empleadas y pesadas en una báscula contrastada, o bien por superficie regada multiplicada por la dotación media del lote. El abono incluirá la preparación de la superficie existente y la aplicación de la emulsión.

NORMAS REFERIDAS EN ESTE ARTÍCULO

Las normas recogidas en este artículo podrán ser sustituidas por otras de las utilizadas en cualquiera de los otros Estados miembros de la Unión Europea, o que sean parte del Acuerdo sobre el Espacio Económico Europeo, y en aquellos Estados que tengan un acuerdo de asociación aduanera con la Unión Europea, siempre que se demuestre que poseen idénticas especificaciones técnicas.

NLT-382 Evaluación de la adherencia entre capas de firme, mediante ensayo de corte.

532 RIEGOS DE CURADO

532.1 DEFINICIÓN

Se define como riego de curado la aplicación de una película continua y uniforme de emulsión bituminosa sobre una capa tratada con un conglomerante hidráulico, al objeto de impermeabilizar toda la superficie y evitar la evaporación del agua necesaria para el correcto fraguado.

532.2 MATERIALES

Lo dispuesto en este artículo se entenderá sin perjuicio de lo establecido en el Reglamento 305/2011 de 9 de marzo de 2011, del Parlamento Europeo y del Consejo, por el que se establecen las condiciones armonizadas para la comercialización de productos de construcción. Para los productos con marcado CE, el fabricante asumirá la responsabilidad sobre la conformidad de los mismos con las prestaciones declaradas, de acuerdo con el artículo 11 del mencionado Reglamento. Los productos que tengan el marcado CE deberán ir acompañados, además de dicho marcado, de la Declaración de Prestaciones, y de las instrucciones e información de seguridad del producto. Por su parte, el Contratista deberá verificar que los valores declarados en los documentos que acompañan al marcado CE permitan deducir el cumplimiento de las especificaciones contempladas en el Proyecto o, en su defecto, en este Pliego, debiendo adoptar, en el caso de que existan indicios de incumplimiento de las especificaciones declaradas, todas aquellas medidas que considere oportunas para garantizar la idoneidad del producto suministrado a la obra.

Independientemente de lo anterior, se estará además en todo caso a lo dispuesto en la legislación vigente en materia ambiental, de seguridad y salud, de producción, almacenamiento, gestión y transporte de productos de la construcción, de residuos de construcción y demolición, y de suelos contaminados.

532.2.1 Emulsión bituminosa

El tipo de emulsión bituminosa a emplear vendrá fijado por el Pliego de Prescripciones Técnicas Particulares y, salvo justificación en contrario, se empleará una emulsión C60B3 CUR o C60B2 CUR del artículo 214 de este Pliego.

532.2.2 Árido de cobertura

532.2.2.1 Condiciones generales

El árido de cobertura a emplear, eventualmente, en riegos de curado será arena natural, arena de machaqueo o una mezcla de ambas.

532.2.2.2 Granulometría

La totalidad del árido deberá pasar por el tamiz 4 mm y no contener más de un quince por ciento ($\leq 15\%$) de partículas inferiores al tamiz 0,063 mm (norma UNE-EN 933-2), de acuerdo con la norma UNE-EN 933-1.

532.2.2.3 Limpieza

El árido deberá estar exento de todo tipo de materias extrañas. El equivalente de arena (SE_4) del árido (Anexo A de la norma UNE-EN 933-8), para la fracción 0/4 deberá ser superior a cuarenta ($SE_4 > 40$).

532.2.2.4 Plasticidad

El material deberá ser “no plástico” (normas UNE 103103 y UNE 103104).

532.3 DOTACIÓN DE LOS MATERIALES

La dotación de emulsión bituminosa a utilizar quedará definida por la cantidad que garantice la formación de una película continua, uniforme e impermeable de ligante hidrocarbonado. Dicha dotación no será inferior en ningún caso a trescientos gramos por metro cuadrado ($\leq 300 \text{ g/m}^2$) de ligante residual.

La dotación del árido de cobertura, en caso de aplicarse, será la mínima necesaria para garantizar la protección del riego de curado bajo la acción de la eventual circulación, durante la obra, sobre dicha capa. Dicha dotación, en ningún caso, será

superior a seis litros por metro cuadrado ($\geq 6 \text{ l/m}^2$), ni inferior a cuatro litros por metro cuadrado ($\leq 4 \text{ l/m}^2$).

No obstante, el Director de las Obras, en el uso de sus atribuciones, podrá modificar las dotaciones, a la vista de las pruebas realizadas en obra.

532.4 EQUIPO NECESARIO PARA LA EJECUCIÓN DE LAS OBRAS

Se estará, en todo caso, a lo dispuesto en la legislación vigente en materia ambiental, de seguridad y salud, y de transporte, en lo referente a los equipos empleados en la ejecución de las obras.

No se podrá utilizar en la ejecución de un riego de curado ningún equipo que no haya sido previamente aprobado por el Director de las Obras.

532.4.1 Equipo para la aplicación de la emulsión bituminosa

El equipo para la aplicación de la emulsión, que dispondrá siempre de rampa de riego, irá montado sobre neumáticos, y deberá ser capaz de aplicar la dotación de ligante especificada, a la temperatura prescrita. El dispositivo regador proporcionará una uniformidad transversal suficiente, a juicio del Director de las Obras, y deberá permitir la recirculación en vacío de la emulsión.

532.4.2 Equipo para la extensión del árido de cobertura

Para la extensión del árido, se utilizarán extendedoras mecánicas, incorporadas a un camión o autopropulsadas. En cualquier caso, el equipo utilizado deberá proporcionar un reparto homogéneo del árido y ser aprobado por el Director de las Obras.

532.5 EJECUCIÓN DE LAS OBRAS

532.5.1 Preparación de la superficie existente

Se comprobará que la superficie sobre la que se vaya a efectuar el riego de curado cumple las condiciones especificadas para la unidad de obra correspondiente. En caso contrario, deberá ser corregida de acuerdo con lo indicado en este Pliego, o en su defecto, con las instrucciones del Director de las Obras.

Inmediatamente antes de proceder a la aplicación de la emulsión bituminosa, la superficie a tratar se limpiará de materiales sueltos o perjudiciales. Para ello se utilizarán barredoras mecánicas, máquinas de aire a presión, u otro método aprobado por el Director de las Obras.

Tras la compactación de la capa tratada con conglomerante hidráulico y hasta la ejecución del riego de curado deberá evitarse la desecación de la mencionada capa, especialmente en tiempo cálido o con viento, en que se deberá regar con un equipo de pulverización de agua evitando la formación de charcos.

532.5.2 Aplicación de la emulsión bituminosa

El riego de curado se ejecutará inmediatamente después de acabar la compactación de la capa inferior, y en ningún caso después de transcurrir tres horas (\neq 3 h) desde la terminación, manteniéndose hasta entonces la superficie en estado húmedo.

La emulsión bituminosa se aplicará con la dotación y temperatura aprobadas por el Director de las Obras. El suministrador de la emulsión deberá aportar información sobre la temperatura de aplicación del ligante.

La extensión se efectuará de manera uniforme en toda la superficie expuesta de la capa incluyendo los laterales, evitando duplicarla en las juntas transversales de trabajo. Donde fuera preciso regar por franjas, se procurará una ligera superposición del riego en la unión de las mismas.

El plazo de aplicación del riego de curado deberá ser fijado por el Pliego de Prescripciones Técnicas Particulares o, en su defecto, por el Director de las Obras.

532.5.3 Extensión del árido de cobertura

La eventual extensión del árido de cobertura se realizará, por orden del Director de las Obras, cuando sea imprescindible la circulación de vehículos sobre el riego de curado.

La extensión del árido de cobertura se realizará por medios mecánicos de manera uniforme y con la dotación aprobada por el Director de las Obras. Se evitará el contacto de las ruedas del equipo de extensión con el riego no protegido. En el momento de su extensión, el árido no deberá tener una humedad excesiva.

Tras la extensión del árido de cobertura se procederá al apisonado con un compactador de neumáticos y, previamente a la apertura al tráfico, se barrerá para eliminar el árido sobrante, cuidando de no dañar el riego.

Si hubiera que extender árido sobre una franja regada, sin que lo hubiera sido la adyacente, se dejará sin proteger una zona de aquélla de unos veinte centímetros (20 cm) de anchura, junto a la superficie que todavía no haya sido tratada.

Previamente a la ejecución de la siguiente capa será preciso barrer enérgicamente el riego de curado para eliminar los restos de árido de cobertura y de posible suciedad y materiales sueltos o débilmente adheridos. Para ello se utilizarán barredoras mecánicas, máquinas de aire a presión u otro método aprobado por el Director de las Obras. Si la capa superior fuera bituminosa se aplicará un riego de adherencia según lo prescrito en el artículo 531 de este Pliego.

532.6 LIMITACIONES DE LA EJECUCIÓN

El riego de curado se podrá aplicar sólo cuando la temperatura ambiente sea superior a los diez grados Celsius (>10 °C), y no exista riesgo de precipitaciones atmosféricas. Dicho límite se podrá rebajar, a juicio del Director de las Obras, a cinco grados Celsius (5 °C), si la temperatura ambiente tiende a aumentar.

532.7 CONTROL DE CALIDAD

532.7.1 Control de procedencia de los materiales

En el caso de productos que deban tener el marcado CE, según el Reglamento 305/2011, para el control de procedencia de los materiales, se llevará a cabo la verificación de que los valores declarados en los documentos que acompañan al marcado CE cumplen las especificaciones establecidas en este Pliego. Independientemente de la aceptación de la veracidad de las propiedades referidas en el marcado CE, si se detectara alguna anomalía durante el transporte, almacenamiento o manipulación de los productos, el Director de las Obras, en el uso de sus atribuciones, podrá disponer en cualquier momento, la realización de comprobaciones y ensayos sobre los materiales suministrados a la obra, al objeto de asegurar las propiedades y la calidad establecidas en este artículo.

En el caso de productos que no tengan la obligación de disponer de marcado CE por no estar incluidos en normas armonizadas, o corresponder con alguna de las excepciones establecidas en el artículo 5 del Reglamento 305/2011, se deberá llevar a cabo obligatoriamente los ensayos de identificación y caracterización para el control de procedencia que se indican en los epígrafes siguientes.

532.7.1.1 Emulsión bituminosa

La emulsión deberá cumplir las especificaciones establecidas en el artículo 214 de este Pliego, sobre recepción e identificación.

532.7.1.2 Árido de cobertura

Los áridos deberán disponer del marcado CE con un sistema de evaluación de la conformidad 2+, salvo en el caso de los áridos fabricados en el propio lugar de construcción para su incorporación en la correspondiente obra (artículo 5.b del Reglamento 305/2011).

En el primer caso, el control de procedencia se podrá llevar a cabo mediante la verificación de que los valores declarados en los documentos que acompañan al marcado CE permiten deducir el cumplimiento de las especificaciones establecidas en este Pliego.

En el caso de los áridos fabricados en el propio lugar de construcción para su incorporación en la correspondiente obra, de cada procedencia y para cualquier volumen de producción previsto, se tomarán dos (2) muestras (norma UNE-EN 932-1) y sobre ellas se determinará la granulometría (norma UNE-EN 933-2), el equivalente de arena (SE₄) (anexo A de la norma UNE-EN 933-8), y la plasticidad (normas UNE 103103 y UNE 103104).

532.7.2 Control de calidad de los materiales

La emulsión bituminosa deberá cumplir las especificaciones establecidas sobre el control de calidad, en el artículo 214 de este Pliego.

El control de calidad del árido de cobertura se basará en lo especificado en el epígrafe 532.7.1.2.

532.7.3 Control de ejecución

Se considerará como lote, que se aceptará o rechazará en bloque, al de menor tamaño de entre los resultantes de aplicar los tres (3) criterios siguientes:

- Quinientos metros (500 m) de calzada.
- Tres mil quinientos metros cuadrados (3 500 m²) de calzada.
- La superficie regada diariamente.

En cualquier caso, el Pliego de Prescripciones Técnicas Particulares o el Director de las Obras podrán fijar otro tamaño de lote.

En cada lote, se comprobarán las dotaciones medias de ligante residual y, eventualmente, de árido de cobertura, disponiendo durante la aplicación del riego, bandejas metálicas, de silicona o de otro material apropiado, en no menos de tres (3) puntos de la superficie a tratar. En cada uno de estos elementos de recogida se determinará la dotación, mediante el secado en estufa y pesaje.

532.8 CRITERIOS DE ACEPTACIÓN O RECHAZO

La dotación media en cada lote, tanto de ligante residual como en su caso de los áridos, no deberá diferir de la prevista en más de un quince por ciento ($\pm 15\%$).

Adicionalmente, no se admitirá que más de un (≥ 1) individuo de la muestra ensayada presente resultados que excedan de los límites fijados. El Director de las Obras determinará las medidas a adoptar con los lotes que no cumplan los criterios anteriores.

532.9 MEDICIÓN Y ABONO

La emulsión bituminosa empleada en riegos de curado se abonará por toneladas (t) realmente empleadas y pesadas en una báscula contrastada, o bien por superficie regada multiplicada por la dotación media del lote. El abono incluirá la preparación de la superficie existente, la aplicación de la emulsión bituminosa y el barrido posterior.

El árido eventualmente empleado en riegos de curado, se abonará por toneladas (t), realmente empleadas y pesadas directamente en una báscula contrastada. El abono incluirá la extensión del árido y su eliminación posterior.

NORMAS REFERIDAS EN ESTE ARTÍCULO

Las normas recogidas en este artículo podrán ser sustituidas por otras de las utilizadas en cualquiera de los otros Estados miembros de la Unión Europea, o que sean parte del Acuerdo sobre el Espacio Económico Europeo, y en aquellos Estados que tengan un acuerdo de asociación aduanera con la Unión Europea, siempre que se demuestre que poseen idénticas especificaciones técnicas.

UNE 103103	Determinación del límite líquido de un suelo por el método del aparato de Casagrande.
UNE 103104	Determinación del límite plástico de un suelo.
UNE-EN 932-1	Ensayos para determinar las propiedades generales de los áridos. Parte 1: Métodos de muestreo.
UNE-EN 933-1	Ensayos para determinar las propiedades geométricas de los áridos. Parte 1: Determinación de la granulometría de las partículas. Método del tamizado.
UNE-EN 933-2	Ensayos para determinar las propiedades geométricas de los áridos. Parte 2: Determinación de la granulometría de las partículas. Tamices de ensayo, tamaño nominal de las aberturas.
UNE-EN 933-8	Ensayos para determinar las propiedades geométricas de los áridos. Parte 8: Evaluación de los finos. Ensayo del equivalente de arena.

CAPÍTULO IV. MEZCLAS BITUMINOSAS

540 MICROAGLOMERADOS EN FRÍO

540.1 DEFINICIÓN

Se definen como microaglomerados en frío aquellas mezclas bituminosas con consistencia adecuada para su puesta en obra directa e inmediata, y que se fabrican a temperatura ambiente mediante emulsión bituminosa, áridos, agua y, eventualmente, polvo mineral de aportación y aditivos.

Se emplean en tratamientos de mejora de las características superficiales (textura superficial y resistencia al deslizamiento), en aplicaciones de muy pequeño espesor, habitualmente no superior a un centímetro y medio (1,5 cm), y en una o dos capas.

A efectos de aplicación de este artículo, este tipo de material será utilizado de acuerdo con lo especificado en la tabla 540.8 y el espesor en la puesta en obra no deberá sobrepasar significativamente el que corresponda con el tamaño máximo nominal del árido.

Su ejecución incluye las siguientes operaciones:

- Estudio del microaglomerado y obtención de la fórmula de trabajo.
- Preparación del pavimento existente.
- Fabricación de acuerdo con la fórmula propuesta.
- Extensión y, en su caso, compactación.

540.2 MATERIALES

540.2.1 Consideraciones generales

Lo dispuesto en este artículo se entenderá sin perjuicio de lo establecido en el Reglamento 305/2011 de 9 de marzo de 2011, del Parlamento Europeo y del Consejo, por el que se establecen las condiciones armonizadas para la comercialización de productos de construcción. Para los productos con marcado CE, el fabricante asumirá la responsabilidad sobre la conformidad de los mismos con las prestaciones

declaradas, de acuerdo con el artículo 11 del mencionado Reglamento. Los productos que tengan el marcado CE deberán ir acompañados, además de dicho marcado, de la Declaración de Prestaciones, y de las instrucciones e información de seguridad del producto. Por su parte, el Contratista deberá verificar que los valores declarados en los documentos que acompañan al marcado CE permitan deducir el cumplimiento de las especificaciones contempladas en el Proyecto o, en su defecto, en este Pliego, debiendo adoptar, en el caso de que existan indicios de incumplimiento de las especificaciones declaradas, todas aquellas medidas que considere oportunas para garantizar la idoneidad del producto suministrado a la obra.

Independientemente de lo anterior, se estará además en todo caso a lo dispuesto en la legislación vigente en materia ambiental, de seguridad y salud, de producción, almacenamiento, gestión y transporte de productos de la construcción, de residuos de construcción y demolición, y de suelos contaminados.

540.2.2 Emulsiones bituminosas

El tipo de emulsión bituminosa a emplear vendrá fijado por el Pliego de Prescripciones Técnicas Particulares, en función de la zona térmica estival y de la categoría de tráfico pesado, definidas en las vigentes Norma 6.1 IC Secciones de firme o en la Norma 6.3 IC Rehabilitación de firmes.

Salvo justificación en contrario, se emplearán las emulsiones de la tabla 540.1, con betún residual después de evaporación, de penetración menor o igual a cien (≤ 100) décimas de milímetro, de acuerdo con el artículo 214 de este Pliego.

TABLA 540.1 – TIPO DE EMULSIÓN BITUMINOSA (*) A UTILIZAR

ZONA TÉRMICA ESTIVAL	CATEGORÍA DE TRÁFICO PESADO	
	T0, T1 Y T2	T3, T4 Y ARCENES
CÁLIDA	C60BP4 MIC	C60BP4 MIC C60B4 MIC
MEDIA		C60BP4 MIC (**) C60B4 MIC
TEMPLADA		C60B4 MIC

(*) Cuando la temperatura ambiente sea elevada o cuando por las condiciones específicas de la obra así se determine durante el estudio de la fórmula de trabajo, en lugar de estas emulsiones con índice de rotura clase 4 (110-195), se podrán emplear las equivalentes de clase 5 (>170), conforme a la norma UNE-EN 13808 y el artículo 214 de este Pliego.

(**) En vías de servicio no agrícolas de autovías o autopistas.

En el caso de utilizar emulsiones con adiciones no incluidas en el artículo 214 de este Pliego, el Pliego de Prescripciones Técnicas Particulares establecerá o, en su defecto, el Director de las Obras, en el uso de sus atribuciones, aprobará el tipo de adición y las especificaciones que deberán cumplir las emulsiones bituminosas, su ligante residual y los microaglomerados resultantes. La dosificación y el modo de aplicación de la adición deberán ser aceptados por el Director de las Obras.

En el caso de incorporación de adiciones (fibras, materiales elastoméricos, etc.) como modificadores de la reología, para mejorar la cohesión y la durabilidad, el Pliego de Prescripciones Técnicas Particulares determinará su proporción, así como la del ligante utilizado, de tal manera que se garantice un comportamiento en el microaglomerado cuanto menos semejante al que se obtuviera de emplear una emulsión bituminosa de las especificadas en la tabla 540.1. El Director de las Obras podrá disponer la realización de los ensayos que considere oportunos, de los recogidos en este Pliego, para comprobar el comportamiento y proporción de estos productos antes de su aceptación.

Según lo dispuesto en el apartado 8 del Plan Nacional Integrado de Residuos 2008-2015, aprobado por Acuerdo de Consejo de Ministros de 26 de diciembre de 2008, se fomentará el empleo de polvo de caucho procedente de neumáticos fuera de uso siempre que sea técnica y económicamente posible. Para ello las emulsiones bituminosas a emplear podrán ser fabricadas con ligantes modificados o mejorados por adición de polvo de caucho procedente de la trituración de neumáticos fuera de uso.

540.2.3 Áridos

540.2.3.1 Características generales

Los áridos a emplear podrán ser naturales o artificiales siempre que cumplan las especificaciones recogidas en este artículo. El Pliego de Prescripciones Técnicas Particulares, o en su defecto el Director de las Obras, podrá exigir propiedades o especificaciones adicionales cuando se vayan a emplear áridos cuya naturaleza o procedencia así lo requiriese.

Los áridos se producirán o suministrarán en fracciones granulométricas diferenciadas, las cuales se acopiarán y manejarán por separado. La combinación de las distintas fracciones en las proporciones definidas en la fórmula de trabajo se realizará en el propio acopio empleando medios mecánicos que aseguren la homogeneidad de la mezcla resultante. Los áridos combinados se acopiarán por separado tomando las

precauciones necesarias para evitar segregaciones o contaminaciones hasta el momento de la carga en el equipo de fabricación.

El equivalente de arena (SE_4) (Anexo A de la norma UNE-EN 933-8), para la fracción 0/4mm del árido combinado, según las proporciones fijadas en la fórmula de trabajo, y antes de la eventual incorporación del polvo mineral de aportación, deberá ser superior a sesenta ($SE_4 > 60$). De no cumplirse esta condición, su valor de azul de metileno (Anexo A de la norma UNE-EN 933-9), para la fracción 0/0,125 del árido combinado, deberá ser inferior a siete gramos por kilogramo ($MB_F < 7 \text{ g/kg}$) y, simultáneamente, su equivalente de arena deberá ser superior a cincuenta ($SE_4 > 50$).

Los áridos no serán susceptibles a ningún tipo de meteorización o alteración físico-química apreciable bajo las condiciones más desfavorables que, presumiblemente, puedan darse en la zona de empleo. Se deberá garantizar tanto la durabilidad a largo plazo, como que no originen, con el agua, disoluciones que puedan causar daños a estructuras u otras capas del firme, o contaminar corrientes de agua. Por ello, en materiales en los que, por su naturaleza, no exista suficiente experiencia sobre su comportamiento, deberá hacerse un estudio especial sobre su aptitud para ser empleado, que será aprobado por el Director de las Obras.

540.2.3.2 Árido grueso

540.2.3.2.1 Definición

Se define como árido grueso a la parte del árido total retenida en el tamiz 2 mm (norma UNE-EN 933-2).

540.2.3.2.2 Procedencia en capa única o capa superior

El árido grueso será preferiblemente de una única procedencia y naturaleza. En caso de que se empleen áridos de distinta procedencia, cada una de ellas deberá cumplir por separado las prescripciones establecidas en el epígrafe 540.2.3.2.

Los áridos gruesos a emplear en capa única o capa superior para categoría de tráfico pesado T0, no provendrán de canteras de naturaleza caliza, ni podrán fabricarse por trituración de gravas procedentes de yacimientos granulares.

En el caso de que se emplee árido grueso procedente de la trituración de grava natural, y para las categorías de tráfico pesado T1 a T31, se cumplirá la condición de que el tamaño de las partículas, antes de su trituración, deberá ser superior a seis (> 6) veces el tamaño máximo del árido que se desee obtener.

Si en el árido grueso se apreciaran partículas meteorizadas o con distinto grado de alteración, su proporción en masa no será nunca superior al cinco por ciento (5%). El Pliego de Prescripciones Técnicas Particulares o el Director de las Obras podrán establecer un valor inferior al indicado.

En capas de rodadura de carreteras sometidas durante el invierno a heladas y frecuentes tratamientos de vialidad invernal, si el valor de la absorción (norma UNE-EN 1097-6), es superior al uno por ciento (>1%), el valor del ensayo de sulfato de magnesio (norma UNE-EN 1367-2), deberá ser inferior al quince por ciento (MS < 15%).

540.2.3.2.3 Angulosidad (Porcentaje de caras de fractura)

La proporción mínima de partículas total y parcialmente trituradas del árido grueso (norma UNE-EN 933-5), deberá cumplir lo fijado en la tabla 540.2.a.

TABLA 540.2.a - PROPORCIÓN DE PARTÍCULAS TOTAL Y PARCIALMENTE TRITURADAS
(% en masa)

CATEGORÍA DE TRÁFICO PESADO		
T0 a T31	T32 Y ARCENES	T4
100	≥ 90	≥ 70

Adicionalmente, la proporción de partículas totalmente redondeadas del árido grueso (norma UNE-EN 933-5), deberá cumplir lo fijado en la tabla 540.2.b.

TABLA 540.2.b - PROPORCIÓN DE PARTÍCULAS TOTALMENTE REDONDEADAS
(% en masa)

CATEGORÍA DE TRÁFICO PESADO		
T0 a T31	T32 Y ARCENES	T4
0	≤1	≤10

540.2.3.2.4 Forma (Índice de lajas)

El índice de lajas (FI) del árido grueso (norma UNE-EN 933-3), deberá cumplir lo fijado en la tabla 540.3.

TABLA 540.3 - ÍNDICE DE LAJAS (FI)

CATEGORÍA DE TRÁFICO PESADO	
T0 a T31	T32, T4 Y ARCENES
≤ 20	≤ 25

540.2.3.2.5 Resistencia a la fragmentación (Coeficiente de Los Ángeles)

El coeficiente de Los Ángeles (LA) del árido grueso (norma UNE-EN 1097-2), deberá cumplir lo fijado en la tabla 540.4.

TABLA 540.4 - COEFICIENTE DE LOS ÁNGELES (LA)

CAPA DE APLICACIÓN	CATEGORÍA DE TRÁFICO PESADO		
	T0	T1 Y T2	T3, T4 Y ARCENES
CAPA INFERIOR	≤ 20	≤ 25	
CAPA SUPERIOR O CAPA ÚNICA	≤ 15	≤ 20	≤ 25

540.2.3.2.6 Resistencia al pulimento en capa única o capa superior (Coeficiente de pulimento acelerado)

El coeficiente de pulimento acelerado (PSV) del árido grueso en capa única o capa superior (norma UNE-EN 1097-8), deberá cumplir lo fijado en la tabla 540.5.

TABLA 540.5- COEFICIENTE DE PULIMENTO ACELERADO (PSV)

CATEGORÍA DE TRÁFICO PESADO		
T0	T1 A T31 Y VÍAS DE SERVICIO(*)	T32, T4 Y ARCENES
≥ 56	≥ 50	≥ 44

(*) Vías de servicio no agrícolas de autovías o autopistas

540.2.3.2.7 Limpieza (Contenido de impurezas)

El árido grueso deberá estar exento de todo tipo de materias extrañas que puedan afectar a la durabilidad del propio árido o del microaglomerado. El contenido de finos (norma UNE-EN 933-1) determinado como el porcentaje que pasa por el tamiz 0,063 mm, será inferior al cinco por mil (< 5‰) en masa.

En el caso de que no se cumplan las prescripciones establecidas respecto a la limpieza del árido grueso, el Director de las Obras podrá exigir su lavado, aspiración u otros métodos previamente aprobados, y una nueva comprobación.

540.2.3.3 Árido fino

540.2.3.3.1 Definición

Se define como árido fino a la parte del árido total cernida por el tamiz 2 mm y retenida por el tamiz 0,063 mm (norma UNE-EN 933-2).

540.2.3.3.2 Procedencia

En general, el árido fino deberá proceder en su totalidad de la trituración de piedra de cantera o de grava natural.

Únicamente para categorías de tráfico pesado T3 y T4, se podrá emplear en parte arena natural no triturada, siempre que su proporción en la mezcla sea inferior al diez por ciento (<10%) de la masa total del árido combinado y sin que supere, en ningún caso, el porcentaje de árido fino triturado.

En el caso de que se emplee árido fino de distinta procedencia que el grueso, éste corresponderá a una fracción 0/2mm con un porcentaje retenido por el tamiz 2 mm no superior al diez por ciento ($\leq 10\%$) del total, con el fin de evitar la existencia de partículas de tamaño superior a 2 mm que no cumplan las características exigidas en el epígrafe 540.2.3.2.

540.2.3.3 Limpieza

El árido fino deberá estar exento de todo tipo de materias extrañas que puedan afectar a la durabilidad del propio árido o del microaglomerado.

540.2.3.4 Resistencia a la fragmentación y al pulimento

El material que se triture para obtener árido fino deberá cumplir las condiciones exigidas al árido grueso en los epígrafes 540.2.3.2.5 y 540.2.3.2.6 relativos al coeficiente de Los Ángeles (LA) y al coeficiente de pulimento acelerado (PSV).

El Pliego de Prescripciones Técnicas Particulares, o en su defecto el Director de las Obras, podrá autorizar el empleo de árido fino de otra naturaleza que mejore alguna característica, en especial la manejabilidad del microaglomerado recién fabricado. En cualquier caso, procederá de un árido con coeficiente de Los Ángeles inferior a veinticinco ($LA < 25$) y, en el caso de que se trate de microaglomerado para capa superior o capa única, de un árido con coeficiente de pulimento acelerado superior a cincuenta ($PSV > 50$), para categorías de tráfico pesado T0 a T31 y vías de servicio no agrícolas de autovías o autopistas, y superior a cuarenta y cuatro ($PSV > 44$) para el resto de categorías de tráfico pesado.

540.2.3.4 Polvo mineral

540.2.3.4.1 Definición

Se define como polvo mineral el árido cuya mayor parte pasa por el tamiz 0,063 mm (norma UNE-EN 933-2).

540.2.3.4.2 Procedencia

El polvo mineral procederá de los áridos y podrá incorporar un producto comercial o especialmente preparado, cuya misión sea acelerar el proceso de rotura de la emulsión o activar la consecución de la cohesión final.

Las proporciones y características de esta aportación se fijarán en la fórmula de trabajo del microaglomerado, de acuerdo con lo establecido en el Pliego de Prescripciones Técnicas Particulares o, en su defecto, con la aceptación del Director de las Obras.

540.2.3.4.3 Finura y actividad del polvo mineral de aportación

La densidad aparente del polvo mineral (Anexo A de la norma UNE-EN 1097-3), deberá estar comprendida entre cinco y ocho décimas de gramos por centímetro cúbico (0,5 a 0,8 g/cm³).

540.2.4 Aditivos

Se considerarán como aditivos todos aquellos productos que se puedan incorporar al microaglomerado para mejorar su fabricación y puesta en obra, en sus características mecánicas y en sus prestaciones en servicio. A efectos de aplicación de este artículo, se pueden considerar algunos aditivos de uso habitual para acortar el tiempo de curado, para mejorar la cohesión y resistencia mecánica a corto plazo, así como los reguladores de la rotura de la emulsión.

El Pliego de Prescripciones Técnicas Particulares fijará o, en su defecto, el Director de las Obras, en el uso de sus atribuciones, aprobará los aditivos que pueden utilizarse (a excepción del aditivo para el control de la rotura de la emulsión, que queda excluido de esta aprobación), estableciendo las especificaciones que tendrán que cumplir,

tanto el aditivo como el microaglomerado resultante. La fórmula de trabajo deberá verificar y explicitar la naturaleza, contenido y características que aporta el aditivo a utilizar.

Podrá mejorarse la adhesividad entre el árido y la emulsión bituminosa mediante activantes o cualquier otro producto sancionado por la experiencia. En tales casos el Pliego de Prescripciones Técnicas Particulares o, en su defecto, el Director de las Obras establecerá las condiciones que tendrán que cumplir dichos aditivos y los microaglomerados resultantes.

540.2.5 Agua

El agua deberá cumplir las prescripciones de la vigente Instrucción de Hormigón Estructural (EHE).

540.3 TIPO, COMPOSICIÓN Y DOTACION DEL MICROAGLOMERADO

Los microaglomerados deberán tener obligatoriamente el marcado CE y la correspondiente información que debe acompañarle, conforme a lo establecido en la norma UNE-EN 12273.

La designación de los microaglomerados se hará de la siguiente manera:

MICROF	D	sup/inf	ligante
---------------	----------	----------------	----------------

Donde:

- MICROF** denominación de un microaglomerado en frío.
- D** tamaño máximo del árido, expresado como la abertura del tamiz que deja pasar entre un noventa y un cien por ciento (90% y 100%) del total del árido.
- sup/inf** indicación del empleo en capa única o capa superior (**sup**) o en capa inferior (**inf**).
- Ligante** designación de la emulsión a utilizar.

La granulometría (norma UNE-EN 933-1), del árido obtenido combinando las distintas fracciones de los áridos (incluido el polvo mineral), según el tipo de microaglomerado, deberá estar comprendida dentro de alguno de los husos fijados en la tabla 540.7.

Tabla 540.7 - HUSOS GRANULOMÉTRICOS. CERNIDO ACUMULADO (% en masa)

TIPO DE MICRO-AGLOMERADO	ABERTURA DE LOS TAMICES NORMA UNE-EN 933-2 (mm)									
	16	11,2	8	5,6	4	2	1	0,500	0,250	0,063
MICROF 11	100	90-100	77-92	64-83	55-74	35-55	25-41	15-30	9-20	3-7
MICROF 8		100	90-100	74-92	60-84	40-64	25-45	15-31	10-22	5-9
MICROF 5			100	90-100	78-93	60-80	44-64	30-48	19-33	8-14

Tipo

El Pliego de Prescripciones Técnicas Particulares fijará el tipo, la composición, la dotación media y mínima (excluida el agua total) del microaglomerado y el número de capas de su aplicación, que deberán cumplir lo especificado en la tabla 540.8.

Tabla 540.8 - COMPOSICIÓN, DOTACIÓN Y CAMPO DE APLICACIÓN

CARACTERÍSTICA	TIPO DE MICROAGLOMERADO		
	MICROF 11	MICROF 8	MICROF 5
DOTACIÓN MEDIA (kg/m ²) (excluida el agua total)	12 - 15	9 - 12	7 - 9
BETÚN RESIDUAL (*) (% en masa de árido)	5,0 - 7,0	6,0 - 8,0	6,5 - 9,0
CAPA EN LA QUE SE APLICA	Superior o única		Inferior
CATEGORÍA DE TRÁFICO PESADO	T0 y T1	T0 a T4	Como capa inferior para cualquier tipo de tráfico. Como capa única en arcenes para T3 y T4

(*) Incluidas las tolerancias especificadas en el epígrafe 540.9.3. Si son necesarias, se tendrán en cuenta las correcciones por peso específico y absorción de los áridos.

En el caso de que la densidad de los áridos (norma UNE-EN 1097-6), sea diferente de dos gramos y sesenta y cinco centésimas de gramo por centímetro cúbico (2,65 g/cm³), los contenidos de betún residual de la tabla 540.8 se deberán corregir

multiplicando por el factor: $\alpha = \frac{2,65}{\rho_d}$; donde ρ_d es la densidad de las partículas de árido.

540.4 EQUIPO NECESARIO PARA LA EJECUCIÓN DE LAS OBRAS

540.4.1 Consideraciones generales

No se podrá utilizar en la ejecución de un microaglomerado ningún equipo que no haya sido previamente empleado en el tramo de prueba y aprobado por el Director de las Obras.

Se estará, en todo caso, a lo dispuesto en la legislación vigente en materia ambiental, de seguridad y salud, y de transporte, en lo referente a los equipos empleados en la ejecución de las obras.

540.4.2 Equipo de fabricación y extensión

Lo dispuesto en este epígrafe se entenderá sin perjuicio de lo establecido en la norma UNE-EN 12273 para el mercado CE.

El microaglomerado se fabricará en mezcladoras móviles autopropulsadas que simultáneamente realizarán la extensión por medio de una caja repartidora, remolcada sobre la superficie a tratar. El equipo dispondrá de los elementos para realizar o facilitar la carga de todos los materiales (áridos, emulsión, agua de envuelta, adiciones, etc.), así como de la capacidad de carga necesaria para realizar aplicaciones en continuo de más de cuatrocientos metros (>400 m) en una única aplicación.

El mezclador será de tipo continuo, y las salidas de los tanques y tolvas de los distintos materiales estarán adecuadamente taradas, contrastadas y sincronizadas, para lograr la composición correspondiente a la fórmula de trabajo. La mezcla así constituida pasará a una caja repartidora a través de una compuerta regulable, provista del número de salidas necesario para distribuirla uniformemente en la misma.

Dicha caja repartidora será metálica, de anchura regulable, y deberá estar dotada: de dispositivos de cierre laterales; de una maestra final de goma regulable en altura; de patines laterales, y de un dispositivo en su interior que reparta uniformemente la mezcla delante de la maestra.

Además los patines laterales y la maestra deberán ser renovados cuantas veces resulte preciso para asegurar un reparto transversal homogéneo y uniforme y de acuerdo con la dotación prescrita.

540.4.3 Equipo de compactación

En los casos en que se exija compactación, se utilizarán compactadores de neumáticos, estando prohibido el uso de cualquier elemento de compactación con llanta metálica. Dichos compactadores deberán ser autopropulsados, tener inversores de sentido de marcha de acción suave y estar dotados de dispositivos para la limpieza de los neumáticos durante la compactación.

Las ruedas del compactador serán lisas y estarán dispuestas en número, tamaño y configuración de manera tal que permitan el solape de las huellas de las delanteras y traseras. No se permitirá la humectación con agua de la superficie de los neumáticos.

No deberán llevar faldones de lona de aislamiento térmico por no ser necesarios y para poder observar si se producen adherencias del microaglomerado al neumático, en cuyo caso deberá suspenderse temporalmente la compactación hasta que el material tenga la cohesión suficiente para que no se produzcan dichas adherencias.

540.5 EJECUCIÓN DE LAS OBRAS

540.5.1 Estudio del microaglomerado y obtención de la fórmula de trabajo

La fabricación del microaglomerado no deberá iniciarse hasta que el Director de las Obras haya aprobado la correspondiente fórmula de trabajo, que habrá sido estudiada antes en laboratorio y verificada en el tramo de prueba correspondiente, en el que se deberá alcanzar la macrotextura superficial prescrita.

Dicha fórmula fijará como mínimo las características siguientes:

- Granulometría de los áridos combinados, por los tamices establecidos en el huso granulométrico (apartado 540.3), y en su caso, los porcentajes de las distintas fracciones a emplear en el microaglomerado.
- El tipo de emulsión bituminosa a utilizar.
- La dosificación de emulsión bituminosa, referida a la masa total de los áridos, indicando el porcentaje de ligante residual.
- Tipo y dotación de los aditivos, referida a la masa total de los áridos.

La fórmula de trabajo se diseñará según lo establecido en el Pliego de Prescripciones Técnicas Particulares, que salvo justificación en contra cumplirá los criterios de las tablas 540.8 y 540.9.

Tabla 540.9 - CRITERIOS DE DOSIFICACIÓN DE LOS MICROAGLOMERADOS

ENSAYO	CATEGORÍA DE TRÁFICO PESADO			
	T0 Y T1	T2	T3 Y ARCENES	T4 (*)
CONSISTENCIA (mm) (NORMA UNE-EN 12274-3)	0 - 20			
DESGASTE (g/m²) PÉRDIDA A LA ABRASIÓN POR VÍA HÚMEDA (NORMA UNE-EN 12274-5)	≤ 350	≤ 450	≤ 550	≤ 650
COHESIÓN (minutos) TIEMPO PARA ALCANZAR UN PAR DE TORSIÓN DE 2 N·m (NORMA UNE-EN 12274-4)	≤ 30		≤ 60	

(*) También en arcenes o cuando el microaglomerado tenga exclusivamente la finalidad de sellar un pavimento.

La fórmula de trabajo del microaglomerado deberá asegurar el cumplimiento de las características de la unidad terminada en lo referente a la macrotextura superficial y a la resistencia al deslizamiento, conforme a lo indicado en el apartado 540.7.

Se estudiará y aprobará una nueva fórmula si varía la procedencia de alguno de los componentes, o si durante la producción se rebasan las tolerancias granulométricas establecidas en este artículo.

El Director de las Obras podrá exigir la corrección de la fórmula de trabajo, con objeto de mejorar la calidad del microaglomerado, para lo que se realizará un nuevo estudio y los ensayos oportunos.

540.5.2 Preparación del pavimento existente

Se comprobará el estado de la superficie sobre la que se vaya a extender el microaglomerado. El Pliego de Prescripciones Técnicas Particulares, o en su defecto el Director de las Obras, indicará las medidas encaminadas a reparar zonas dañadas, si fuera necesario.

Inmediatamente antes de proceder a la aplicación del microaglomerado se limpiará la superficie a tratar de materias sueltas o perjudiciales. Para ello, se utilizarán barredoras mecánicas, máquinas de aire a presión u otro método aprobado por el Director de las Obras.

El Pliego de Prescripciones Técnicas Particulares podrá prever la ejecución de un riego de adherencia, conforme al artículo 531 de este Pliego, o de un microfresado, previamente al tratamiento con el microaglomerado. Su objeto será permitir una correcta adherencia de la aplicación a la superficie subyacente.

Si dicha superficie estuviese constituida por un pavimento bituminoso, y éste fuese heterogéneo, se deberán eliminar los posibles excesos de ligante hidrocarbonado mediante microfresado, se sellarán las zonas demasiado permeables y se repararán los deterioros que pudieran impedir una correcta adherencia del microaglomerado, lo que deberá contar con la aprobación del Director de las Obras.

En el caso de que la superficie existente tuviera una textura fina y lisa, y no fuera posible, o aconsejable, adecuarla mediante un microfresado, para mejorar la adherencia, será preceptiva la aplicación en dos (2) capas, siendo la capa inferior del tipo MICROF 5.

El Director de las Obras podrá autorizar, si lo estima conveniente y las condiciones climáticas lo aconsejan, la humectación del pavimento a tratar inmediatamente antes de la aplicación del microaglomerado, con la dotación de agua previamente ensayada y repartida de manera uniforme.

540.5.3 Aprovisionamiento de áridos

Los áridos se suministrarán en fracciones granulométricas diferenciadas, suficientemente homogéneas y que se puedan acopiar y manejar sin peligro de segregación.

Cada fracción del árido se acopiará separada de las demás, para evitar intercontaminaciones, y preferiblemente sobre zonas pavimentadas. Si se dispusieran sobre el terreno natural, no se utilizarán sus quince centímetros (15 cm) inferiores. Los acopios se construirán por tongadas de espesor no superior a un metro y medio ($\leq 1,5$ m), y no en montones cónicos. Las cargas del material se colocarán adyacentes, tomando las medidas oportunas para evitar su segregación.

Cuando se detecten anomalías en el suministro de los áridos, se acopiarán por separado hasta confirmar su aceptabilidad. Esta misma medida se aplicará cuando se autorice el cambio de procedencia de un árido.

El volumen mínimo de acopio de áridos antes de iniciar la fabricación del microaglomerado vendrá fijado en el Pliego de Prescripciones Técnicas Particulares y, salvo justificación en contrario, no deberá ser inferior al cincuenta por ciento ($\leq 50\%$) del total de la obra o al correspondiente a un (1) mes de trabajo.

540.5.4 Fabricación del microaglomerado

Lo dispuesto en este epígrafe se entenderá sin perjuicio de lo establecido en la norma UNE-EN 12273 para el mercado CE.

Las proporciones de los componentes serán conformes con la fórmula de trabajo aprobada. La incorporación de los materiales se hará de manera que la envuelta de los áridos por el ligante sea completa y homogénea, mientras el microaglomerado permanezca en la mezcladora.

La mezcla fabricada deberá verter a la caja repartidora de forma continua. El desnivel entre la descarga del mezclador y la superficie deberá regularse, de forma que no se produzcan segregaciones. Toda mezcla heterogénea o que muestre una envuelta defectuosa de los áridos por la emulsión bituminosa, será rechazada.

540.5.5 Extensión

El Pliego de Prescripciones Técnicas Particulares, o en su defecto el Director de las Obras, establecerá la anchura de extendido en cada aplicación. El avance de los equipos de extensión se hará paralelamente al eje de la vía, con la velocidad conveniente para obtener la dotación prevista y una textura uniforme.

Cuando se extienda por franjas longitudinales, entre cada dos (2) contiguas deberá establecerse un solape de diez centímetros (10 cm). En el caso de aplicaciones de capa superior, los solapes de la capa inferior y de la superior no deberán coincidir para evitar una dotación excesiva. Al finalizar la extensión de cada franja se realizará una junta transversal de trabajo, de forma que quede recta y perpendicular al eje de la vía.

540.5.6 Compactación

Para los tratamientos superficiales aplicados en autovías con cualquier categoría de tráfico pesado, y en carreteras convencionales con categorías de tráfico pesado T0 y T1, el Pliego de Prescripciones Técnicas Particulares o, en su defecto, el Director de las Obras, podrá exigir la compactación mediante el empleo de compactadores de neumáticos, una vez rota la emulsión y antes de finalizar el período de curado del material extendido.

La compactación tendrá como finalidad acortar el tiempo de curado, aumentando la cohesión inicial del microaglomerado y permitiendo una apertura más rápida al tráfico.

Deberá prestarse especial atención al momento de iniciar la compactación, de manera que no se produzca la adherencia de parte del tratamiento, por baja cohesión, a la superficie del neumático. Tampoco deberá retrasarse tanto que el material tenga un grado de cohesión tal que el compactador no aporte mejora alguna.

El compactador deberá trabajar por franjas sobre el microaglomerado extendido con cada carga del equipo de fabricación y extensión. Se deberá empezar por el extremo inicial del extendido y compactar longitudinalmente por un borde con una o dos ruedas como máximo, observando si se produce la adherencia del material al neumático del compactador y continuando o suspendiendo temporalmente la compactación, según el comportamiento observado.

540.6 TRAMO DE PRUEBA

Antes de iniciarse la puesta en obra del microaglomerado, será preceptiva la realización del correspondiente tramo de prueba, para comprobar la fórmula de trabajo, la adecuación de la dotación prevista y la forma de actuación del equipo de fabricación y extendido y el de compactación en su caso.

Se comprobará expresamente la macrotextura superficial obtenida, mediante el método volumétrico (norma UNE-EN 13036-1), que deberá cumplir los valores establecidos en el apartado 540.7.

Durante la ejecución del tramo de prueba se podrá analizar la correspondencia, en su caso, entre el método volumétrico y un texturómetro láser como medio rápido de control. En ese caso, se elegirán cien metros (100 m) del tramo de prueba, en el que se realizará la medición con el texturómetro láser que se vaya a emplear posteriormente en el control de la obra y se harán al menos cinco (5) determinaciones de la macrotextura (norma UNE-EN 13036-1). La correspondencia obtenida será aplicable exclusivamente para esa obra, con esa fórmula de trabajo y para ese equipo concreto de medición.

El tramo de prueba tendrá una longitud no inferior a la definida en el Pliego de Prescripciones Técnicas Particulares o en su caso, a la que establezca el Director de las Obras, quién determinará si es aceptable su realización como parte integrante de la obra.

A la vista de los resultados obtenidos, el Director de las Obras definirá:

- Si son aceptables o no la fórmula de trabajo y la macrotextura superficial obtenida. En el primer caso se podrá iniciar la fabricación. En el segundo, el Contratista deberá proponer las actuaciones a seguir (estudio de una nueva fórmula, corrección parcial de la ensayada, etc.).
- Si son aceptables o no los equipos propuestos por el Contratista. En el primer caso, definirá su forma específica de actuación. En el segundo, el Contratista deberá proponer nuevos equipos, o incorporar equipos complementarios.

No se podrá proceder a la extensión en continuo sin que el Director de las Obras haya autorizado el inicio, en las condiciones aceptadas después del tramo de prueba.

540.7 ESPECIFICACIONES DE LA UNIDAD TERMINADA

La superficie de la capa de microaglomerado deberá presentar una textura uniforme y exenta de segregaciones. La macrotextura superficial, obtenida mediante el método volumétrico (norma UNE-EN 13036-1), y la resistencia al deslizamiento transversal (norma UNE 41201 IN), en capa única o superior, no deberán ser inferiores a los valores indicados en la tabla 540.10.

Tabla 540.10 – VALORES MÍNIMOS DE LA MACROTEXTURA SUPERFICIAL-MTD Y RESISTENCIA AL DESLIZAMIENTO TRANSVERSAL

CARACTERÍSTICA	TIPO DE MICROAGLOMERADO		
	MICROF 11	MICROF 8	MICROF 5
MACROTEXTURA SUPERFICIAL (*) (mm) (NORMA UNE-EN 13036-1)	1,2	1,0	0,7
RESISTENCIA AL DESLIZAMIENTO (**) (%) (NORMA UNE 41201 IN)	65		60

(*) Medida lo antes posible después de la extensión del microaglomerado y antes de abrir al tráfico.

(**) Medida una vez transcurridos 7 días (7 d) de la aplicación del microaglomerado.

540.8 LIMITACIONES DE LA EJECUCIÓN

Salvo autorización expresa del Director de las Obras, no se permitirá la puesta en obra:

- Cuando la temperatura ambiente sea inferior a diez grados Celsius (<10 °C). Dicho límite se podrá rebajar por el Director de las Obras a cinco grados Celsius (5 °C), si la temperatura ambiente tiende a aumentar.
- Cuando se produzcan precipitaciones atmosféricas o exista riesgo de que puedan producirse de forma inmediata.

Se evitará todo tipo de circulación sobre la capa extendida mientras no haya adquirido la cohesión suficiente para resistir adecuadamente la acción del tráfico.

Cuando se prevea la aplicación de más de una capa, se aplicará la capa superior después de haber sometido la inferior a la acción de la circulación durante al menos un día (1 d), y siempre, previo barrido del material desprendido.

540.9 CONTROL DE CALIDAD

540.9.1 Control de procedencia de los materiales

En el caso de productos que deban tener el marcado CE, conforme al Reglamento 305/2011, para el control de procedencia de los materiales, se llevará a cabo la verificación documental de que los valores declarados en los documentos que acompañan al marcado CE cumplen las especificaciones establecidas en este Pliego. Independientemente de la aceptación de la veracidad de las propiedades referidas en el marcado CE, si se detectara alguna anomalía durante el transporte, almacenamiento o manipulación de los productos, el Director de las Obras, en el uso de sus atribuciones, podrá disponer en cualquier momento, la realización de comprobaciones y ensayos sobre los materiales suministrados a la obra, al objeto de asegurar las propiedades y la calidad establecidas en este artículo.

En el caso de productos que no tengan la obligación de disponer de marcado CE por no estar incluidos en normas armonizadas, o corresponder con alguna de las excepciones establecidas en el artículo 5 del Reglamento, se deberán llevar a cabo obligatoriamente los ensayos para el control de procedencia que se indican en los epígrafes siguientes.

540.9.1.1 Emulsión bituminosa

La emulsión bituminosa deberá cumplir las especificaciones establecidas en el artículo 214 de este Pliego, sobre recepción e identificación.

540.9.1.2 Áridos

Los áridos deberán disponer del marcado CE con un sistema de evaluación de la conformidad 2+, salvo en el caso de los áridos fabricados en el propio lugar de construcción para su incorporación en la correspondiente obra (artículo 5.b del Reglamento 305/2011).

En el primer caso, el control de procedencia se podrá llevar a cabo mediante la verificación de que los valores declarados en los documentos que acompañan al marcado CE permiten deducir el cumplimiento de las especificaciones establecidas en este Pliego.

En el caso de los áridos fabricados en el propio lugar de construcción para su incorporación en la correspondiente obra, de cada procedencia y para cualquier volumen de producción previsto se tomarán muestras (norma UNE-EN 932-1), y para cada una de ellas se determinará:

- El coeficiente de Los Ángeles del árido grueso (norma UNE-EN 1097-2).
- El coeficiente de pulimento acelerado del árido grueso (norma UNE-EN 1097-8).
- El índice de lajas del árido grueso (norma UNE-EN 933-3).
- La proporción de caras de fractura de las partículas del árido grueso (norma UNE-EN 933-5).
- La densidad relativa y absorción del árido grueso y del árido fino (norma UNE-EN 1097-6).
- La granulometría de cada fracción (norma UNE-EN 933-1).
- El equivalente de arena (SE_4) (Anexo A de la norma UNE-EN 933-8), y en su caso, el índice de azul de metileno (MB_F) (Anexo A de la norma UNE-EN 933-9).

Estos ensayos se repetirán durante el suministro siempre que se produzca un cambio de procedencia, no pudiéndose utilizar el material hasta contar con los resultados de ensayo y la aprobación del Director de las Obras.

540.9.1.3 Polvo mineral de aportación

Si el polvo mineral a emplear dispone de marcado CE, el control de procedencia se podrá llevar a cabo mediante la verificación documental de que los valores declarados en la información que acompaña al marcado CE permitan deducir el cumplimiento de las especificaciones establecidas en este Pliego.

En el supuesto de no cumplirse las condiciones indicadas en el párrafo anterior, de cada procedencia del polvo mineral de aportación, y para cualquier volumen de producción previsto, se tomarán cuatro (4) muestras y con ellas se determinará la densidad aparente (Anexo A de la norma UNE-EN 1097-3).

540.9.2 Control de calidad de los materiales

540.9.2.1 Emulsión bituminosa

La emulsión bituminosa deberá cumplir las especificaciones establecidas en el artículo 214 de este Pliego, sobre el control de calidad.

540.9.2.2 Áridos

Se examinará la descarga en el acopio desechando los materiales que a simple vista presenten materias extrañas o tamaños superiores al máximo aceptado en la fórmula de trabajo. Se acopiarán aparte aquéllos que presenten alguna anomalía de aspecto, tal como distinta coloración, segregación, lajas, plasticidad, etc., hasta la decisión de su aceptación o rechazo. Se vigilará la altura de los acopios y el estado de sus elementos separadores y de los accesos.

Para los áridos que tengan marcado CE, la comprobación de las siguientes propiedades podrá llevarse a cabo mediante la verificación de los valores declarados en los documentos que acompañan al marcado CE. No obstante, el Pliego de Prescripciones Técnicas Particulares o el Director de las Obras, podrá disponer la realización de las comprobaciones o ensayos adicionales que considere oportunos.

En los materiales que no tengan marcado CE se deberán hacer obligatoriamente las siguientes comprobaciones.

Por cada setenta toneladas (70 t), o fracción, de árido combinado, se tomarán muestras (norma UNE-EN 932-1), y se realizarán los siguientes ensayos:

- Un (1) análisis granulométrico (norma UNE-EN 933-1).
- Dos (2) equivalentes de arena (SE₄) (Anexo A de la norma UNE-EN 933-8).

Con independencia de lo anteriormente establecido y cuando el Director de las Obras, en el uso de sus atribuciones, lo estime conveniente, se llevarán a cabo las series de ensayos que considere necesarios para la comprobación de las demás características reseñadas en este Pliego.

Las tolerancias admisibles, en más o en menos, respecto de la granulometría de la fórmula de trabajo, referidas a la masa total de áridos (incluido el polvo mineral), serán las siguientes:

- Tamices superiores al 2 mm (norma UNE-EN 933-2): cuatro por ciento ($\pm 4\%$).
- Tamices entre el 2 mm y el 0,063 mm (norma UNE-EN 933-2): tres por ciento ($\pm 3\%$).
- Tamiz 0,063 mm (norma UNE-EN 933-2): uno por ciento ($\pm 1\%$).

540.9.2.3 Polvo mineral de aportación

Sobre cada partida que se reciba se realizará el ensayo de densidad aparente (Anexo A de la norma UNE-EN 1097-3). Si el polvo mineral de aportación dispone de marcado CE, esta comprobación podrá llevarse a cabo mediante la verificación documental de los valores declarados. No obstante, el Pliego de Prescripciones Técnicas Particulares o el Director de las Obras, en el uso de sus atribuciones, podrá disponer en cualquier momento la realización de comprobaciones o ensayos, si lo considera oportuno, al objeto de asegurar las propiedades y la calidad establecidas en este artículo.

540.9.3 Control de ejecución

Se considerará como lote de microaglomerado, que se aceptará o rechazará en bloque, el correspondiente a cuatro (4) cargas consecutivas del equipo de fabricación y extensión, o a la producción diaria si ésta es menor.

La dotación del microaglomerado, expresada en kilogramos por metro cuadrado (kg/m^2), se determinará diariamente mediante la norma UNE-EN 12274-6, dividiendo la masa total de mezcla fabricada y extendida, por la superficie realmente tratada medida sobre el terreno. La masa total de mezcla se calculará por diferencia de masa de la mezcladora antes y después de la extensión y descontando, de este valor, el agua total contenida, determinada por ensayos de control en laboratorio. Para ello deberá disponerse de una báscula contrastada.

De cada lote se tomarán al menos cuatro (4) muestras, elegidas de manera que dos (2) de ellas correspondan a una misma carga. Sobre estas muestras, tomadas de acuerdo con la norma UNE-EN 12274-1 a la salida del canal que alimenta la caja repartidora, se obtendrá el contenido medio de betún residual mediante ensayos de extracción (norma UNE-EN 12274-2).

La tolerancia admisible del valor medio de los ensayos de extracción correspondientes a un mismo lote, en más o en menos, respecto de la dosificación de betún residual de la fórmula de trabajo, expresada en masa respecto del total de áridos (incluido el polvo mineral), será del cinco por mil ($\pm 5 \text{‰}$) sin ser en ningún caso inferior al mínimo especificado en el apartado 540.3, según el tipo de microaglomerado de que se trate.

En aquellas obras en las que, por indicación del Pliego de Prescripciones Técnicas Particulares o, en su defecto, del Director de las Obras, se exija la compactación de la capa extendida, para aumentar la cohesión inicial y permitir una más rápida apertura al tráfico con el mínimo desprendimiento de árido, se comprobará la actuación del compactador verificando los aspectos siguientes:

- Que las características del compactador se corresponden con lo aprobado.
- Que los dispositivos de limpieza del mismo funcionan correctamente.
- Que no se realiza en momento alguno la humectación de las ruedas.
- El lastre y peso total del compactador, de acuerdo con lo especificado en el Pliego de Prescripciones Técnicas Particulares o, en su defecto, el Director de las Obras.
- La efectividad de la compactación mejorando la cohesión inicial del microaglomerado, pero sin afectar sensiblemente a la macrotextura especificada.

540.9.4 Control de recepción de la unidad terminada

Sobre la capa única o superior construida se realizarán los ensayos siguientes, que deberán cumplir lo establecido en la tabla 540.10:

- Medida de la macrotextura superficial (norma UNE-EN 13036-1), inmediatamente después de la extensión del microaglomerado y de que haya roto la emulsión y antes de abrir al tráfico, en tres (3) puntos del lote aleatoriamente elegidos y distribuidos a lo largo de la longitud total del mismo. Si durante la ejecución del tramo de prueba se hubiera determinado la correspondencia con un equipo de medida mediante texturómetro láser, se podrá emplear el mismo equipo como método rápido de control.
- Determinación de la resistencia al deslizamiento (norma UNE 41201 IN), una vez transcurridos siete días (7 d) desde la extensión del microaglomerado, en toda la longitud de la obra.

540.10 CRITERIOS DE ACEPTACIÓN O RECHAZO

540.10.1 Dotaciones de microaglomerado y de ligante bituminoso

La dotación media de microaglomerado, obtenida según el epígrafe 540.9.3, no deberá diferir de la establecida durante la ejecución del tramo de prueba de acuerdo con el apartado 540.6. Si fuera inferior a la de referencia, se procederá de la siguiente manera:

- Si es superior o igual al noventa por ciento ($\geq 90\%$) de la especificada, se aplicará una penalización económica del diez por ciento (10%) a la capa correspondiente al lote controlado.
- Si es inferior al noventa por ciento ($< 90\%$) de la especificada, a juicio del Director de las Obras se podrá: o bien demoler, mediante fresado, la capa correspondiente al lote controlado y reponerla, o bien colocar una nueva capa de microaglomerado con todo el espesor inicialmente previsto, sobre la inicialmente construida, que cumpla lo prescrito en el Proyecto. En todos los casos las actuaciones que se realicen serán por cuenta del Contratista.

La dotación media de betún residual respecto a la masa total de áridos, obtenida en el lote según lo indicado en el epígrafe 540.9.3, no deberá diferir de la prevista en la fórmula de trabajo en más de un cinco por mil ($\pm 5 \text{‰}$). Si se rebasara, se procederá de la siguiente manera:

- Si la diferencia entre la dotación media de ligante residual y la prevista en la fórmula de trabajo no es superior a un uno por ciento ($\neq \pm 1\%$), se aplicará una penalización económica del diez por ciento (10%) a la capa correspondiente al lote controlado.
- Si la dotación media de ligante es inferior a la prevista en la fórmula de trabajo en más de un uno por ciento ($>- 1\%$), a juicio del Director de las Obras se podrá: o bien demoler, mediante fresado, la capa correspondiente al lote controlado y reponerla, o bien colocar una nueva capa de microaglomerado con todo el espesor inicialmente previsto, sobre la inicialmente construida, que cumpla lo prescrito en el Proyecto. En todos los casos las actuaciones que se realicen serán por cuenta del Contratista.

- Si la dotación media de ligante excede de la prevista en la fórmula de trabajo en más de un uno por ciento ($>+ 1\%$), se demolerá mediante fresado, la capa correspondiente al lote controlado, y se repondrá, todo ello por cuenta del Contratista.

Además, no se admitirá que más de un ($\neq 1$) individuo de la muestra ensayada presente un resultado que difiera en más de un uno por ciento ($> \pm 1\%$). De no cumplirse esta condición se dividirá el lote en dos (2) partes iguales y se tomarán muestras de cada uno de ellos, aplicándose los criterios descritos en este epígrafe.

540.10.2 Macrotextura superficial y resistencia al deslizamiento

540.10.2.1 Macrotextura superficial

El resultado medio del ensayo de la medida de la macrotextura superficial, no deberá ser inferior al valor especificado en la tabla 540.10. Si fuera inferior, se procederá de la siguiente manera.

- Si es superior o igual al noventa por ciento ($\geq 90\%$) del valor especificado, se aplicará una penalización económica del diez por ciento (10%).
- Si resulta inferior al noventa por ciento ($<90\%$) del valor previsto en la tabla 540.10, a juicio del Director de las Obras se podrá: demoler mediante fresado, la capa correspondiente al lote controlado y reponerla, o bien colocar una nueva capa de microaglomerado con todo el espesor inicialmente previsto, sobre la inicialmente construida, que cumpla lo prescrito en la tabla 540.10. En todos los casos las actuaciones que se realicen serán por cuenta del Contratista

Adicionalmente, no se admitirá que más de un ($\neq 1$) individuo de la muestra ensayada presente un resultado inferior al especificado en más del veinticinco por ciento (25 %). De no cumplirse esta condición se dividirá el lote en dos (2) partes iguales y se tomarán muestras de cada uno de ellos, aplicándose los criterios descritos en este epígrafe.

540.10.2.2 Resistencia al deslizamiento

El resultado medio del ensayo de la determinación de la resistencia al deslizamiento, no deberá ser inferior al especificado en la tabla 540.10. Si fuera inferior, se procederá de la siguiente manera:

- Si es superior o igual al noventa por ciento ($\geq 90\%$) del valor previsto en la tabla 540.10, se aplicará una penalización económica del diez por ciento (10%).
- Si es inferior al noventa por ciento ($< 90\%$) del valor previsto en la tabla 540.10, a juicio del Director de las Obras se podrá: o bien demoler mediante fresado, la capa correspondiente al lote controlado y reponerla, o bien colocar una nueva capa de microaglomerado con todo el espesor inicialmente previsto, sobre la inicialmente construida, que cumpla lo prescrito en la tabla 540.10. En todos los casos las actuaciones que se realicen serán por cuenta del Contratista.

Adicionalmente, no se admitirá que más de un cinco por ciento ($\geq 5\%$) de la longitud total medida, presente un resultado inferior a dicho valor en más de cinco unidades (5). De no cumplirse esta condición se dividirá el lote en dos (2) partes iguales y se tomarán muestras de cada uno de ellos, aplicándose los criterios descritos en este epígrafe.

540.11 MEDICIÓN Y ABONO

La preparación del pavimento existente se considerará incluida en la unidad de obra correspondiente a la construcción de la capa subyacente y, por tanto, no habrá lugar a su abono por separado. Únicamente cuando la capa a tratar no esté incluida en el mismo Contrato, se podrá abonar la comprobación y, en su caso, reparación del pavimento existente, por metros cuadrados (m^2) realmente ejecutados.

Si el Pliego de Prescripciones Técnicas Particulares previera la ejecución de un riego de adherencia, éste se abonará según lo previsto para ello en el artículo 531 de este Pliego.

La fabricación y extensión del microaglomerado se abonará por metros cuadrados (m^2), de la superficie realmente tratada, medida sobre el terreno con arreglo a la sección-tipo de los Planos, con la fijación de unos umbrales de dotaciones, exceptuando el agua total, de acuerdo con lo indicado en este artículo. El Pliego de Prescripciones Técnicas Particulares podrá establecer, también, el abono por toneladas (t), obtenidas como producto de la superficie realmente tratada, medida sobre el terreno con arreglo a la sección-tipo de los Planos, por la dotación media deducida de los ensayos de control, conforme se especifica en el epígrafe 540.9.3.

Se considerará incluido en el precio de fabricación y extensión del microaglomerado, y por tanto no será objeto de abono independiente, la preparación de la superficie existente y la eventual inclusión del polvo mineral de aportación, de los aditivos y adiciones.

La emulsión bituminosa empleada, se abonará por toneladas (t), deducidas aplicando a la medición del microaglomerado, la dotación media de emulsión obtenida en los ensayos de control.

Para las categorías de tráfico pesado T0 a T2, si el árido grueso empleado, además de cumplir todas y cada una de las prescripciones especificadas en el epígrafe 540.2.3.2 de este artículo, tuviera un valor del coeficiente de pulimento acelerado (norma UNE-EN 1097-8), superior en cuatro (> 4) puntos al valor mínimo especificado en este Pliego para la categoría de tráfico pesado que corresponda, se abonará además una unidad de obra definida como metro cuadrado (m^2), o en su caso tonelada (t), de incremento de calidad de áridos en microaglomerado. El precio de esta unidad de obra no será superior al diez por ciento ($\neq 10\%$) del correspondiente al del metro cuadrado (m^2), o en su caso tonelada (t), del microaglomerado. Será condición necesaria para su abono, que esta unidad de obra estuviera explícitamente incluida en los Cuadros de Precios y el Pliego de Prescripciones Técnicas Particulares, y su medición prevista en el Presupuesto del Proyecto.

NORMAS REFERIDAS EN ESTE ARTÍCULO

Las normas recogidas en este artículo podrán ser sustituidas por otras de las utilizadas en cualquiera de los otros Estados miembros de la Unión Europea, o que sean parte del Acuerdo sobre el Espacio Económico Europeo, y en aquellos Estados que tengan un acuerdo de asociación aduanera con la Unión Europea, siempre que se demuestre que poseen idénticas especificaciones técnicas.

- | | |
|---------------|--|
| UNE 41201 IN | Características superficiales de carreteras y aeropuertos. Procedimiento para determinar la resistencia al deslizamiento de la superficie de un pavimento a través de la medición del coeficiente de rozamiento transversal (CRTS): SCRIM. |
| UNE-EN 932-1 | Ensayos para determinar las propiedades generales de los áridos. Parte 1: Métodos de muestreo. |
| UNE-EN 933-1 | Ensayos para determinar las propiedades geométricas de los áridos. Parte 1: Determinación de la granulometría de las partículas. Método del tamizado. |
| UNE-EN 933-2 | Ensayos para determinar las propiedades geométricas de los áridos. Parte 2: Determinación de la granulometría de las partículas. Tamices de ensayo, tamaño nominal de las aberturas. |
| UNE-EN 933-3 | Ensayos para determinar las propiedades geométricas de los áridos. Parte 3: Determinación de la forma de las partículas. Índice de lajas. |
| UNE-EN 933-5 | Ensayos para determinar las propiedades geométricas de los áridos. Parte 5: Determinación del porcentaje de caras de fractura de las partículas de árido grueso. |
| UNE-EN 933-8 | Ensayos para determinar las propiedades geométricas de los áridos. Parte 8: Evaluación de los finos. Ensayo del equivalente de arena. |
| UNE-EN 933-9 | Ensayos para determinar las propiedades geométricas de los áridos. Parte 9: Evaluación de los finos. Ensayo de azul de metileno. |
| UNE-EN 1097-2 | Ensayos para determinar las propiedades mecánicas y físicas de los áridos. Parte 2: Métodos para la determinación de la resistencia a la fragmentación. |
| UNE-EN 1097-3 | Ensayos para determinar las propiedades mecánicas y físicas de los áridos. Parte 3: Determinación de la densidad aparente y la porosidad. |

- UNE-EN 1097-6 Ensayos para determinar las propiedades mecánicas y físicas de los áridos. Parte 6: Determinación de la densidad de partículas y la absorción de agua.
- UNE-EN 1097-8 Ensayos para determinar las propiedades mecánicas y físicas de los áridos. Parte 8: Determinación del coeficiente de pulimento acelerado.
- UNE-EN 1367-2 Ensayos para determinar las propiedades térmicas y de alteración de los áridos. Parte 2: Ensayo de sulfato de magnesio.
- UNE-EN 12273 Lechadas bituminosas. Especificaciones.
- UNE-EN 12274-1 Mezclas bituminosas. Métodos de ensayo. Parte 1: Toma de muestras para la extracción del ligante.
- UNE-EN 12274-2 Lechadas bituminosas. Métodos de ensayo. Parte 2: Determinación del contenido en ligante residual.
- UNE-EN 12274-3 Mezclas bituminosas. Métodos de ensayo. Parte 3: Consistencia.
- UNE-EN 12274-4 Lechadas bituminosas. Métodos de ensayo. Parte 4: Determinación de la cohesión de la mezcla.
- UNE-EN 12274-5 Lechadas bituminosas. Métodos de ensayo. Parte 5: Determinación del desgaste (ensayo de abrasión por vía húmeda).
- UNE-EN 12274-6 Mezclas bituminosas. Métodos de ensayo. Parte 6: Velocidad de aplicación (Dotación).
- UNE-EN 13036-1 Características superficiales de carreteras y aeropuertos. Métodos de ensayo. Parte 1: Medición de la profundidad de la macrotextura superficial del pavimento mediante el método volumétrico.
- UNE-EN 13808 Betunes y ligantes bituminosos. Especificaciones de las emulsiones bituminosas catiónicas.

542 MEZCLAS BITUMINOSAS TIPO HORMIGÓN BITUMINOSO

542.1 DEFINICIÓN

Se define como mezcla bituminosa tipo hormigón bituminoso la combinación de un betún asfáltico, áridos con granulometría continua, polvo mineral y, eventualmente, aditivos, de manera que todas las partículas del árido queden recubiertas por una película homogénea de ligante, cuyo proceso de fabricación y puesta en obra deben realizarse a una temperatura muy superior a la del ambiente.

En función de la temperatura necesaria para su fabricación y puesta en obra las mezclas bituminosas tipo hormigón bituminoso se clasifican en calientes y semicalientes. En estas últimas, el empleo de betunes especiales, aditivos u otros procedimientos, permite disminuir la temperatura mínima de mezclado en al menos cuarenta grados Celsius (40 °C) respecto a la mezcla equivalente, pudiendo emplearse en las mismas condiciones y capas que aquéllas en las categorías de tráfico pesado T1 a T4.

Cuando el valor del módulo dinámico a veinte grados Celsius (20 °C) de la mezcla bituminosa (Anexo C de la norma UNE-EN 12697-26), sobre probetas preparadas de acuerdo con la norma UNE-EN 12697-30 con setenta y cinco (75) golpes por cara, es superior a once mil megapascuales (> 11 000 MPa), se define como de alto módulo, pudiendo emplearse en capas intermedias o de base para categorías de tráfico pesado T00 a T2, con espesores comprendidos entre seis y trece centímetros (6 a 13 cm).

Las mezclas de alto módulo deberán cumplir, excepto en el caso de que se mencionen expresamente otras, las especificaciones que se establecen en este artículo para las mezclas semidensas, no pudiendo en ningún caso emplear en su fabricación materiales procedentes del fresado de mezclas bituminosas en caliente en proporción superior al quince por ciento (≧ 15%) de la masa total de la mezcla.

La ejecución de cualquiera de los tipos de mezclas bituminosas definidas anteriormente incluye las siguientes operaciones:

- Estudio de la mezcla y obtención de la fórmula de trabajo.
- Fabricación de acuerdo con la fórmula de trabajo.

- Transporte al lugar de empleo.
- Preparación de la superficie que va a recibir la mezcla.
- Extensión y compactación de la mezcla.

542.2 MATERIALES

542.2.1 Consideraciones generales

Lo dispuesto en este artículo se entenderá sin perjuicio de lo establecido en el Reglamento 305/2011 de 9 de marzo de 2011, del Parlamento Europeo y del Consejo, por el que se establecen las condiciones armonizadas para la comercialización de productos de construcción. Para los productos con marcado CE, el fabricante asumirá la responsabilidad sobre la conformidad de los mismos con las prestaciones declaradas, de acuerdo con el artículo 11 del mencionado Reglamento. Los productos que tengan el marcado CE deberán ir acompañados, además de dicho marcado, de la Declaración de Prestaciones, y de las instrucciones e información de seguridad del producto. Por su parte, el Contratista deberá verificar que los valores declarados en los documentos que acompañan al marcado CE permitan deducir el cumplimiento de las especificaciones contempladas en el Proyecto o, en su defecto, en este Pliego, debiendo adoptar, en el caso de que existan indicios de incumplimiento de las especificaciones declaradas, todas aquellas medidas que considere oportunas para garantizar la idoneidad del producto suministrado a la obra.

Independientemente de lo anterior, se estará además en todo caso, a lo dispuesto en la legislación vigente en materia ambiental, de seguridad y salud, de producción, almacenamiento, gestión y transporte de productos de la construcción, de residuos de construcción y demolición, y de suelos contaminados.

542.2.2 Ligantes hidrocarbonados

Salvo justificación en contrario, el ligante hidrocarbonado deberá cumplir las especificaciones de los correspondientes artículos de este Pliego, o en su caso, la reglamentación específica vigente de la Dirección General de Carreteras relativa a betunes con incorporación de caucho.

El Pliego de Prescripciones Técnicas Particulares fijará el tipo de ligante hidrocarbonado a emplear, que se seleccionará entre los que se indican en las tablas 542.1.a, 542.1.b y 542.1.c, en función de la capa a que se destine la mezcla bituminosa, de la zona térmica estival en que se encuentre y de la categoría de tráfico

pesado, definidas en las vigentes Norma 6.1 IC Secciones de firme o en la Norma 6.3 IC Rehabilitación de firmes.

TABLA 542.1.a - TIPO DE LIGANTE HIDROCARBONADO A EMPLEAR EN CAPA DE RODADURA Y SIGUIENTE (*) (Artículos 211 y 212 de este Pliego, y reglamentación específica vigente DGC)

ZONA TÉRMICA ESTIVAL	CATEGORÍA DE TRÁFICO PESADO					
	T00	T0	T1	T2 y T31	T32 y ARCENES	T4
CÁLIDA	35/50 BC35/50 PMB 25/55-65 PMB 45/80-65		35/50 BC35/50 PMB 25/55-65 PMB 45/80-60 PMB 45/80-65	35/50 50/70 BC35/50 BC50/70 PMB 45/80-60	50/70 BC50/70	
MEDIA	35/50 BC35/50 PMB 45/80-60 PMB 45/80-65		35/50 50/70 BC35/50 BC50/70 PMB 45/80-60	50/70 BC50/70 PMB 45/80-60	50/70 70/100 BC50/70	50/70 70/100 BC50/70
TEMPLADA	50/70 BC50/70 PMB 45/80-60 PMB 45/80-65			50/70 70/100 BC50/70 PMB 45/80-60	50/70 70/100 BC50/70	

(*) Se podrán emplear también betunes modificados con caucho que sean equivalentes a los betunes modificados de esta tabla, siempre que cumplan las especificaciones del artículo 212 de este Pliego. En ese caso, a la denominación del betún se añadirá una letra C mayúscula, para indicar que el agente modificador es polvo de caucho procedente de la trituración de neumáticos fuera de uso.

Se podrán emplear también betunes multigrados, que sean equivalentes en el intervalo de penetración, siempre que cumplan las especificaciones del artículo 211 de este Pliego.

TABLA 542.1.b - TIPO DE LIGANTE HIDROCARBONADO A EMPLEAR EN CAPA DE BASE, BAJO OTRAS DOS (*) (Artículos 211 y 212 de este Pliego, y reglamentación específica vigente DGC)

ZONA TÉRMICA ESTIVAL	CATEGORÍA DE TRÁFICO PESADO			
	T00	T0	T1	T2 y T3
CÁLIDA	35/50		35/50	50/70 BC50/70
MEDIA	BC35/50 PMB 25/55-65		50/70 BC35/50 BC50/70	50/70 70/100 BC50/70
TEMPLADA	50/70 70/100 BC50/70			70/100

(*) Se podrán emplear también betunes modificados con caucho que sean equivalentes a los betunes modificados de esta tabla, siempre que cumplan las especificaciones del artículo 212 de este Pliego. En ese caso, a la denominación del betún se añadirá una letra C mayúscula, para indicar que el agente modificador es polvo de caucho procedente de la trituración de neumáticos fuera de uso.

Se podrán emplear también betunes multigrados, que sean equivalentes en el intervalo de penetración, siempre que cumplan las especificaciones del artículo 211 de este Pliego.

TABLA 542.1.c - TIPO DE LIGANTE HIDROCARBONADO A EMPLEAR EN MEZCLAS DE ALTO MÓDULO (Artículos 211 y 212 de este Pliego)

TIPO DE CAPA	CATEGORÍA DE TRÁFICO PESADO			
	T00	T0	T1	T2
INTERMEDIA	PMB 10/40-70		15/25	
BASE	15/25			

Para las categorías de tráfico pesado T00 y T0, en las mezclas bituminosas a emplear en capas de rodadura se utilizarán exclusivamente betunes asfálticos modificados que cumplan el artículo 212 de este Pliego.

Según lo dispuesto en el apartado 8 del Plan Nacional Integrado de Residuos 2008-2015, aprobado por Acuerdo de Consejo de Ministros de 26 de diciembre de 2008, se fomentará el uso de polvo de caucho procedente de la trituración de neumáticos fuera de uso, siempre que sea técnica y económicamente posible.

En el caso de que se empleen betunes o aditivos especiales para mezclas bituminosas semicalientes, con objeto de reducir la temperatura de fabricación, extendido y compactación, el Pliego de Prescripciones Técnicas Particulares establecerá las especificaciones que deben cumplir.

En el caso de utilizar betunes con adiciones no incluidos en los artículos 211 ó 212 de este Pliego, o en la reglamentación específica vigente de la Dirección General de Carreteras relativa a betunes con incorporación de caucho, el Pliego de Prescripciones Técnicas Particulares, o en su defecto el Director de las Obras, establecerá el tipo de adición y las especificaciones que deberán cumplir, tanto el ligante como las mezclas bituminosas resultantes. Dichas especificaciones incluirán la dosificación y el método de dispersión de la adición.

En el caso de incorporación de productos modificadores de la reología de la mezcla (tales como fibras, materiales elastoméricos, etc.), con el objeto de alcanzar una mayoración significativa de alguna característica referida a la resistencia a la fatiga y a la fisuración, se determinará su proporción, así como la del ligante utilizado, de tal manera que, además de dotar de las propiedades adicionales que se pretendan obtener con dichos productos, se garantice un comportamiento en mezcla mínimo, semejante al que se obtuviera de emplear un ligante bituminoso de los especificados en el artículo 212 de este Pliego.

542.2.3 Áridos

542.2.3.1 Características generales

Los áridos a emplear en las mezclas bituminosas podrán ser de origen natural, artificial o reciclado siempre que cumplan las especificaciones recogidas en este artículo.

Los áridos se producirán o suministrarán en fracciones granulométricas diferenciadas, que se acopiarán y manejarán por separado hasta su introducción en las tolvas en frío.

En la fabricación de mezclas bituminosas para capas de base e intermedias, podrá emplearse el material procedente del fresado de mezclas bituminosas en caliente, según las proporciones y criterios que se indican a continuación:

- En proporción inferior o igual al quince por ciento ($\leq 15\%$) de la masa total de la mezcla, empleando centrales de fabricación que cumplan las especificaciones del epígrafe 542.4.2 y siguiendo lo establecido en el epígrafe 542.5.4 de este artículo.
- En proporciones superiores al quince por ciento ($> 15\%$), y hasta el sesenta por ciento (60%), de la masa total de la mezcla, siguiendo las especificaciones establecidas al respecto en el artículo 22 vigente del Pliego de Prescripciones Técnicas Generales para Obras de Conservación de Carreteras, PG-4.
- En proporciones superiores al sesenta por ciento ($> 60\%$) de la masa total de la mezcla, será preceptiva la autorización expresa de la Dirección General de Carreteras. Además se realizará un estudio específico en el Proyecto de la central de fabricación de mezcla discontinua y de sus instalaciones especiales, con un estudio técnico del material bituminoso a reciclar por capas y características de los materiales, que estarán establecidas en el Pliego de Prescripciones Técnicas Particulares

El Pliego de Prescripciones Técnicas Particulares, o en su defecto el Director de las Obras, podrá exigir propiedades o especificaciones adicionales cuando se vayan a emplear áridos cuya naturaleza o procedencia así lo requiriese.

Antes de pasar por el secador de la central de fabricación, el equivalente de arena (SE_4) (Anexo A de la norma UNE-EN 933-8), para la fracción 0/4mm del árido combinado (incluido el polvo mineral), de acuerdo con las proporciones fijadas en la fórmula de trabajo, deberá ser superior a cincuenta y cinco ($SE_4 > 55$) o, en caso de no cumplirse esta condición, su valor de azul de metileno (Anexo A de la norma UNE-EN 933-9) para la fracción 0/0,125mm del árido combinado, deberá ser inferior a siete gramos por kilogramo ($MB_F < 7$ g/kg) y, simultáneamente, el equivalente de arena (Anexo A de la norma UNE-EN 933-8) deberá ser superior a cuarenta y cinco ($SE_4 > 45$).

Los áridos no serán susceptibles a ningún tipo de meteorización o alteración físico-química apreciable bajo las condiciones más desfavorables que, presumiblemente, puedan darse en la zona de empleo. Se debe garantizar tanto la durabilidad a largo plazo, como que no originen con el agua, disoluciones que puedan causar daños a estructuras u otras capas del firme, o contaminar corrientes de agua. Por ello, en materiales en los que, por su naturaleza, no exista suficiente experiencia sobre su

comportamiento, deberá hacerse un estudio especial sobre su aptitud para ser empleado, que deberá ser aprobado por el Director de las Obras.

En el caso de que se emplee árido procedente del fresado o de la trituración de capas de mezcla bituminosa, se determinará la granulometría del árido recuperado (norma UNE-EN 12697-2) que se empleará en el estudio de la fórmula de trabajo. El tamaño máximo de las partículas vendrá fijado por el Pliego de Prescripciones Técnicas Particulares, debiendo pasar la totalidad por el tamiz 40 mm de la norma UNE-EN 933-2. En ningún caso se admitirán áridos procedentes del fresado de mezclas bituminosas que presenten deformaciones plásticas (roderas).

El árido obtenido del material fresado de mezclas bituminosas, cumplirá las especificaciones de los epígrafes 542.2.3.2, 542.2.3.3 ó 542.2.3.4, en función de su granulometría (norma UNE-EN 12697-2).

542.2.3.2 Árido grueso

542.2.3.2.1 Definición

A efectos de aplicación de este artículo, se define como árido grueso la parte del árido total retenida en el tamiz 2 mm (norma UNE-EN 933-2).

542.2.3.2.2 Procedencia para capas de rodadura

El árido grueso para capas de rodadura será por lo general de una única procedencia y naturaleza. En caso de que se empleen áridos de distinta procedencia, cada una de ellas deberá cumplir las prescripciones establecidas en el epígrafe 542.2.3.2.

Los áridos gruesos a emplear en capas de rodadura en categorías de tráfico pesado T00 y T0, no provendrán de canteras de naturaleza caliza, ni podrán fabricarse por trituración de gravas procedentes de yacimientos granulares.

En el caso de que se emplee árido grueso procedente de la trituración de grava natural, y para las capas de rodadura de las categorías de tráfico pesado T1 y T2, se cumplirá la condición de que el tamaño de las partículas, antes de su trituración, deberá ser superior a seis (> 6) veces el tamaño máximo del árido que se desee obtener.

Si en el árido grueso se apreciaran partículas meteorizadas o con distinto grado de alteración, su proporción en masa no será nunca superior al cinco por ciento (5%). El Pliego de Prescripciones Técnicas Particulares o el Director de las Obras podrán establecer un valor inferior al indicado.

En capas de rodadura de carreteras sometidas durante el invierno a heladas y frecuentes tratamientos de vialidad invernal, si el valor de la absorción (norma UNE-EN 1097-6) es superior al uno por ciento (> 1%), el valor del ensayo de sulfato de magnesio (norma UNE-EN 1367-2) deberá ser inferior al quince por ciento (MS < 15%).

542.2.3.2.3 Angulosidad (Porcentaje de caras de fractura)

La proporción de partículas total y parcialmente trituradas del árido grueso (norma UNE-EN 933-5) deberá cumplir lo fijado en la tabla 542.2.a.

TABLA 542.2.a - PROPORCIÓN DE PARTÍCULAS TOTAL Y PARCIALMENTE TRITURADAS (% en masa)

TIPO DE CAPA	CATEGORÍA DE TRÁFICO PESADO				
	T00	T0 y T1	T2	T3 y ARCENES	T4
RODADURA	100			≥ 90	≥ 70
INTERMEDIA	100			≥ 90	≥ 70 (*)
BASE	100		≥ 90	≥ 70	

(*) en vías de servicio

Adicionalmente, la proporción de partículas totalmente redondeadas del árido grueso (norma UNE-EN 933-5) deberá cumplir lo fijado en la tabla 542.2.b.

TABLA 542.2.b - PROPORCIÓN DE PARTÍCULAS TOTALMENTE REDONDEADAS
(% en masa)

TIPO DE CAPA	CATEGORÍA DE TRÁFICO PESADO				
	T00	T0 y T1	T2	T3 y ARCENES	T4
RODADURA	0			≤ 1	≤ 10
INTERMEDIA					≤ 10 (*)
BASE	0	≤ 1	≤ 10		

(*) en vías de servicio

542.2.3.2.4 Forma (Índice de lajas)

El índice de lajas (FI) de las distintas fracciones del árido grueso (norma UNE-EN 933-3) deberá cumplir lo fijado en la tabla 542.3.

TABLA 542.3 - ÍNDICE DE LAJAS (FI)

CATEGORÍA DE TRÁFICO PESADO			
T00	T0 a T31	T32 y ARCENES	T4
≤ 20	≤ 25	≤ 30	

542.2.3.2.5 Resistencia a la fragmentación (coeficiente de Los Ángeles)

El coeficiente de Los Ángeles (LA) del árido grueso (norma UNE-EN 1097-2) deberá cumplir lo fijado en la tabla 542.4.

TABLA 542.4 - COEFICIENTE DE LOS ÁNGELES (LA)

TIPO DE CAPA	CATEGORÍA DE TRÁFICO PESADO				
	T00 y T0	T1	T2	T3 y ARCENES	T4
RODADURA	≤ 20			≤ 25	
INTERMEDIA	≤ 25				≤ 25 (*)
BASE	≤ 25		≤ 30		

(*) en vías de servicio

542.2.3.2.6 Resistencia al pulimento para capas de rodadura (coeficiente de pulimento acelerado)

El coeficiente de pulimento acelerado (PSV) del árido grueso a emplear en capas de rodadura (norma UNE-EN 1097-8) deberá cumplir lo fijado en la tabla 542.5.

TABLA 542.5- COEFICIENTE DE PULIMENTO ACELERADO (PSV)
PARA CAPAS DE RODADURA

CATEGORÍA DE TRÁFICO PESADO		
T00 y T0	T1 a T31	T32, T4 y ARCENES
≥ 56	≥ 50	≥ 44

542.2.3.2.7 Limpieza (contenido de impurezas)

El árido grueso deberá estar exento de todo tipo de materias extrañas que puedan afectar a la durabilidad de la capa. El contenido de finos (norma UNE-EN 933-1) determinado como el porcentaje que pasa por el tamiz 0,063 mm, será inferior al cinco por mil (< 5‰) en masa.

En el caso de que no se cumplan las prescripciones establecidas respecto a la limpieza del árido grueso, el Director de las Obras podrá exigir su lavado, aspiración u otros métodos previamente aprobados, y una nueva comprobación.

542.2.3.3 Árido fino**542.2.3.3.1 Definición**

A efectos de aplicación de este artículo, se define como árido fino la parte del árido total cernida por el tamiz 2 mm y retenida por el tamiz 0,063 mm (norma UNE-EN 933-2).

542.2.3.3.2 Procedencia

En general, el árido fino deberá proceder en su totalidad de la trituración de piedra de cantera o grava natural. Únicamente en categorías de tráfico pesado T3 y T4 y arcenes, se podrá emplear en parte arena natural no triturada, y en ese caso, el Pliego de Prescripciones Técnicas Particulares, o en su defecto el Director de las Obras, deberá señalar la proporción máxima en la mezcla, la cual no será superior al diez por ciento (≧ 10%) de la masa total del árido combinado, ni superar en ningún caso, el porcentaje de árido fino triturado.

Para capas de rodadura en las que se emplee árido fino de distinta procedencia que el árido grueso, aquel corresponderá a una fracción 0/2mm con un porcentaje retenido por el tamiz 2 mm no superior al diez por ciento (≧ 10%) del total de la fracción, con el fin de evitar la existencia de partículas de tamaño superior a dos milímetros (2 mm) que no cumplan las características exigidas en el epígrafe 542.2.3.2.

542.2.3.3.3 Limpieza

El árido fino deberá estar exento de todo tipo de materias extrañas que puedan afectar a la durabilidad de la capa.

542.2.3.3.4 Resistencia a la fragmentación

El material que se triture para obtener árido fino deberá cumplir las condiciones exigidas al árido grueso en el epígrafe 542.2.3.2.5 sobre el coeficiente de Los Ángeles (LA).

Se podrá emplear árido fino de otra naturaleza que mejore alguna característica, en especial la adhesividad, pero en cualquier caso procederá de árido grueso con

coeficiente de Los Ángeles inferior a veinticinco ($LA < 25$) para capas de rodadura e intermedias y a treinta ($LA < 30$) para capas de base.

542.2.3.4 Polvo mineral

542.2.3.4.1 Definición

Se define como polvo mineral el árido cuya mayor parte pasa por el tamiz 0,063 mm (norma UNE-EN 933-2).

542.2.3.4.2 Procedencia

El polvo mineral podrá ser un producto comercial o especialmente preparado, en cuyo caso se denomina de aportación. También podrá proceder de los propios áridos, en cuyo caso deberá separarse de ellos el existente en exceso, por medio de los preceptivos sistemas de extracción de la central de fabricación.

La proporción del polvo mineral de aportación a emplear en la mezcla deberá cumplir lo fijado en la tabla 542.6. El Director de las Obras podrá modificar la proporción mínima de éste únicamente en el caso de que se comprobase que el polvo mineral procedente de los áridos cumple las condiciones exigidas.

TABLA 542.6 - PROPORCIÓN DE POLVO MINERAL DE APORTACIÓN

(% en masa del resto del polvo mineral, excluido el inevitablemente adherido a los áridos)

TIPO DE CAPA	CATEGORÍA DE TRÁFICO PESADO				
	T00	T0 y T1	T2	T3 y ARGENES	T4
RODADURA	100			≥ 50	
INTERMEDIA	100		≥ 50		
BASE	100	≥ 50			

Si el polvo mineral de los áridos fuese susceptible de contaminación o degradación, deberá extraerse en su totalidad, salvo el que quede inevitablemente adherido a los áridos tras su paso por el secador, que en ningún caso podrá rebasar el dos por ciento (2%) de la masa de la mezcla.

542.2.3.4.3 Granulometría

La granulometría del polvo mineral se determinará según la norma UNE-EN 933-10. El cien por ciento (100%) de los resultados de análisis granulométricos quedarán dentro del huso granulométrico general definido en la tabla 542.7.

Adicionalmente, el noventa por ciento (90%) de los resultados de análisis granulométricos basados en los últimos veinte (20) valores obtenidos, quedarán incluidos dentro de un huso granulométrico restringido, cuya amplitud máxima en los tamices correspondientes a 0,125 y 0,063 mm no superará el diez por ciento (10%).

TABLA 542.7 – ESPECIFICACIONES PARA LA GRANULOMETRÍA

ABERTURA DEL TAMIZ (mm)	HUSO GRANULOMÉTRICO GENERAL PARA RESULTADOS INDIVIDUALES CERNIDO ACUMULADO (% en masa)	AMPLITUD MÁXIMA DEL HUSO RESTRINGIDO (% en masa)
2	100	
0,125	85 a 100	10
0,063	70 a 100	10

542.2.3.4.4 Finura y actividad

La densidad aparente del polvo mineral (Anexo A de la norma UNE-EN 1097-3) deberá estar comprendida entre cinco y ocho décimas de gramo por centímetro cúbico (0,5 a 0,8 g/cm³).

542.2.4 Aditivos

El Pliego de Prescripciones Técnicas Particulares, o en su defecto el Director de las Obras, fijará los aditivos que pueden utilizarse, estableciendo las especificaciones que tendrán que cumplir tanto el aditivo como las mezclas bituminosas resultantes. Los métodos de incorporación, dosificación y dispersión homogénea del aditivo deberán ser aprobados por el Director de las Obras.

542.3 TIPO Y COMPOSICIÓN DE LA MEZCLA

La designación de las mezclas bituminosas, según la nomenclatura establecida en la norma UNE-EN 13108-1, se complementará con información sobre el tipo de granulometría que corresponda a la mezcla, con el fin de poder diferenciar mezclas con el mismo tamaño máximo de árido pero con husos granulométricos diferentes. Para ello, a la designación establecida en la norma UNE-EN 13108-1 se añadirá la letra D, S o G después de la indicación del tipo de ligante, según se trate de una mezcla densa, semidensa o gruesa, respectivamente.

La designación de las mezclas bituminosas seguirá, por lo tanto, el esquema siguiente:

AC	D	surf/bin/base	ligante	granulometría
----	---	---------------	---------	---------------

donde:

- AC* indicación relativa a que la mezcla es de tipo hormigón bituminoso.
- D* tamaño máximo del árido, expresado como la abertura del tamiz que deja pasar entre un noventa y un cien por ciento (90% y 100%) del total del árido.
- surf/bin/base* abreviaturas relativas al tipo de capa de empleo de la mezcla, rodadura, intermedia o base, respectivamente.
- ligante* tipo de ligante hidrocarbonado utilizado.
- granulometría* designación mediante las letras D, S o G del tipo de granulometría correspondiente a una mezcla densa (D), semidensa (S) o gruesa (G), respectivamente. En el caso de mezclas de alto módulo se añadirán además las letras MAM.

Cuando la mezcla bituminosa sea semicaliente, se añadirá esta palabra al final de la designación de la mezcla.

La granulometría del árido obtenido combinando las distintas fracciones de los áridos (incluido el polvo mineral), deberá estar comprendida dentro de alguno de los husos

fijados en la tabla 542.8, según el tipo de mezcla. El análisis granulométrico se hará conforme a la norma UNE-EN 933-1.

TABLA 542.8 - HUSOS GRANULOMÉTRICOS CERNIDO ACUMULADO (% en masa)

TIPO DE MEZCLA (*)		ABERTURA DE LOS TAMICES. NORMA UNE-EN 933-2 (mm)									
		45	32	22	16	8	4	2	0,500	0,250	0,063
DENSA	AC16 D			100	90-100	64-79	44-59	31-46	16-27	11-20	4-8
	AC22 D		100	90-100	73-88	55-70		31-46	16-27	11-20	4-8
SEMIDENSA	AC16 S			100	90-100	60-75	35-50	24-38	11-21	7-15	3-7
	AC22 S		100	90-100	70-88	50-66		24-38	11-21	7-15	3-7
	AC32 S	100	90-100		68-82	48-63		24-38	11-21	7-15	3-7
GRUESA	AC22 G		100	90-100	65-86	40-60		18-32	7-18	4-12	2-5
	AC32 G	100	90-100		58-76	35-54		18-32	7-18	4-12	2-5

(*) A efectos de esta tabla, para designar el tipo de mezcla, se incluye sólo la parte de la nomenclatura que se refiere expresamente al huso granulométrico (se omite por tanto la indicación de la capa del firme y del tipo de betún).

- Para la formulación de mezclas bituminosas en caliente de alto módulo (MAM) se empleará el huso AC22S con las siguientes modificaciones, respecto a dicho huso granulométrico: tamiz 0,250 mm: 8-15%; y tamiz 0,063 mm: 5-8%.

El tipo de mezcla bituminosa a emplear en función del tipo y del espesor de la capa del firme, se definirá en el Pliego de Prescripciones Técnicas Particulares, de acuerdo con la tabla 542.9.

TABLA 542.9 - TIPO DE MEZCLA EN FUNCIÓN DEL TIPO Y ESPESOR DE LA CAPA

TIPO DE CAPA	TIPO DE MEZCLA	ESPESOR (cm)
	DENOMINACIÓN. NORMA UNE-EN 13108-1(*)	
RODADURA	AC16 surf D AC16 surf S	4 – 5
	AC22 surf D AC22 surf S	> 5
INTERMEDIA	AC22 bin D AC22 bin S AC32 bin S AC 22 bin S MAM (**)	5-10
BASE	AC32 base S AC22 base G AC32 base G AC 22 base S MAM (***)	7-15
ARCENES(****)	AC16 surf D	4-6

(*) Se ha omitido en la denominación de la mezcla la indicación del tipo de ligante por no ser relevante a efectos de esta tabla.

(**) Espesor mínimo seis centímetros (6 cm).

(***) Espesor máximo trece centímetros (13 cm).

(****) En el caso de que no se emplee el mismo tipo de mezcla que en la capa de rodadura de la calzada.

El Pliego de Prescripciones Técnicas Particulares fijará la dotación mínima de ligante hidrocarbonado de la mezcla bituminosa que, en cualquier caso, deberá cumplir lo indicado en la tabla 542.10, según el tipo de mezcla y de capa.

TABLA 542.10 - DOTACIÓN MÍNIMA (*) DE LIGANTE HIDROCARBONADO

(% en masa sobre el total de la mezcla bituminosa, incluido el polvo mineral)

TIPO DE CAPA	TIPO DE MEZCLA	DOTACIÓN MÍNIMA (%)
RODADURA	densa y semidensa	4,50
INTERMEDIA	densa y semidensa	4,00
	alto módulo	4,50
BASE	semidensa y gruesa	4,00
	alto módulo	4,75

(*) Incluidas las tolerancias especificadas en el epígrafe 542.9.3.1. Si son necesarias, se tendrán en cuenta las correcciones por peso específico y absorción de los áridos.

En el caso de que la densidad de los áridos (norma UNE-EN 1097-6), sea diferente de dos gramos y sesenta y cinco centésimas de gramo por centímetro cúbico (2,65 g/cm³), los contenidos mínimos de ligante de la tabla 542.10 se deberán corregir

multiplicando por el factor $\alpha = \frac{2,65}{\rho_d}$, donde ρ_d es la densidad de las partículas de árido.

Salvo justificación en contrario, la relación ponderal recomendable entre los contenidos de polvo mineral y ligante hidrocarbonado de las mezclas densas, semidensas y gruesas para las categorías de tráfico pesado T00 a T2, en función del tipo de capa y de la zona térmica estival, se fijará de acuerdo con las indicadas en la tabla 542.11.

TABLA 542.11 - RELACIÓN PONDERAL (*) RECOMENDABLE DE POLVO MINERAL-LIGANTE EN MEZCLAS BITUMINOSAS TIPO DENSAS, SEMIDENSAS Y GRUESAS PARA LAS CATEGORÍAS DE TRÁFICO PESADO T00 A T2

TIPO DE CAPA	ZONA TÉRMICA ESTIVAL	
	CÁLIDA Y MEDIA	TEMPLADA
RODADURA	1,2	1,1
INTERMEDIA	1,1	1,0
BASE	1,0	0,9

(*) Relación entre el porcentaje de polvo mineral y el de ligante expresados ambos respecto de la masa total del árido seco, incluido el polvo mineral.

En las mezclas bituminosas de alto módulo la relación ponderal recomendable entre los contenidos de polvo mineral y ligante hidrocarbonado (expresados ambos respecto de la masa total de árido seco, incluido el polvo mineral), salvo justificación en contrario, estará comprendida entre doce y trece décimas (1,2 a 1,3).

542.4 EQUIPO NECESARIO PARA LA EJECUCIÓN DE LAS OBRAS

542.4.1 Consideraciones generales

Cuando sea necesario aplicar un tratamiento antiadherente sobre los equipos de fabricación, transporte, extendido o compactación, éste consistirá en general en una solución jabonosa, un agente tensoactivo u otros productos sancionados por la experiencia, que garanticen que no son perjudiciales para la mezcla bituminosa, ni para el medioambiente, debiendo ser aprobados por el Director de las Obras. No se permitirá en ningún caso el empleo de productos derivados de la destilación del petróleo.

No se podrá utilizar en la ejecución de una mezcla bituminosa ningún equipo que no haya sido previamente empleado en el tramo de prueba y aprobado por el Director de las Obras.

Se estará, en todo caso, a lo dispuesto en la legislación vigente en materia ambiental, de seguridad y salud y de transporte en lo referente a los equipos empleados en la ejecución de las obras.

542.4.2 Central de fabricación

Lo dispuesto en este epígrafe se entenderá sin perjuicio de lo establecido en la norma UNE-EN 13108-1 para el mercado CE.

Las mezclas bituminosas se fabricarán por medio de centrales capaces de manejar simultáneamente en frío el número de fracciones del árido que exija la fórmula de trabajo adoptada. El Pliego de Prescripciones Técnicas Particulares señalará la producción horaria mínima de la central, en función de las características y necesidades mínimas de consumo de la obra.

El número mínimo de tolvas para áridos en frío será función del número de fracciones de árido que exija la fórmula de trabajo adoptada, pero en todo caso no será inferior a cuatro (≧ 4).

En centrales de mezcla continua con tambor secador-mezclador, el sistema de dosificación será ponderal, al menos para la arena y para el conjunto de los áridos, y tendrá en cuenta la humedad de éstos, para corregir la dosificación en función de ella. En los demás tipos de central para la fabricación de mezclas para las categorías de tráfico pesado T00 a T2 también será preceptivo disponer de sistemas ponderales de dosificación en frío.

La central tendrá sistemas separados de almacenamiento y dosificación del polvo mineral recuperado y de aportación, los cuales serán independientes de los correspondientes al resto de los áridos, y estarán protegidos de la humedad.

Las centrales cuyo secador no sea a la vez mezclador estarán provistas de un sistema de clasificación de los áridos en caliente (de capacidad acorde con su producción) en un número de fracciones no inferior a tres (≧ 3), y de silos para almacenarlos.

Las centrales de mezcla discontinua estarán provistas en cualquier circunstancia de dosificadores ponderales independientes: al menos uno (1) para los áridos calientes, cuya precisión sea superior al cinco por mil ($\pm 5 \text{‰}$), y al menos uno (1) para el polvo mineral y uno (1) para el ligante hidrocarbonado, cuya precisión sea superior al tres por mil ($\pm 3 \text{‰}$).

Si se previera la incorporación de aditivos a la mezcla, la central deberá poder dosificarlos con homogeneidad y precisión suficiente, a juicio del Director de las Obras.

Si la central estuviera dotada de tolvas de almacenamiento de las mezclas fabricadas, deberá garantizar que en las cuarenta y ocho horas (48 h) siguientes a la fabricación, el material acopiado no ha perdido ninguna de sus características, en especial la homogeneidad del conjunto y las propiedades del ligante.

Cuando se vayan a emplear áridos procedentes del fresado o trituración de capas de mezclas bituminosas en proporciones superiores al quince por ciento ($> 15 \%$) de la masa total de la mezcla, la central de fabricación dispondrá de los elementos necesarios para que se cumplan los requisitos y especificaciones recogidas en el epígrafe 542.5.4. La central de fabricación (de funcionamiento continuo o

discontinuo) dispondrá de, al menos, dos tolvas adicionales para el material bituminoso a reciclar tratado, y será capaz de incorporarlo durante el proceso de mezcla sin afección negativa a los materiales constituyentes, en especial, al ligante bituminoso de aportación.

542.4.3 Elementos de transporte

La mezcla bituminosa se transportará al lugar de empleo en camiones de caja abierta, lisa y estanca, perfectamente limpia, y que se tratará, para evitar que la mezcla se adhiera a ella. Dichos camiones deberán estar siempre provistos de una lona o cobertor adecuado para proteger la mezcla bituminosa durante su transporte.

La forma y altura de la caja de los camiones deberá ser tal que, durante el vertido en la extendidora, cuando éstas no dispongan de elementos de transferencia de carga, el camión sólo toque a aquélla a través de los rodillos previstos al efecto.

Los medios de transporte deberán estar adaptados, en todo momento, al ritmo de ejecución de la obra teniendo en cuenta la capacidad de producción de la central de fabricación y del equipo de extensión y la distancia entre ésta y la zona de extensión.

542.4.4 Equipo de extensión

Las extendedoras serán autopropulsadas, y estarán dotadas de los dispositivos necesarios para la puesta en obra de la mezcla bituminosa con la geometría y producción deseadas, y un mínimo de precompactación que será fijado por el Pliego de Prescripciones Técnicas Particulares o, en su defecto, por el Director de las Obras. La capacidad de sus elementos, así como la potencia, serán adecuadas para el tipo de trabajo que deban desarrollar.

La extendidora deberá estar dotada de un dispositivo automático de nivelación y de un elemento calefactor para la ejecución de la junta longitudinal cuando sea precisa.

Se comprobará, en su caso, que los ajustes del enrasador y de la maestra se atienen a las tolerancias mecánicas especificadas por el fabricante, y que dichos ajustes no han sido afectados por el desgaste u otras causas.

Para las categorías de tráfico pesado T00 a T2 o con superficies a extender en calzada superiores a setenta mil metros cuadrados (> 70 000 m²), será preceptivo disponer delante de la extendidora un equipo de transferencia autopropulsado, que

esencialmente colabore a garantizar la homogeneización granulométrica y permita, además, la uniformidad térmica y de las características superficiales.

La anchura mínima y máxima de extensión se definirá en el Pliego de Prescripciones Técnicas Particulares o, en su defecto, por el Director de las Obras. Si a la extendidora se acoplaran piezas para aumentar su anchura, éstas deberán quedar perfectamente alineadas con las originales.

542.4.5 Equipo de compactación

Se podrán utilizar compactadores de rodillos metálicos, estáticos o vibrantes, de neumáticos o mixtos. La composición mínima del equipo será un (1) compactador vibratorio de rodillos metálicos o mixto, y un (1) compactador de neumáticos y será aprobada por el Director de las Obras a la vista de los resultados del tramo de prueba.

Todos los tipos de compactadores deberán ser autopropulsados, tener inversores de sentido de marcha de acción suave y estar dotados de dispositivos para la limpieza de sus llantas o neumáticos durante la compactación y para mantenerlos húmedos en caso necesario.

Los compactadores de llantas metálicas no presentarán surcos ni irregularidades en ellas. Los compactadores vibratorios tendrán dispositivos automáticos para eliminar la vibración al invertir el sentido de su marcha. Los de neumáticos tendrán ruedas lisas, en número, tamaño y configuración tales que permitan el solape de las huellas de las delanteras y traseras, y faldones de lona protectores contra el enfriamiento de los neumáticos.

Las presiones de contacto, estáticas o dinámicas, de los diversos tipos de compactadores serán las necesarias para conseguir la densidad adecuada y homogénea de la mezcla en todo su espesor, sin producir roturas del árido, ni arrollamientos de la mezcla a la temperatura de compactación, y serán aprobadas por el Director de las Obras a la vista de los resultados del tramo de prueba.

542.5 EJECUCIÓN DE LAS OBRAS

542.5.1 Estudio de la mezcla y obtención de la fórmula de trabajo

542.5.1.1 Principios generales

La fabricación y puesta en obra de la mezcla no se iniciará hasta que se haya aprobado por el Director de las Obras la correspondiente fórmula de trabajo, estudiada en laboratorio y verificada en la central de fabricación.

Dicha fórmula fijará como mínimo las siguientes características:

- Identificación y proporción de cada fracción del árido en la alimentación y, en su caso, después de su clasificación en caliente.
- Granulometría de los áridos combinados, incluido el polvo mineral, por los tamices 45 mm; 32 mm; 22 mm; 16 mm; 8 mm; 4 mm; 2 mm; 0,500 mm; 0,250 mm y 0,063 mm de la norma UNE-EN 933-2 que correspondan para cada tipo de mezcla según la tabla 542.8, expresada en porcentaje del árido total con una aproximación del uno por ciento (1%), con excepción del tamiz 0,063 mm que se expresará con aproximación del uno por mil (1 ‰).
- Dosificación, en su caso, de polvo mineral de aportación, expresada en porcentaje del árido total con aproximación del uno por mil (1 ‰).
- Dosificación, en su caso, de polvo mineral de recuperación expresada en porcentaje del árido total con aproximación del uno por mil (1 ‰).
- Tipo y características del ligante hidrocarbonado.
- Dosificación de ligante hidrocarbonado referida a la masa de la mezcla total (incluido el polvo mineral) y la de aditivos al ligante, referida a la masa del ligante hidrocarbonado.
- En su caso, tipo y dotación de las adiciones a la mezcla bituminosa, referida a la masa de la mezcla total.

También se señalarán:

- Los tiempos a exigir para la mezcla de los áridos en seco y para la mezcla de los áridos con el ligante.

- Las temperaturas máxima y mínima de calentamiento previo de áridos y ligante. En ningún caso se introducirá en el mezclador árido a una temperatura superior a la del ligante en más de quince grados Celsius (15 °C).
- La temperatura de mezclado con betunes asfálticos se fijará dentro del rango correspondiente a una viscosidad dinámica del betún (norma UNE-EN 13302), de ciento cincuenta a trescientos centipoises (150-300 cP). Además, en el caso de betunes modificados con polímeros, betunes mejorados con caucho o de betunes especiales para mezclas semicalientes, en la temperatura de mezclado se tendrá en cuenta el rango recomendado por el fabricante. El Director de las Obras podrá solicitar la curva de viscosidad del betún en función de la temperatura.
- La temperatura mínima de la mezcla en la descarga desde los elementos de transporte y a la salida de la extendedora, que no será inferior a ciento treinta grados Celsius ($\geq 130^{\circ}\text{C}$), salvo en mezclas semicalientes o justificación en contrario.
- La temperatura máxima de la mezcla al iniciar la compactación y la mínima al terminarla.
- En el caso de que se empleen adiciones se incluirán las prescripciones necesarias sobre su forma de incorporación y tiempo de mezclado.

Salvo justificación en contrario, por viscosidad del ligante o condiciones climáticas adversas, la temperatura máxima de la mezcla en caliente al salir del mezclador no será superior a ciento sesenta y cinco grados Celsius ($\geq 165^{\circ}\text{C}$), salvo en centrales de tambor secador-mezclador, en las que no excederá de los ciento cincuenta grados Celsius ($\geq 150^{\circ}\text{C}$). Para mezclas bituminosas de alto módulo dicha temperatura máxima podrá aumentarse en diez grados Celsius (10 °C). En mezclas semicalientes la temperatura máxima al salir del mezclador no será superior a ciento cuarenta grados Celsius ($\geq 140^{\circ}\text{C}$).

En todos los casos, la temperatura mínima de la mezcla al salir del mezclador será aprobada por el Director de las Obras, de forma que la temperatura de la mezcla en la descarga de los camiones sea superior al mínimo fijado.

La dosificación de ligante hidrocarbonado en la fórmula de trabajo se fijará teniendo en cuenta los materiales disponibles, la experiencia obtenida en casos análogos y verificando que la mezcla obtenida en la central de fabricación cumple los criterios establecidos en este Pliego.

El Contratista deberá entregar al Director de las Obras para su aceptación, las características de la mezcla respecto de las siguientes propiedades:

- Contenido de huecos (epígrafe 542.5.1.2.), y densidad aparente asociada a ese valor.
- Resistencia a la deformación permanente (epígrafe 542.5.1.3.).
- Sensibilidad al agua (epígrafe 542.5.1.4.).
- Adicionalmente, en el caso de mezclas de alto módulo, valor del módulo dinámico y de la resistencia a fatiga (epígrafe 542.5.1.5.).

El suministrador del ligante deberá indicar la temperatura de referencia para la compactación de las probetas y para la fabricación, extendido y compactación de la mezcla.

En el caso de categorías de tráfico pesado T00 a T2, el Pliego de Prescripciones Técnicas Particulares, o en su defecto el Director de las Obras, podrá exigir un estudio de sensibilidad de las propiedades de la mezcla a variaciones de granulometría y dosificación de ligante hidrocarbonado que no excedan de las admitidas en el epígrafe 542.9.3.1.

Para capas de rodadura, la fórmula de trabajo de la mezcla bituminosa deberá asegurar el cumplimiento de las características de la unidad terminada en lo referente a la macrotextura superficial y a la resistencia al deslizamiento, de acuerdo a lo indicado en el epígrafe 542.7.4.

Se estudiará y aprobará una nueva fórmula si varía la procedencia de alguno de los componentes, o si durante la producción se rebasan las tolerancias granulométricas establecidas en este artículo.

El Director de las Obras podrá exigir la corrección de la fórmula de trabajo, con objeto de mejorar la calidad de la mezcla, para lo que se realizará un nuevo estudio y los ensayos oportunos.

542.5.1.2 Contenido de huecos

El contenido de huecos, determinado según el método de ensayo de la norma UNE-EN 12697-8, indicado en el Anexo B de la norma UNE-EN 13108-20, deberá cumplir lo establecido en la tabla 542.12.

La determinación del contenido de huecos en cualquier tipo de mezclas con tamaño nominal D inferior o igual a veintidós milímetros ($D \leq 22$ mm), se hará sobre probetas compactadas (norma UNE-EN 12697-30), aplicando setenta y cinco (75) golpes por cara. En mezclas con tamaño nominal D superior a veintidós milímetros ($D > 22$ mm), la determinación de huecos se efectuará sobre probetas preparadas bien por compactación vibratoria (norma UNE-EN 12697-32), o bien por compactación giratoria (norma UNE-EN 12697-31). Se determinará la energía de compactación necesaria para que las probetas preparadas tengan la misma densidad que las obtenidas por impactos (norma UNE-EN 12697-30), aplicando setenta y cinco (75) golpes por cara y en las que se haya sustituido el material retenido en el tamiz 22 mm por una cantidad igual de material comprendido entre los tamices 16 mm y 22 mm (norma UNE-EN 933-2).

La determinación del contenido de huecos en mezclas semicalientes podrá hacerse sobre probetas preparadas por compactación giratoria (norma UNE-EN 12697-31), a la temperatura de compactación prevista en obra. Para ello se compactarán hasta el número de giros que permitan obtener una densidad geométrica idéntica a la que se obtiene en probetas compactadas (norma UNE-EN 12697-30), aplicando setenta y cinco (75) golpes por cara, en una mezcla en caliente de idénticas características con la excepción del tipo de ligante que deberá ser un betún asfáltico, modificado con polímeros en su caso, del mismo grado que el ligante que se desee emplear en la mezcla semicaliente. Los valores se considerarán válidos siempre que el número máximo de giros necesario para alcanzar dicha densidad geométrica sea de ciento sesenta (160) para mezclas tipo AC32 y AC22 con molde de diámetro interior de 150 mm, o de cien (100) giros para mezcla tipo AC16 con molde de diámetro interior de 100 mm.

**TABLA 542.12 – CONTENIDO DE HUECOS EN MEZCLA (NORMA UNE-EN 12697-8)
EN PROBETAS (NORMA UNE-EN 12697-30, 75 golpes por cara) (***)**

CARACTERÍSTICA		CATEGORÍA DE TRÁFICO PESADO			
		T00 y T0	T1 y T2	T3 y ARCENES	T4
HUECOS EN MEZCLA (%)	CAPA DE RODADURA	4 – 6		3 – 6	
	CAPA INTERMEDIA	4 – 6	4 – 7 (*)	4 – 7	4 – 7 (**)
	CAPA DE BASE	4 – 7 (*)	4 – 8 (*)	4 – 8	

(*) En las mezclas bituminosas de alto módulo: 4-6 %.

(**) En vías de servicio.

(***) Excepto en mezclas con $D > 22$ mm, en las que las probetas se compactarán según lo indicado en el epígrafe 542.5.1.2.

El Director de las Obras, en el uso de sus atribuciones, podrá exigir el contenido de huecos en áridos, de acuerdo con el método de ensayo de la norma UNE-EN 12697-8 indicado en el Anexo B de la norma UNE-EN 13108-20, siempre que, por las características de los mismos o por su granulometría combinada, se prevean anomalías en la fórmula de trabajo. En tal caso, el contenido de huecos en áridos, de mezclas con tamaño máximo de dieciséis milímetros ($D = 16 \text{ mm}$) deberá ser mayor o igual al quince por ciento ($\geq 15 \%$), y en mezclas con tamaño máximo de veintidós o de treinta y dos milímetros ($D = 22 \text{ mm}$ o $D = 32 \text{ mm}$) deberá ser mayor o igual al catorce por ciento ($\geq 14 \%$).

542.5.1.3 Resistencia a la deformación permanente

La resistencia a deformaciones plásticas, determinada mediante el ensayo de pista de laboratorio, deberá cumplir lo establecido en las tablas 542.13.a o 542.13.b. Este ensayo se hará según la norma UNE-EN 12697-22, empleando el dispositivo pequeño, el procedimiento B en aire, a una temperatura de sesenta grados Celsius ($60 \text{ }^\circ\text{C}$) y con una duración de diez mil (10 000) ciclos.

Para la realización de este ensayo, se prepararán probetas con mezcla obtenida en la central de fabricación, mediante compactador de placa con el dispositivo de rodillo de acero (norma UNE-EN 12697-33), con una densidad superior al noventa y ocho por ciento ($> 98\%$) de la obtenida en probetas cilíndricas preparadas según lo indicado en el epígrafe 542.5.1.2.

TABLA 542.13.a - PENDIENTE MEDIA DE DEFORMACIÓN EN PISTA (WTS_{AIRE}) Y PROFUNDIDAD MEDIA (expresado en %) DE LA RODERA (PRD_{AIRE}) EN EL INTERVALO DE 5 000 A 10 000 CICLOS PARA CAPAS DE RODADURA E INTERMEDIA.

NORMA UNE-EN 12697-22 (mm para 10^3 ciclos de carga)(*)

ZONA TÉRMICA ESTIVAL	CATEGORÍA DE TRÁFICO PESADO				
	T00 y T0	T1	T2	T3 y ARCENES	T4
CÁLIDA	$\leq 0,07$		$\leq 0,07$ (**)	$\leq 0,10$ (***)	
MEDIA	$\leq 0,07$	$\leq 0,07$ (**)	$\leq 0,10$ (***)	$\leq 0,15$	
TEMPLADA	$\leq 0,10$	$\leq 0,10$ (***)			

(*) En mezclas bituminosas de alto módulo en capa intermedia la pendiente media de deformación en pista será inferior a 0,07.

(**) Podrá aceptarse valores superiores al indicado si, simultáneamente, se cumple que $WTS_{\text{AIRE}} \leq 0,10$ y $PRD_{\text{AIRE}} < 5\%$.

(***) Podrá aceptarse valores superiores al indicado si, simultáneamente, se cumple que $WTS_{\text{AIRE}} \leq 0,15$ y $PRD_{\text{AIRE}} < 5\%$.

TABLA 542.13.b - PENDIENTE MEDIA DE DEFORMACIÓN EN PISTA (WTS_{AIRE}) Y PROFUNDIDAD MEDIA (expresado en %) DE LA RODERA (PRD_{AIRE}) EN EL INTERVALO DE 5 000 A 10 000 CICLOS PARA CAPAS DE BASE

(NORMA UNE-EN 12697-22) (mm para 10^3 ciclos de carga) (*)

ZONA TÉRMICA ESTIVAL	CATEGORÍA DE TRÁFICO PESADO		
	T00 y T0	T1	T2 y T31
CÁLIDA	$\leq 0,07$ (**)	$\leq 0,07$ (**)	$\leq 0,10$ (***)
MEDIA		$\leq 0,10$ (***)	
TEMPLADA	$\leq 0,10$ (***)		

- (*) En mezclas bituminosas de alto módulo en capa de base la pendiente media de deformación en pista será inferior a $0,07^{(**)}$.
- (**) Podrá aceptarse valores superiores al indicado si, simultáneamente, se cumple que $WTS_{AIRE} \leq 0,10$ y $PRD_{AIRE} < 5\%$.
- (***) Podrá aceptarse valores superiores al indicado si, simultáneamente, se cumple que $WTS_{AIRE} \leq 0,15$ y $PRD_{AIRE} < 5\%$.

542.5.1.4 Sensibilidad al agua

En cualquier circunstancia se comprobará la adhesividad árido-ligante mediante la caracterización de la acción del agua. Para ello, la resistencia conservada en el ensayo de tracción indirecta tras inmersión, realizado a quince grados Celsius ($15\text{ }^{\circ}\text{C}$) (norma UNE-EN 12697-12), tendrá un valor mínimo del ochenta por ciento ($ITSR \geq 80\%$) para capas de base e intermedia, y del ochenta y cinco por ciento ($ITSR \geq 85\%$) para capas de rodadura. En mezclas de tamaño máximo no mayor de

veintidós milímetros ($D \leq 22\text{ mm}$), las probetas para la realización del ensayo se prepararán conforme a la norma UNE-EN 12697-30 con cincuenta (50) golpes por cara. Para mezclas con tamaño máximo superior a veintidós milímetros ($D > 22\text{ mm}$), las probetas se prepararán bien mediante compactación con vibración (norma UNE-EN 12697-32), o bien por compactación giratoria (norma UNE-EN 12697-31). Se determinará la energía de compactación necesaria para que las probetas preparadas

tengan la misma densidad que las obtenidas por impactos (norma UNE-EN 12697-30), aplicando cincuenta (50) golpes por cara y en las que se haya sustituido el material retenido en el tamiz 22 mm por una cantidad igual de material comprendido entre los tamices 2 mm y 22 mm (norma UNE-EN 933-2), de manera proporcional al porcentaje en peso que corresponda a cada uno de ellos, una vez eliminada la fracción retenida por el tamiz 22 mm.

Se podrá mejorar la adhesividad entre el árido y el ligante hidrocarbonado mediante activantes directamente incorporados al ligante. En todo caso, la dotación mínima no será inferior a la indicada en la tabla 542.10.

542.5.1.5 Propiedades adicionales en mezclas de alto módulo

En mezclas de alto módulo, el valor del módulo dinámico a veinte grados Celsius (20 °C) (Anexo C de la norma UNE-EN 12697-26), no será inferior a once mil megapascuales ($\geq 11\ 000$ MPa). Las probetas para la realización del ensayo se prepararán conforme a la norma UNE-EN 12697-30, aplicando setenta y cinco (75) golpes por cara.

En mezclas de alto módulo, realizado el ensayo de resistencia a la fatiga con una frecuencia de treinta hercios (30 Hz) y a una temperatura de veinte grados Celsius (20 °C) (Anexo D de la norma UNE-EN 12697-24), el valor de la deformación para un millón (10^6) de ciclos no será inferior a cien microdeformaciones ($\epsilon_6 \geq 100$ $\mu\text{m/m}$).

542.5.2 Preparación de la superficie existente

Se comprobará la regularidad superficial y el estado de la superficie sobre la que se vaya a extender la mezcla bituminosa. El Pliego de Prescripciones Técnicas Particulares, o en su defecto el Director de las Obras, indicará las medidas encaminadas a restablecer una regularidad superficial aceptable y, en su caso, a reparar zonas dañadas.

La regularidad superficial de la superficie existente deberá cumplir, dependiendo de su naturaleza, lo indicado al respecto en este artículo y en los artículos 510 y 513 de este Pliego y sobre ella se ejecutará un riego de imprimación o un riego de adherencia, según corresponda, de acuerdo con los artículos 530 ó 531 de este Pliego.

Si la superficie estuviese constituida por un pavimento hidrocarbonado heterogéneo, se deberán además, eliminar mediante fresado los excesos de ligante y sellar las zonas demasiado permeables, de acuerdo con las instrucciones del Director de las Obras.

Se comprobará especialmente que transcurrido el plazo de rotura del ligante de los tratamientos aplicados, no quedan restos de agua en la superficie. Además, si ha pasado mucho tiempo desde su aplicación, se verificará que su capacidad de unión con la mezcla bituminosa no ha disminuido en forma perjudicial; en caso contrario, el Director de las Obras podrá ordenar la ejecución de un riego de adherencia adicional.

542.5.3 Aproveccionamiento de áridos

Los áridos se producirán o suministrarán en fracciones granulométricas diferenciadas, que se acopiarán y manejarán por separado hasta su introducción en las tolvas en frío. Cada fracción será suficientemente homogénea y se podrá acopiar y manejar sin peligro de segregación.

Para mezclas con tamaño máximo de árido de dieciséis milímetros ($D = 16 \text{ mm}$) el número mínimo de fracciones será de tres (3); para el resto de las mezclas será de cuatro (4). El Director de las Obras podrá exigir un mayor número de fracciones, si lo estima necesario para cumplir las tolerancias exigidas a la granulometría de la mezcla en el epígrafe 542.9.3.1.

Cada fracción del árido se acopiará separada de las demás, para evitar intercontaminaciones. Los acopios se dispondrán preferiblemente sobre zonas pavimentadas. Si se dispusieran sobre el terreno natural, no se utilizarán sus quince centímetros (15 cm) inferiores. Los acopios se construirán por tongadas de espesor no superior a un metro y medio ($\neq 1,5 \text{ m}$), y no por montones cónicos. Las cargas del material se colocarán adyacentes, tomando las medidas oportunas para evitar su segregación.

Cuando se detecten anomalías en la producción o suministro de los áridos, se acopiarán por separado hasta confirmar su aceptabilidad. Esta misma medida se aplicará cuando esté pendiente de autorización el cambio de procedencia de un árido, que obligaría siempre al estudio de una nueva fórmula de trabajo cumpliendo el epígrafe 542.5.1.1.

El Pliego de Prescripciones Técnicas Particulares, o en su defecto el Director de las Obras, fijará el volumen mínimo de acopios antes de iniciar las obras. Salvo

justificación en contrario dicho volumen no será inferior al correspondiente a un (1) mes de trabajo con la producción prevista.

542.5.4 Fabricación de la mezcla

Lo dispuesto en este epígrafe se entenderá sin perjuicio de lo establecido en la norma UNE-EN 13108-1 para el mercado CE.

La carga de cada una de las tolvas de áridos en frío se realizará de forma que su contenido esté siempre comprendido entre el cincuenta y el cien por ciento (50% a 100%) de su capacidad, sin rebosar. Para mezclas densas y semidensas la alimentación del árido fino, aun cuando éste fuera de un único tipo y granulometría, se efectuará dividiendo la carga entre dos (2) tolvas.

Si se utilizase material procedente del fresado o trituración de capas de mezclas bituminosas, en proporción superior al quince por ciento (> 15%) de la masa total de la mezcla, se procederá como se especifica a continuación:

- En centrales cuyo secador no sea a la vez mezclador, si la alimentación de éste fuera discontinua, para cada amasada, después de haber introducido los áridos, se pesarán e introducirán los áridos procedentes de mezclas bituminosas, y después de un tiempo de disgregación, calentado y mezcla, se agregará el ligante hidrocarbonado, y en su caso los aditivos, y se continuará la operación de mezcla durante el tiempo especificado en la fórmula de trabajo.
Si la alimentación fuese continua, los áridos procedentes de mezclas bituminosas se incorporarán junto al resto de los áridos en la zona de pesaje en caliente a la salida del secador.
- En centrales de mezcla continua con tambor secador-mezclador se aportará el material procedente del fresado o trituración de capas de mezclas bituminosas tras la llama, de forma que no exista riesgo de contacto con ella.
- En ningún caso se calentarán los áridos de aportación a más de doscientos veinte grados Celsius ($\neq 220^{\circ}\text{C}$), ni el material bituminoso a reciclar a una temperatura superior a la del ligante de aportación.

A la descarga del mezclador todos los tamaños del árido deberán estar uniformemente distribuidos en la mezcla, y todas sus partículas total y homogéneamente cubiertas de ligante. La temperatura de la mezcla al salir del mezclador no excederá de la fijada en la fórmula de trabajo.

En el caso de utilizar adiciones al ligante o a la mezcla se cuidará su correcta dosificación, la distribución homogénea, así como que no pierda sus características iniciales durante todo el proceso de fabricación.

Los gases producidos en el calentamiento de la mezcla, se recogerán durante el proceso de fabricación de la mezcla, evitando en todo momento su emisión a la atmósfera. Se estará, en todo caso, a lo dispuesto en la legislación vigente en materia ambiental y de seguridad y salud.

542.5.5 Transporte

La mezcla bituminosa se transportará en camiones de la central de fabricación a la extendidora. La caja del camión se tratará previamente con un líquido antiadherente, de acuerdo con lo indicado en el epígrafe 542.4.1. Dicha solución se pulverizará de manera uniforme sobre los laterales y fondo de la caja, utilizando la mínima cantidad para impregnar toda la superficie, y sin que se produzca un exceso de líquido antiadherente, que deberá drenarse en su caso, antes de cargar la mezcla bituminosa. No se permitirá en ningún caso el empleo de productos derivados del petróleo.

Para evitar el enfriamiento superficial de la mezcla, deberá protegerse durante el transporte mediante lonas u otros cobertores adecuados. En el momento de descargarla en la extendidora o en el equipo de transferencia, su temperatura no podrá ser inferior a la especificada en la fórmula de trabajo.

542.5.6 Extensión

La extensión comenzará por el borde inferior y se realizará por franjas longitudinales, salvo que el Director de las Obras indique otro procedimiento. La anchura de estas franjas se fijará de manera que se realice el menor número de juntas posible y se consiga la mayor continuidad de la extensión, teniendo en cuenta la anchura de la sección, el eventual mantenimiento de la circulación, las características de la extendidora y la producción de la central.

En obras sin mantenimiento de la circulación, para carreteras con calzadas separadas con superficies a extender superiores a setenta mil metros cuadrados ($> 70\,000\text{ m}^2$), se realizará la extensión de cualquier capa bituminosa a ancho completo, trabajando si fuera necesario con dos (2) o más extendedoras ligeramente desfasadas, evitando juntas longitudinales. En los demás casos, después de haber extendido y compactado una franja, se extenderá la siguiente mientras el borde de la primera se encuentre aún caliente y en condiciones de ser compactado; en caso contrario, se ejecutará una junta longitudinal.

La extendedora se regulará de forma que la superficie de la capa extendida resulte lisa y uniforme, sin segregaciones ni arrastres, y con un espesor tal que, una vez compactada, se ajuste a la rasante y sección transversal indicadas en los Planos del Proyecto, con las tolerancias establecidas en el epígrafe 542.7.2.

La extensión se realizará con la mayor continuidad posible, ajustando la velocidad de la extendedora a la producción de la central de fabricación de modo que sea constante y que no se detenga. En caso de parada, se comprobará que la temperatura de la mezcla que quede sin extender, en la tolva de la extendedora y debajo de ésta, no baje de la prescrita en la fórmula de trabajo para el inicio de la compactación; de lo contrario, se ejecutará una junta transversal.

542.5.7 Compactación

La compactación se realizará según el plan aprobado por el Director de las Obras en función de los resultados del tramo de prueba hasta que se alcance la densidad especificada en el epígrafe 542.7.1. Se deberá hacer a la mayor temperatura posible sin rebasar la máxima prescrita en la fórmula de trabajo y sin que se produzca desplazamiento de la mezcla extendida, y se continuará, mientras la mezcla esté en condiciones de ser compactada y su temperatura no sea inferior a la mínima prescrita en la fórmula de trabajo.

En mezclas bituminosas fabricadas con betunes modificados o mejorados con caucho, y en mezclas bituminosas con adición de caucho, se continuará obligatoriamente el proceso de compactación hasta que la temperatura de la mezcla baje de la mínima establecida en la fórmula de trabajo, aunque se hubiera alcanzado previamente la densidad especificada en el epígrafe 542.7.1, con el fin de mantener la densidad de la tongada hasta que el aumento de viscosidad del betún contrarreste una eventual tendencia del caucho a recuperar su forma.

La compactación se realizará longitudinalmente, de manera continua y sistemática. Si la extensión de la mezcla bituminosa se realizara por franjas, al compactar una de

ellas se ampliará la zona de compactación para que incluya al menos quince centímetros (15 cm) de la anterior.

Los rodillos deberán llevar su rueda motriz del lado más cercano a la extendidora; los cambios de dirección se realizarán sobre mezcla ya apisonada, y los cambios de sentido se efectuarán con suavidad. Los elementos de compactación deberán estar siempre limpios y, si fuera preciso, húmedos.

542.5.8 Juntas transversales y longitudinales

Cuando sean inevitables, se procurará que las juntas de capas superpuestas guarden una separación mínima de cinco metros (5 m) las transversales, y quince centímetros (15 cm) las longitudinales.

Al extender franjas longitudinales contiguas, si la temperatura de la extendida en primer lugar no fuera superior al mínimo fijado en la fórmula de trabajo para la finalización de la compactación, el borde de esta franja se cortará verticalmente, dejando al descubierto una superficie plana y vertical en todo su espesor. Se le aplicará una capa uniforme y ligera de riego de adherencia, de acuerdo con el artículo 531 de este Pliego, dejando transcurrir el tiempo necesario para la rotura de la emulsión. A continuación, se calentará la junta y se extenderá la siguiente franja contra ella. Este procedimiento se aplicará de manera análoga a la ejecución de juntas transversales.

En capas de rodadura, las juntas transversales se compactarán transversalmente, disponiendo los apoyos precisos para los elementos de compactación.

542.6 TRAMO DE PRUEBA

Antes de iniciarse la puesta en obra de cada tipo de mezcla bituminosa será preceptiva la realización del correspondiente tramo de prueba, para comprobar la fórmula de trabajo, la forma de actuación de los equipos de extensión y compactación, y, especialmente, el plan de compactación.

A efectos de verificar que la fórmula de trabajo puede cumplir después de la puesta en obra las prescripciones relativas a la textura superficial y al coeficiente de rozamiento transversal, en capas de rodadura se comprobará expresamente la macrotextura superficial obtenida, mediante el método volumétrico (norma

UNE-EN 13036-1), que deberá cumplir los valores establecidos en el epígrafe 542.7.4.

Durante la ejecución del tramo de prueba se podrá analizar la correspondencia, en su caso, entre el método volumétrico y un texturómetro láser como medio rápido de control. En ese caso, se elegirán cien metros (100 m) del tramo de prueba, en el que se realizará la medición con el texturómetro láser que se vaya a emplear posteriormente en el control de la obra y se harán al menos cinco (5) determinaciones de la macrotextura (norma UNE-EN 13036-1). La correspondencia obtenida será aplicable exclusivamente para esa obra, con la fórmula de trabajo y el plan de compactación aprobados y con ese equipo concreto de medición.

El tramo de prueba tendrá una longitud no inferior a la definida en el Pliego de Prescripciones Técnicas Particulares. El Director de las Obras determinará si es aceptable su realización como parte integrante de la obra en construcción.

Se tomarán muestras de la mezcla bituminosa, que se ensayarán para determinar su conformidad con las condiciones especificadas, y se extraerán testigos. A la vista de los resultados obtenidos, el Director de las Obras decidirá:

- Si es aceptable o no la fórmula de trabajo. En el primer caso, se podrá iniciar la fabricación de la mezcla bituminosa. En el segundo, el Contratista deberá proponer las actuaciones a seguir (estudio de una nueva fórmula, corrección parcial de la ensayada, correcciones en la central de fabricación o sistemas de extensión, etc.).
- Si son aceptables o no los equipos propuestos por el Contratista. En el primer caso, definirá su forma específica de actuación. En el segundo caso, el Contratista deberá proponer nuevos equipos, o incorporar equipos suplementarios.

Además, durante la ejecución del tramo de prueba se analizará la correspondencia, en su caso, entre los métodos de control de la dosificación del ligante hidrocarbonado y de la densidad in situ establecidos en los Pliegos de Prescripciones Técnicas Particulares, y otros métodos rápidos de control.

No se podrá proceder a la producción sin que el Director de las Obras haya autorizado el inicio en las condiciones aceptadas después del tramo de prueba.

542.7 ESPECIFICACIONES DE LA UNIDAD TERMINADA

542.7.1 Densidad

La densidad no deberá ser inferior al siguiente porcentaje de la densidad de referencia, obtenida según lo indicado en el epígrafe 542.9.3.2.1:

- Capas de espesor igual o superior a seis centímetros (≥ 6 cm): noventa y ocho por ciento ($\approx 98\%$).
- Capas de espesor no superior a seis centímetros (< 6 cm): noventa y siete por ciento ($\approx 97\%$).

542.7.2 Rasante, espesor y anchura

La superficie acabada no deberá diferir de la teórica en más de diez milímetros (10 mm) en capas de rodadura e intermedias, ni de quince milímetros (15 mm) en las de base, y su espesor no deberá ser nunca inferior al previsto para ella en la sección-tipo de los Planos de Proyecto.

En perfiles transversales cada veinte metros (20 m), se comprobará la anchura extendida, que en ningún caso deberá ser inferior a la teórica deducida de la sección-tipo de los Planos de Proyecto.

542.7.3 Regularidad superficial

El Índice de Regularidad Internacional (IRI) (norma NLT-330), obtenido de acuerdo a lo indicado en el epígrafe 542.9.4, deberá cumplir los valores de la tabla 542.14.a o 542.14.b, según corresponda.

**TABLA 542.14.a - ÍNDICE DE REGULARIDAD INTERNACIONAL (IRI) (dm/hm)
PARA FIRMES DE NUEVA CONSTRUCCIÓN**

PORCENTAJE DE HECTÓMETROS	TIPO DE CAPA		
	RODADURA E INTERMEDIA		OTRAS CAPAS BITUMINOSAS
	TIPO DE VÍA		
	CALZADAS DE AUTOPISTAS Y AUTOVÍAS	RESTO DE VÍAS	
50	< 1,5	< 1,5	< 2,0
80	< 1,8	< 2,0	< 2,5
100	< 2,0	< 2,5	< 3,0

**TABLA 542.14.b - ÍNDICE DE REGULARIDAD INTERNACIONAL (IRI) (dm/hm)
PARA FIRMES REHABILITADOS ESTRUCTURALMENTE**

PORCENTAJE DE HECTÓMETROS	TIPO DE VÍA			
	CALZADAS DE AUTOPISTAS Y AUTOVÍAS		RESTO DE VÍAS	
	ESPESOR DE RECRECIMIENTO (cm)			
	> 10	≤ 10	> 10	≤ 10
50	< 1,5	< 1,5	< 1,5	< 2,0
80	< 1,8	< 2,0	< 2,0	< 2,5
100	< 2,0	< 2,5	< 2,5	< 3,0

542.7.4 Macrotextura superficial y resistencia al deslizamiento

La superficie de la capa deberá presentar una textura homogénea, uniforme y exenta de segregaciones.

Únicamente a efectos de recepción de capas de rodadura, la macrotextura superficial, obtenida mediante el método volumétrico (norma UNE-EN 13036-1), y la resistencia al deslizamiento transversal (norma UNE 41201 IN) no deberán ser inferiores a los valores indicados en la tabla 542.15.

TABLA 542.15 – VALORES MÍNIMOS DE LA MACROTEXTURA SUPERFICIAL (MTD) Y RESISTENCIA AL DESLIZAMIENTO TRANSVERSAL (CRTS) DE LAS MEZCLAS PARA CAPAS DE RODADURA

CARACTERÍSTICA	VALOR
MACROTEXTURA SUPERFICIAL (NORMA UNE-EN 13036-1) (*) (mm)	0,7
RESISTENCIA AL DESLIZAMIENTO (NORMA UNE 41201 IN) (**) (%)	65

(*) Medida inmediatamente después de la puesta en obra.

(**) Medida una vez transcurrido un mes de la puesta en servicio de la capa.

542.8 LIMITACIONES DE LA EJECUCIÓN

No se permitirá la puesta en obra de mezclas bituminosas en las siguientes situaciones, salvo autorización expresa del Director de las Obras:

- Cuando la temperatura ambiente a la sombra sea inferior a cinco grados Celsius ($< 5\text{ }^{\circ}\text{C}$), salvo si el espesor de la capa a extender fuera inferior a cinco centímetros ($< 5\text{ cm}$), en cuyo caso el límite será de ocho grados Celsius ($< 8\text{ }^{\circ}\text{C}$). Con viento intenso, después de heladas, o en tableros de estructuras, el Director de las Obras podrá aumentar estos límites, a la vista de los resultados de compactación obtenidos.
- Cuando se produzcan precipitaciones atmosféricas.

Terminada la compactación, se podrá abrir a la circulación la capa ejecutada tan pronto alcance la temperatura ambiente en todo su espesor o bien, previa autorización expresa del Director de las Obras, en capas de espesor igual o inferior a diez centímetros ($\leq 10\text{ cm}$) cuando alcance una temperatura de sesenta grados Celsius ($60\text{ }^{\circ}\text{C}$), evitando las paradas y cambios de dirección sobre la mezcla recién extendida hasta que ésta alcance la temperatura ambiente.

542.9 CONTROL DE CALIDAD

542.9.1 Control de procedencia de los materiales

En el caso de productos que dispongan del marcado CE, de acuerdo con el Reglamento 305/2011, para el control de procedencia de los materiales, se llevará a cabo la verificación de que los valores declarados en los documentos que acompañan al marcado CE cumplan las especificaciones establecidas en este Pliego. Independientemente de la aceptación de la veracidad de las propiedades referidas en el marcado CE, si se detectara alguna anomalía durante el transporte, almacenamiento o manipulación de los productos, el Director de las Obras, en el uso de sus atribuciones, podrá disponer en cualquier momento, la realización de comprobaciones y ensayos sobre los materiales suministrados a la obra, al objeto de asegurar las propiedades y la calidad establecidas en este artículo.

En el caso de productos que no tengan la obligación de disponer de marcado CE por no estar incluidos en normas armonizadas, o corresponder con alguna de las excepciones establecidas en el artículo 5 del Reglamento, se deberán llevar a cabo obligatoriamente los ensayos para el control de procedencia que se indican en los epígrafes siguientes.

542.9.1.1 Ligantes hidrocarbonados

Los ligantes deberán cumplir las especificaciones establecidas en los artículos 211 o 212 de este Pliego, según corresponda.

En el caso de betunes mejorados con caucho o de betunes especiales de baja temperatura, no incluidos en los artículos mencionados, el Pliego de Prescripciones Técnicas Particulares establecerá especificaciones para el control de procedencia del ligante.

542.9.1.2 Áridos

Los áridos deberán disponer del marcado CE con un sistema de evaluación de la conformidad 2+, salvo en el caso de los áridos fabricados en el propio lugar de construcción para su incorporación en la correspondiente obra (artículo 5.b del Reglamento 305/2011).

En el primer caso, el control de procedencia se podrá llevar a cabo mediante la verificación de que los valores declarados en los documentos que acompañan al marcado CE permiten deducir el cumplimiento de las especificaciones establecidas en este Pliego.

En el caso de los áridos fabricados en el propio lugar de construcción para su incorporación en la correspondiente obra, de cada procedencia y para cualquier volumen de producción previsto, se tomarán muestras (norma UNE-EN 932-1) y para cada una de ellas se determinará:

- El coeficiente de Los Ángeles del árido grueso (norma UNE-EN 1097-2).
- El coeficiente de pulimento acelerado del árido grueso para capas de rodadura (norma UNE-EN 1097-8).
- La densidad relativa y absorción del árido grueso y del árido fino (norma UNE-EN 1097-6).
- La granulometría de cada fracción (norma UNE-EN 933-1).
- El equivalente de arena (Anexo A de la norma UNE-EN 933-8) y, en su caso, el índice de azul de metileno (Anexo A de la norma UNE-EN 933-9).
- La proporción de caras de fractura de las partículas del árido grueso (norma UNE-EN 933-5).
- Contenido de finos del árido grueso, conforme a lo indicado en el epígrafe 542.2.3.2.7.
- El índice de lajas del árido grueso (norma UNE-EN 933-3).

Estos ensayos se repetirán durante el suministro siempre que se produzca un cambio de procedencia, no pudiéndose utilizar el material hasta contar con los resultados de ensayo y la aprobación del Director de las Obras.

542.9.1.3 Polvo mineral

En el caso de polvo mineral de aportación, que sea un producto comercial o especialmente preparado, si dispone de marcado CE, el control de procedencia se podrá llevar a cabo mediante la verificación de que los valores declarados en los documentos que acompañan al marcado CE permitan deducir el cumplimiento de las especificaciones establecidas en este Pliego.

En el supuesto de no disponer de marcado CE o de emplearse el procedente de los áridos, de cada procedencia del polvo mineral, y para cualquier volumen de producción previsto, se tomarán cuatro (4) muestras y con ellas se determinará la

densidad aparente (Anexo A de la norma UNE-EN 1097-3), y la granulometría (norma UNE-EN 933-10).

542.9.2 Control de calidad de los materiales

542.9.2.1 Ligantes hidrocarbonados

Los ligantes deberán cumplir las especificaciones establecidas en los artículos 211 o 212 de este Pliego, según corresponda.

En el caso de betunes mejorados con caucho o de betunes especiales de baja temperatura, no incluidos en los artículos mencionados, el Pliego de Prescripciones Técnicas Particulares establecerá las especificaciones para el control de calidad del ligante.

542.9.2.2 Áridos

Se examinará la descarga en el acopio desechando los materiales que a simple vista presenten materias extrañas o tamaños superiores al máximo aceptado en la fórmula de trabajo. Se acopiarán aparte aquéllos que presenten alguna anomalía de aspecto, tal como distinta coloración, segregación, lajas, plasticidad, etc., hasta la decisión de su aceptación o rechazo. Se vigilará la altura de los acopios y el estado de sus elementos separadores y de los accesos.

Para los áridos que tengan marcado CE, la comprobación de las siguientes propiedades podrá llevarse a cabo mediante la verificación de los valores declarados en los documentos que acompañan al marcado CE. No obstante, el Pliego de Prescripciones Técnicas Particulares o el Director de las Obras, podrá disponer la realización de las comprobaciones o ensayos adicionales que considere oportunos.

En los materiales que no tengan marcado CE se deberán hacer obligatoriamente las siguientes comprobaciones.

Con cada fracción de árido que se produzca o reciba, se realizarán los siguientes ensayos:

Con la misma frecuencia de ensayo que la indicada en la tabla 542.16:

- Análisis granulométrico de cada fracción (norma UNE-EN 933-1).
- Equivalente de arena (Anexo A de la norma UNE-EN 933-8), del árido combinado (incluido el polvo mineral) según la fórmula de trabajo, y, en su caso, el índice de azul de metileno (Anexo A de la norma UNE-EN 933-9).

Al menos una (1) vez a la semana, o cuando se cambie de procedencia:

- Índice de lajas del árido grueso (norma UNE-EN 933-3).
- Proporción de caras de fractura de las partículas del árido grueso (norma UNE-EN 933-5).
- Contenido de finos del árido grueso, según lo indicado en el epígrafe 542.2.3.2.7.

Al menos una (1) vez al mes, o cuando se cambie de procedencia:

- Coeficiente de Los Ángeles del árido grueso (norma UNE-EN 1097-2).
- Coeficiente de pulimento acelerado del árido grueso para capas de rodadura (norma UNE-EN 1097-8).
- Densidad relativa del árido grueso y del árido fino (norma UNE-EN 1097-6).
- Absorción del árido grueso y del árido fino (norma UNE-EN 1097-6).

542.9.2.3 Polvo mineral

En el caso de polvo mineral de aportación, sobre cada partida que se reciba se realizarán los siguientes ensayos:

- Densidad aparente (Anexo A de la norma UNE-EN 1097-3).
- Análisis granulométrico del polvo mineral (norma UNE-EN 933-10).

Si el polvo mineral de aportación tiene marcado CE, la comprobación de estas dos propiedades podrá llevarse a cabo mediante la verificación documental de los valores declarados. No obstante, el Pliego de Prescripciones Técnicas Particulares o el Director de las Obras, en el uso de sus atribuciones, podrá disponer en cualquier

momento la realización de comprobaciones o ensayos, si lo considera oportuno, al objeto de asegurar las propiedades y la calidad establecidas en este artículo.

Para el polvo mineral procedente de los áridos se realizarán los siguientes ensayos:

Al menos una (1) vez al día, o cuando cambie de procedencia:

- Densidad aparente (Anexo A de la norma UNE-EN 1097-3).

Al menos una (1) vez a la semana, o cuando se cambie de procedencia:

- Análisis granulométrico del polvo mineral (norma UNE-EN 933-10).

542.9.3 Control de ejecución

542.9.3.1 Fabricación

Las mezclas bituminosas deberán disponer del marcado CE con un sistema de evaluación de la conformidad 2+ (salvo en el caso de las excepciones citadas en el artículo 5 del Reglamento 305/2011), por lo que su idoneidad se podrá comprobar mediante la verificación de que los valores declarados en los documentos que acompañan al citado marcado CE permitan deducir el cumplimiento de las especificaciones establecidas en este Pliego.

En el caso de mezclas bituminosas que no dispongan de marcado CE, se aplicarán los siguientes criterios:

Se tomará diariamente un mínimo de dos (2) muestras (norma UNE-EN 932-1), una por la mañana y otra por la tarde, de la mezcla de áridos en frío antes de su entrada en el secador, y con ellas se efectuarán los siguientes ensayos:

- Análisis granulométrico del árido combinado (norma UNE-EN 933-1).
- Equivalente de arena (Anexo A de la norma UNE-EN 933-8) para la fracción 0/4 del árido combinado y, en su caso, el índice de azul de metileno (Anexo A de la norma UNE-EN 933-9) para la fracción 0/0,125mm del árido combinado.

En centrales de mezcla continua se calibrará diariamente el flujo de la cinta suministradora de áridos, deteniéndola cargada de áridos, y recogiendo y pesando el material existente en una longitud elegida.

Se tomará diariamente al menos una (1) muestra de la mezcla de áridos en caliente, y se determinará su granulometría (norma UNE-EN 933-1), que cumplirá las tolerancias indicadas en este epígrafe. Se verificará la precisión de las básculas de dosificación y el correcto funcionamiento de los indicadores de temperatura de los áridos y del ligante hidrocarbonado, al menos una (1) vez por semana.

Si la mezcla bituminosa dispone de marcado CE, los criterios establecidos en los párrafos precedentes sobre el control de fabricación no serán de aplicación obligatoria, sin perjuicio de las facultades que corresponden al Director de las Obras, en el uso de sus atribuciones.

Para todas las mezclas bituminosas, se tomarán muestras a la descarga del mezclador, y con ellas se efectuarán los siguientes ensayos:

A la salida del mezclador o silo de almacenamiento, sobre cada elemento de transporte:

- Control del aspecto de la mezcla y medición de su temperatura. Se rechazarán todas las mezclas segregadas, carbonizadas o sobrecalentadas y aquéllas cuya envuelta no sea homogénea. La humedad de la mezcla no deberá ser superior en general al cinco por mil (5‰) en masa del total. En mezclas semicalientes, este límite se podrá ampliar hasta el uno y medio por ciento (1,5‰).
- Se tomarán muestras de la mezcla fabricada, con la frecuencia de ensayo indicada en la tabla 542.16, en función del nivel de conformidad (NCF) definido en el Anexo A de la norma UNE-EN 13108-21, determinado por el método del valor medio de cuatro (4) resultados, y según el nivel de control asociado a la categoría de tráfico pesado y al tipo de capa. Sobre estas muestras se determinará la dosificación de ligante (norma UNE-EN 12697-1), y la granulometría de los áridos extraídos (norma UNE-EN 12697-2).

TABLA 542.16 FRECUENCIA MÍNIMA DE ENSAYO PARA DETERMINACIÓN DE GRANULOMETRÍA DE ÁRIDOS EXTRAÍDOS Y CONTENIDO DE LIGANTE
(toneladas/ensayo)

CATEGORÍA DE TRÁFICO PESADO	TIPO DE CAPA	NIVEL DE CONTROL	NCF A	NCF B	NCF C
T00 a T2	RODADURA E INTERMEDIA	X	600	300	150
	BASE	Y	1000	500	250
T3 a T4	RODADURA, INTERMEDIA y BASE	Y	1000	500	250

Las tolerancias admisibles respecto de la granulometría de la fórmula de trabajo, referidas a la masa total de áridos (incluido el polvo mineral), serán las siguientes:

- Tamices superiores al 2 mm de la norma UNE-EN 933-2: cuatro por ciento ($\pm 4\%$).
- Tamiz 2 mm de la norma UNE-EN 933-2: tres por ciento ($\pm 3\%$).
- Tamices comprendidos entre el 2 mm y el 0,063 mm de la norma UNE-EN 933-2: dos por ciento ($\pm 2\%$).
- Tamiz 0,063 mm de la norma UNE-EN 933-2: uno por ciento ($\pm 1\%$).

La tolerancia admisible respecto de la dotación de ligante hidrocarbonado de la fórmula de trabajo será del tres por mil ($\pm 3\%$) en masa del total de mezcla bituminosa (incluido el polvo mineral), sin bajar del mínimo especificado en la tabla 542.10, según el tipo de capa y de mezcla que se trate.

En el caso de mezclas que dispongan de marcado CE, además de la verificación documental, el Director de las Obras, en el uso de sus atribuciones, podrá disponer en cualquier momento la realización de las comprobaciones o ensayos que considere oportunos. En ese supuesto, deberá seguirse lo indicado en los párrafos siguientes.

En el caso de mezclas que no dispongan de marcado CE, para las categorías de tráfico pesado T00 a T31 se deberán llevar a cabo al menos una (1) vez al mes, o con menor frecuencia si así lo aprueba el Director de las Obras, los ensayos adicionales

de las características de la mezcla que se indican a continuación, con las mismas probetas y condiciones de ensayo que las establecidas en el epígrafe 542.5.1:

- Resistencia a las deformaciones plásticas mediante el ensayo de pista de laboratorio (norma UNE-EN 12697-22).
- Resistencia conservada a tracción indirecta tras inmersión (norma UNE-EN 12697-12).
- En mezclas de alto módulo, además, el valor del módulo dinámico a veinte grados Celsius (20 °C) (Anexo C de la norma UNE-EN 12697-26).

En todos los casos, se determinará la resistencia conservada a tracción indirecta tras inmersión (norma UNE-EN 12697-12), y en mezclas de alto módulo, además, la resistencia a fatiga (Anexo D de la norma UNE-EN 12697-24), cuando se cambien el suministro o la procedencia, o cuando el Director de las Obras lo considere oportuno para asegurar alguna característica relacionada con la adhesividad y cohesión de la mezcla.

542.9.3.2 Puesta en obra

542.9.3.2.1 Extensión

Antes de verter la mezcla del elemento de transporte a la tolva de la extendedora o al equipo de transferencia, se comprobará su aspecto y se medirá su temperatura, así como la temperatura ambiente para tener en cuenta las limitaciones que se fijan en el apartado 542.8 de este Pliego.

Se considerará como lote el volumen de material que resulte de aplicar los criterios del epígrafe 542.9.4.

Para cada uno de los lotes se debe determinar la densidad de referencia para la compactación, procediendo de la siguiente manera:

- Al menos una (1) vez por lote se tomarán muestras y se preparará un juego de tres (3) probetas. Sobre ellas se obtendrá el valor medio del contenido de huecos (norma UNE-EN 12697-8), y la densidad aparente (norma UNE-EN 12697-6), con el método de ensayo indicado en el Anexo B de la norma UNE-EN 13108-20.

Estas probetas se prepararán conforme a la norma UNE-EN 12697-30 aplicando setenta y cinco (75) golpes por cara si el tamaño máximo del árido es inferior o

igual a veintidós milímetros ($D \leq 22$ mm), o mediante la norma UNE-EN 12697-32 o norma UNE-EN 12697-31 para tamaño máximo del árido superior a dicho valor, según los criterios establecidos en el epígrafe 542.5.1.2.

En la preparación de las probetas, se cuidará especialmente que se cumpla la temperatura de compactación fijada en la fórmula de trabajo según el ligante empleado. La toma de muestras para la preparación de estas probetas podrá hacerse, a juicio del Director de las Obras, en la carga o en la descarga de los elementos de transporte a obra, pero en cualquier caso, se evitará recalentar la muestra para la fabricación de las probetas.

- La densidad de referencia para la compactación de cada lote, se define como la media aritmética de las densidades aparentes obtenidas en dicho lote y en cada uno de los tres anteriores.

Sobre algunas de estas muestras, se podrán llevar a cabo, además, a juicio del Director de las Obras, ensayos de comprobación de la dosificación de ligante (norma UNE-EN 12697-1), y de la granulometría de los áridos extraídos (norma UNE-EN 12697-2).

542.9.3.2.2 Compactación

Se comprobará la composición y forma de actuación del equipo de compactación, verificando:

- Que el número y tipo de compactadores son los aprobados.
- El funcionamiento de los dispositivos de humectación, limpieza y protección.
- El peso total y, en su caso, presión de inflado de los compactadores.
- La frecuencia y la amplitud en los compactadores vibratorios.
- El número de pasadas de cada compactador.

Al terminar la compactación se medirá la temperatura en la superficie de la capa, con objeto de comprobar que se está dentro del rango fijado en la fórmula de trabajo.

542.9.4 Control de recepción de la unidad terminada

Se considerará como lote, que se aceptará o rechazará en bloque, al menor que resulte de aplicar los tres (3) criterios siguientes a una (1) sola capa de mezcla bituminosa:

- Quinientos metros (500 m) de calzada.
- Tres mil quinientos metros cuadrados (3 500 m²) de calzada.
- La fracción construida diariamente.

De cada lote se extraerán testigos en puntos aleatoriamente situados, en número no inferior a tres (≧ 3), y sobre ellos se determinará su densidad aparente y espesor (norma UNE-EN 12697-6), considerando las condiciones de ensayo que figuran en el Anexo B de la norma UNE-EN 13108-20. Sobre estos testigos se llevará a cabo también la comprobación de adherencia entre capas (norma NLT-382), a la que hace referencia el artículo 531 de este Pliego.

Se controlará la regularidad superficial, en tramos de mil metros de longitud (1 000 m), a partir de las veinticuatro horas (24 h) de su ejecución y siempre antes de la extensión de la siguiente capa mediante la determinación del Índice de Regularidad Internacional (IRI) (norma NLT-330), calculando un solo valor del IRI para cada hectómetro (hm) del perfil auscultado, que se asignará a dicho hectómetro (hm), y así sucesivamente hasta completar el tramo medido que deberá cumplir lo especificado en el epígrafe 542.7.3. En el caso de que un mismo tramo se ausculte más de un perfil longitudinal (rodada derecha e izquierda), las prescripciones sobre el valor del IRI establecidos en el epígrafe 542.7.3 se deberán verificar independientemente en cada uno de los perfiles auscultados (en cada rodada). La comprobación de la regularidad superficial de toda la longitud de la obra, en capas de rodadura, tendrá lugar antes de la puesta en servicio.

En capas de rodadura se controlará además diariamente la medida de la macrotextura superficial (norma UNE-EN 13036-1) en tres (3) puntos del lote aleatoriamente elegidos. Si durante la ejecución del tramo de prueba se hubiera determinado la correspondencia con un equipo de medida mediante texturómetro láser, se podrá emplear el mismo equipo como método rápido de control.

Se comprobará la resistencia al deslizamiento de las capas de rodadura de toda la longitud de la obra (norma UNE 41201 IN) antes de la puesta en servicio y, si no cumple, una vez transcurrido un (1) mes de la puesta en servicio de la capa.

542.10 CRITERIOS DE ACEPTACIÓN O RECHAZO

Los criterios de aceptación o rechazo de la unidad terminada se aplicarán sobre los lotes definidos en el epígrafe 542.9.4, según lo indicado a continuación.

542.10.1 Densidad

La densidad media obtenida en el lote no deberá ser inferior a la especificada en el epígrafe 542.7.1. Si fuera inferior, se procederá de la siguiente manera:

- Si es superior o igual al noventa y cinco por ciento ($\geq 95\%$) de la densidad especificada, se aplicará una penalización económica del diez por ciento (10%) a la capa de mezcla bituminosa correspondiente al lote controlado.
- Si es inferior al noventa y cinco por ciento ($< 95\%$) de la densidad especificada, se demolerá mediante fresado la capa de mezcla bituminosa correspondiente al lote controlado y se repondrá con un material aceptado por el Director de las Obras, por cuenta del Contratista. El producto resultante de la demolición será tratado como residuo de construcción y demolición, según la legislación ambiental vigente, o empleado como indique el Director de las Obras, a cargo del Contratista.

Adicionalmente, no se admitirá que más de un (~~2~~ 1) individuo de la muestra ensayada del lote presente un valor inferior al prescrito en más de dos (2) puntos porcentuales. De no cumplirse esta condición se dividirá el lote en dos (2) partes iguales y se tomarán testigos de cada uno de ellos, aplicándose los criterios descritos en este epígrafe.

542.10.2 Espesor

El espesor medio obtenido en el lote no deberá ser inferior al especificado en el epígrafe 542.7.2. Si fuera inferior, se procederá de la siguiente manera:

Para capas de base:

- Si es superior o igual al ochenta por ciento ($\geq 80\%$), y no existieran zonas de posible acumulación de agua, se compensará la merma de la capa con el espesor adicional correspondiente en la capa superior por cuenta del Contratista.
- Si es inferior al ochenta por ciento ($< 80\%$), se rechazará la capa correspondiente al lote controlado, debiendo el Contratista por su cuenta, demolerla mediante fresado y reponerla, con un material aceptado por el Director de las Obras, o extender de nuevo otra capa similar sobre la rechazada, si no existieran problemas de gálibo.

Para capas intermedias:

- Si es superior o igual al noventa por ciento ($\geq 90\%$) y no existieran zonas de posible acumulación de agua, se aceptará la capa con una penalización económica del diez por ciento (10%).
- Si es inferior al noventa por ciento ($< 90\%$), se rechazará la capa correspondiente al lote controlado, debiendo el Contratista por su cuenta, demolerla mediante fresado y reponerla, con un material aceptado por el Director de las Obras, o extender de nuevo otra capa similar sobre la rechazada, si no existieran problemas de gálibo o de sobrecarga en estructuras.

Para capas de rodadura:

- Si es inferior al especificado, se rechazará la capa debiendo el Contratista por su cuenta demolerla mediante fresado y reponerla, con un material aceptado por el Director de las Obras, o extender de nuevo otra capa similar sobre la rechazada, si no existieran problemas de gálibo o de sobrecarga en estructuras.

Adicionalmente, no se admitirá que más de un (≥ 1) individuo de la muestra ensayada del lote presente resultados inferiores al especificado en más de un diez por ciento (10%). De no cumplirse esta condición se dividirá el lote en dos (2) partes iguales y se tomarán testigos de cada uno de ellos, aplicándose los criterios descritos en este epígrafe.

542.10.3 Rasante

Para capas de base e intermedia:

Las diferencias de cota entre la superficie obtenida y la teórica establecida en los Planos del Proyecto no excederán de las tolerancias especificadas. Si se rebasaran dichas tolerancias, se procederá de la siguiente manera:

- Cuando la tolerancia sea rebasada por defecto, el Director de las Obras podrá aceptar la rasante siempre que se compense la merma producida con el espesor adicional necesario de la capa superior, en toda la anchura de la sección tipo, por cuenta del Contratista, de acuerdo con lo especificado en el epígrafe anterior.
- Cuando la tolerancia sea rebasada por exceso, se corregirá mediante fresado por cuenta del Contratista, siempre que no suponga una reducción del espesor de la capa por debajo del valor especificado en el Pliego de Prescripciones Técnicas Particulares o en los Planos del proyecto. El producto resultante será tratado como residuo de construcción y demolición, según la legislación ambiental vigente.

542.10.4 Regularidad superficial

Si los resultados de la regularidad superficial de la capa acabada exceden los límites establecidos en el epígrafe 542.7.3, se procederá de la siguiente manera:

- Si es en menos del diez por ciento ($< 10\%$) de la longitud del tramo controlado o de la longitud total de la obra para capas de rodadura, se corregirán los defectos de regularidad superficial mediante fresado por cuenta del Contratista. La localización de dichos defectos se hará sobre los perfiles longitudinales obtenidos en la auscultación para la determinación de la regularidad superficial.
- Si es igual o más del diez por ciento ($\geq 10\%$) de la longitud del tramo controlado o de la longitud total de la obra para capas de rodadura, se extenderá una nueva capa de mezcla bituminosa con el espesor que determine el Director de las Obras por cuenta del Contratista.

Si los resultados de la regularidad superficial de capa de rodadura en tramos uniformes y continuos, con longitudes superiores a dos kilómetros (> 2 km), mejoran los límites establecidos en el epígrafe 542.7.3 y cumplen los valores de la tabla 542.17.a o 542.17.b, según corresponda, se podrá incrementar el precio de abono de la mezcla bituminosa según lo indicado en el apartado 542.11.

TABLA 542.17.a - ÍNDICE DE REGULARIDAD INTERNACIONAL (IRI) (dm/hm) PARA FIRMES DE NUEVA CONSTRUCCIÓN, CON POSIBILIDAD DE ABONO ADICIONAL

PORCENTAJE DE HECTÓMETROS	TIPO DE VÍA	
	CALZADA DE AUTOPISTAS Y AUTOVÍAS	RESTO DE VÍAS
50	< 1,0	< 1,0
80	< 1,2	< 1,5
100	< 1,5	< 2,0

TABLA 542.17.b - ÍNDICE DE REGULARIDAD INTERNACIONAL (IRI) (dm/hm) PARA FIRMES REHABILITADOS ESTRUCTURALMENTE, CON POSIBILIDAD DE ABONO ADICIONAL

PORCENTAJE DE HECTÓMETROS	TIPO DE VÍA		
	CALZADA DE AUTOPISTAS Y AUTOVÍAS		RESTO DE VÍAS
	ESPESOR DE RECRECIMIENTO (cm)		
	> 10	≤ 10	
50	< 1,0	< 1,0	< 1,0
80	< 1,2	< 1,5	< 1,5
100	< 1,5	< 1,8	< 2,0

542.10.5 Macrotextura superficial y resistencia al deslizamiento

542.10.5.1 Macrotextura superficial

En capas de rodadura, el resultado medio del ensayo de la medida de la macrotextura superficial no deberá resultar inferior al valor previsto en la tabla 542.15. Si fuera inferior, se procederá de la siguiente manera:

- Si es superior o igual al noventa por ciento ($\geq 90\%$), se aplicará una penalización económica del diez por ciento (10%).

- Si es inferior al noventa por ciento ($< 90\%$), se rechazará la capa, debiendo el Contratista por su cuenta, demolerla y reponerla, con un material aceptado por el Director de las Obras, o extender de nuevo otra capa similar sobre la rechazada, si no existieran problemas de gálibo o de sobrecarga en estructuras.

Adicionalmente, no se admitirá que más de un (≥ 1) individuo de la muestra ensayada, presente un (1) resultado inferior al especificado en más del veinticinco por ciento ($> 25\%$). De no cumplirse esta condición se dividirá el lote en dos (2) partes iguales y se realizarán ensayos, según el epígrafe 542.7.4.

542.10.5.2 Resistencia al deslizamiento

En capas de rodadura, el resultado medio del ensayo de determinación de la resistencia al deslizamiento no deberá ser inferior al valor previsto en la tabla 542.15. Si fuera inferior, se procederá de la siguiente manera:

- Si es superior o igual al noventa por ciento ($\geq 90\%$), se aplicará una penalización económica del diez por ciento (10%).
- Si es inferior al noventa por ciento ($< 90\%$), se rechazará la capa, debiendo el Contratista por su cuenta, demolerla mediante fresado y reponerla, con un material aceptado por el Director de las Obras, o extender de nuevo otra capa similar sobre la rechazada, si no existieran problemas de gálibo o de sobrecarga en estructuras.

Adicionalmente, no se admitirá que más de un cinco por ciento ($\geq 5\%$) de la longitud total medida, presente un (1) resultado inferior a dicho valor en más de cinco (5) unidades. De no cumplirse esta condición se medirá de nuevo para contrastar el cumplimiento de este epígrafe.

542.11 MEDICIÓN Y ABONO

La preparación de la superficie existente se considerará incluida en la unidad de obra correspondiente a la construcción de la capa inferior, y por tanto, no habrá lugar a su

abono por separado. Únicamente cuando dicha capa se haya realizado mediante otro contrato, se podrá abonar la comprobación y, en su caso, reparación de la superficie existente por metros cuadrados (m²) realmente ejecutados.

El riego de adherencia se abonará de acuerdo con lo prescrito en el artículo 531 de este Pliego.

La fabricación y puesta en obra de mezclas bituminosas tipo hormigón bituminoso se abonará por toneladas (t), según su tipo, obtenidas multiplicando las dimensiones señaladas para cada capa en los Planos del Proyecto por los espesores y densidades medios deducidos de los ensayos de control de cada lote. En dicho abono se considerará incluido el de los áridos (incluso los procedentes del fresado de mezclas bituminosas, en su caso), y el del polvo mineral. No serán de abono los sobreanchos laterales, ni los aumentos de espesor por corrección de mermas en capas subyacentes.

Para áridos con peso específico superior a tres gramos por centímetro cúbico (>3 g/cm³), el Pliego de Prescripciones Técnicas Particulares podrá establecer, también, el abono por unidad de superficie (m²), con la fijación de unos umbrales de dotaciones o espesores, de acuerdo con lo indicado en este artículo.

El ligante hidrocarbonado empleado se abonará por toneladas (t), obtenidas multiplicando la medición correspondiente de mezclas bituminosas puestas en obra, por el porcentaje (%) medio de ligante deducido de los ensayos de control de cada lote. Se considerará incluido en dicho precio, y por tanto no será de objeto de abono independiente, el empleo de activantes o aditivos al ligante, así como tampoco el ligante residual del material fresado de mezclas bituminosas, en su caso.

El polvo mineral de aportación y las adiciones a la mezcla bituminosa, sólo se abonarán si la unidad de obra correspondiente estuviera explícitamente incluida en el Cuadro de Precios y el Pliego de Prescripciones Técnicas Particulares, y su medición prevista en el Presupuesto del Proyecto. Su abono se hará por toneladas (t), obtenidas multiplicando la medición correspondiente de mezclas bituminosas puesta en obra por su dotación media en las mismas.

Para las categorías de tráfico pesado T00 a T2, si el árido grueso empleado para capas de rodadura, además de cumplir todas y cada una de las prescripciones especificadas en el epígrafe 542.2.3 de este artículo, tuviera un valor del coeficiente de pulimento acelerado (norma UNE-EN 1097-8), superior en cuatro (>4) puntos al valor mínimo especificado en este Pliego para la categoría de tráfico pesado que corresponda, se abonará además una unidad de obra definida como tonelada (t), o en su caso metro cuadrado (m²), de incremento de calidad de áridos en capa de

rodadura. El precio de esta unidad de obra no será superior al diez por ciento (\neq 10%) del correspondiente al de la tonelada (t), o en su caso metro cuadrado (m²), de mezcla bituminosa para dicha capa de rodadura. Será condición necesaria para su abono, que esta unidad de obra estuviera explícitamente incluida en los Cuadros de Precios y el Pliego de Prescripciones Técnicas Particulares, y su medición prevista en el Presupuesto del Proyecto.

Si los resultados de la regularidad superficial de la capa de rodadura mejorasen los valores especificados en este Pliego, de acuerdo con los criterios del epígrafe 542.10.4, se abonará además una unidad de obra definida como tonelada (t), o en su caso metro cuadrado (m²), de incremento de calidad de regularidad superficial en capa de rodadura, y cuyo precio no será superior al cinco por ciento (\neq 5%) del correspondiente al de tonelada (t), o en su caso metro cuadrado (m²), de mezcla bituminosa para dicha capa de rodadura. Será condición necesaria para su abono, que esta unidad de obra estuviera explícitamente incluida en los Cuadros de Precios y el Pliego de Prescripciones Técnicas Particulares, y su medición prevista en el Presupuesto del Proyecto.

NORMAS REFERIDAS EN ESTE ARTÍCULO

Las normas recogidas en este artículo podrán ser sustituidas por otras de las utilizadas en cualquiera de los otros Estados miembros de la Unión Europea, o que sean parte del Acuerdo sobre el Espacio Económico Europeo, y en aquellos Estados que tengan un acuerdo de asociación aduanera con la Unión Europea, siempre que se demuestre que poseen idénticas especificaciones técnicas.

NLT-330	Cálculo del Índice de Regularidad Internacional (IRI) en pavimentos de carreteras.
NLT-382	Evaluación de la adherencia entre capas de firme, mediante ensayo de corte.
UNE 41201 IN	Características superficiales de carreteras y aeropuertos. Procedimiento para determinar la resistencia al deslizamiento de la superficie de un pavimento a través de la medición del coeficiente de rozamiento transversal (CRTS): SCRIM.
UNE-EN 932-1	Ensayos para determinar las propiedades generales de los áridos. Parte 1: Métodos de muestreo.
UNE-EN 933-1	Ensayos para determinar las propiedades geométricas de los áridos. Parte 1: Determinación de la granulometría de las partículas. Método del tamizado.
UNE-EN 933-2	Ensayos para determinar las propiedades geométricas de los áridos. Parte 2: Determinación de la granulometría de las partículas. Tamices de ensayo, tamaño nominal de las aberturas.
UNE-EN 933-3	Ensayos para determinar las propiedades geométricas de los áridos. Parte 3: Determinación de la forma de las partículas. Índice de lajas.
UNE-EN 933-5	Ensayos para determinar las propiedades geométricas de los áridos. Parte 5: Determinación del porcentaje de caras de fractura de las partículas de árido grueso.
UNE-EN 933-8	Ensayos para determinar las propiedades geométricas de los áridos. Parte 8: Evaluación de los finos. Ensayo del equivalente de arena.
UNE-EN 933-9	Ensayos para determinar las propiedades geométricas de los áridos. Parte 9: Evaluación de los finos. Ensayo de azul de metileno.

- UNE-EN 933-10 Ensayos para determinar las propiedades geométricas de los áridos. Parte 10: Evaluación de los finos. Granulometría de los fillers (tamizado en corriente de aire).
- UNE-EN 1097-2 Ensayos para determinar las propiedades mecánicas y físicas de los áridos. Parte 2: Métodos para la determinación de la resistencia a la fragmentación.
- UNE-EN 1097-3 Ensayos para determinar las propiedades mecánicas y físicas de los áridos. Parte 3: Determinación de la densidad aparente y la porosidad.
- UNE-EN 1097-6 Ensayos para determinar las propiedades mecánicas y físicas de los áridos. Parte 6: Determinación de la densidad de partículas y la absorción de agua.
- UNE-EN 1097-8 Ensayos para determinar las propiedades mecánicas y físicas de los áridos. Parte 8: Determinación del coeficiente de pulimento acelerado.
- UNE-EN 1367-2 Ensayos para determinar las propiedades térmicas y de alteración de los áridos. Parte 2: Ensayo de sulfato de magnesio.
- UNE-EN 12697-1 Mezclas bituminosas. Métodos de ensayo para mezcla bituminosa en caliente. Parte 1: Contenido de ligante soluble.
- UNE-EN 12697-2 Mezclas bituminosas. Métodos de ensayo para mezcla bituminosa en caliente. Parte 2: Determinación de la granulometría de las partículas.
- UNE-EN 12697-6 Mezclas bituminosas. Métodos de ensayo para mezclas bituminosas en caliente. Parte 6: Determinación de la densidad aparente de probetas bituminosas por el método hidrostático.
- UNE-EN 12697-8 Mezclas bituminosas. Métodos de ensayo para mezcla bituminosa en caliente. Parte 8: Determinación del contenido de huecos en las probetas bituminosas.
- UNE-EN 12697-12 Mezclas bituminosas. Métodos de ensayo para mezclas bituminosas en caliente. Parte 12: Determinación de la sensibilidad al agua de las probetas de mezcla bituminosa.
- UNE-EN 12697-22 Mezclas bituminosas. Métodos de ensayo para mezclas bituminosas en caliente. Parte 22: Ensayo de rodadura.
- UNE-EN 12697-24 Mezclas bituminosas. Métodos de ensayo para mezclas bituminosas en caliente. Parte 24: Resistencia a la fatiga.
- UNE-EN 12697-26 Mezclas bituminosas. Métodos de ensayo para mezcla bituminosa en caliente. Parte 26: Rigidez.
- UNE-EN 12697-30 Mezclas bituminosas. Métodos de ensayo para mezclas bituminosas en caliente. Parte 30: Preparación de la muestra mediante compactador de impactos.

- UNE-EN 12697-31 Mezclas bituminosas. Métodos de ensayo para mezclas bituminosas en caliente. Parte 31: Preparación de la muestra mediante compactador giratorio.
- UNE-EN 12697-32 Mezclas bituminosas. Métodos de ensayo para mezclas bituminosas en caliente. Parte 32: Compactación en laboratorio de mezclas bituminosas mediante compactador vibratorio.
- UNE-EN 12697-33 Mezclas bituminosas. Métodos de ensayo para mezclas bituminosas en caliente. Parte 33: Elaboración de probetas con compactador de placa.
- UNE-EN 13036-1 Características superficiales de carreteras y aeropuertos. Métodos de ensayo. Parte 1: Medición de la profundidad de la macrotextura superficial del pavimento mediante el método volumétrico.
- UNE-EN 13108-1 Mezclas bituminosas. Especificaciones de materiales. Parte 1: Hormigón bituminoso.
- UNE-EN 13108-20 Mezclas bituminosas. Especificaciones de materiales. Parte 20: Ensayos de tipo.
- UNE-EN 13108-21 Mezclas bituminosas. Especificaciones de materiales. Parte 21: Control de producción en fábrica.
- UNE-EN 13302 Betunes y ligantes bituminosos. Determinación de la viscosidad dinámica de los ligantes bituminosos usando un viscosímetro de rotación de aguja.

543 MEZCLAS BITUMINOSAS PARA CAPAS DE RODADURA. MEZCLAS DRENANTES Y DISCONTINUAS.

543.1 DEFINICIÓN

Se definen como mezclas bituminosas para capa de rodadura aquellas resultantes de la combinación de un betún asfáltico, áridos —en granulometría continua con bajas proporciones de árido fino o con discontinuidad granulométrica en algunos tamices—, polvo mineral y, eventualmente, aditivos, de manera que todas las partículas del árido queden recubiertas por una película homogénea de ligante, cuyo proceso de fabricación y puesta en obra debe realizarse a una temperatura muy superior a la del ambiente.

En función de la temperatura necesaria para su fabricación y puesta en obra las mezclas bituminosas para capa de rodadura se clasifican en calientes y semicalientes. En éstas últimas, el empleo de betunes especiales, aditivos u otros procedimientos, permiten disminuir la temperatura mínima de mezclado en al menos cuarenta grados Celsius (40 °C) respecto a la mezcla equivalente, pudiendo emplearse en las mismas condiciones que aquéllas en las categorías de tráfico pesado T1 a T4.

En función de su granulometría las mezclas bituminosas para capa de rodadura se clasifican, a su vez, en drenantes y discontinuas.

Las mezclas bituminosas drenantes son aquellas que, por su baja proporción de árido fino, presentan un contenido muy alto de huecos interconectados que le proporcionan sus características drenantes, pudiéndose emplear en capas de rodadura de cuatro a cinco centímetros (4 a 5 cm) de espesor.

Las mezclas bituminosas discontinuas son aquellas cuyos áridos presentan una discontinuidad granulométrica muy acentuada en los tamaños inferiores del árido grueso, que se utilizan para capas de rodadura en espesores reducidos de dos a tres centímetros (2 a 3 cm), y cuyo tamaño máximo del árido no supera los once milímetros (\nlessgtr 11 mm).

La ejecución de cualquiera de los tipos de mezcla bituminosa definidas anteriormente incluye las siguientes operaciones:

- Estudio de la mezcla y obtención de la fórmula de trabajo.
- Fabricación de acuerdo con la fórmula de trabajo.
- Transporte al lugar de empleo.
- Preparación de la superficie que va a recibir la mezcla.
- Extensión y compactación de la mezcla.

543.2 MATERIALES

543.2.1 Consideraciones generales

Lo dispuesto en este artículo se entenderá sin perjuicio de lo establecido en el Reglamento 305/2011 de 9 de marzo de 2011, del Parlamento Europeo y del Consejo, por el que se establecen las condiciones armonizadas para la comercialización de productos de construcción. Para los productos con marcado CE, el fabricante asumirá la responsabilidad sobre la conformidad de los mismos con las prestaciones declaradas, de acuerdo con el artículo 11 del mencionado Reglamento. Los productos que tengan el marcado CE deberán ir acompañados, además de dicho marcado, de la Declaración de Prestaciones, y de las instrucciones e información de seguridad del producto. Por su parte, el Contratista deberá verificar que los valores declarados en los documentos que acompañan al marcado CE permitan deducir el cumplimiento de las especificaciones contempladas en el Proyecto o, en su defecto, en este Pliego, debiendo adoptar, en el caso de que existan indicios de incumplimiento de las especificaciones declaradas, todas aquellas medidas que considere oportunas para garantizar la idoneidad del producto suministrado a la obra.

Independientemente de lo anterior, se estará además en todo caso a lo dispuesto en la legislación vigente en materia ambiental, de seguridad y salud, de producción, almacenamiento, gestión y transporte de productos de la construcción, de residuos de construcción y demolición, y de suelos contaminados.

543.2.2 Ligantes hidrocarbonados

Salvo justificación en contrario, el ligante hidrocarbonado deberá cumplir las especificaciones de los correspondientes artículos de este Pliego, o en su caso, la reglamentación específica vigente de la Dirección General de Carreteras relativa a betunes con incorporación de caucho.

El Pliego de Prescripciones Técnicas Particulares fijará el tipo de ligante hidrocarbonado a emplear, que se seleccionará entre los que se indican en la tabla 543.1, en función del tipo de mezcla y de la categoría de tráfico pesado definidas en las vigentes Norma 6.1 IC Secciones de firme o en la Norma 6.3 IC Rehabilitación de firmes.

TABLA 543.1 - TIPO DE LIGANTE HIDROCARBONADO A EMPLEAR (*)

(Artículos 211 y 212 de este Pliego, y reglamentación específica vigente DGC)

TIPO DE MEZCLA	CATEGORÍA DE TRÁFICO PESADO				
	T00 y T0	T1	T2 (**) y T31	T32 y ARCENES	T4
DISCONTINUA	PMB 45/80-65	PMB 45/80-65 PMB 45/80-60	PMB 45/80-60 50/70 BC50/70	50/70 70/100 BC50/70	
DRENANTE	PMB 45/80-65	PMB 45/80-65 PMB 45/80-60	PMB 45/80-60 50/70 BC50/70	50/70 70/100 BC50/70	

(*) Se podrán emplear también betunes modificados con caucho que sean equivalentes a los betunes modificados de esta tabla, siempre que cumplan las especificaciones del artículo 212 de este Pliego. En ese caso, a la denominación del betún se le añadirá una letra C mayúscula, para indicar que el agente modificador es polvo de caucho procedente de la trituración de neumáticos fuera de uso.

Se podrán emplear también betunes multigrados, que sean equivalentes en el intervalo de penetración, siempre que cumplan las especificaciones del artículo 211 de este Pliego.

(**) Para tráfico T2 se emplearán betunes modificados en autovías o cuando la IMD sea superior a 5 000 vehículos por día y carril.

Según lo dispuesto en el apartado 8 del Plan Nacional Integrado de Residuos 2008-2015, aprobado por Acuerdo de Consejo de Ministros de 26 de diciembre de 2008, se fomentará el uso de polvo de caucho procedente de la trituración de neumáticos fuera de uso, siempre que sea técnica y económicamente posible.

En el caso de que se empleen betunes o aditivos especiales para mezclas bituminosas semicalientes, con objeto de reducir la temperatura de fabricación, extendido y compactación, el Pliego de Prescripciones Técnicas Particulares establecerá las especificaciones que deben cumplir.

En el caso de utilizar betunes con adiciones no incluidos en los artículos 211 ó 212 de este Pliego, o en la reglamentación específica vigente de la Dirección General de

Carreteras relativa a betunes con incorporación de caucho, el Pliego de Prescripciones Técnicas Particulares, o en su defecto el Director de las Obras, establecerá el tipo de adición y las especificaciones que deberán cumplir, tanto el ligante como las mezclas bituminosas resultantes. Dichas especificaciones incluirán la dosificación y el método de dispersión de la adición.

En el caso de incorporación de productos modificadores de la reología de la mezcla (tales como fibras, materiales elastoméricos, etc.), con el objeto de alcanzar una mayoración significativa de alguna característica referida a la resistencia a la fatiga y a la fisuración, se determinará su proporción, así como la del ligante utilizado, de tal manera que, además de dotar de las propiedades adicionales que se pretendan obtener con dichos productos, se garantice un comportamiento en mezcla mínimo, semejante al que se obtuviera de emplear un ligante bituminoso de los especificados en el artículo 212 de este Pliego.

543.2.3 Áridos

543.2.3.1 Características generales

Los áridos a emplear en las mezclas bituminosas discontinuas y en las drenantes podrán ser naturales o artificiales siempre que cumplan las especificaciones recogidas en este artículo.

Los áridos se producirán o suministrarán en fracciones granulométricas diferenciadas, que se acopiarán y manejarán por separado hasta su introducción en las tolvas en frío.

El Pliego de Prescripciones Técnicas Particulares, o en su defecto el Director de las Obras, podrá exigir propiedades o especificaciones adicionales cuando se vayan a emplear áridos cuya naturaleza o procedencia así lo requiriese.

Antes de pasar por el secador de la central de fabricación, el equivalente de arena (SE_4) (Anexo A de la norma UNE-EN 933-8) para la fracción 0/4mm del árido combinado (incluido el polvo mineral), de acuerdo con las proporciones fijadas en la fórmula de trabajo, deberá ser superior a cincuenta y cinco ($SE_4 > 55$) o, en caso de no cumplirse esta condición, su valor de azul de metileno (Anexo A de la norma UNE-EN 933-9) para la fracción 0/0,125mm del árido combinado deberá ser inferior a siete gramos por kilogramo ($MB_F < 7$ g/kg) y, simultáneamente, el equivalente de

arena (Anexo A de la norma UNE-EN 933-8), deberá ser superior a cuarenta y cinco ($SE_4 > 45$).

Los áridos no serán susceptibles a ningún tipo de meteorización o alteración físico-química apreciable bajo las condiciones más desfavorables que, presumiblemente, puedan darse en la zona de empleo. Se debe garantizar tanto la durabilidad a largo plazo, como que no puedan dar origen, con el agua, a disoluciones que puedan causar daños a estructuras u otras capas del firme, o contaminar corrientes de agua. Por ello, en materiales en los que, por su naturaleza, no exista suficiente experiencia sobre su comportamiento, deberá hacerse un estudio especial sobre su aptitud para ser empleado, que deberá ser aprobado por el Director de las Obras.

543.2.3.2 Árido grueso

543.2.3.2.1 Definición

A efectos de aplicación de este artículo, se define como árido grueso la parte del árido total retenida en el tamiz 2 mm (norma UNE-EN 933-2).

543.2.3.2.2 Procedencia

El árido grueso para capas de rodadura será por lo general de una única procedencia y naturaleza. En caso de que se empleen áridos de distinta procedencia, cada una de ellas deberá cumplir las prescripciones establecidas en el epígrafe 542.2.3.2.

Los áridos gruesos a emplear en capas de rodadura en categorías de tráfico pesado T00 y T0, no provendrán de canteras de naturaleza caliza ni podrán fabricarse por trituración de gravas procedentes de yacimientos granulares.

En el caso de que se emplee árido grueso procedente de la trituración de grava natural, y para las capas de rodadura de las categorías de tráfico pesado T1 y T2, se cumplirá la condición de que el tamaño de las partículas, antes de su trituración, deberá ser superior a seis (> 6) veces el tamaño máximo del árido que se desee obtener.

Si en el árido grueso se apreciaran partículas meteorizadas o con distinto grado de alteración, su proporción en masa no será nunca superior al cinco por ciento ($\leq 5\%$).

El Pliego de Prescripciones Técnicas Particulares o el Director de las Obras podrán establecer un valor inferior al indicado.

En capas de rodadura de carreteras sometidas durante el invierno a heladas y frecuentes tratamientos de vialidad invernal, si el valor de la absorción (norma UNE-EN 1097-6) es superior al uno por ciento ($> 1\%$), el valor del ensayo de sulfato de magnesio (norma UNE-EN 1367-2) deberá ser inferior a quince por ciento ($MS < 15\%$).

543.2.3.2.3 Angulosidad (porcentaje de caras de fractura)

La proporción de partículas total y parcialmente trituradas del árido grueso (norma UNE-EN 933-5) deberá cumplir lo fijado en la tabla 543.2.a.

TABLA 543.2.a - PROPORCIÓN DE PARTÍCULAS TOTAL Y PARCIALMENTE TRITURADAS (% en masa)

TIPO DE MEZCLA	CATEGORÍA DE TRÁFICO PESADO		
	T00 a T31	T32 y ARCENES	T4
DISCONTINUA	100	≥ 90	≥ 70
DRENANTE			

Adicionalmente, la proporción de partículas totalmente redondeadas del árido grueso (norma UNE-EN 933-5) deberá cumplir lo fijado en la tabla 543.2.b.

TABLA 543.2.b - PROPORCIÓN DE PARTÍCULAS TOTALMENTE REDONDEADAS (% en masa)

TIPO DE MEZCLA	CATEGORÍA DE TRÁFICO PESADO		
	T00 a T31	T32 y ARCENES	T4
DISCONTINUA	0	≤ 1	≤ 10
DRENANTE			

543.2.3.2.4 Forma (Índice de lajas)

El índice de lajas (FI) de las distintas fracciones del árido grueso (norma UNE-EN 933-3) deberá cumplir lo fijado en la tabla 543.3.

TABLA 543.3 - ÍNDICE DE LAJAS (FI)

TIPO DE MEZCLA	CATEGORÍA DE TRÁFICO PESADO			
	T00	T0 a T31	T32 y ARCENES	T4
DISCONTINUA	≤ 20		≤ 25	
DRENANTE			≤ 25	

543.2.3.2.5 Resistencia a la fragmentación (coeficiente de Los Ángeles)

El coeficiente de Los Ángeles (LA) del árido grueso (norma UNE-EN 1097-2), deberá cumplir lo fijado en la tabla 543.4.

TABLA 543.4 - COEFICIENTE DE LOS ÁNGELES (LA)

TIPO DE MEZCLA (*)		CATEGORÍA DE TRÁFICO PESADO			
		T00 y T0	T1 y T2	T3 y ARCENES	T4
DISCONTINUA	BBTM A	≤ 15	≤ 20	≤ 25	
	BBTM B	≤ 15			
DRENANTE	PA	≤ 15	≤ 20	≤ 25	

(*) Designación según las normas UNE-EN 13108-2 y UNE-EN 13108-7. Ver apartado 543.3

543.2.3.2.6 Resistencia al pulimento (coeficiente de pulimento acelerado)

El coeficiente de pulimento acelerado (PSV) del árido grueso a emplear en capas de rodadura (norma UNE-EN 1097-8) deberá cumplir lo fijado en la tabla 543.5.

TABLA 543.5- COEFICIENTE DE PULIMENTO ACELERADO (PSV)

CATEGORÍA DE TRÁFICO PESADO		
T00 y T0	T1 a T31	T32, T4 y ARCENES
≥ 56	≥ 50	≥ 44

543.2.3.2.7 Limpieza (Contenido de impurezas)

El árido grueso deberá estar exento de todo tipo de materias extrañas que puedan afectar a la durabilidad de la capa. El contenido de finos del árido grueso (norma UNE-EN 933-1), determinado como el porcentaje que pasa por el tamiz 0,063 mm, será inferior al cinco por mil (< 5 ‰) en masa.

En el caso de que no se cumplan las prescripciones establecidas respecto a la limpieza del árido grueso, el Director de las Obras podrá exigir su lavado, aspiración u otros métodos previamente aprobados, y una nueva comprobación.

543.2.3.3 Árido fino

543.2.3.3.1 Definición

A efectos de aplicación de este artículo, se define como árido fino la parte del árido total cernida por el tamiz 2 mm y retenida por el tamiz 0,063 mm (norma UNE-EN 933-2).

543.2.3.3.2 Procedencia

En general, el árido fino deberá proceder en su totalidad de la trituración de piedra de cantera o grava natural. Únicamente para mezclas tipo BBTM A y categorías de tráfico pesado T3 y T4 y arcenes, se podrá emplear en parte arena natural no triturada, y en ese caso, el Pliego de Prescripciones Técnicas Particulares, o en su defecto el Director de las Obras, deberá señalar la proporción máxima en la mezcla, la cual no será superior al diez por ciento ($\geq 10\%$) de la masa total del árido combinado, ni superar en ningún caso, el porcentaje de árido fino triturado.

Será preceptivo emplear una fracción 0/2mm con un porcentaje retenido por el tamiz 2 mm no superior al diez por ciento ($\geq 10\%$) del total de la fracción, con el fin de asegurar una granulometría bien adaptada al huso granulométrico de la mezcla, así como evitar la existencia de partículas de tamaño superior a 2 mm que no cumplan las características exigidas en el epígrafe 543.2.3.2., en el caso de que se emplee árido fino de distinta procedencia que el grueso.

543.2.3.3 Limpieza

El árido fino deberá estar exento de todo tipo de materias extrañas que puedan afectar a la durabilidad de la capa.

543.2.3.4 Resistencia a la fragmentación

El material que se triture para obtener árido fino deberá cumplir las condiciones exigidas al árido grueso en el epígrafe 543.2.3.2.5 sobre el coeficiente de Los Ángeles (LA).

Se podrá emplear árido fino de otra naturaleza que mejore alguna característica, en especial la adhesividad, pero en cualquier caso procederá de árido grueso con coeficiente de Los Ángeles inferior a veinticinco ($LA < 25$).

543.2.3.4 Polvo mineral

543.2.3.4.1 Definición

Se define como polvo mineral el árido cuya mayor parte pasa por el tamiz 0,063 mm (norma UNE-EN 933-2).

543.2.3.4.2 Procedencia

El polvo mineral podrá ser un producto comercial o especialmente preparado, en cuyo caso se denomina de aportación. También podrá proceder de los propios áridos, en cuyo caso deberá separarse de ellos el existente en exceso, por medio de los preceptivos sistemas de extracción de la central de fabricación.

La proporción del polvo mineral de aportación a emplear en la mezcla deberá cumplir lo fijado en la tabla 543.6. El Director de las Obras podrá modificar la proporción mínima de éste únicamente en el caso de que se comprobase que el polvo mineral procedente de los áridos cumple las condiciones exigidas.

TABLA 543.6 - PROPORCIÓN DE POLVO MINERAL DE APORTACIÓN

(% en masa del resto del polvo mineral, excluido el inevitablemente adherido a los áridos)

CATEGORÍA DE TRÁFICO PESADO	
T00 a T2	T3, T4 y ARCENES
100	≥ 50

Si el polvo mineral de los áridos fuese susceptible de contaminación o degradación deberá extraerse en su totalidad, salvo el que quede inevitablemente adherido a los áridos tras su paso por el secador, que en ningún caso podrá rebasar el dos por ciento (2%) de la masa de la mezcla.

543.2.3.4.3 Granulometría

La granulometría del polvo mineral se determinará según la norma UNE-EN 933-10. El cien por ciento (100%) de los resultados de los análisis granulométricos estarán comprendidos dentro del huso granulométrico general definido en la tabla 543.7.

Adicionalmente, el noventa por ciento (90%) de los resultados de los análisis granulométricos basados en los últimos veinte (20) valores obtenidos, quedarán incluidos dentro de un huso granulométrico restringido, cuya amplitud máxima en los tamices correspondientes a 0,125 y 0,063 mm no superará el diez por ciento (10%).

TABLA 543.7 – ESPECIFICACIONES PARA LA GRANULOMETRIA

ABERTURA DEL TAMIZ (mm)	HUSO GRANULOMÉTRICO GENERAL PARA RESULTADOS INDIVIDUALES CERNIDO ACUMULADO (% en masa)	AMPLITUD MÁXIMA DEL HUSO RESTRINGIDO (% en masa)
2	100	
0,125	85 a 100	10
0,063	70 a 100	10

543.2.3.4.4 Finura y actividad

La densidad aparente del polvo mineral (Anexo A de la norma UNE-EN 1097-3) deberá estar comprendida entre cinco y ocho décimas de gramo por centímetro cúbico (0,5 a 0,8 g/cm³).

543.2.4 Aditivos

El Pliego de Prescripciones Técnicas Particulares, o en su defecto el Director de las Obras, fijará los aditivos que puedan utilizarse, estableciendo las especificaciones que tendrán que cumplir tanto el aditivo como las mezclas bituminosas resultantes. Los métodos de incorporación, dosificación y dispersión homogénea del aditivo deberán ser aprobados por el Director de las Obras.

543.3 TIPO Y COMPOSICIÓN DE LA MEZCLA

La designación de las mezclas bituminosas discontinuas se hará conforme a la nomenclatura establecida en la norma UNE-EN 13108-2 siguiendo el siguiente esquema:

BBTM	D	Clase	ligante
------	---	-------	---------

donde:

<i>BBTM</i>	indicación relativa a que la mezcla bituminosa es de tipo discontinuo.
<i>D</i>	tamaño máximo del árido, expresado como la abertura del tamiz que deja pasar entre un noventa y un cien por ciento (90% y 100%) del total del árido.
<i>Clase</i>	<i>designación</i> de la clase de mezcla discontinua. A efectos de este Pliego será A o B.
<i>Ligante</i>	tipo de ligante hidrocarbonado utilizado.

La designación de las mezclas bituminosas drenantes se hará de acuerdo con la nomenclatura establecida en la norma UNE-EN 13108-7, siguiendo el siguiente esquema:

PA	D	ligante
----	---	---------

donde:

- PA* indicación relativa a que la mezcla bituminosa es de tipo drenante.
- D* tamaño máximo del árido, expresado como la abertura del tamiz que deja pasar entre un noventa y un cien por ciento (90% y 100%) del total del árido.
- Ligante* tipo de ligante hidrocarbonado utilizado.

En ambos casos, cuando la mezcla bituminosa sea semicaliente se añadirá esta palabra al final de la designación de la mezcla.

La granulometría del árido obtenido combinando las distintas fracciones de los áridos (incluido el polvo mineral), según el tipo de mezcla, deberá estar comprendida dentro de alguno de los husos fijados en la tabla 543.8. El análisis granulométrico se realizará de acuerdo con la norma UNE-EN 933-1.

TABLA 543.8 - HUSOS GRANULOMÉTRICOS. CERNIDO ACUMULADO (% en masa)

TIPO DE MEZCLA (**)	ABERTURA DE LOS TAMICES. NORMA UNE-EN 933-2 (mm)								
	22	16	11,2	8	5,6	4	2	0,5	0,063
BBTM 8B (*)			100	90-100	42-62	17-27	15-25	8-16	4-6
BBTM 11B (*)		100	90-100	60-80		17-27	15-25	8-16	4-6
BBTM 8A (*)			100	90-100	50-70	28-38	25-35	12-22	7-9
BBTM 11A (*)		100	90-100	62-82		28-38	25-35	12-22	7-9
PA 16	100	90-100		40-60		13-27	10-17	5-12	3-6
PA 11		100	90-100	50-70		13-27	10-17	5-12	3-6

(*) La fracción del árido que pasa por el tamiz 4 mm y es retenida por el tamiz 2 mm (norma UNE-EN 933-2), será inferior al ocho por ciento (8%).

(**) Se ha omitido en la denominación de la mezcla la indicación del tipo de ligante por no ser relevante a efectos de esta tabla.

El Pliego de Prescripciones Técnicas Particulares fijará el tipo, composición y dotación de la mezcla que deberá cumplir lo indicado en la tabla 543.9.

TABLA 543.9 - TIPO, COMPOSICIÓN Y DOTACIÓN DE LA MEZCLA

CARACTERÍSTICA		TIPO DE MEZCLA					
		PA 11	PA 16	BBTM8B	BBTM11B	BBTM8A	BBTM11A
DOTACIÓN MEDIA DE MEZCLA (kg/m ²)		75-90	95-110	35-50	55-70	40-55	65-80
DOTACIÓN MÍNIMA(*) DE LIGANTE (% en masa sobre el total de la mezcla)		4,30		4,75		5,20	
LIGANTE RESIDUAL EN RIEGO DE ADHERENCIA (kg/m ²)	FIRME NUEVO	> 0,30				> 0,25	
	FIRME ANTIGUO	> 0,40				> 0,35	

(*) Incluidas las tolerancias especificadas en el epígrafe 543.9.3.1. Si son necesarias, se tendrán en cuenta las correcciones por peso específico y absorción de los áridos.

En el caso de que la densidad de los áridos (norma UNE-EN 1097-6), sea diferente de dos gramos y sesenta y cinco centésimas de gramo por centímetro cúbico (2,65 g/cm³), los contenidos mínimos de ligante de la tabla 543.9 se deben corregir

multiplicando por el factor $\alpha = \frac{2,65}{\rho_d}$, donde ρ_d es la densidad de las partículas de árido.

Salvo justificación en contrario, la relación ponderal recomendable entre los contenidos de polvo mineral y ligante hidrocarbonado (expresados ambos respecto de la masa total de árido seco, incluido el polvo mineral) determinada en la fórmula de trabajo, según el tipo de mezcla, deberá estar comprendida en los siguientes intervalos:

- Entre doce y dieciséis décimas (1,2 a 1,6) para las mezclas tipo BBTM A.
- Entre diez y doce décimas (1,0 a 1,2) para las mezclas tipo BBTM B.
- Entre nueve y once décimas (0,9 a 1,1) para las mezclas tipo PA.

543.4 EQUIPO NECESARIO PARA LA EJECUCIÓN DE LAS OBRAS

543.4.1 Consideraciones generales

Cuando sea necesario aplicar un tratamiento antiadherente, sobre los equipos de fabricación, transporte, extendido o compactación, este consistirá en general en una solución jabonosa, un agente tensoactivo u otros productos sancionados por la experiencia, que garanticen que no son perjudiciales para la mezcla bituminosa ni para el medioambiente, debiendo ser aprobados por el Director de las Obras. No se permitirá en ningún caso el empleo de productos derivados de la destilación del petróleo.

No se podrá utilizar en la ejecución de una mezcla bituminosa para capa de rodadura tipo discontinua o drenante ningún equipo que no haya sido previamente empleado en el tramo de prueba y aprobado por el Director de las Obras.

Se estará, en todo caso, a lo dispuesto en la legislación vigente en materia ambiental, de seguridad y salud y de transporte en lo referente a los equipos empleados en la ejecución de las obras.

543.4.2 Central de fabricación

Lo dispuesto en este epígrafe se entenderá sin perjuicio de lo establecido en las normas UNE-EN 13108-2 y UNE-EN 13108-7 para el mercado CE.

Las mezclas bituminosas se fabricarán mediante centrales capaces de manejar, simultáneamente en frío, el número de fracciones del árido que exija la fórmula de trabajo adoptada. El Pliego de Prescripciones Técnicas Particulares especificará la producción horaria mínima de la central, en función de las características y necesidades mínimas de consumo de la obra.

El número mínimo de tolvas para áridos en frío será función del número de fracciones de árido que exija la fórmula de trabajo adoptada, pero, en todo caso, no será inferior a tres (≧ 3).

En centrales de mezcla continua con tambor secador-mezclador, el sistema de dosificación será ponderal, al menos para la arena y para el conjunto de los áridos, y tendrá en cuenta la humedad de éstos para corregir la dosificación en función de ella. En los demás tipos de central para la fabricación de mezclas para las categorías de

tráfico pesado T00 a T2 también será preceptivo disponer de sistemas ponderales de dosificación en frío.

La central tendrá sistemas separados de almacenamiento y dosificación del polvo mineral recuperado y de aportación, los cuales serán independientes de los correspondientes al resto de los áridos y estarán protegidos de la humedad.

Las centrales cuyo secador no sea a la vez mezclador, estarán provistas de un sistema de clasificación de los áridos en caliente (de capacidad acorde con su producción) en un número de fracciones no inferior a tres ($\neq 3$), y de silos para almacenarlos.

Las centrales de mezcla discontinua estarán provistas en cualquier circunstancia de dosificadores ponderales independientes: al menos uno (1) para los áridos calientes, cuya precisión sea superior al cinco por mil ($\pm 5 \text{‰}$), y al menos uno (1) para el polvo mineral y uno (1) para el ligante hidrocarbonado, cuya precisión sea superior al tres por mil ($\pm 3 \text{‰}$).

Si se previera la incorporación de aditivos a la mezcla, la central deberá poder dosificarlos con homogeneidad y precisión suficiente, a juicio del Director de las Obras.

Si la central estuviera dotada de tolvas de almacenamiento de las mezclas fabricadas, deberá garantizar que en las cuarenta y ocho horas (48 h) siguientes a la fabricación, el material acopiado no ha perdido ninguna de sus características, en especial la homogeneidad del conjunto y las propiedades del ligante.

543.4.3 Elementos de transporte

La mezcla bituminosa se transportará al lugar de empleo en camiones de caja abierta, lisa y estanca, perfectamente limpia, y que se tratará, para evitar que la mezcla se adhiera a ella. Dichos camiones deberán estar siempre provistos de una lona o cobertor adecuado para proteger la mezcla bituminosa durante su transporte.

La forma y altura de la caja de los camiones deberá ser tal que, durante el vertido en la extendidora, cuando éstas no dispongan de elementos de transferencia de carga, el camión sólo toque a aquélla a través de los rodillos previstos al efecto.

Los medios de transporte deberán estar adaptados, en todo momento, al ritmo de ejecución de la obra teniendo en cuenta la capacidad de producción de la central de fabricación y del equipo de extensión, y la distancia entre ésta y la zona de extensión.

543.4.4 Equipo de extensión

Las extendedoras serán autopropulsadas y estarán dotadas de los dispositivos necesarios para la puesta en obra de la mezcla bituminosa con la configuración deseada y un mínimo de precompactación, que será fijado por el Pliego de Prescripciones Técnicas Particulares o, en su defecto, por el Director de las Obras. La capacidad de sus elementos, así como su potencia, serán adecuadas al trabajo a realizar.

La extendedora deberá estar dotada de un dispositivo automático de nivelación y de un elemento calefactor para la ejecución de la junta longitudinal cuando sea precisa.

Se comprobará, en su caso, que los ajustes del enrasador y de la maestra se atienen a las tolerancias mecánicas especificadas por el fabricante, y que dichos ajustes no han sido afectados por el desgaste u otras causas.

Para las categorías de tráfico pesado T00 a T31, o con superficies a extender en calzada superiores a setenta mil metros cuadrados ($> 70\,000\text{ m}^2$), será preceptivo disponer delante de la extendedora un equipo de transferencia autopropulsado, que esencialmente colabore a garantizar la homogeneización granulométrica y además permita la uniformidad térmica y de las características superficiales.

El Pliego de Prescripciones Técnicas Particulares o, en su defecto el Director de las Obras, fijará las anchuras máxima y mínima de la extensión y la situación de las juntas longitudinales necesarias. Si a la extendedora se acoplan piezas para aumentar su anchura, éstas deberán quedar perfectamente alineadas con las originales.

543.4.5 Equipo de compactación

Se utilizarán preferentemente compactadores de rodillos metálicos que deberán ser autopropulsados, tener inversores de sentido de marcha de acción suave, y estar dotados de dispositivos para la limpieza de sus llantas durante la compactación y para mantenerlos húmedos en caso necesario. Las llantas metálicas de los compactadores no presentarán surcos ni irregularidades en ellas. La composición del equipo será aprobada por el Director de las Obras a la vista de los resultados del tramo de prueba.

Las presiones de contacto de los compactadores deberán ser las necesarias para conseguir la densidad adecuada y homogénea de la mezcla en todo su espesor, sin producir roturas del árido, ni arrollamientos de la mezcla a la temperatura de compactación, y serán aprobadas por el Director de las Obras a la vista de los resultados del tramo de prueba.

543.5 EJECUCIÓN DE LAS OBRAS

543.5.1 Estudio de la mezcla y obtención de la fórmula de trabajo

543.5.1.1 Principios generales

La fabricación y puesta en obra de la mezcla no se iniciará hasta que se haya aprobado por el Director de las Obras la correspondiente fórmula de trabajo, estudiada en el laboratorio y verificada en la central de fabricación.

Dicha fórmula fijará como mínimo las siguientes características:

- Identificación y proporción de cada fracción del árido en la alimentación y, en su caso, después de su clasificación en caliente.
- Granulometría de los áridos combinados, incluido el polvo mineral, por los tamices 22 mm; 16 mm; 11,2 mm; 8 mm; 5,6 mm; 4 mm; 2 mm; 0,500 mm y 0,063 mm de la norma UNE-EN 933-2 que correspondan para cada tipo de mezcla según la tabla 543.8, expresada en porcentaje del árido total con una aproximación del uno por ciento (1%), con excepción del tamiz 0,063 mm que se expresará con aproximación del uno por mil (1 ‰).
- Dosificación, en su caso, de polvo mineral de aportación, expresada en porcentaje del árido total con aproximación del uno por mil (1 ‰).
- Dosificación, en su caso, de polvo mineral de recuperación expresada en porcentaje del árido total con aproximación del uno por mil (1 ‰).
- Identificación y dosificación de ligante hidrocarbonado referida a la masa total de la mezcla (incluido el polvo mineral), y la de aditivos al ligante, referida a la masa del ligante hidrocarbonado.
- En su caso, tipo y dotación de las adiciones a la mezcla bituminosa, referida a la masa de la mezcla total.

También se señalarán:

- Los tiempos a exigir para la mezcla de los áridos en seco y para la mezcla de los áridos con el ligante.
- Las temperaturas máxima y mínima de calentamiento previo de áridos y ligante. En ningún caso se introducirá en el mezclador árido a una temperatura superior a la del ligante en más de quince grados Celsius (15 °C).
- La temperatura de mezclado se fijará dentro del rango correspondiente a una viscosidad dinámica del betún (norma UNE-EN 13302) de doscientos cincuenta a cuatrocientos cincuenta centipoises (250-450 cP) en el caso de mezclas bituminosas discontinuas con betunes asfálticos y de cuatrocientos a setecientos centipoise (400-700 cP) en el caso de mezclas bituminosas drenantes con betunes asfálticos. Además, en el caso de de betunes modificados con polímeros, betunes mejorados con caucho o de betunes especiales para mezclas semicalientes, se tendrá en cuenta el rango recomendado por el fabricante en la temperatura de mezclado. El Director de las Obras podrá solicitar la curva de viscosidad del betún en función de la temperatura.
- La temperatura mínima de la mezcla en la descarga desde los elementos de transporte y a la salida de la extendedora, que no será inferior a ciento treinta y cinco grados Celsius (135 °C), salvo en mezclas semicalientes o justificación en contrario.
- La temperatura máxima de la mezcla al iniciar la compactación y la mínima al terminarla.
- En el caso de que se empleen adiciones se incluirán las prescripciones necesarias sobre su forma de incorporación y tiempo de mezclado.

Salvo justificación en contrario, por viscosidad del ligante o condiciones climáticas adversas, la temperatura máxima de la mezcla en caliente al salir del mezclador no será superior a ciento sesenta y cinco grados Celsius (165 °C), salvo en centrales de tambor secador-mezclador, en las que no excederá de los ciento cincuenta grados Celsius (150 °C). En mezclas semicalientes la temperatura máxima al salir del mezclador no será superior a ciento cuarenta grados Celsius (140 °C).

Para las mezclas discontinuas tipo BBTM B y para las mezclas drenantes, dichas temperaturas máximas deberán disminuirse si es necesario, para evitar posibles

escurrimientos del ligante o si así lo establece en el Pliego de Prescripciones Técnicas Particulares o el Director de las Obras.

En todos los casos, la temperatura mínima de la mezcla al salir del mezclador será aprobada por el Director de las Obras, de forma que la temperatura de la mezcla en la descarga de los camiones sea superior al mínimo fijado.

La dosificación de ligante hidrocarbonado en la fórmula de trabajo se fijará teniendo en cuenta los materiales disponibles, la experiencia obtenida en casos análogos y verificando que la mezcla obtenida en la central de fabricación cumple los criterios establecidos en este Pliego.

El Contratista deberá entregar al Director de las Obras para su aceptación, las características de las mezclas respecto de las siguientes propiedades:

- Contenido de huecos (epígrafe 543.5.1.2.) y densidad aparente asociada a ese valor.
- Resistencia a la deformación permanente, en el caso de mezclas discontinuas, cuando lo exija el Pliego de Prescripciones Técnicas Particulares, o en su defecto el Director de las Obras (epígrafe 543.5.1.3.).
- Sensibilidad al agua (epígrafe 543.5.1.4.).
- Pérdida de partículas, en el caso de mezclas drenantes (epígrafe 543.5.1.5.).
- Escurrimiento del ligante, en el caso de mezclas drenantes mediante el método de la cesta (epígrafe 543.5.1.6.).
- Cuando lo exija el Pliego de Prescripciones Técnicas Particulares, o en su defecto el Director de las Obras, escurrimiento del ligante, en mezclas discontinuas tipo BBTM B (epígrafe 543.5.1.6.).

El suministrador del ligante deberá indicar la temperatura de referencia para la compactación de las probetas y para la fabricación, extendido y compactación de la mezcla.

Para todo tipo de mezcla, en el caso de categorías de tráfico pesado T00 a T2, el Pliego de Prescripciones Técnicas Particulares, o en su defecto el Director de las Obras, podrá exigir un estudio de sensibilidad de las propiedades de la mezcla a variaciones de granulometría y dosificación de ligante hidrocarbonado que no excedan de las admitidas en el epígrafe 543.9.3.1.

La fórmula de trabajo de la mezcla bituminosa deberá asegurar el cumplimiento de las características de la unidad terminada en lo referente a la macrotextura superficial y a la resistencia al deslizamiento, de acuerdo con lo indicado en el epígrafe 543.7.4.

Se estudiará y aprobará una nueva fórmula de trabajo si varía la procedencia de alguno de los componentes, o si durante la producción se rebasan las tolerancias granulométricas establecidas en este artículo.

El Director de las Obras podrá exigir la corrección de la fórmula de trabajo, con objeto de mejorar la calidad de la mezcla, para lo que se realizará un nuevo estudio y los ensayos oportunos.

543.5.1.2 Contenido de huecos

El contenido de huecos en mezcla, determinado según el método de ensayo de la norma UNE-EN 12697-8 indicado en el Anexo B de la norma UNE-EN 13108-20, cumplirá los valores mínimos fijados en la tabla 543.10. Para la realización del ensayo se emplearán probetas compactadas (norma UNE-EN 12697-30), aplicando cincuenta (50) golpes por cara.

La determinación del contenido de huecos en mezclas semicalientes podrá hacerse sobre probetas preparadas por compactación giratoria (norma UNE-EN 12697-31), a la temperatura de compactación prevista en obra. Para ello se compactarán hasta el número de giros que permitan obtener una densidad geométrica idéntica a la que se obtiene en probetas compactadas (norma UNE-EN 12697-30), aplicando cincuenta (50) golpes por cara, en una mezcla en caliente de idénticas características con la excepción del tipo de ligante que deberá ser un betún asfáltico, modificado con polímeros en su caso, del mismo grado que el ligante que se desee emplear en la mezcla semicaliente. Los valores se considerarán válidos siempre que el número máximo de giros necesario para alcanzar dicha densidad geométrica sea de ciento sesenta (160) para mezclas tipo drenantes (PA) y de cien (100) para mezclas tipo discontinuas (BBTM) con molde de diámetro interior de 100 mm.

TABLA 543.10 – CONTENIDO DE HUECOS EN MEZCLA EN PROBETAS.

NORMA UNE-EN 12697-30 (50 golpes por cara)

TIPO DE MEZCLA	% DE HUECOS (Norma UNE-EN 12697-8)
BBTM A	≥ 4
BBTM B	≥ 12 y ≤ 18
DRENANTE (PA)	≥ 20

543.5.1.3 Resistencia a la deformación permanente

En mezclas discontinuas, el Pliego de Prescripciones Técnicas Particulares, o en su defecto el Director de las Obras, podrá exigir que la resistencia a deformaciones plásticas, determinada mediante el ensayo de pista de laboratorio, cumpla lo establecido en la tabla 543.11. Este ensayo se hará según la norma UNE-EN 12697-22, empleando el dispositivo pequeño, el procedimiento B en aire, a una temperatura de sesenta grados Celsius (60 °C) y con una duración de diez mil (10 000) ciclos. Se prepararán probetas, con mezcla obtenida en la central de fabricación, mediante compactador de placa, con el dispositivo de rodillo de acero (norma UNE-EN 12697-33), con una densidad superior al noventa y ocho por ciento (> 98%) de la obtenida en probetas cilíndricas preparadas conforme a la norma UNE-EN 12697-30 aplicando cincuenta (50) golpes por cara.

TABLA 543.11 – PENDIENTE MEDIA DE DEFORMACIÓN EN PISTA (WTS_{AIRE}) EN EL INTERVALO DE 5 000 A 10 000 CICLOS(NORMA UNE-EN 12697-22)(mm para 10^3 ciclos de carga)

ZONA TÉRMICA ESTIVAL	CATEGORÍA DE TRÁFICO PESADO	
	T00 a T2	T3, T4 y ARCENES
CÁLIDA Y MEDIA	$\leq 0,07$	$\leq 0,10$
TEMPLADA		

543.5.1.4 Sensibilidad al agua

En cualquier circunstancia se comprobará la adhesividad árido-ligante mediante la caracterización de la acción del agua. Para ello, la resistencia conservada en el ensayo de tracción indirecta tras inmersión, realizado a quince grados Celsius (15 °C)

(norma UNE-EN 12697-12), tendrá un valor mínimo del noventa por ciento (ITSR \geq 90%) para mezclas discontinuas y del ochenta y cinco por ciento (ITSR \geq 85%) para mezclas drenantes. Las probetas se compactarán según la norma UNE-EN 12697-30, aplicando cincuenta (50) golpes por cara.

Se podrá mejorar la adhesividad entre el árido y el ligante hidrocarbonado mediante activantes directamente incorporados al ligante. En todo caso, la dotación mínima no será inferior a la indicada en la tabla 543.9.

543.5.1.5 Pérdida de partículas

En mezclas drenantes, la pérdida de partículas a veinticinco grados Celsius (25 °C) (norma UNE-EN 12697-17) en probetas compactadas (norma UNE-EN 12697-30) con cincuenta (50) golpes por cara, no deberá rebasar el veinte por ciento (\leq 20%) en masa para las categorías de tráfico pesado T00 a T2 y el veinticinco por ciento (\leq 25%) en masa en los demás casos.

543.5.1.6 Ecurrimiento del ligante

Para las mezclas drenantes deberá comprobarse que no se produce escurrimiento del ligante mediante el método de la cesta, realizando el ensayo conforme a la norma UNE-EN 12697-18. El Director de las Obras, en el uso de sus atribuciones, podrá exigir también la comprobación sobre el escurrimiento de ligante para las mezclas discontinuas tipo BBTM B.

543.5.2 Preparación de la superficie existente

Se comprobará la regularidad superficial y el estado de la superficie sobre la que se vaya a extender la mezcla bituminosa. El Pliego de Prescripciones Técnicas Particulares, o en su defecto el Director de las Obras, indicará las medidas encaminadas a restablecer una regularidad superficial aceptable antes de proceder a la extensión de la mezcla y, en su caso, a reparar las zonas con algún tipo de deterioro.

La regularidad superficial de la superficie existente deberá cumplir lo indicado en las tablas 542.14.a o 542.14.b. Si está constituida por un pavimento heterogéneo, se deberán, además, eliminar mediante fresado los excesos de ligante y sellar las zonas demasiado permeables, de acuerdo con las instrucciones del Director de las Obras.

Sobre la superficie de asiento se ejecutará un riego de adherencia, conforme al artículo 531 de este Pliego y las instrucciones adicionales que establezca el Pliego de Prescripciones Técnicas Particulares, teniendo especial cuidado de que dicho riego no se degrade antes de la extensión de la mezcla.

Se comprobará especialmente que, transcurrido el plazo de rotura del ligante de los tratamientos aplicados, no quedan restos de agua en la superficie. Además, si ha pasado mucho tiempo desde su aplicación, se verificará que su capacidad de unión con la mezcla bituminosa no ha disminuido en forma perjudicial; en caso contrario, el Director de las Obras podrá ordenar la ejecución de un riego de adherencia adicional.

543.5.3 Aprovechamiento de áridos

Los áridos se producirán o suministrarán en fracciones granulométricas diferenciadas, que se acopiarán y manejarán por separado hasta su introducción en las tolvas en frío. Cada fracción será suficientemente homogénea y se podrá acopiar y manejar sin peligro de segregación. El número mínimo de fracciones será de tres (3). El Director de las Obras podrá exigir un mayor número de fracciones, si lo estima necesario para cumplir las tolerancias exigidas a la granulometría de la mezcla en el epígrafe 543.9.3.1.

Cada fracción del árido se acopiará separada de las demás para evitar intercontaminaciones. Los acopios se dispondrán preferiblemente sobre zonas pavimentadas. Si se dispusieran sobre el terreno natural no se utilizarán sus quince centímetros (15 cm) inferiores. Los acopios se construirán por tongadas de espesor no superior a un metro y medio (≈ 1,5 m), y no por montones cónicos. Las cargas del material se colocarán adyacentes, tomando las medidas oportunas para evitar su segregación.

Cuando se detecten anomalías en la producción o suministro de los áridos, se acopiarán por separado hasta confirmar su aceptabilidad. Esta misma medida se aplicará cuando esté pendiente de autorización el cambio de procedencia de un árido, que obligaría siempre al estudio de una nueva fórmula de trabajo cumpliendo el epígrafe 543.5.1.1.

En el caso de obras pequeñas, con volumen total de áridos inferior a cinco mil metros cúbicos ($< 5\,000\text{ m}^3$), antes de empezar la fabricación deberá haberse acopiado la totalidad de los áridos. En otro caso, el volumen mínimo a exigir será el treinta por ciento (30%) o el correspondiente a un (1) mes de producción máxima del equipo de fabricación.

543.5.4 Fabricación de la mezcla

Lo dispuesto en este epígrafe se entenderá sin perjuicio de lo establecido en las normas UNE-EN 13108-2 y UNE-EN 13108-7 para el mercado CE.

La carga de cada una de las tolvas de áridos en frío se realizará de forma que su contenido esté siempre comprendido entre el cincuenta y el cien por ciento (50 a 100%) de su capacidad, sin rebosar.

A la descarga del mezclador todos los tamaños del árido deberán estar uniformemente distribuidos en la mezcla, y todas sus partículas total y homogéneamente cubiertas de ligante. La temperatura de la mezcla al salir del mezclador no excederá de la fijada en la fórmula de trabajo.

En el caso de utilizar adiciones al ligante o a la mezcla, se cuidará su correcta dosificación, la distribución homogénea, así como que no pierda las características previstas durante todo el proceso de fabricación.

543.5.5 Transporte

La mezcla bituminosa se transportará en camiones de la central de fabricación a la extendidora. La caja del camión se tratará previamente con un líquido antiadherente, de acuerdo con lo indicado en el epígrafe 543.4.1. Dicha solución se pulverizará de manera uniforme sobre los laterales y fondo de la caja, utilizando la mínima cantidad para impregnar toda la superficie, y sin que se produzca un exceso de líquido antiadherente, que deberá drenarse en su caso, antes de cargar la mezcla bituminosa. No se permitirá en ningún caso el empleo de productos derivados del petróleo.

Para evitar el enfriamiento superficial de la mezcla, deberá protegerse durante el transporte mediante lonas u otros cobertores adecuados. En el momento de descargarla en la extendidora o en el equipo de transferencia, su temperatura no podrá ser inferior a la especificada en la fórmula de trabajo.

543.5.6 Extensión

La extensión comenzará por el borde inferior y se realizará por franjas longitudinales, salvo que el Director de las Obras indique otro procedimiento. La anchura de estas franjas se fijará de manera que se realice el menor número de juntas posible y se consiga la mayor continuidad de la extensión, teniendo en cuenta la anchura de la sección, el eventual mantenimiento de la circulación, las características de la extendidora y la producción de la central.

En obras sin mantenimiento de la circulación, para carreteras con calzadas separadas con superficies a extender superiores a setenta mil metros cuadrados ($> 70\,000\text{ m}^2$), se realizará la extensión a ancho completo trabajando, si fuera necesario, con dos (2) o más extendedoras ligeramente desfasadas, evitando juntas longitudinales. En los demás casos, después de haber extendido y compactado una franja, se extenderá la siguiente mientras el borde de la primera se encuentre aún caliente y en condiciones de ser compactado; en caso contrario, se ejecutará una junta longitudinal.

En capas de rodadura con mezclas bituminosas drenantes se evitarán siempre las juntas longitudinales, que solo se admitirán excepcionalmente y en las condiciones especificadas en el epígrafe 543.5.8.

La mezcla bituminosa se extenderá siempre en una sola tongada. La extendidora se regulará de forma que la superficie de la capa extendida resulte lisa y uniforme, sin segregaciones ni arrastres, y con un espesor tal que, una vez compactada, se ajuste a la rasante y sección transversal indicadas en los Planos del Proyecto, con las tolerancias establecidas en el epígrafe 543.7.2.

La extensión se realizará con la mayor continuidad posible, ajustando la velocidad de la extendidora a la producción de la central de fabricación, de modo que sea constante y que no se detenga. En caso de parada, se comprobará que la temperatura de la mezcla que quede sin extender, en la tolva de la extendidora y debajo de ésta, no baja de la prescrita en la fórmula de trabajo para el inicio de la compactación; de lo contrario, se ejecutará una junta transversal.

543.5.7 Compactación

La compactación se realizará según el plan aprobado por el Director de las Obras en función de los resultados del tramo de prueba hasta que se alcance la densidad especificada en el epígrafe 543.7.1. Se deberá hacer a la mayor temperatura posible sin rebasar la máxima prescrita en la fórmula de trabajo y sin que se produzca desplazamiento de la mezcla extendida, y se continuará, mientras la mezcla esté en

condiciones de ser compactada y su temperatura no sea inferior a la mínima prescrita en la fórmula de trabajo. En cualquier caso, el número de pasadas del compactador, sin vibración, será siempre superior a seis (> 6).

En mezclas bituminosas fabricadas con betunes modificados o mejorados con caucho, y en mezclas bituminosas con adición de caucho, se continuará obligatoriamente el proceso de compactación hasta que la temperatura de la mezcla baje de la mínima establecida en la fórmula de trabajo, aunque se hubiera alcanzado previamente la densidad especificada en el epígrafe 543.7.1, con el fin de mantener la densidad de la tongada hasta que el aumento de viscosidad del betún contrarreste una eventual tendencia del caucho a recuperar su forma.

La compactación se realizará longitudinalmente de manera continua y sistemática. Si la extensión de la mezcla bituminosa se realizara por franjas, al compactar una de ellas se ampliará la zona de compactación para que incluya al menos quince centímetros (15 cm) de la anterior.

Los rodillos deberán llevar su rueda motriz del lado más cercano a la extendedora; los cambios de dirección se realizarán sobre mezcla ya apisonada, y los cambios de sentido se efectuarán con suavidad. Los elementos de compactación deberán estar siempre limpios y, si fuera preciso, húmedos.

543.5.8 Juntas transversales y longitudinales

Cuando sean inevitables, se procurará que las juntas transversales de la capa superpuesta guarden una separación mínima de cinco metros (5 m), y de quince centímetros (15 cm) para las longitudinales.

En capas de rodadura con mezclas bituminosas drenantes se evitarán siempre las juntas longitudinales. Únicamente para las categorías de tráfico pesado T2 y T3 o pavimentación de carreteras en las que no sea posible cortar el tráfico, se podrán aceptar haciéndolas coincidir en una limatesa del pavimento.

Las juntas transversales de una mezcla bituminosa drenante se deberán realizar, preferiblemente, en la dirección de la línea de máxima pendiente del pavimento.

Al extender franjas longitudinales contiguas, cuando la temperatura de la extendida en primer lugar no sea superior al mínimo fijado en la fórmula de trabajo para terminar la compactación, el borde de esta franja se cortará verticalmente, dejando al descubierto una superficie plana y vertical en todo su espesor. Se le aplicará una capa uniforme y

ligera de riego de adherencia, según el artículo 531 de este Pliego, dejando romper la emulsión suficientemente. A continuación, se calentará la junta y se extenderá la siguiente franja contra ella. Este procedimiento se aplicará de manera análoga a la ejecución de juntas transversales.

Las juntas transversales de la mezcla en capa de pequeño espesor se compactarán transversalmente, disponiendo los apoyos precisos para el rodillo y se distanciarán en más de cinco metros (> 5 m) las juntas transversales de franjas de extensión adyacentes.

543.6 TRAMO DE PRUEBA

Antes de iniciarse la puesta en obra de cada tipo de mezcla bituminosa, será preceptiva la realización del correspondiente tramo de prueba para comprobar la fórmula de trabajo, la forma de actuación de los equipos de extensión y compactación y, especialmente, el plan de compactación.

A efectos de verificar que la fórmula de trabajo puede cumplir después de la puesta en obra, las prescripciones relativas a la textura superficial y al coeficiente de rozamiento transversal, se comprobará expresamente la macrotextura superficial obtenida, mediante el método volumétrico (norma UNE-EN 13036-1) que deberá cumplir los valores establecidos en el epígrafe 543.7.4.

Durante la ejecución del tramo de prueba se podrá analizar la correspondencia, en su caso, entre el método volumétrico y un texturómetro láser como medio rápido de control. En ese caso, se elegirán cien metros (100 m) del tramo de prueba, en el que se realizará la medición con el texturómetro láser que se vaya a emplear posteriormente en el control de la obra y se harán al menos cinco (5) determinaciones de la macrotextura (norma UNE-EN 13036-1). La correspondencia obtenida será aplicable exclusivamente para esa obra, con la fórmula de trabajo y el plan de compactación aprobados y con ese equipo concreto de medición.

El tramo de prueba tendrá una longitud no inferior a la definida en el Pliego de Prescripciones Técnicas Particulares, y el Director de las Obras determinará si es aceptable su realización como parte integrante de la obra en construcción.

Se tomarán muestras de la mezcla bituminosa, que se ensayarán para determinar su conformidad con las condiciones especificadas, y se extraerán testigos. A la vista de los resultados obtenidos, el Director de las Obras decidirá:

- Si es aceptable o no la fórmula de trabajo. En el primer caso, se podrá iniciar la fabricación de la mezcla bituminosa. En el segundo, el Contratista deberá proponer las actuaciones a seguir (estudio de una nueva fórmula, corrección parcial de la ensayada, correcciones en la central de fabricación o sistemas de extendido, etc.).
- Si son aceptables o no los equipos propuestos por el Contratista. En el primer caso, definirá su forma específica de actuación. En el segundo caso, el Contratista deberá proponer nuevos equipos, o incorporar equipos suplementarios.

Además, durante la ejecución del tramo de prueba se analizará la correspondencia entre los métodos de control de la dosificación del ligante hidrocarbonado y de la densidad in situ establecidos en el Pliego de Prescripciones Técnicas Particulares, y otros métodos rápidos de control. También se estudiarán el equipo y el método de realización de juntas, así como la relación entre la dotación media de mezcla y el espesor de la capa aplicada con la que se alcance una densidad superior a la especificada en el Pliego de Prescripciones Técnicas Particulares.

En el caso de mezclas tipo BBTM B con espesor superior a dos centímetros y medio (> 2,5 cm) y de mezclas drenantes, se analizará, además, la correspondencia entre el contenido de huecos en mezcla y la permeabilidad de la capa según la norma NLT-327.

No se podrá proceder a la producción sin que el Director de las Obras haya autorizado el inicio en las condiciones aceptadas después del tramo de prueba.

543.7 ESPECIFICACIONES DE LA UNIDAD TERMINADA

543.7.1 Densidad

En el caso de mezclas tipo BBTM A, la densidad alcanzada deberá ser superior al noventa y ocho por ciento (> 98%) de la densidad de referencia obtenida, conforme a lo indicado en el epígrafe 543.9.3.2.1.

En el caso de mezclas tipo BBTM B, con espesores iguales o superiores a dos centímetros y medio ($\geq 2,5$ cm), el porcentaje de huecos en mezcla no podrá diferir en más de dos puntos porcentuales (2) del obtenido como porcentaje de referencia de acuerdo a lo indicado en el epígrafe 543.9.3.2.1.

En el caso de mezclas tipo BBTM B, con espesores inferiores a dos centímetros y medio ($< 2,5$ cm), como forma simplificada de determinar la compacidad alcanzada en la unidad de obra terminada, se podrá utilizar la relación obtenida en el preceptivo tramo de prueba entre la dotación media de mezcla y el espesor de la capa.

En mezclas drenantes, el porcentaje de huecos de la mezcla no podrá diferir en más de dos puntos porcentuales (2) del obtenido como porcentaje de referencia según lo indicado en el epígrafe 543.9.3.2.1.

543.7.2 Rasante, espesor y anchura

La superficie acabada no deberá diferir de la teórica en más de diez milímetros (10 mm), y el espesor de la capa no deberá ser inferior al cien por cien ($\neq 100\%$) del previsto en la sección-tipo de los Planos de Proyecto, o en su defecto al que resulte de la aplicación de la dotación media de mezcla que figure en el Pliego de Prescripciones Técnicas Particulares.

En perfiles transversales cada veinte metros (20 m), se comprobará la anchura de extensión, que en ningún caso será inferior a la teórica deducida de la sección-tipo de los Planos de Proyecto.

543.7.3 Regularidad superficial

El Índice de Regularidad Internacional (IRI) (norma NLT-330), obtenido de acuerdo a lo indicado en 543.9.4, deberá cumplir los valores de la tabla 543.12.a ó 543.12.b, según corresponda.

**TABLA 543.12.a - ÍNDICE DE REGULARIDAD INTERNACIONAL (IRI) (dm/hm)
PARA FIRMES DE NUEVA CONSTRUCCIÓN**

PORCENTAJE DE HECTÓMETROS	TIPO DE VÍA	
	CALZADA DE AUTOPISTAS Y AUTOVÍAS	RESTO DE VÍAS
50	< 1,5	< 1,5
80	< 1,8	< 2,0
100	< 2,0	< 2,5

**TABLA 543.12.b - ÍNDICE DE REGULARIDAD INTERNACIONAL (IRI) (dm/hm)
PARA FIRMES REHABILITADOS ESTRUCTURALMENTE**

PORCENTAJE DE HECTÓMETROS	TIPO DE VÍA			
	CALZADA DE AUTOPISTAS Y AUTOVÍAS		RESTO DE VÍAS	
	ESPESOR DE RECRECIMIENTO (cm)			
	> 10	≤ 10	> 10	≤ 10
50	< 1,5	< 1,5	< 1,5	< 2,0
80	< 1,8	< 2,0	< 2,0	< 2,5
100	< 2,0	< 2,5	< 2,5	< 3,0

543.7.4 Macrotextura superficial y resistencia al deslizamiento

La superficie de la capa deberá presentar una textura homogénea, uniforme y exenta de segregaciones.

La macrotextura superficial, obtenida mediante el método volumétrico (norma UNE-EN 13036-1), y la resistencia al deslizamiento transversal (norma UNE 41201 IN) no deberán ser inferiores a los valores indicados en la tabla 543.13.

TABLA 543.13 - VALORES MÍNIMOS DE LA MACROTEXTURA SUPERFICIAL (MTD) Y RESISTENCIA AL DESLIZAMIENTO TRANSVERSAL (CRTS)

CARACTERÍSTICA	TIPO DE MEZCLA	
	BBTM B y PA	BBTM A
MACROTEXTURA SUPERFICIAL (Norma UNE-EN 13036-1) (*) (mm)	1,5	1,1
RESISTENCIA AL DESLIZAMIENTO (Norma UNE 41201 IN) (**) (%)	60	65

(*) Medida inmediatamente después de la puesta en obra.

(**) Medida una vez transcurrido un mes de la puesta en servicio de la capa.

543.8 LIMITACIONES DE LA EJECUCIÓN

Salvo autorización expresa del Director de las Obras, no se permitirá la puesta en obra de la mezcla bituminosa:

- Cuando la temperatura ambiente a la sombra, sea inferior a ocho grados Celsius ($< 8\text{ }^{\circ}\text{C}$), con tendencia a disminuir. Con viento intenso, después de heladas, y especialmente sobre tableros de puentes y estructuras, el Director de las Obras podrá aumentar el valor mínimo de la temperatura.
- Cuando se produzcan precipitaciones atmosféricas.

Se podrá abrir a la circulación la capa ejecutada tan pronto alcance una temperatura de sesenta grados Celsius ($60\text{ }^{\circ}\text{C}$), evitando las paradas y cambios de dirección sobre la mezcla recién extendida hasta que ésta alcance la temperatura ambiente.

543.9 CONTROL DE CALIDAD

543.9.1 Control de procedencia de los materiales

En el caso de productos que dispongan del marcado CE, según el Reglamento 305/2011, para el control de procedencia de los materiales, se llevará a cabo la verificación de que los valores declarados en los documentos que acompañan al

marcado CE cumplen las especificaciones establecidas en este Pliego. Independientemente de la aceptación de la veracidad de las propiedades referidas en el mercado CE, si se detectara alguna anomalía durante el transporte, almacenamiento o manipulación de los productos, el Director de las Obras, en el uso de sus atribuciones, podrá disponer en cualquier momento, la realización de comprobaciones y ensayos sobre los materiales suministrados a la obra, al objeto de asegurar las propiedades y la calidad establecidas en este artículo.

En el caso de productos que no tengan la obligación de disponer de marcado CE por no estar incluidos en normas armonizadas, o corresponder con alguna de las excepciones establecidas en el artículo 5 del Reglamento, se deberán llevar a cabo obligatoriamente los ensayos para el control de procedencia que se indican en los epígrafes siguientes.

543.9.1.1 Ligantes hidrocarbonados

Los ligantes deberán cumplir las especificaciones establecidas en los artículos 211 ó 212 de este Pliego, según corresponda.

En el caso de betunes mejorados con caucho o de betunes especiales de baja temperatura, no incluidos en los artículos mencionados, el Pliego de Prescripciones Técnicas Particulares establecerá especificaciones para el control de procedencia del ligante.

543.9.1.2 Áridos

Los áridos deberán disponer del marcado CE con un sistema de evaluación de la conformidad 2+, salvo en el caso de los áridos fabricados en el propio lugar de construcción para su incorporación en la correspondiente obra (artículo 5.b del Reglamento 305/2011).

En el primer caso, el control de procedencia se podrá llevar a cabo mediante la verificación de que los valores declarados en los documentos que acompañan al marcado CE permiten deducir el cumplimiento de las especificaciones establecidas en este Pliego.

En el caso de los áridos fabricados en el propio lugar de construcción para su incorporación en la correspondiente obra, de cada procedencia y para cualquier

volumen de producción previsto, se tomarán muestras (norma UNE-EN 932-1) y para cada una de ellas se determinará:

- El coeficiente de Los Ángeles del árido grueso (norma UNE-EN 1097-2).
- El coeficiente de pulimento acelerado del árido grueso (norma UNE-EN 1097-8).
- La densidad relativa y absorción del árido grueso y del árido fino (norma UNE-EN 1097-6).
- La granulometría de cada fracción (norma UNE-EN 933-1).
- El equivalente de arena (Anexo A de la norma UNE-EN 933-8) y, en su caso, el índice de azul de metileno (Anexo A de la norma UNE-EN 933-9).
- La proporción de caras de fractura de las partículas del árido grueso (norma UNE-EN 933-5).
- Contenido de finos del árido grueso, conforme a lo indicado en el epígrafe 543.2.3.2.7.
- El índice de lajas del árido grueso (norma UNE-EN 933-3).

Estos ensayos se repetirán durante el suministro siempre que se produzca un cambio de procedencia, no pudiéndose utilizar el material hasta contar con los resultados de ensayo y la aprobación del Director de las Obras.

543.9.1.3 Polvo mineral

En el caso de polvo mineral de aportación, que sea un producto comercial o especialmente preparado, si dispone de marcado CE, el control de procedencia se podrá llevar a cabo mediante la verificación de que los valores declarados en los documentos que acompañan al marcado CE permitan deducir el cumplimiento de las especificaciones establecidas en este Pliego.

En el supuesto de no disponer de marcado CE o de emplearse el procedente de los áridos, de cada procedencia del polvo mineral, y para cualquier volumen de producción previsto, se tomarán cuatro (4) muestras y con ellas se determinará la densidad aparente (Anexo A de la norma UNE-EN 1097-3) y la granulometría (norma UNE-EN 933-10).

543.9.2 Control de calidad de los materiales

543.9.2.1 Ligantes hidrocarbonados

Los ligantes deberán cumplir las especificaciones establecidas en los artículos 211 ó 212 de este Pliego, según corresponda.

En el caso de betunes mejorados con caucho o de betunes especiales de baja temperatura, no incluidos en los artículos mencionados, el Pliego de Prescripciones Técnicas Particulares establecerá especificaciones para el control de calidad del ligante.

543.9.2.2 Áridos

Se examinará la descarga en el acopio desechando los materiales que a simple vista presenten materias extrañas o tamaños superiores al máximo aceptado en la fórmula de trabajo. Se acopiarán aparte aquéllos que presenten alguna anomalía de aspecto, tal como distinta coloración, segregación, lajas, plasticidad, etc., hasta la decisión de su aceptación o rechazo. Se vigilará la altura de los acopios y el estado de sus elementos separadores y de los accesos.

Para los áridos que tengan marcado CE, la comprobación de las siguientes propiedades podrá llevarse a cabo mediante la verificación de los valores declarados en los documentos que acompañan al marcado CE. No obstante, el Pliego de Prescripciones Técnicas Particulares o el Director de las Obras, podrá disponer la realización de las comprobaciones o ensayos adicionales que considere oportunos.

En los materiales que no tengan marcado CE se deberán hacer obligatoriamente las siguientes comprobaciones.

Con cada fracción de árido que se produzca o reciba, se realizarán los siguientes ensayos:

Con la misma frecuencia de ensayo que la indicada en la tabla 543.14:

- Análisis granulométrico de cada fracción (norma UNE-EN 933-1).

- Equivalente de arena (Anexo A de la norma UNE-EN 933-8) del árido combinado (incluido el polvo mineral) de acuerdo con la fórmula de trabajo y, en su caso, el índice de azul de metileno (Anexo A de la norma UNE-EN 933-9).

Al menos una (1) vez a la semana, o cuando se cambie de procedencia:

- Índice de lajas del árido grueso (norma UNE-EN 933-3).
- Proporción de caras de fractura de las partículas del árido grueso (norma UNE-EN 933-5).
- Contenido de finos del árido grueso, conforma a lo indicado en el epígrafe 543.2.3.2.7.

Al menos una (1) vez al mes, o cuando se cambie de procedencia:

- Coeficiente de Los Ángeles del árido grueso (norma UNE-EN 1097-2).
- Coeficiente de pulimento acelerado del árido grueso para capas de rodadura (norma UNE-EN 1097-8).
- Densidad relativa del árido grueso y del árido fino (norma UNE-EN 1097-6).
- Absorción del árido grueso y del árido fino (norma UNE-EN 1097-6).

543.9.2.3 Polvo mineral

En el caso de polvo mineral de aportación, sobre cada partida que se reciba se realizarán los siguientes ensayos:

- Densidad aparente (Anexo A de la norma UNE-EN 1097-3).
- Análisis granulométrico del polvo mineral (norma UNE-EN 933-10).

Si el polvo mineral de aportación tiene marcado CE, la comprobación de estas dos propiedades podrá llevarse a cabo mediante la verificación documental de los valores declarados. No obstante, el Pliego de Prescripciones Técnicas Particulares o el Director de las Obras, en el uso de sus atribuciones, podrá disponer en cualquier momento la realización de comprobaciones o ensayos que considere oportunos, al objeto de asegurar las propiedades y la calidad establecidas en este artículo.

Para el polvo mineral procedente de los áridos se realizarán los siguientes ensayos:

Al menos una (1) vez al día, o cuando cambie de procedencia:

- Densidad aparente (Anexo A de la norma UNE-EN 1097-3).

Al menos una (1) vez a la semana, o cuando se cambie de procedencia:

- Análisis granulométrico del polvo mineral (norma UNE-EN 933-10).

543.9.3 Control de ejecución

543.9.3.1 Fabricación

Las mezclas bituminosas deberán disponer del marcado CE con un sistema de evaluación de la conformidad 2+ (salvo en el caso de las excepciones citadas en el artículo 5 del Reglamento 305/2011), por lo que su idoneidad se podrá comprobar mediante la verificación de que los valores declarados en los documentos que acompañan al citado marcado CE permitan deducir el cumplimiento de las especificaciones establecidas en este Pliego.

En el caso de mezclas bituminosas que no dispongan de marcado CE, se aplicarán los siguientes criterios:

Se tomará diariamente un mínimo de dos (2) muestras (norma UNE-EN 932-1), una por la mañana y otra por la tarde, de la mezcla de áridos en frío antes de su entrada en el secador, y con ellas se efectuarán los siguientes ensayos:

- Análisis granulométrico del árido combinado (norma UNE-EN 933-1).
- Equivalente de arena (Anexo A de la norma UNE-EN 933-8) para la fracción 0/4 del árido combinado y, en su caso, el índice de azul de metileno (Anexo A de la norma UNE-EN 933-9) para la fracción 0/0,125mm del árido combinado.

En centrales de mezcla continua se calibrará diariamente el flujo de la cinta suministradora de áridos, deteniéndola cargada de áridos, y recogiendo y pesando el material existente en una longitud elegida.

Se tomará diariamente al menos una (1) muestra de la mezcla de áridos en caliente y se determinará su granulometría (norma UNE-EN 933-1), que cumplirá las tolerancias indicadas en este epígrafe. Se verificará la precisión de las básculas de dosificación y el correcto funcionamiento de los indicadores de temperatura de los áridos y del ligante hidrocarbonado al menos una (1) vez por semana.

Si la mezcla bituminosa dispone de marcado CE, los criterios establecidos en los párrafos precedentes sobre el control de fabricación no serán de aplicación obligatoria, sin perjuicio de las facultades que corresponden al Director de las Obras, en el uso de sus atribuciones.

Para todas las mezclas bituminosas, se tomarán muestras a la descarga del mezclador, y con ellas se efectuarán los siguientes ensayos:

A la salida del mezclador o silo de almacenamiento, sobre cada elemento de transporte:

- Control del aspecto de la mezcla y medición de su temperatura. Se rechazarán todas las mezclas segregadas, carbonizadas o sobrecalentadas y aquellas cuya envuelta no sea homogénea. La humedad de la mezcla no deberá ser superior en general al cinco por mil ($\approx 5 \text{ ‰}$) en masa del total. En mezclas semicalientes este límite se podrá ampliar hasta el uno y medio por ciento ($\approx 1,5\%$).
- Se tomarán muestras de la mezcla fabricada con la frecuencia de ensayo indicada en la tabla 543.14, en función del nivel de conformidad (NCF) definido en el Anexo A de la norma UNE-EN 13108-21, determinado por el método del valor medio de cuatro (4) resultados, y según el nivel de control asociado a la categoría de tráfico pesado. Sobre estas muestras se determinará la dosificación de ligante (norma UNE-EN 12697-1) y la granulometría de los áridos extraídos (norma UNE-EN 12697-2).

TABLA 543.14 FRECUENCIA MÍNIMA DE ENSAYO PARA DETERMINACIÓN DE GRANULOMETRÍA DE ÁRIDOS EXTRAÍDOS Y CONTENIDO DE LIGANTE
(toneladas/ensayo)

CATEGORÍA DE TRÁFICO PESADO	NIVEL DE CONTROL	NCF A	NCF B	NCF C
T00 a T2	X	600	300	150
T3 a T4	Y	1000	500	250

Las tolerancias admisibles respecto de la granulometría de la fórmula de trabajo, referidas a la masa total de áridos (incluido el polvo mineral), serán las siguientes:

- Tamices superiores al 2 mm de la norma UNE EN 933-2: cuatro por ciento ($\pm 4\%$).
- Tamiz 2 mm de la norma UNE EN 933-2: tres por ciento ($\pm 3\%$).
- Tamices comprendidos entre el 2 mm y el 0,063 mm de la norma UNE EN 933-2: dos por ciento ($\pm 2\%$).
- Tamiz 0,063 mm de la norma UNE EN 933-2: uno por ciento ($\pm 1\%$).

La tolerancia admisible respecto de la dotación de ligante hidrocarbonado de la fórmula de trabajo, será del tres por mil ($\pm 3\%$) en masa del total de mezcla bituminosa (incluido el polvo mineral), sin bajar del mínimo especificado en la tabla 543.9, según el tipo de mezcla que se trate.

En el caso de mezclas que dispongan de marcado CE, además de la comprobación documental, el Director de las Obras, en el uso de sus atribuciones, podrá disponer en cualquier momento la realización de comprobaciones o ensayos que considere oportunos. En ese supuesto, deberá seguirse lo indicado en los párrafos siguientes.

En el caso de mezclas que no dispongan de marcado CE, para las categorías de tráfico pesado T00 a T31 se deberán llevar a cabo al menos una (1) vez al mes, o con menor frecuencia si así lo aprueba el Director de las Obras, los ensayos adicionales de las características de la mezcla que se indican a continuación, con las mismas probetas y condiciones de ensayo que las establecidas en el epígrafe 543.5.1:

- En mezclas discontinuas, según lo que establezca el Pliego de Prescripciones Técnicas Particulares, o en su defecto el Director de las Obras, resistencia a las deformaciones plásticas mediante el ensayo de pista de laboratorio (norma

UNE-EN 12697-22), y en las de tipo BBTM B, además, escurrimiento del ligante (norma UNE-EN 12697-18).

- En mezclas drenantes, pérdida de partículas (norma UNE-EN 12697-17) y escurrimiento del ligante mediante el método de la cesta (norma UNE-EN 12697-18).
- En ambos tipos, resistencia conservada a tracción indirecta tras inmersión (norma UNE-EN 12697-12).

En todos los casos, se determinará la resistencia conservada a tracción indirecta tras inmersión (norma UNE-EN 12697-12) cuando se cambien el suministro o la procedencia, o cuando el Director de las Obras lo considere oportuno para asegurar alguna característica relacionada con la adhesividad y cohesión de la mezcla.

543.9.3.2 Puesta en obra

543.9.3.2.1 Extensión

Antes de verter la mezcla del elemento de transporte en la tolva de la extendedora o en el equipo de transferencia, se comprobará su aspecto y se medirá su temperatura, así como la temperatura ambiente para tener en cuenta las limitaciones que se fijan en el apartado 543.8 de este Pliego.

Se considerará como lote el volumen de material que resulte de aplicar los criterios del epígrafe 543.9.4.

Para cada uno de los lotes se debe determinar la densidad de referencia para la compactación, en el caso de mezclas discontinuas tipo BBTM A, o el porcentaje de huecos de referencia para la compactación en el caso de mezclas discontinuas tipo BBTM B o de mezclas drenantes, procediendo de la siguiente manera:

- Al menos una (1) vez por lote se tomarán muestras y se preparará un juego de tres (3) probetas. Sobre ellas se obtendrá el valor medio del contenido de huecos (norma UNE-EN 12697-8), y la densidad aparente (norma UNE-EN 12697-6), con el método de ensayo indicado en el Anexo B de la norma UNE-EN 13108-20.

Estas probetas se prepararán según la norma UNE-EN 12697-30, aplicando cincuenta (50) golpes por cara.

En la preparación de las probetas se cuidará especialmente que se cumpla la temperatura de compactación fijada en la fórmula de trabajo, según el ligante empleado. La toma de muestras para la preparación de estas probetas podrá hacerse, a juicio del Director de las Obras, en la carga o en la descarga de los elementos de transporte a obra pero, en cualquier caso, se evitará recalentar la muestra para la fabricación de las probetas.

- La densidad de referencia para la compactación de cada lote, en el caso de mezclas BBTM A, se define como la media aritmética de las densidades aparentes obtenidas en dicho lote y en cada uno de los tres anteriores.
- El porcentaje de referencia para la compactación de cada lote, en el caso de mezclas BBTM B y mezclas drenantes, se define como la media aritmética del contenido de huecos obtenido en dicho lote y en cada uno de los anteriores.

Sobre algunas de estas muestras, se podrán llevar a cabo, además, a juicio del Director de las Obras, ensayos de comprobación de la dosificación de ligante (norma UNE-EN 12697-1), y de la granulometría de los áridos extraídos (norma UNE-EN 12697-2).

543.9.3.2.2 Compactación

Se comprobará la composición y forma de actuación del equipo de compactación, verificando:

- Que el número y tipo de compactadores son los aprobados.
- El funcionamiento de los dispositivos de humectación, limpieza y protección.
- El lastre, y peso total de los compactadores.
- El número de pasadas de cada compactador.

Al terminar la compactación se medirá la temperatura en la superficie de la capa, con objeto de comprobar que se está dentro del rango fijado en la fórmula de trabajo.

En mezclas tipo BBTM B y en mezclas drenantes, se comprobará, con la frecuencia que sea precisa, la permeabilidad a temperatura ambiente de la capa una vez finalizada la compactación (norma NLT-327), que se comparará con la obtenida en el tramo de prueba.

543.9.4 Control de recepción de la unidad terminada

Se considerará como lote, que se aceptará o rechazará en bloque, al menor que resulte de aplicar los tres (3) criterios siguientes:

- Quinientos metros (500 m) de calzada.
- Tres mil quinientos metros cuadrados (3 500 m²) de calzada.
- La fracción construida diariamente.

En el caso de las mezclas tipo BBTM A, de cada lote se extraerán testigos en puntos aleatoriamente elegidos, en número no inferior a tres ($\neq 3$) y se determinará la densidad aparente de la probeta y el espesor de la capa.

En mezclas tipo BBTM B, con espesores iguales o superiores a dos centímetros y medio ($\geq 2,5$ cm), de cada lote se extraerán testigos en puntos aleatoriamente elegidos, en número no inferior a tres ($\neq 3$) y se determinará su espesor, densidad aparente y porcentaje de huecos.

En el caso de las mezclas tipo BBTM B, con espesores inferiores a dos centímetros y medio ($< 2,5$ cm), se comprobará la dotación media de mezcla por división de la masa total de los materiales correspondientes a cada carga, medida por diferencia de peso del camión antes y después de cargarlo, por la superficie realmente tratada, medida sobre el terreno. Para ello se deberá disponer de una báscula convenientemente contrastada.

En mezclas drenantes se extraerán testigos en puntos aleatoriamente situados, en número no inferior a tres ($\neq 3$), y se determinarán su espesor y contenido de huecos (norma UNE-EN 12697-8), y densidad aparente (norma UNE-EN 12697-6), considerando las condiciones de ensayo que figuran en el Anexo B de la norma UNE-EN 13108-20.

Se realizará la comprobación de adherencia entre capas (norma NLT-382) a la que hace referencia el artículo 531 de este Pliego, en todos los tipos de mezclas objeto de este artículo sobre los testigos extraídos.

Se controlará además diariamente la medida de la macrotextura superficial (norma UNE-EN 13036-1) en tres (3) puntos del lote aleatoriamente elegidos. Si durante la ejecución del tramo de prueba se hubiera determinado la correspondencia con un equipo de medida mediante texturómetro láser, se podrá emplear el mismo equipo como método rápido de control.

Se controlará la regularidad superficial, en tramos de mil metros de longitud (1 000 m), a partir de las veinticuatro horas (24 h) de su ejecución mediante la determinación del Índice de Regularidad Internacional (IRI) (norma NLT-330), calculando un solo valor del IRI para cada hectómetro (hm) del perfil auscultado, que se asignará a dicho hectómetro (hm), y así sucesivamente hasta completar el tramo medido que deberá cumplir lo especificado en el epígrafe 543.7.3. En el caso de que un mismo tramo se ausculte más de un perfil longitudinal (rodada derecha e izquierda), las prescripciones sobre el valor del IRI establecidos en el epígrafe 542.7.3 se deberán verificar independientemente en cada uno de los perfiles auscultados en cada rodada. La comprobación de la regularidad superficial de toda la longitud de la obra, en capas de rodadura, tendrá lugar antes de la puesta en servicio.

Se comprobará la resistencia al deslizamiento de las capas de rodadura de toda la longitud de la obra (norma UNE 41201 IN) antes de la puesta en servicio y, si no cumple, una vez transcurrido un (1) mes de la puesta en servicio de la capa.

543.10 CRITERIOS DE ACEPTACIÓN O RECHAZO

Los criterios de aceptación o rechazo de la unidad terminada se aplicarán sobre los lotes definidos en el epígrafe 543.9.4, según lo indicado a continuación.

543.10.1 Densidad

En mezclas discontinuas BBTM A

La densidad media obtenida en el lote, no podrá ser inferior a la especificada en el epígrafe 543.7.1 Si fuera inferior, se procederá de la siguiente manera:

- Si es superior o igual al noventa y cinco por ciento ($\geq 95\%$) de la densidad especificada, se aplicará una penalización económica del diez por ciento (10%) a la capa de mezcla bituminosa correspondiente al lote controlado.

- Si es inferior al noventa y cinco por ciento (< 95%) de la especificada, se demolerá mediante fresado la capa de mezcla bituminosa correspondiente al lote controlado, y se repondrá con un material aceptado por el Director de las Obras, por cuenta del Contratista. El producto resultante de la demolición será tratado como residuo de construcción y demolición, según la legislación ambiental vigente, o empleado como indique el Director de las Obras, a cargo del Contratista.

Adicionalmente, no se admitirá que más de un (\neq 1) individuo de la muestra ensayada del lote presente un valor inferior al prescrito en más de dos (2) puntos porcentuales. De no cumplirse esta condición se dividirá el lote en dos (2) partes iguales y se tomarán testigos de cada uno de ellos, aplicándose los criterios descritos en este epígrafe.

En mezclas discontinuas BBTM B

- Espesores iguales o superiores a dos centímetros y medio (\geq 2,5 cm)

La media del porcentaje de huecos en mezcla no diferirá en más de dos (\neq 2) puntos porcentuales de los valores establecidos en el epígrafe 543.7.1. Si no se cumpliera esta condición, se procederá de la siguiente manera:

- Si difiere en menos de cuatro (< 4) puntos porcentuales, se aplicará una penalización económica del diez por ciento (10%) a la capa de mezcla bituminosa correspondiente al lote controlado.
- Si difiere en más de cuatro (> 4) puntos porcentuales, se demolerá mediante fresado la capa de mezcla bituminosa correspondiente al lote controlado y se repondrá por cuenta del Contratista.

- Espesores inferiores a dos centímetros y medio (< 2,5 cm)

La dotación media de mezcla obtenida en el lote, conforme a lo indicado en el epígrafe 543.9.4, no será inferior a la especificada en el epígrafe 543.7.1. Si fuera inferior, se procederá de la siguiente manera:

- Si es inferior al noventa y cinco por ciento (< 95%) de la especificada, se fresará la capa de mezcla bituminosa correspondiente al lote controlado y se repondrá por cuenta del Contratista.

- Si no es inferior al noventa y cinco por ciento ($\geq 95\%$) de la especificada, se aplicará una penalización económica del diez por ciento (10%) a la capa de mezcla bituminosa correspondiente al lote controlado.

Adicionalmente, no se admitirá que más de un (≥ 1) individuo de la muestra ensayada presente un resultado que difiera de los establecidos en más de tres (> 3) puntos porcentuales. De no cumplirse esta condición se dividirá el lote en dos (2) partes iguales y se tomarán testigos de cada uno de ellos, aplicándose los criterios descritos en este epígrafe.

En mezclas bituminosas drenantes

En mezclas drenantes, la media de los huecos de la mezcla no diferirá en más de dos (≥ 2) puntos porcentuales de los valores prescritos en el epígrafe 543.7.1. Si no se cumpliera esta condición, se procederá de la siguiente manera:

- Si difiere en más de cuatro (> 4) puntos porcentuales, se fresará la capa de mezcla bituminosa correspondiente al lote controlado y se repondrá por cuenta del Contratista.
- Si difiere en menos de cuatro (< 4) puntos porcentuales, se aplicará una penalización económica del diez por ciento (10%) a la capa de mezcla bituminosa correspondiente al lote controlado.

Adicionalmente, no se admitirá que más de un (≥ 1) individuo de la muestra ensayada presente un resultado que difiera de los establecidos en más de tres (> 3) puntos porcentuales. De no cumplirse esta condición se dividirá el lote en dos (2) partes iguales y se tomarán testigos de cada uno de ellos, aplicándose los criterios descritos en este epígrafe.

543.10.2 Espesor

El espesor medio por lote no deberá ser en ningún caso inferior al especificado en el epígrafe 543.7.2. Si fuera inferior, se procederá de la siguiente manera:

- En el caso de mezclas discontinuas, se podrá optar por demoler mediante fresado y reponer con un material aceptado por el Director de las Obras, o si no existieran problemas de gálibo o de sobrecarga en estructuras, por

extender de nuevo otra capa similar sobre la rechazada., todo ello por cuenta del Contratista.

- En el caso de mezclas drenantes, se rechazará la capa correspondiente al lote controlado, se demolerá mediante fresado y se repondrá con un material aceptado por el Director de las Obras, por cuenta del Contratista. El producto resultante de la demolición será tratado como residuo de construcción y demolición, según la legislación ambiental vigente, o empleado como indique el Director de las Obras, a cargo del Contratista.

Adicionalmente, no se admitirá que más de una (➤ 1) muestra presente un resultado inferior al noventa y cinco por ciento (< 95%) del espesor especificado. De no cumplirse esta condición se dividirá el lote en dos (2) partes iguales y se tomarán testigos de cada uno de ellos, aplicándose los criterios descritos en este epígrafe.

543.10.3 Regularidad superficial

Si los resultados de la regularidad superficial de la capa acabada exceden los límites establecidos en el epígrafe 543.7.3, se demolerá el lote mediante fresado, se retirará a vertedero y se extenderá una nueva capa por cuenta del Contratista.

Si los resultados de la regularidad superficial de la capa terminada en tramos uniformes y continuos, con longitudes superiores a dos kilómetros (> 2 km), mejoran los límites establecidos en el epígrafe 543.7.3, y cumplen los valores de la tabla 543.15.a ó 543.15.b, según corresponda, se podrá incrementar el abono de mezcla bituminosa según lo indicado en el apartado 543.11.

TABLA 543.15.a - ÍNDICE DE REGULARIDAD INTERNACIONAL (IRI) (dm/hm) PARA FIRMES DE NUEVA CONSTRUCCIÓN, CON POSIBILIDAD DE ABONO ADICIONAL

PORCENTAJE DE HECTÓMETROS	TIPO DE VÍA	
	CALZADA DE AUTOPISTAS Y AUTOVÍAS	RESTO DE VÍAS
50	< 1,0	< 1,0
80	< 1,2	< 1,5
100	< 1,5	< 2,0

TABLA 543.15.b - ÍNDICE DE REGULARIDAD INTERNACIONAL (IRI) (dm/hm) PARA FIRMES REHABILITADOS ESTRUCTURALMENTE, CON POSIBILIDAD DE ABONO ADICIONAL

PORCENTAJE DE HECTÓMETROS	TIPO DE VÍA		
	CALZADA DE AUTOPISTAS Y AUTOVÍAS		RESTO DE VÍAS
	ESPESOR DE RECRECIMIENTO (cm)		
	> 10	≤ 10	
50	< 1,0	< 1,0	< 1,0
80	< 1,2	< 1,5	< 1,5
100	< 1,5	< 1,8	< 2,0

543.10.4 Macrotextura superficial y resistencia al deslizamiento

543.10.4.1 Macrotextura superficial

El resultado medio del ensayo de la medida de la macrotextura superficial no deberá resultar inferior al valor especificado en la tabla 543.13. Si fuera inferior, se procederá de la siguiente manera:

- Si es superior al noventa por ciento (> 90%), se aplicará una penalización económica del diez por ciento (10%).
- Si es inferior al noventa por ciento (< 90%) del valor previsto, en el caso de mezclas discontinuas se extenderá una nueva capa de rodadura por cuenta del Contratista, y en el caso de mezclas drenantes se demolerá mediante fresado el lote, se retirará a vertedero y se repondrá la capa por cuenta del Contratista.

Adicionalmente, no se admitirá que más de un (≥ 1) individuo de la muestra ensayada presente un resultado individual inferior a dicho valor en más del veinticinco por ciento ($> 25\%$). De no cumplirse esta condición se dividirá el lote en dos (2) partes iguales y se realizarán ensayos, según el epígrafe 543.7.4.

543.10.4.2 Resistencia al deslizamiento

El resultado medio del ensayo de determinación de la resistencia al deslizamiento no deberá ser en ningún caso inferior al valor previsto en la tabla 543.13.

Si el resultado medio del ensayo de determinación de la resistencia al deslizamiento resulta inferior al valor previsto en la tabla 543.13, se procederá de la siguiente manera:

- Si resulta superior al noventa y cinco por ciento ($> 95\%$), se aplicará una penalización económica del diez por ciento (10%).
- Si resulta inferior al noventa y cinco por ciento ($< 95\%$) del valor previsto, en el caso de mezclas discontinuas se extenderá una nueva capa de rodadura por cuenta del Contratista, y en el caso de mezclas drenantes se demolerá mediante fresado el lote, se retirará a vertedero y se repondrá la capa por cuenta del Contratista.

Adicionalmente, no se admitirá que más de un cinco por ciento ($\geq 5\%$) de la longitud total medida, presente un resultado inferior a dicho valor en más de cinco unidades (> 5). De no cumplirse esta condición se medirá de nuevo para contrastar el cumplimiento de este epígrafe.

543.11 MEDICIÓN Y ABONO

La preparación de la superficie existente se considerará incluida en la unidad de obra correspondiente a la construcción de la capa inferior, y por tanto, no habrá lugar a su abono por separado. Únicamente cuando dicha capa se haya realizado mediante otro contrato, se podrá abonar la comprobación y, en su caso, reparación de la superficie existente por metros cuadrados (m^2) realmente ejecutados.

La fabricación y puesta en obra de una capa de rodadura de mezcla bituminosa discontinua o drenante, con el espesor mínimo previsto en los Planos de Proyecto, se abonará por metros cuadrados (m^2) obtenidos multiplicando la anchura señalada para la capa en los Planos del Proyecto por la longitud realmente ejecutada. Este abono incluirá los áridos, el polvo mineral, las adiciones y todas las operaciones de acopio, preparación, fabricación, puesta en obra y terminación. No serán de abono las creces laterales no previstas en los Planos de Proyecto.

El Pliego de Prescripciones Técnicas Particulares podrá establecer, también, el abono por toneladas (t), obtenidas multiplicando las dimensiones señaladas para la capa en los Planos del Proyecto por los espesores y densidades medios deducidos de los ensayos de control de cada lote.

El ligante hidrocarbonado empleado se abonará por toneladas (t), obtenidas multiplicando la medición correspondiente de mezclas bituminosas puesta en obra, por el porcentaje (%) medio de ligante deducido de los ensayos de control de cada lote. Se considerará incluido en dicho precio, y por tanto no será de objeto de abono independiente, el empleo de activantes o aditivos al ligante, así como tampoco el ligante residual del material fresado de mezclas bituminosas, en su caso.

El polvo mineral de aportación y las adiciones a la mezcla bituminosa, sólo se abonarán si lo previera explícitamente el Pliego de Prescripciones Técnicas Particulares y el Cuadro de Precios del Proyecto. Su abono se hará por toneladas (t), obtenidas multiplicando la medición correspondiente de mezclas bituminosas puesta en obra por su dotación media en las mismas.

Para las categorías de tráfico pesado T00 a T2, si el árido grueso empleado para capas de rodadura, además de cumplir todas y cada una de las prescripciones especificadas en el epígrafe 543.2.3 de este artículo, tuviera un valor del coeficiente de pulimento acelerado (norma UNE-EN 1097-8), superior en cuatro (>4) puntos al valor mínimo especificado en este Pliego para la categoría de tráfico pesado que corresponda, se abonará además una unidad de obra definida como metro cuadrado (m^2) o en su caso tonelada (t), de incremento de calidad de áridos en capa de rodadura. El precio de esta unidad de obra no será superior al diez por ciento (10%) del correspondiente al del metro cuadrado (m^2) o en su caso tonelada (t), de mezcla bituminosa para dicha capa de rodadura. Será condición necesaria para su abono que esta unidad de obra estuviera explícitamente incluida en los Cuadros de Precios y el Pliego de Prescripciones Técnicas Particulares, y su medición prevista en el Presupuesto del Proyecto.

Si los resultados de la regularidad superficial de la capa de rodadura mejorasen los valores especificados en este Pliego, de acuerdo con los criterios del epígrafe 543.10.3, se abonará además una unidad de obra definida como metro cuadrado (m²) de incremento de calidad de regularidad superficial en capa de rodadura. El precio de esta unidad de obra no será superior al cinco por ciento (5%) del correspondiente al del metro cuadrado (m²) o en su caso tonelada (t), de mezcla bituminosa para dicha capa de rodadura. Será condición necesaria para su abono que esta unidad de obra estuviera explícitamente incluida en los Cuadros de Precios y el Pliego de Prescripciones Técnicas Particulares, y su medición prevista en el Presupuesto del Proyecto.

NORMAS REFERIDAS EN ESTE ARTÍCULO

Las normas recogidas en este artículo podrán ser sustituidas por otras de las utilizadas en cualquiera de los otros Estados miembros de la Unión Europea, o que sean parte del Acuerdo sobre el Espacio Económico Europeo, y en aquellos Estados que tengan un acuerdo de asociación aduanera con la Unión Europea, siempre que se demuestre que poseen idénticas especificaciones técnicas.

NLT-327	Permeabilidad in situ de pavimentos drenantes con el permeámetro LCS.
NLT-330	Cálculo del Índice de Regularidad Internacional (IRI) en pavimentos de carreteras
NLT-382	Evaluación de la adherencia entre capas de firme, mediante ensayo de corte
UNE 41201 IN	Características superficiales de carreteras y aeropuertos. Procedimiento para determinar la resistencia al deslizamiento de la superficie de un pavimento a través de la medición del coeficiente de rozamiento transversal (CRTS): SCRIM.
UNE-EN 932-1	Ensayos para determinar las propiedades generales de los áridos. Parte 1: Métodos de muestreo.
UNE-EN 933-1	Ensayos para determinar las propiedades geométricas de los áridos. Parte 1: Determinación de la granulometría de las partículas. Método del tamizado.
UNE-EN 933-2	Ensayos para determinar las propiedades geométricas de los áridos. Parte 2: Determinación de la granulometría de las partículas. Tamices de ensayo, tamaño nominal de las aberturas.
UNE-EN 933-3	Ensayos para determinar las propiedades geométricas de los áridos. Parte 3: Determinación de la forma de las partículas. Índice de lajas.
UNE-EN 933-5	Ensayos para determinar las propiedades geométricas de los áridos. Parte 5: Determinación del porcentaje de caras de fractura de las partículas de árido grueso.
UNE-EN 933-8	Ensayos para determinar las propiedades geométricas de los áridos. Parte 8: Evaluación de los finos. Ensayo del equivalente de arena.

- UNE-EN 933-9 Ensayos para determinar las propiedades geométricas de los áridos. Parte 9: Evaluación de los finos. Ensayo de azul de metileno.
- UNE-EN 933-10 Ensayos para determinar las propiedades geométricas de los áridos. Parte 10: Evaluación de los finos. Granulometría de los fillers (tamizado en corriente de aire).
- UNE-EN 1097-2 Ensayos para determinar las propiedades mecánicas y físicas de los áridos. Parte 2: Métodos para la determinación de la resistencia a la fragmentación.
- UNE-EN 1097-3 Ensayos para determinar las propiedades mecánicas y físicas de los áridos. Parte 3: Determinación de la densidad aparente y la porosidad.
- UNE-EN 1097-6 Ensayos para determinar las propiedades mecánicas y físicas de los áridos. Parte 6: Determinación de la densidad de partículas y la absorción de agua.
- UNE-EN 1097-8 Ensayos para determinar las propiedades mecánicas y físicas de los áridos. Parte 8: Determinación del coeficiente de pulimento acelerado.
- UNE-EN 1367-2 Ensayos para determinar las propiedades térmicas y de alteración de los áridos. Parte 2: Ensayo de sulfato de magnesio.
- UNE-EN 12697-1 Mezclas bituminosas. Métodos de ensayo para mezcla bituminosa en caliente. Parte 1: Contenido de ligante soluble.
- UNE-EN 12697-2 Mezclas bituminosas. Métodos de ensayo para mezclas bituminosas en caliente. Parte 2: Determinación de la granulometría de las partículas.
- UNE-EN 12697-6 Mezclas bituminosas. Métodos de ensayo para mezclas bituminosas en caliente. Parte 6: Determinación de la densidad aparente de probetas bituminosas por el método hidrostático.
- UNE-EN 12697-8 Mezclas bituminosas. Métodos de ensayo para mezcla bituminosa en caliente. Parte 8: Determinación del contenido de huecos en las probetas bituminosas.
- UNE-EN 12697-12 Mezclas bituminosas. Métodos de ensayo para mezclas bituminosas en caliente. Parte 12: Determinación de la sensibilidad al agua de las probetas de mezcla bituminosa.
- UNE-EN 12697-17 Mezclas bituminosas. Métodos de ensayo para mezclas bituminosas en caliente. Parte 17: Pérdida de partículas de una probeta de mezcla bituminosa drenante.
- UNE-EN 12697-18 Mezclas bituminosas. Métodos de ensayo para mezclas bituminosas en caliente. Parte 18: Ensayo de escurrimiento del ligante.

- UNE-EN 12697-22 Mezclas bituminosas. Métodos de ensayo para mezclas bituminosas en caliente. Parte 22: Ensayo de rodadura.
- UNE-EN 12697-30 Mezclas bituminosas. Métodos de ensayo para mezclas bituminosas en caliente. Parte 30: Preparación de la muestra mediante compactador de impactos.
- UNE-EN 12697-31 Mezclas bituminosas. Métodos de ensayo para mezclas bituminosas en caliente. Parte 31: Preparación de la muestra mediante compactador giratorio.
- UNE-EN 12697-33 Mezclas bituminosas. Métodos de ensayo para mezclas bituminosas en caliente. Parte 33: Elaboración de probetas con compactador de placa.
- UNE-EN 13036-1 Características superficiales de carreteras y aeropuertos. Métodos de ensayo. Parte 1: Medición de la profundidad de la macrotextura superficial del pavimento mediante el método volumétrico.
- UNE-EN 13108-2 Mezclas bituminosas. Especificaciones de materiales. Parte 2: Mezclas bituminosas para capas delgadas.
- UNE-EN 13108-7 Mezclas bituminosas. Especificaciones de materiales. Parte 7: Mezclas bituminosas drenantes.
- UNE-EN 13108-20 Mezclas bituminosas. Especificaciones de materiales. Parte 20: Ensayos de tipo.
- UNE-EN 13108-21 Mezclas bituminosas. Especificaciones de materiales. Parte 21: Control de producción en fábrica.
- UNE-EN 13302 Betunes y ligantes bituminosos. Determinación de la viscosidad dinámica de los ligantes bituminosos usando un viscosímetro de rotación de aguja.

CAPÍTULO V. PAVIMENTOS DE HORMIGÓN

550 PAVIMENTOS DE HORMIGÓN

550.1 DEFINICIÓN

Se define como pavimento de hormigón el constituido por un conjunto de losas de hormigón en masa separadas por juntas transversales, o por una losa continua de hormigón armado, en ambos casos eventualmente dotados de juntas longitudinales. En dicho pavimento el hormigón se pone en obra con una consistencia tal, que requiere el empleo de vibradores internos para su compactación y maquinaria específica para su extensión y acabado superficial.

A efectos de aplicación de este pliego, se distinguen los siguientes tipos de pavimentos de hormigón:

Pavimento de hormigón con juntas: pavimento de hormigón en masa con juntas transversales a intervalos regulares, comprendido entre tres y cinco metros (3 y 5 m), en los que la transferencia de cargas entre losas puede efectuarse por medio de pasadores de acero, o bien confiarse al encaje entre los áridos.

Pavimento de hormigón armado continuo: pavimento de hormigón dotado de armadura longitudinal continua, sin juntas transversales de contracción o, eventualmente, dilatación.

Ambos tipos de pavimento pueden construirse en una (1) sola capa, o en dos (2) capas de forma sucesiva entre sí con un desfase lo más reducido posible para garantizar su adherencia. En el segundo caso la capa de hormigón superior se suele diseñar para recibir un tratamiento que permita eliminar el mortero superficial y dejar el árido grueso expuesto a la acción directa del tráfico.

La ejecución del pavimento de hormigón incluye las siguientes operaciones:

- Estudio y obtención de la fórmula de trabajo.
- Preparación de la superficie de asiento.
- Fabricación del hormigón.
- Transporte del hormigón.

- Colocación de elementos de guía y acondicionamiento de los caminos de rodadura para la pavimentadora y los equipos de acabado superficial.
- Colocación de los elementos de las juntas.
- Colocación, en su caso, de armaduras en pavimento continuo de hormigón armado.
- Puesta en obra del hormigón.
- Ejecución de la junta longitudinal en fresco, en su caso, y de las juntas transversales de hormigonado.
- Terminación de bordes y de la textura superficial.
- Protección y curado del hormigón fresco.
- Ejecución de juntas transversales serradas y, en su caso, la longitudinal.
- Sellado de las juntas.

550.2 MATERIALES

550.2.1 Consideraciones generales

Lo dispuesto en este artículo se entenderá sin perjuicio de lo establecido en el Reglamento 305/2011 de 9 de marzo de 2011, del Parlamento Europeo y del Consejo, por el que se establecen las condiciones armonizadas para la comercialización de productos de construcción. Para los productos con marcado CE, el fabricante asumirá la responsabilidad sobre la conformidad de los mismos con las prestaciones declaradas, de acuerdo con el artículo 11 del mencionado Reglamento. Los productos que tengan el marcado CE deberán ir acompañados, además de dicho marcado, de la Declaración de Prestaciones, y de las instrucciones e información de seguridad del producto. Por su parte, el Contratista deberá verificar que los valores declarados en los documentos que acompañan al marcado CE permitan deducir el cumplimiento de las especificaciones contempladas en el Proyecto o, en su defecto, en este Pliego, debiendo adoptar, en el caso de que existan indicios de incumplimiento de las especificaciones declaradas, todas aquellas medidas que considere oportunas para garantizar la idoneidad del producto suministrado a la obra.

Independientemente de lo anterior, se estará además en todo caso a lo dispuesto en la legislación vigente en materia ambiental, de seguridad y salud, de producción, almacenamiento, gestión y transporte de productos de la construcción, de residuos de construcción y demolición, y de suelos contaminados.

550.2.2 Cementos

El Pliego de Prescripciones Técnicas Particulares o, en su defecto, el Director de las Obras fijará la clase resistente y tipo del cemento a emplear, teniendo en cuenta las recomendaciones de uso indicadas en la vigente Instrucción para la recepción de cementos (RC). Éste cumplirá las prescripciones del artículo 202 de este Pliego y las adicionales que establezca, en su caso, el Pliego de Prescripciones Técnicas Particulares.

La utilización de cementos pórtland con caliza (CEM II/A-L, CEM II/B-L, CEM II/A-LL y CEM II/B-LL) se limitará a la capa inferior de pavimentos bicapa.

La clase resistente del cemento será, salvo justificación en contrario, la 32,5N o la 42,5N. El Director de las Obras podrá autorizar el empleo de un cemento de clase resistente 42,5R en épocas frías. No se emplearán cementos de aluminato de calcio, ni mezclas de cemento con adiciones que no hayan sido realizadas en instalaciones de fabricación específicas.

El Pliego de Prescripciones Técnicas Particulares fijará el principio de fraguado (norma UNE-EN 196-3) que, en todo caso, no podrá tener lugar antes de los cien minutos (100 min).

550.2.3 Agua

El agua deberá cumplir las prescripciones de la vigente Instrucción de Hormigón Estructural EHE.

550.2.4 Áridos

550.2.4.1 Características generales

Los áridos cumplirán las prescripciones de la vigente Instrucción de Hormigón Estructural EHE y las adicionales contenidas en este artículo.

En la capa inferior de pavimentos bicapa se podrán utilizar materiales granulares reciclados, áridos siderúrgicos, subproductos y productos inertes de desecho, en cumplimiento del Acuerdo de Consejo de Ministros de 26 de diciembre de 2008, por el que se aprueba el Plan Nacional Integrado de Residuos 2008-2015, siempre que cumplan las prescripciones técnicas exigidas en este artículo, y se declare el origen

de los materiales, tal como se establece en la legislación comunitaria sobre estas materias. Para el empleo de estos materiales se exige que las condiciones para su tratamiento y aplicación estén fijadas expresamente en el Pliego de Prescripciones Técnicas Particulares.

Los áridos no serán susceptibles ante ningún tipo de meteorización o alteración físico-química apreciable bajo las condiciones más desfavorables que, presumiblemente, puedan darse en la zona de empleo. Se deberá garantizar tanto la durabilidad a largo plazo, como que no darán origen, con el agua, a disoluciones que puedan dañar a estructuras u otras capas del firme, o contaminar corrientes de agua. Por ello, en materiales en los que, por su naturaleza, no exista suficiente experiencia sobre su comportamiento, deberá hacerse un estudio especial sobre su aptitud para ser empleado, que tendrá que ser aprobado por el Director de las Obras.

Los áridos utilizados no serán reactivos con el cemento, ni contendrán sulfuros oxidables, sulfato cálcico o compuestos ferrosos inestables, que puedan originar fenómenos expansivos en la masa del hormigón.

Con materiales sobre los que no exista suficiente experiencia en su comportamiento y que por su naturaleza petrográfica puedan tener constitutivos reactivos con los álcalis, el Pliego de Prescripciones Técnicas Particulares, o el Director de las Obras, podrá exigir que se lleve a cabo un estudio específico sobre la reactividad potencial de los áridos, que definirá su aptitud de uso, siguiendo los criterios establecidos a estos efectos en la vigente Instrucción de Hormigón Estructural EHE.

La utilización de estos áridos requerirá el empleo de cementos con un contenido de elementos alcalinos, expresados como óxido de sodio equivalente ($\text{Na}_2\text{O} + 0,658 \text{K}_2\text{O}$) inferior al seis por mil ($< 6 \text{‰}$) del peso de cemento.

550.2.4.2 Árido grueso

550.2.4.2.1 Características generales

A efectos de aplicación de este artículo, se define como árido grueso a la parte del árido total retenida en el tamiz 4 mm de la norma UNE-EN 933-2.

En carreteras sometidas durante el invierno a heladas y frecuentes tratamientos de vialidad invernal, si el valor de la absorción (norma UNE-EN 1097-6) es superior al

uno por ciento ($> 1\%$), el valor del ensayo de sulfato de magnesio (norma UNE-EN 1367-2) deberá ser inferior al quince por ciento ($MS < 15\%$).

El tamaño máximo del árido grueso no será superior a cuarenta milímetros ($\nabla 40$ mm), ni a un cuarto ($\nabla 1/4$) del espesor de la capa. En el caso de pavimentos de hormigón armado continuo, su tamaño no excederá de un cuarto ($\nabla 1/4$) de la distancia libre entre armaduras longitudinales y se suministrará, como mínimo, en dos (2) fracciones granulométricas diferenciadas.

El coeficiente de Los Ángeles (norma UNE-EN 1097-2) deberá ser inferior a treinta y cinco ($LA < 35$). Cuando en la capa de hormigón inferior de los pavimentos bicapa se empleen materiales reciclados procedentes de capas de aglomerado de firmes de carretera, de demoliciones de hormigones de resistencia a compresión final superior a treinta y cinco megapascales (> 35 MPa), o áridos siderúrgicos, se admitirá para ellos un valor del coeficiente de Los Ángeles inferior a cuarenta ($LA < 40$).

El índice de lajas (norma UNE-EN 933-3) deberá ser inferior a treinta y cinco ($FI < 35$).

550.2.4.2.2 Características cuando vaya a quedar expuesto de forma directa a la acción del tráfico

En carreteras con categoría de tráfico pesado T00 a T1 en las que el Pliego de Prescripciones Técnicas Particulares prevea la ejecución del pavimento de hormigón en dos (2) capas, según el epígrafe 550.5.7, y la obtención de la textura superficial mediante la eliminación del mortero superficial, conforme a las especificaciones del epígrafe 550.5.10.4, el árido grueso deberá cumplir las características que se indican en este epígrafe.

El tamaño máximo del árido grueso no será superior a doce milímetros ($\nabla 12$ mm).

No se emplearán áridos procedentes de canteras de naturaleza caliza, ni aquellos otros obtenidos mediante la trituración de gravas procedentes de yacimientos granulares, salvo en el caso de que fueran a utilizarse en la capa de hormigón inferior de los pavimentos bicapa.

El coeficiente de Los Ángeles (LA) del árido grueso (norma UNE-EN 1097-2) deberá ser inferior a veinte ($LA < 20$) para categoría de tráfico pesado T00 y menor a veinticinco ($LA < 25$) para T0 y T1.

El índice de lajas (FI) de las distintas fracciones del árido grueso (norma UNE-EN 933-3) deberá ser inferior a veinte ($FI < 20$) para categoría de tráfico pesado T00 y menor a veinticinco ($FI < 25$) para T0 y T1.

La proporción de partículas total y parcialmente trituradas del árido grueso (norma UNE-EN 933-5) no será inferior al noventa por ciento ($\geq 90\%$) y la proporción de partículas totalmente redondeadas del árido grueso (norma UNE-EN 933-5) deberá ser inferior al uno por ciento ($< 1\%$).

El coeficiente de pulimento acelerado (PSV) del árido grueso a emplear en la capa superior (norma UNE-EN 1097-8) deberá ser igual o mayor a cincuenta y seis ($PSV \geq 56$) para categoría de tráfico pesado T00 y T0 y mayor o igual a cincuenta ($PSV \geq 50$) para tráfico T1.

En carreteras sometidas durante el invierno a heladas y frecuentes tratamientos de vialidad invernal, si el valor de la absorción (norma UNE-EN 1097-6) es superior al uno por ciento ($> 1\%$), el valor del ensayo de sulfato de magnesio (norma UNE-EN 1367-2) deberá ser inferior al quince por ciento ($MS < 15\%$).

TABLA 550.1 – CARACTERÍSTICAS DEL ÁRIDO GRUESO EXPUESTO A LA ACCIÓN DEL TRÁFICO

CARACTERÍSTICAS	CATEGORÍA DE TRÁFICO PESADO		
	T00	T0	T1
TAMAÑO MÁXIMO	≤ 12 mm		
LOS ÁNGELES (UNE-EN 1097-2)	< 20	< 25	
ÍNDICE DE LAJAS (UNE-EN 933-3)	< 20	< 25	
PARTÍCULAS TRITURADAS (UNE-EN 933-5)	$> 90\%$		
PARTÍCULAS REDONDEADAS (UNE-EN 933-5)	$> 1\%$		
COEFICIENTE DE PULIMENTO ACCELERADO (UNE-EN 1097-8)	≥ 56		≥ 50

550.2.4.3 Árido fino

A efectos de aplicación de este artículo, se define como árido fino a la parte del total cernida por el tamiz 4 mm de la norma UNE-EN 933-2.

El árido fino será, en general, una arena natural rodada. El Pliego de Prescripciones Técnicas Particulares o en su defecto el Director de las Obras, podrá permitir que el árido fino tenga arena de machaqueo.

En los pavimentos que se construyan en una sola capa se deberá asegurar que el árido fino tenga una proporción mínima de partículas silíceas, no inferior al treinta y cinco por ciento ($\geq 35\%$), y sea procedente de un árido grueso cuyo coeficiente de pulimento acelerado (norma UNE-EN 1907-8) para las categorías de tráfico pesado T00 a T1 sea superior a cincuenta ($PSV > 50$). En el resto de los casos la proporción de partículas silíceas, no será inferior al treinta por ciento ($\geq 30\%$) y procedente de un árido grueso cuyo coeficiente de pulimento acelerado no sea inferior a cuarenta y cuatro ($PSV \geq 44$).

La proporción de partículas silíceas a la que se hace referencia en el párrafo anterior, se podrá comprobar mediante descripción petrográfica (norma UNE-EN 932-3) o, alternativamente, mediante ensayo (norma NLT-371).

El árido fino deberá cumplir lo establecido en la vigente Instrucción de Hormigón Estructural EHE, respecto a la granulometría de los áridos..

El Pliego de Prescripciones Técnicas Particulares fijará el valor del equivalente de arena (SE_4) del árido fino (Anexo A de la norma UNE-EN 933-8). Dicho valor no será inferior a setenta ($SE_4 \geq 70$) en general, ni a setenta y cinco ($SE_4 \geq 75$), en carreteras sometidas durante el invierno a heladas y frecuentes tratamientos de vialidad invernal.

En la capa inferior de hormigón de los pavimentos bicapa, podrán aceptarse como válidas las arenas procedentes del machaqueo de rocas calizas siempre que cumplan lo establecido en la vigente Instrucción de Hormigón Estructural EHE respecto a la calidad de los finos de los áridos.

Para las categorías de tráfico pesado T00 a T2 la curva granulométrica del árido fino (norma UNE-EN 933-1), estará comprendida dentro de los límites que se especifican en la tabla 550.2.

TABLA 550.2 - HUSO GRANULOMÉTRICO DEL ÁRIDO FINO.

CERNIDO PONDERAL ACUMULADO (% en masa)						
ABERTURA DE LOS TAMICES UNE-EN 933-2 (mm)						
4	2	1	0,500	0,250	0,125	0,063 (*)
81-100	58-85	39-68	21-46	7-22	1-8	0-4

(*) Este límite podrá aumentarse hasta el 6% para categorías de tráfico pesado T3 y T4, o en la capa inferior de los pavimentos en doble capa, si se cumple lo establecido respecto a composición de los hormigones en la vigente Instrucción de hormigón estructural EHE y si se demuestra mediante un estudio específico, que las propiedades relevantes del hormigón fabricado con ese árido fino, son al menos iguales que las de los hormigones con los mismos componentes pero sustituyendo la arena por una que cumpla el huso.

Adoptada una curva granulométrica dentro de los límites indicados, el Pliego de Prescripciones Técnicas Particulares o, en su defecto, el Director de las Obras, podrá exigir que su módulo de finura (norma UNE-EN 933-1), definido como la suma de las diferencias ponderales acumuladas, expresadas en tanto por uno, por cada uno de los siete (7) tamices especificados en la Tabla 550.2, no experimente una variación superior al cinco por ciento (≠ 5%).

550.2.5 Aditivos

El Pliego de Prescripciones Técnicas Particulares fijará los aditivos que puedan utilizarse para obtener la trabajabilidad adecuada o mejorar las características de la mezcla, los cuales deberán ser especificados en la fórmula de trabajo y aprobados por el Director de las Obras. Establecerá también su modo de empleo, de acuerdo con las condiciones climáticas y de ejecución y con las características de la obra. Se tendrá en cuenta además lo establecido en la vigente Instrucción de Hormigón Estructural EHE.

En pavimentos de hormigón en los que se elimine el mortero superficial, el Pliego de Prescripciones Técnicas Particulares fijará, en su caso, las características del retardador de superficie a emplear que, en ningún caso, producirá efectos nocivos sobre el hormigón, ni incompatibilidad con el proceso de curado.

Los aditivos utilizados deberán llevar obligatoriamente el marcado CE y la correspondiente información que debe acompañarle, así como disponer del certificado de control de producción en fábrica expedido por un organismo notificado y de la declaración de prestaciones elaborada por el propio fabricante, todo ello conforme a lo establecido en la norma UNE-EN 934-2.

550.2.6 Pasadores y barras de unión

Los pasadores utilizados deberán llevar obligatoriamente el marcado CE y la correspondiente información que debe acompañarle, así como disponer del certificado de control de producción en fábrica expedido por un organismo notificado y de la declaración de prestaciones elaborada por el propio fabricante, todo ello de acuerdo a lo establecido en la norma UNE-EN 13877-3.

Los pasadores estarán constituidos por barras lisas de acero, de veinticinco milímetros (25 mm) de diámetro y cincuenta centímetros (50 cm) de longitud. El acero será del tipo S-275-JR, definido en la norma UNE-EN 10025-2.

Los pasadores estarán recubiertos en toda su longitud con un producto que evite su adherencia al hormigón. Su superficie será lisa y no presentará irregularidades ni rebabas, debiéndose suministrar directamente para su empleo, sin que sean necesarias manipulaciones dimensionales, ni superficiales posteriores.

En las juntas de dilatación, uno de sus extremos se protegerá con una caperuza de longitud comprendida entre cincuenta y cien milímetros (50 a 100 mm), rellena de un material compresible que permita un desplazamiento horizontal igual o superior al del material de relleno de la propia junta.

Las barras de unión serán barras o alambres corrugados de acero, de doce milímetros (12 mm) de diámetro y ochenta centímetros (80 cm) de longitud, y deberán cumplir las prescripciones de la vigente Instrucción de Hormigón Estructural EHE.

550.2.7 Armaduras para pavimentos de hormigón armado continuo

La armadura para pavimento de hormigón armado continuo estará constituida por barras o alambres corrugados soldables que cumplan las exigencias de la vigente Instrucción de Hormigón Estructural EHE.

Los elementos longitudinales serán barras corrugadas de acero B 500 S o B 500 SD, cuyo diámetro nominal no será inferior a veinte milímetros ($\nless 20$ mm) en pavimentos de espesor igual o superior a veintidós centímetros (≥ 22 cm), ni a dieciséis ($\nless 16$ mm) en los restantes casos. Los elementos transversales, en su caso, podrán estar constituidos por barras o alambres corrugados, en todos los casos de doce milímetros (12 mm) de diámetro nominal.

El Pliego de Prescripciones Técnicas Particulares podrá indicar otros sistemas para la constitución de la armadura, como el empleo de armaduras normalizadas o de flejes metálicos, entre otros.

550.2.8 Membranas para la separación con la base o para el curado del pavimento

El Pliego de Prescripciones Técnicas Particulares fijará las propiedades de las membranas empleadas para la separación del pavimento con la base o, en su caso, para el curado del pavimento, que deberán ser resistentes a la elevada alcalinidad del hormigón en estado fresco y no ser perjudiciales para éste. Salvo indicación en contrario, deberán tener una resistencia a tracción en rotura superior a quince megapascales (> 15 MPa) y un alargamiento en rotura (normas UNE-EN ISO 527-1 y UNE-EN ISO 527-3) superior al doscientos cincuenta por ciento (> 250%) y su espesor no será inferior a una décima de milímetro ($\geq 0,1$ mm) en el caso de emplearse láminas de plástico.

550.2.9 Productos filmógenos de curado

Se entiende por productos filmógenos de curado aquellos que, aplicados sobre la superficie del hormigón fresco, forman una membrana continua que reduce la pérdida de humedad durante el período de primer endurecimiento y, al mismo tiempo, la elevación de temperatura por exposición a los rayos solares, como consecuencia de su pigmentación clara, que permite además detectar con facilidad las zonas en las que no ha sido aplicada.

Una vez finalizada su misión, la mencionada membrana deberá desaparecer de forma progresiva bajo la influencia de los agentes atmosféricos y del uso, de forma que no afecte a la coloración de la superficie del pavimento ni a sus condiciones de adherencia.

Los productos filmógenos de curado serán compuestos líquidos integrados por una base y un disolvente volátil, que en ningún caso producirán efectos dañinos sobre el hormigón. La base, o porción no volátil, constará de un pigmento claro, preferentemente blanco, finamente dividido, y un vehículo, que estará compuesto de ceras naturales o sintéticas, o bien de resinas.

El producto utilizado no permanecerá viscoso y aparecerá seco al tacto antes de transcurridas doce horas (12 h) desde su aplicación.

El Pliego de Prescripciones Técnicas Particulares fijará las características del producto filmógeno de curado que vaya a emplearse. No se utilizará ninguna clase de producto filmógeno de curado, sin la aprobación previa y expresa del Director de las Obras.

Las partidas de productos filmógenos de curado irán acompañadas de su correspondiente documentación y características, así como de las instrucciones de uso, dotación óptima y tiempo máximo de almacenamiento. Deberán proporcionar protección al hormigón durante un periodo de tiempo no inferior a la duración mínima del curado, estimada de acuerdo a los criterios indicados en el epígrafe 550.5.11 de este artículo.

El índice de eficacia en el curado, entendido como el porcentaje de agua que el producto aplicado ha evitado que pierda el hormigón en un determinado tiempo (norma UNE 83299), no será inferior al sesenta por ciento ($\geq 60\%$) durante el periodo de curado.

El producto filmógeno de curado no podrá almacenarse durante un periodo de tiempo superior a seis (6) meses, debiéndose comprobar que durante este tiempo no ha sufrido deterioros, no se ha producido su sedimentación, no se han formado costras en el recipiente, y mantiene su capacidad de adquirir una consistencia uniforme después de ser batido moderadamente o agitado con aire comprimido.

550.2.10 Materiales para juntas

550.2.10.1 Materiales de relleno en juntas de dilatación

El Pliego de Prescripciones Técnicas Particulares definirá el material de relleno para las juntas de dilatación. Éste deberá ser un material compresible, con un espesor comprendido entre quince y veinte milímetros (15 a 20 mm), no perjudicial para el hormigón, que no absorba agua, y resistente a los álcalis y a los productos empleados en tratamientos de vialidad invernal.

550.2.10.2 Materiales para la formación de juntas longitudinales en fresco

Como materiales para la formación de juntas longitudinales en fresco se podrán utilizar materiales rígidos que no absorban agua o tiras de plástico con un espesor mínimo de treinta y cinco centésimas de milímetro (0,35 mm). En cualquier caso,

dichos materiales deberán estar definidos en el Pliego de Prescripciones Técnicas Particulares o, en su defecto, ser aprobados por el Director de las Obras.

550.2.10.3 Materiales para el sellado de juntas

El material utilizado para sellado de juntas vendrá definido en el Pliego de Prescripciones Técnicas Particulares, y deberá ser suficientemente resistente a los agentes exteriores y capaz de asegurar la estanqueidad de las juntas, sin despegarse de los bordes de las losas.

Estos materiales deberán llevar obligatoriamente el marcado CE y la correspondiente información que debe acompañarle, así como disponer del certificado de control de producción en fábrica expedido por un organismo notificado y de la Declaración de Prestaciones elaborada por el propio fabricante, todo ello conforme a lo establecido en la norma que corresponda dependiendo del tipo de producto de que se trate de entre las siguientes: norma UNE-EN 14188-1 para productos de sellado aplicados en caliente, norma UNE-EN 14188-2 para productos de sellado aplicados en frío, y norma UNE-EN 14188-3 para juntas preformadas

Los productos de imprimación que, en su caso, se utilicen, dispondrán también del correspondiente marcado CE y serán conformes con la norma UNE-EN 14188-4.

En el caso de emplearse juntas preformadas, éstas deberán ser de clase de dureza sesenta (60) o superior (norma UNE-EN 14188-3), salvo indicación en contra del Pliego de Prescripciones Técnicas Particulares.

550.3 TIPO Y COMPOSICIÓN DEL HORMIGÓN

El Pliego de Prescripciones Técnicas Particulares especificará el tipo de hormigón a emplear de entre los indicados en la tabla 550.3, cuya designación corresponde con el valor de la resistencia característica a flexotracción a veintiocho días (28 d), referida a probetas prismáticas normalizadas de sección cuadrada, de ciento cincuenta milímetros (150 mm) de lado (norma UNE-EN 12390-1), fabricadas y curadas conforme a la norma UNE-EN 12390-2, y ensayadas con el procedimiento de dos puntos de carga (norma UNE-EN 12390-5).

La resistencia característica a flexotracción del hormigón a veintiocho días (28 d) se define como el valor de la resistencia asociado a un nivel de confianza del noventa y cinco por ciento (95%).

TABLA 550.3 RESISTENCIA CARACTERÍSTICA MÍNIMA A FLEXOTRACCIÓN A 28 DÍAS

TIPO DE HORMIGÓN	RESISTENCIA (MPa) (*)
HF-5,0 (**)	5,0
HF-4,5	4,5
HF-4,0	4,0
HF-3,5	3,5

(*) Si se emplean cementos para usos especiales (ESP), los valores, a veintiocho días (28 d), se podrán disminuir en un quince por ciento (15%) si, mediante ensayos normales o acelerados, se comprueba que se cumplen a noventa días (90 d).

(**) Para capa superior de pavimentos bicapa.

La consistencia del hormigón (norma UNE-EN 12350-2) tendrá un valor de asentamiento comprendido entre uno y seis centímetros (1 a 6 cm). El Pliego de Prescripciones Técnicas Particulares o, en su defecto, el Director de las Obras indicará su valor y los límites admisibles de sus resultados pudiendo también especificar otros procedimientos alternativos de determinación.

La masa unitaria del total de partículas cernidas por el tamiz 0,125 mm (norma UNE-EN 933-2) incluyendo el cemento, no será mayor de cuatrocientos cincuenta kilogramos por metro cúbico ($\neq 450 \text{ kg/m}^3$). Este valor podrá aumentarse en cincuenta kilogramos por metro cúbico (50 kg/m^3) en las capas de hormigón superior de pavimentos bicapa. Estos pavimentos deberán cumplir, además, las limitaciones establecidas en la Tabla 550.4.

TABLA 550.4 LIMITACIÓN DEL CONTENIDO MÁXIMO DE FINOS EN PAVIMENTOS BICAPA

CAPA DEL PAVIMENTO	PORCENTAJE DE PARTÍCULAS CERNIDAS POR EL TAMIZ 0,063 mm (NORMA UNE-EN 933-2)	
	ÁRIDO GRUESO	ÁRIDO FINO
CAPA SUPERIOR	< 0,5 %	< 10 %
CAPA INFERIOR	< 1,5 %	< 10%

La dosificación de cemento no será inferior a trescientos kilogramos por metro cúbico ($\neq 300 \text{ kg/m}^3$) de hormigón fresco y la relación ponderal agua/cemento no será superior a cuarenta y seis centésimas (a/c $\neq 0,46$). En el caso de pavimentos bicapa

con eliminación del mortero superficial, el contenido de cemento de la capa de hormigón superior no será inferior a cuatrocientos cincuenta kilogramos por metro cúbico ($\approx 450 \text{ kg/m}^3$) de hormigón fresco.

La proporción de aire ocluido en el hormigón fresco vertido en obra (norma UNE-EN 12350-7) no será superior al seis por ciento ($\approx 6\%$) en volumen. En zonas sometidas a nevadas o heladas será obligatoria la utilización de un inclusor de aire. En este caso, la proporción de aire ocluido en el hormigón fresco no será inferior al cuatro y medio por ciento ($\approx 4,5\%$) en volumen.

550.4 EQUIPO NECESARIO PARA LA EJECUCIÓN DE LAS OBRAS

550.4.1 Consideraciones generales

No se podrá utilizar en la ejecución de un pavimento de hormigón ningún equipo que no haya sido previamente empleado en el tramo de prueba y aprobado por el Director de las Obras.

Se estará, en todo caso, a lo dispuesto en la legislación vigente en materia ambiental, de seguridad y salud y de transporte en lo referente a los equipos empleados en la ejecución de las obras.

550.4.2 Central de fabricación

El hormigón se fabricará en centrales de mezcla discontinua capaces de manejar, simultáneamente, el número de fracciones del árido que exija la fórmula de trabajo adoptada. La producción horaria de la central de fabricación deberá ser capaz de suministrar el hormigón sin que la alimentación del equipo de extensión se interrumpa o sea necesario modificar su velocidad de avance.

En pavimentos para carreteras con categorías de tráfico pesado T00 a T1, la central de fabricación estará dotada de un dosificador de agua computarizado con medición integrada de la humedad de los áridos y de un sistema de registro con visualización de la potencia absorbida por los motores de accionamiento de las amasadoras, y en su caso, de las pesadas en los áridos, cemento, agua y eventuales aditivos.

En obras de pavimentos bicapa con categorías de tráfico pesado T00 a T1, o con una superficie superior a setenta mil metros cuadrados ($> 70\,000\text{ m}^2$), deberán disponerse centrales de fabricación o amasadoras independientes para cada una de las capas que lo constituyen.

Las tolvas para áridos deberán tener paredes resistentes y estancas, bocas de anchura suficiente para que su alimentación se efectúe correctamente, y estarán provistas de dispositivos para evitar intercontaminaciones; su número mínimo será función del de fracciones de árido que exija la fórmula de trabajo adoptada y como mínimo una (1) por cada fracción de árido grueso acopiado, dos (2) para el árido fino y una (1) adicional si se utilizan dos tipos de arena: natural rodada y de machaqueo.

Para el cemento a granel se utilizará una báscula independiente de la utilizada para los áridos. El mecanismo de carga estará enclavado contra un eventual cierre antes de que la tolva de pesada estuviera adecuadamente cargada. El de descarga tendrá un dispositivo contra una apertura imprevista antes de que la carga del cemento en la tolva de pesada hubiera finalizado, y de que la masa del cemento en ella difiera en menos del uno por ciento ($\pm 1\%$) de la especificada; además estará diseñado de forma que permita la regulación de la salida del cemento sobre los áridos.

La dosificación de los áridos se podrá efectuar por pesadas acumuladas en una (1) sola tolva o individualmente con una (1) tolva de pesada independiente para cada fracción.

En el primer caso, las descargas de las tolvas de alimentación y de pesada estarán enclavadas entre sí, de forma que:

- No podrá descargar más de un silo al mismo tiempo.
- El orden de descarga no podrá ser distinto al previsto.
- La tolva de pesada no se podrá descargar hasta que haya sido depositada en ella la cantidad requerida de cada uno de los áridos, y estén cerradas todas las descargas de las tolvas.
- La descarga de la tolva de pesada deberá estar enclavada contra una eventual apertura antes de que la masa de árido en la tolva, difiera en menos de un uno por ciento ($\pm 1\%$) del acumulado de cada fracción.

Si se utilizasen tolvas de pesada independientes para cada fracción, todas ellas deberán poder ser descargadas simultáneamente. La descarga de cada tolva de pesada deberá estar enclavada contra una eventual apertura antes de que la masa de árido en ella difiera en menos de un dos por ciento ($\pm 2\%$) de la especificada.

El enclavamiento no permitirá que se descargue parte alguna de la dosificación, hasta que todas las tolvas de los áridos y la del cemento estuvieran correctamente cargadas, dentro de los límites especificados. Una vez comenzada la descarga, quedarán enclavados los dispositivos de dosificación, de tal forma que no se pueda comenzar una nueva dosificación hasta que las tolvas de pesada estén vacías, sus compuertas de descarga cerradas y los indicadores de masa de las balanzas a cero, con una tolerancia del tres por mil ($\pm 3 \text{‰}$) de su capacidad total.

Los dosificadores ponderales deberán estar aislados de vibraciones y de movimientos de otros equipos de la central, de forma que, cuando ésta funcione, sus lecturas, después de paradas las agujas, no difieran de la masa designada en más del uno por ciento ($\pm 1\%$) para el cemento, uno y medio por ciento ($\pm 1,5\%$) para cada fracción del árido o uno por ciento ($\pm 1\%$) para el total de las fracciones si la masa de éstas se determinase conjuntamente. Su precisión no será inferior al cinco por mil ($\pm 5 \text{‰}$) para los áridos, ni al tres por mil ($\pm 3 \text{‰}$) para el cemento. El agua añadida se medirá en masa o volumen, con una precisión no inferior al uno por ciento ($\pm 1\%$) de la cantidad total requerida.

Una vez fijadas las proporciones de los componentes la única operación manual que se podrá efectuar para dosificar los áridos y el cemento de una amasada será la de accionamiento de interruptores o conmutadores. Los mandos del dosificador estarán en un compartimento fácilmente accesible, que pueda ser cerrado con llave cuando así se requiera.

Si se prevé la incorporación de aditivos a la mezcla, la central deberá poder dosificarlos con precisión suficiente, a juicio del Director de las Obras. Los aditivos en polvo se dosificarán en masa y los aditivos en forma de líquido o de pasta, en masa o en volumen, con una precisión no inferior al tres por ciento ($\pm 3\%$) de la cantidad especificada de producto.

El temporizador del amasado y el de la descarga deberán estar enclavados de tal forma que, durante el funcionamiento de la amasadora, no se pueda producir la descarga hasta que haya transcurrido el tiempo de amasado previsto.

550.4.3 Elementos de transporte

El transporte del hormigón fresco, desde la central de fabricación hasta el equipo de extensión, se realizará con camiones de caja lisa y estanca provistos de una lona o cobertor para proteger el hormigón fresco durante su transporte evitando la excesiva evaporación del agua o la intrusión de elementos extraños. No se admitirá para esta

función el empleo de elementos de transporte con dispositivos de agitación de la mezcla.

Antes de recibir una nueva carga de hormigón la caja deberá estar perfectamente limpia, para lo cual deberá disponerse de los equipos de limpieza necesarios.

El equipo de transporte deberá ser capaz de suministrar el hormigón a la zona del extendido de forma continua y uniforme sin que la alimentación del equipo de extensión se interrumpa o sea necesario modificar su velocidad de avance.

550.4.4 Equipos de puesta en obra

El equipo de puesta en obra del hormigón estará integrado como mínimo por las siguientes máquinas:

- Un equipo para el reparto previo del hormigón fresco, con un espesor uniforme y a toda la anchura de pavimentación. En pavimentos de carreteras con categorías de tráfico pesado T00 a T2, se empleará una extendedora y en el resto de los casos el Director de las Obras podrá autorizar el empleo de una pala mecánica de cazo ancho.
- Una pavimentadora de encofrados deslizantes capaz de extender, vibrar y enrasar uniformemente el hormigón fresco, efectuando además un fratasado mecánico con el que se obtenga una terminación regular y homogénea.

La pavimentadora dispondrá de un sistema de guía por cable o de sistemas de guiado tridimensional, debiendo actuar los servomecanismos correctores apenas las desviaciones de la pavimentadora rebasen tres milímetros (± 3 mm) en alzado, o diez milímetros (± 10 mm) en planta.

La pavimentadora estará dotada de encofrados móviles de dimensiones, forma y resistencia suficientes para sostener el hormigón lateralmente durante el tiempo necesario para obtener la sección transversal prevista, sin asiento del borde de la losa. Tendrá acoplados los dispositivos adecuados para mantener limpios los caminos de rodadura del conjunto de los equipos de extensión y terminación.

La pavimentadora deberá poder compactar adecuadamente el hormigón fresco en toda la anchura de pavimentación, mediante vibración interna aplicada por elementos dispuestos de forma uniforme con una separación comprendida entre trescientos

cincuenta y quinientos milímetros (350 a 500 mm), medidos entre sus centros, y a una altura tal que queden dispuestos en la mitad (1/2) del espesor de la capa extendida. La separación entre el centro del vibrador extremo y la cara interna del encofrado correspondiente no excederá de ciento cincuenta milímetros (\neq 150 mm). Los vibradores internos utilizados deberán poder trabajar en un rango de velocidades comprendido entre siete mil y doce mil revoluciones por minuto (7 000 a 12 000 rpm).

Los elementos vibratorios de las máquinas no se apoyarán sobre pavimentos terminados, y dejarán de funcionar en el instante en que éstas se detengan.

La longitud de la maestra enrasadora de la pavimentadora será la necesaria para que no se aprecien ondulaciones en la superficie del hormigón extendido.

Cuando los pasadores o las barras de unión se inserten en el hormigón fresco por vibración, el equipo de inserción no requerirá que la pavimentadora se detenga o interrumpa su avance uniforme. Para la inserción de pasadores el equipo dispondrá de un dispositivo que señale automáticamente su posición, a fin de garantizar que las juntas queden centradas sobre ellos con una tolerancia máxima de cincuenta milímetros (\pm 50 mm) respecto de la posición real. Tras su paso deberán corregirse las irregularidades producidas, salvo que se trate de la capa de hormigón inferior de los pavimentos bicapa, para lo cual la pavimentadora deberá ir provista de un fratás mecánico transversal oscilante.

En pavimentos de carreteras con categorías de tráfico pesado T00 a T2, la pavimentadora estará dotada inexcusablemente de un fratás mecánico longitudinal oscilante, que en el caso de pavimentos bicapa será la que extienda la capa de hormigón superior. Antes de la ejecución de la textura superficial, se arrastrará una arpillera mojada que borre las huellas producidas por el fratás. La arpillera consistirá en un paño de yute con un peso mínimo de trescientos gramos por metro cuadrado (300 g/m²), que cubra toda la superficie de terminación con una longitud mínima de asiento al arrastrar de un metro y medio (1,5 m). Además de mantenerse húmeda, se deberá cambiar o lavar periódicamente.

La realización en fresco de la junta longitudinal sólo se podrá ejecutar en pavimentos para categorías de tráfico pesado T2 a T4. En estos casos, la pavimentadora deberá ir provista de los dispositivos automáticos necesarios para dicha operación.

En el caso de que el pavimento de hormigón se extendiera en dos (2) capas, será preciso disponer de dos (2) pavimentadoras de encofrados deslizantes, una para cada capa, adaptadas para su extensión simultánea y funcionamiento continuo, con una separación ente ellas inferior a doce metros (< 12 m). En ese caso, los equipos de

inserción de pasadores o barras de unión, salvo justificación en contrario irán dispuestos en la primera pavimentadora y los equipos de fratasado y la arpillera, en la pavimentadora de la capa superior.

Una vez alcanzado su régimen de funcionamiento, la velocidad de avance del equipo de extensión deberá ser uniforme en el tiempo durante el cual esté trabajando, no pudiendo ser inferior a la aprobada por el Director de las Obras ni superior a sesenta metros por hora (\approx 60 m/h).

550.4.5 Sierras

Las sierras para la ejecución de juntas en el hormigón endurecido tendrán una potencia mínima de dieciocho caballos (18 CV) y su número será el suficiente para seguir el ritmo de ejecución sin retrasarse, debiendo haber siempre al menos una (1) de reserva. El número necesario de sierras se determinará mediante ensayos de velocidad de corte del hormigón en el tramo de prueba. El tipo de disco deberá ser aprobado por el Director de las Obras.

Las sierras para juntas longitudinales estarán dotadas de una guía de referencia para asegurar que la distancia a los bordes del pavimento se mantiene constante.

550.4.6 Distribuidor del producto filmógeno de curado o del retardador de fraguado

La maquinaria y equipos utilizados en la distribución superficial del producto filmógeno de curado o del retardador de fraguado, en su caso, asegurarán una distribución continua y uniforme de la película aplicada, así como la ausencia de zonas deficitarias en dotación, tanto en la superficie como en los bordes laterales de las losas, en el caso del producto de curado. Además, deberán ir provistos de dispositivos que proporcionen una adecuada protección del producto pulverizado contra el viento. El tanque de almacenamiento del producto contará con un dispositivo mecánico, que lo mantendrá en continua agitación durante su aplicación.

El Pliego de Prescripciones Técnicas Particulares definirá, en su caso, los equipos a emplear en la distribución superficial del producto filmógeno de curado o del retardador de fraguado.

Antes de proceder a la aplicación en obra del producto filmógeno de curado o del retardador de fraguado, el Director de las Obras exigirá que se realicen pruebas para comprobar la dotación y la uniformidad de distribución lograda con el equipo.

550.4.7 Equipo para la eliminación del mortero superficial

En pavimentos en los que la consecución de la textura se realice por eliminación del mortero de la superficie del hormigón fresco, será necesario disponer de un equipo para el barrido de éste, conforme a lo indicado en el epígrafe 550.5.10.4.

El Pliego de Prescripciones Técnicas Particulares fijará las especificaciones mínimas del equipo a emplear, que estará formado como mínimo de una (1) barredora mecánica y de un (1) equipo aspirador o recogedor del mortero eliminado, que deberá ser aprobado por el Director de las Obras a la vista de los resultados obtenidos en el tramo de prueba.

550.5 EJECUCIÓN DE LAS OBRAS

550.5.1 Estudio y obtención de la fórmula de trabajo

La producción del hormigón no se podrá iniciar en tanto que el Director de las Obras no haya aprobado la correspondiente fórmula de trabajo, estudiada en laboratorio y verificada en la central de fabricación y en el tramo de prueba, la cual deberá señalar, como mínimo:

- La identificación de cada fracción de árido y su proporción ponderal en seco por metro cúbico (m³).
- La granulometría de los áridos combinados por los tamices 40 mm; 32 mm; 20 mm; 12,5 mm; 8 mm; 4 mm; 2 mm; 1 mm; 0,500 mm; 0,250 mm; 0,125 mm y 0,063 mm de la norma UNE-EN 933-2.
- La dosificación de cemento, la de agua y, eventualmente, la de cada aditivo, referidas a la amasada (en masa o en volumen, según corresponda).
- La resistencia característica a flexotracción a siete y veintiocho días (7 y 28 d).
- La consistencia del hormigón fresco y el contenido de aire ocluido.

Será preceptiva la realización de ensayos de resistencia a flexotracción para cada fórmula de trabajo, con objeto de comprobar que los materiales y medios disponibles en obra permiten obtener un hormigón con las características exigidas. Los ensayos de resistencia se llevarán a cabo sobre probetas procedentes de seis (6) amasadas diferentes, confeccionando dos (2) series de dos (2) probetas prismáticas por

amasada (norma UNE-EN 12390-2) admitiéndose para ello el empleo de una mesa vibrante. Dichas probetas se conservarán en las condiciones previstas en la norma UNE-EN 12390-2 y se ensayarán a flexotracción (norma UNE-EN 12390-5) una serie de cada una de las amasadas a siete días (7 d) y la otra a veintiocho días (28 d).

La resistencia de cada amasada a la edad especificada se determinará como media de las probetas confeccionadas con hormigón de dicha amasada y ensayadas a dicha edad. La resistencia característica se estimará a partir de los valores medios de seis (6) amasadas, ordenados de menor a mayor ($x_1 \leq x_2 \leq \dots \leq x_6$), como resultado de la siguiente expresión:

$$f_{ck} = \bar{x}_6 - 0,8 (x_6 - x_1)$$

Si la resistencia característica a siete días (7 d) resultara superior al ochenta por ciento (> 80%) de la especificada a veintiocho días (28 d), y no se hubieran obtenido resultados del contenido de aire ocluido y de la consistencia fuera de los límites establecidos, se podrá proceder a la realización de un tramo de prueba con ese hormigón. En caso contrario, se deberá esperar a los veintiocho días (28 d) para aceptar la fórmula de trabajo o, en su caso, para introducir los ajustes necesarios en la dosificación y repetir los ensayos de resistencia.

Si la marcha de los trabajos lo aconsejase, el Director de las obras podrá exigir la corrección de la fórmula de trabajo, que se justificará mediante los ensayos oportunos. En todo caso, se estudiará y aprobará una nueva fórmula siempre que varíe la procedencia de alguno de los componentes, o si, durante la producción, se rebasasen las tolerancias establecidas en este artículo.

550.5.2 Preparación de la superficie de asiento

Se comprobará la regularidad superficial y el estado de la superficie sobre la que vaya a extenderse el hormigón. El Pliego de Prescripciones Técnicas Particulares, o en su defecto el Director de las Obras, deberá indicar las medidas necesarias para obtener dicha regularidad superficial y, en su caso, como subsanar las deficiencias.

Si la superficie de apoyo fuera de hormigón magro, antes de la puesta en obra del hormigón se colocará una lámina de material plástico como separación entre ambas capas, de acuerdo con lo especificado en el epígrafe 550.2.8 de este artículo.

Las láminas de plástico se colocarán con solapes no inferiores a quince centímetros (≈ 15 cm) y se asegurarán de manera adecuada para evitar su movimiento. El solape tendrá en cuenta la pendiente longitudinal y transversal, para asegurar la impermeabilidad.

Se prohibirá circular sobre la superficie preparada, salvo al personal y equipos que sean imprescindibles para la ejecución del pavimento. En este caso, se tomarán todas las precauciones que exigiera el Director de las Obras, cuya autorización será preceptiva.

En época seca y calurosa, y siempre que sea previsible una pérdida de humedad del hormigón, el Director de las Obras podrá exigir que la superficie de apoyo se riegue ligeramente con agua, inmediatamente antes de la extensión, de forma que ésta quede húmeda pero no encharcada, eliminándose las acumulaciones que hubieran podido formarse.

550.5.3 Fabricación del hormigón

550.5.3.1 Acopio de áridos

Los áridos se producirán o suministrarán en fracciones granulométricas diferenciadas, que se acopiarán y manejarán por separado hasta su introducción en las tolvas de áridos. Cada fracción será suficientemente homogénea y se deberá poder acopiar y manejar sin peligro de segregación, observando las precauciones que se detallan a continuación.

El número de fracciones no podrá ser inferior a tres (≈ 3). El Director de las Obras podrá exigir un mayor número de fracciones si lo estimará necesario para mantener la composición y características del hormigón.

Cada fracción del árido se acopiará separada de las demás para evitar que se produzcan contaminaciones entre ellas, disponiéndose los acopios preferiblemente sobre zonas pavimentadas. Si se dispusieran sobre el terreno natural, se drenará la plataforma y no se utilizarán los quince centímetros (15 cm) inferiores. Los acopios se formarán por capas de espesor no superior a un metro y medio ($\approx 1,5$ m), y no por montones cónicos, y las cargas del material se colocarán adyacentes, tomando las medidas oportunas para evitar su segregación.

Cuando se detecten anomalías en el suministro de los áridos, se acopiarán por separado hasta confirmar su aceptación; esta misma medida se aplicará cuando se autorice el cambio de procedencia de un árido.

El volumen mínimo de acopios antes de iniciar la producción vendrá fijado en el Pliego de Prescripciones Técnicas Particulares y; salvo justificación en contrario, no deberá ser inferior al cincuenta por ciento (50%) o al correspondiente a un (1) mes de trabajo, en carreteras con categoría de tráfico pesado T00 a T2.

550.5.3.2 Suministro y acopio de cemento

El cemento se suministrará y acopiará de acuerdo con el artículo 202 de este Pliego.

La masa mínima de cemento acopiado en todo momento no será inferior a la necesaria para la fabricación del hormigón durante una jornada y media (1,5 d) a rendimiento normal. El Director de las Obras podrá autorizar la reducción de este límite a una (1) jornada, si la distancia entre la central de fabricación de hormigón y la instalación específica de fabricación de cemento fuera inferior a cien kilómetros (< 100 km).

550.5.3.3 Acopio de aditivos

Los aditivos se protegerán convenientemente de la intemperie y de toda contaminación; los sacos de productos en polvo se almacenarán en un lugar seco y ventilado. Los aditivos suministrados en forma líquida y los pulverulentos diluidos en agua se almacenarán en depósitos estancos y protegidos de las heladas, equipados de elementos agitadores para mantener permanentemente los sólidos en suspensión.

550.5.3.4 Amasado

La carga de cada una de las tolvas de áridos se realizará de forma que el contenido esté siempre comprendido entre el cincuenta y el cien por ciento (50 a 100%) de su capacidad, sin rebosar. En las operaciones de carga se tomarán las precauciones necesarias para evitar segregaciones o contaminaciones y La alimentación del árido fino, aun cuando ésta fuera de un único tipo y granulometría, se efectuará dividiendo la carga entre dos (2) tolvas.

El amasado se realizará mediante dispositivos capaces de asegurar la completa homogeneización de todos los componentes. La cantidad de agua añadida a la mezcla será la necesaria para alcanzar la relación agua/cemento fijada por la fórmula de trabajo; para ello, se tendrá en cuenta el agua aportada por la humedad de los áridos, especialmente del árido fino.

Los aditivos en forma líquida o en pasta se añadirán al agua de amasado, mientras que los aditivos en polvo se introducirán en la amasadora junto con el cemento o los áridos.

A la descarga de la amasadora todo el árido deberá estar uniformemente distribuido y todas sus partículas total y homogéneamente cubiertas de pasta de cemento. Los tiempos de mezcla y amasado necesarios para lograr una mezcla homogénea y uniforme, sin segregación, así como la temperatura máxima del hormigón a la salida de la amasadora serán fijados durante la realización del tramo de prueba especificado en el apartado 550.6. Si se utilizase hielo para enfriar el hormigón, la descarga no comenzará hasta que se hubiera fundido en su totalidad y se tendrá en cuenta para la relación agua/cemento.

Antes de volver a cargar la amasadora se vaciará totalmente su contenido. Si hubiera estado parada más de treinta minutos (> 30 min), se limpiará perfectamente antes de volver a verter materiales en ella.

550.5.4 Transporte

El transporte del hormigón fresco desde la central de fabricación hasta su puesta en obra se realizará tan rápidamente como sea posible. El hormigón transportado en vehículo abierto se protegerá con cobertores contra la lluvia o la desecación.

La máxima caída libre vertical del hormigón fresco en cualquier punto de su recorrido no excederá de un metro y medio (≈ 1,5 m) y, si la descarga se hiciera al suelo, se procurará que se realice lo más cerca posible de su ubicación definitiva, reduciendo al mínimo posteriores manipulaciones.

550.5.5 Elementos de guía y acondicionamiento de los caminos de rodadura para pavimentadoras de encofrados deslizantes.

La distancia entre piquetes, en su caso, que sostengan el cable de guiado de las pavimentadoras de encofrados deslizantes no podrá ser superior a diez metros (≈ 10 m); dicha distancia se reducirá a cinco metros (≈ 5 m) en curvas de radio inferior a quinientos metros (< 500 m) y en acuerdos verticales de parámetro inferior a dos mil metros ($< 2\ 000$ m). Se tensará el cable de forma que su flecha entre dos piquetes consecutivos no sea superior a un milímetro (≈ 1 mm).

Donde se ejecute una franja junto a otra existente, se podrá usar ésta como camino de rodadura de las máquinas. En este caso, la primera deberá haber alcanzado una edad mínima de tres días (3 d) y se protegerá su superficie de la acción de las orugas interponiendo bandas de goma, chapas metálicas u otros materiales adecuados, a una distancia conveniente del borde. Si se observan daños estructurales o superficiales en los caminos de rodadura, se suspenderá la ejecución, reanudándola cuando el hormigón hubiera adquirido la resistencia necesaria, o adoptando las precauciones suficientes para que no se vuelvan a producir daños.

Los caminos de rodadura de las orugas estarán suficientemente compactados para permitir su paso sin deformaciones, y se mantendrán limpios. No deberán presentar irregularidades superiores a quince milímetros (≈ 15 mm), medidos con regla de tres metros (3 m) (norma NLT-334).

550.5.6 Colocación de los elementos de las juntas

Los elementos de las juntas se atenderán a los Planos y al Pliego de Prescripciones Técnicas Particulares.

Los pasadores se colocarán paralelos entre sí y al eje de la calzada. La máxima desviación, tanto en planta como en alzado, de la posición del eje de un pasador respecto a la teórica será de veinte milímetros (± 20 mm). La máxima desviación angular respecto a la dirección teórica del eje de cada pasador, medida por la posición de sus extremos, será de diez milímetros (± 10 mm) si se insertan por vibración, o de cinco milímetros (± 5 mm), medidos antes del vertido del hormigón, si se colocan previamente al mismo. Los pasadores exteriores no deben estar situados a más de veinticinco centímetros (≈ 25 cm) de un borde.

Si los pasadores no se insertan por vibración en el hormigón fresco, se dispondrán sobre una cuna de varillas metálicas, suficientemente sólidas y con uniones soldadas, que se fijará firmemente a la superficie de apoyo. La rigidez de la cuna en su posición definitiva será tal, que impedirá el movimiento del pasador durante el extendido del hormigón.

Las barras de unión deberán quedar colocadas en el tercio (1/3) central del espesor de la losa.

550.5.7 Puesta en obra

La puesta en obra del hormigón se realizará con pavimentadoras de encofrados deslizantes que trabajarán a una velocidad constante que asegure una adecuada compactación en todo el espesor de la losa, la rasante requerida y su correcta terminación. La descarga y la extensión previa del hormigón en toda la anchura de pavimentación se realizarán de modo suficientemente uniforme para no desequilibrar el avance de la pavimentadora; esta precaución se deberá extremar al hormigonar en rampa.

Se cuidará que delante de la maestra enrasadora se mantenga en todo momento, y en toda la anchura de pavimentación, un volumen suficiente de hormigón fresco en forma de cordón de unos diez centímetros (10 cm) como máximo de altura; delante de los fratases de acabado se mantendrá un cordón continuo de mortero fresco, de la menor altura posible.

Donde la calzada tuviera dos (2) o más carriles en el mismo sentido de circulación, se extenderán simultáneamente al menos dos (2) carriles, salvo indicación expresa en contrario del Director de las Obras.

Se dispondrán pasarelas móviles sobre el pavimento recién extendido con objeto de facilitar la circulación del personal y evitar desperfectos en el hormigón fresco, y los tajos de ejecución del hormigón deberán tener todos sus accesos bien señalizados y acondicionados para proteger el pavimento recién construido.

En el caso de que el pavimento de hormigón se ejecute en dos (2) capas, se deberá asegurar la total adherencia de las mismas, por lo que no podrán transcurrir más de treinta minutos (> 30 min) entre la extensión de cada una de ellas. Se evitará también la pérdida de humedad en la capa inferior y que se produzca la mezcla entre los hormigones de las dos (2) capas, como consecuencia de una puesta en obra inadecuada.

550.5.8 Colocación de la armadura en pavimento continuo de hormigón armado

Cuando la armadura se coloque previamente a la puesta en obra del hormigón, se dispondrá la correspondiente armadura transversal de montaje. El armado podrá efectuarse mediante procedimientos de atado con alambre o por aplicación de soldadura no resistente. Cuando la armadura se coloque mediante el uso de extendedoras equipadas con trompetas, las uniones a tope se realizarán por soldadura o dispositivos mecánicos (manguitos) y los solapes por soldadura.

La armadura se dispondrá en las zonas y en la forma que se indique en los Planos, paralela a la superficie del pavimento, limpia de óxido no adherente, grasa y otras materias que puedan afectar la adherencia del acero con el hormigón. Si fuera preciso, la armadura se sujetará para impedir todo movimiento durante la puesta en obra del hormigón. Cuando se disponga sobre cunas o soportes éstos deberán tener la rigidez suficiente y disponerse de forma que no se produzca su movimiento o deformación durante las operaciones previas a la puesta en obra del hormigón, ni durante la ejecución del pavimento.

La tolerancia máxima en el espaciamiento entre armaduras longitudinales será de dos centímetros (± 2 cm).

La armadura transversal, en su caso, se colocará por debajo de la armadura longitudinal, cuyo recubrimiento no será inferior a siete centímetros (≥ 7 cm).

Si no se uniesen mediante soldadura a tope, las armaduras longitudinales se solaparán en una longitud mínima de treinta (30) diámetros. El número de solapes en cualquier sección transversal no excederá del veinte por ciento ($\leq 20\%$) del total de armaduras longitudinales contenidas en dicha sección.

Las armaduras se interrumpirán diez centímetros (10 cm) a cada lado de las juntas de dilatación.

550.5.9 Ejecución de juntas de puesta en obra del hormigón

En la junta longitudinal de puesta en obra del hormigón entre una franja y otra ya construida, antes de ejecutar aquélla se aplicará al canto de ésta un producto que

evite la adherencia del hormigón nuevo al antiguo. Se prestará la mayor atención y cuidado a que el hormigón que se coloque a lo largo de esta junta sea homogéneo y quede perfectamente compactado. Si se observan desperfectos en el borde construido, se corregirán antes de aplicar el producto antiadherente.

Las juntas transversales de hormigonado en pavimentos de hormigón en masa, irán siempre provistas de pasadores en categorías de tráfico pesados T1 y T2, y se dispondrán al final de la jornada, o donde se hubiera producido por cualquier causa una interrupción en la ejecución que hiciera temer un comienzo de fraguado, según el epígrafe 550.8.1. Siempre que sea posible se harán coincidir estas juntas con una de contracción o de dilatación, modificando si fuera preciso la situación de aquéllas; de no ser así, se dispondrán a más de un metro y medio (> 1,5 m) de distancia de la junta más próxima.

En pavimentos de hormigón armado continuo se evitará la formación de juntas transversales de hormigonado, empleando un retardador de fraguado. En caso contrario se duplicará la armadura longitudinal hasta una distancia de un metro (1 m) a cada lado de la junta.

En categorías de tráfico pesado T3 y T4, las juntas longitudinales se podrán realizar mediante la inserción en el hormigón fresco de una tira continua de material plástico o de otro tipo aprobado por el Director de las Obras. Se permitirán empalmes en dicha tira siempre que se mantenga la continuidad del material de la junta. Después de su colocación, el eje vertical de la tira formará un ángulo mínimo de ochenta grados sexagesimales (80°) con la superficie del pavimento. La parte superior de la tira no podrá quedar por encima de la superficie del pavimento, ni a más de cinco milímetros (5 mm) por debajo de ella.

550.5.10 Terminación

550.5.10.1 Consideraciones generales

Se prohibirá el riego con agua o la extensión de mortero sobre la superficie del hormigón fresco para facilitar su acabado. Donde fuera necesario aportar material para corregir una zona baja, se empleará hormigón aún no extendido. En todo caso, se eliminará la lechada de la superficie del hormigón fresco.

550.5.10.2 Terminación de la superficie con pavimentadoras de encofrados deslizantes

La superficie del pavimento no deberá ser retocada, salvo en zonas aisladas, comprobadas con reglas de longitud no inferior a cuatro metros (4 m). En este caso el Director de las Obras podrá autorizar un fratasado manual, empleándose para ello fratasas rigidizados con costillas y dotados de un mango suficientemente largo para ser manejados desde zonas adyacentes a la de extensión.

550.5.10.3 Terminación de los bordes

Terminadas las operaciones de fratasado descritas en el epígrafe anterior, y mientras el hormigón esté todavía fresco, se redondearán cuidadosamente los bordes de las losas con una llana curva.

550.5.10.4 Textura superficial

Además de lo especificado en el epígrafe 550.4.4 referente a fratas y arpillera, una vez acabado el pavimento y antes de que comience a fraguar el hormigón, se dará a su superficie una textura homogénea, según determine el Pliego de Prescripciones Técnicas Particulares o, en su defecto, el Director de las Obras. Dicha textura podrá consistir en la eliminación del mortero de la superficie, en un estriado o ranurado longitudinal en la calzada y en un estriado o ranurado longitudinal o transversal en los arcenes.

La textura superficial por estriado se obtendrá por la aplicación mecánica de un cepillo con púas de plástico, alambre, u otro material aprobado por el Director de las Obras, que produzca estrías sensiblemente paralelas o perpendiculares al eje de la calzada, según se trate de una textura longitudinal o transversal.

La textura superficial por ranurado se obtendrá mediante un peine con varillas de plástico, acero, u otro material o dispositivo aprobado por el Director de las Obras, que produzca ranuras relativamente paralelas entre sí.

La textura por eliminación del mortero de la superficie del hormigón fresco, se obtendrá mediante la aplicación de un retardador de fraguado y la posterior eliminación por barrido del mortero no fraguado. La aplicación del retardador de fraguado tendrá lugar antes de transcurridos quince minutos (15 min) de la puesta en obra.

De no extenderse conjuntamente un líquido de curado, se dispondrá a continuación una membrana impermeable, que se mantendrá hasta la eliminación del mortero. Esta operación se realizará en cuanto el hormigón permita el acceso de los equipos de barrido; antes de transcurridas veinticuatro horas (24 h), salvo que un insuficiente endurecimiento del hormigón requiera alargar este periodo. Una vez retirado el mortero no fraguado, se procederá a reanudar el curado del hormigón mediante la aplicación de un producto filmógeno de curado.

550.5.11 Protección y curado del hormigón fresco

550.5.11.1 Consideraciones generales

Siempre que sea necesario, durante el primer período de endurecimiento se protegerá el hormigón fresco contra el lavado por lluvia, la desecación rápida -especialmente en condiciones de baja humedad relativa del aire, fuerte insolación o viento- y los enfriamientos bruscos o congelación, pudiendo emplear para ello una lámina de plástico, un producto de curado resistente a la lluvia, u otro procedimiento que autorice el Director de las Obras.

El hormigón se curará con un producto filmógeno durante el plazo que resulte de aplicar los criterios indicados en el epígrafe 550.5.11.2 de este artículo, salvo que el Director de las Obras autorice el empleo de otro sistema. Deberán someterse a curado todas las superficies expuestas de la losa, incluidos sus bordes laterales, tan pronto como hayan finalizado las operaciones de acabado.

Durante un período que, salvo autorización expresa del Director de las Obras, no será inferior a tres días (~~3~~ 3 d) a partir de la puesta en obra del hormigón, estará prohibido todo tipo de circulación sobre el pavimento recién ejecutado, con excepción de la imprescindible para el aserrado de juntas, la eliminación del mortero superficial no fraguado, en su caso, y la comprobación de la textura y regularidad superficial.

550.5.11.2 Duración del curado

La estimación de la duración mínima del curado del pavimento recién ejecutado deberá tener en cuenta las condiciones ambientales existentes que puedan favorecer la desecación del hormigón, como el grado de humedad relativa del aire, la velocidad

del viento o el grado de exposición solar, así como la velocidad de desarrollo de la resistencia del hormigón. Para ello, se aplicará la siguiente expresión:

$$D = KLD_0 + D_1$$

en la que:

- D es la duración mínima del curado, en días.
- K es un coeficiente de ponderación ambiental, de acuerdo con la tabla 550.5.
- L es un coeficiente de ponderación de las condiciones térmicas, de acuerdo con la tabla 550.6.
- D₀ es un parámetro básico de curado, de acuerdo con la tabla 550.7.
- D₁ es un parámetro función del tipo de cemento, de acuerdo con la tabla 550.8.

TABLA 550.5 – COEFICIENTE DE PONDERACIÓN AMBIENTAL K

CLASE DE EXPOSICIÓN	VALOR DE K
AMBIENTE NORMAL	1
EXISTENCIA DE HELADAS QUE NO REQUIEREN EL EMPLEO DE SALES FUNDENTES	1,15
EXISTENCIA DE FRECUENTES HELADAS Y EMPLEO DE SALES FUNDENTES	1,30

TABLA 550.6 – COEFICIENTE DE PONDERACIÓN TÉRMICA L

TEMPERATURA AMBIENTAL MEDIA DURANTE EL CURADO (°C)	L
< 6	1
6 a 12	1,15
> 12	1,30

TABLA 550.7 – PARÁMETRO BÁSICO DE CURADO D₀

CONDICIONES AMBIENTALES DURANTE EL CURADO DEL PAVIMENTO ¹	VELOCIDAD DE DESARROLLO DE LA RESISTENCIA DEL HORMIGÓN		
	MUY RÁPIDA ²	RÁPIDA ³	MEDIA ⁴
- A - - EXPUESTO AL SOL CON INTENSIDAD BAJA - VELOCIDAD DEL VIENTO BAJA - HUMEDAD RELATIVA NO INFERIOR AL 80%	1	2	3
- B - - EXPUESTO AL SOL CON INTENSIDAD MEDIA - VELOCIDAD DEL VIENTO MEDIA - HUMEDAD RELATIVA NO INFERIOR AL 50%	2	3	3

- C -			
- SOLEAMIENTO FUERTE			
- VELOCIDAD DEL VIENTO ALTA	3	4	3
- HUMEDAD RELATIVA INFERIOR AL 50%			

1) En el caso de que las condiciones ambientales durante el curado no se correspondan con alguno de los casos contemplados, podrá determinarse el parámetro D_0 utilizando como orientativos los valores recogidos en esta Tabla.

2) Es el caso de hormigones fabricados con cementos de clase resistente 42,5R o superior.

3) Es el caso de hormigones fabricados con cementos de clase resistente 42,5N y 32,5R.

4) Es el caso de hormigones fabricados con cementos de clase resistente 32,5N.

TABLA 550.8 – PARÁMETRO D_1

TIPO DE CEMENTO		D_1
PORTLAND	CEM I	0
CON ADICIONES	CEM II ¹	1
DE HORNO ALTO	CEM III/A	3
	CEM III/B	4
PUZOLÁNICO	CEM IV	2
COMPUESTO	CEM V	4
ESPECIAL	ESP VI-1	4

1) Todos los tipos.

550.5.11.3 Curado con productos filmógenos

Si para el curado se utilizasen productos filmógenos, se aplicarán en cuanto hubieran concluido las operaciones de acabado y no quedase agua libre en la superficie del pavimento.

El producto de curado será aplicado en toda la superficie del pavimento por medios mecánicos, que aseguren una pulverización del producto en un rocío fino, de forma continua y uniforme. Se aplicará en las proporciones indicadas por el fabricante y aprobadas por el Director de las Obras. En caso de que no existiesen indicaciones al respecto, esta dotación no será inferior a doscientos cincuenta gramos por metro cuadrado ($\approx 250 \text{ g/m}^2$). Al aplicar el producto sobre el hormigón, según la dosificación especificada, deberá apreciarse visualmente la uniformidad de su reparto.

En zonas donde se advierta visualmente un recubrimiento deficiente, se procederá a efectuar una nueva aplicación antes de transcurrida una hora (1 h) desde el primer tratamiento.

Se volverá a aplicar producto de curado sobre los bordes de las juntas recién serradas y sobre las zonas mal cubiertas o donde, por cualquier circunstancia, la película formada se haya deteriorado durante el período de curado.

En condiciones ambientales adversas de baja humedad relativa, altas temperaturas, fuertes vientos o lluvia, el Director de las Obras podrá exigir que el producto de curado se aplique antes y con mayor dotación.

550.5.11.4 Curado por humedad

En las categorías de tráfico pesado T3 y T4 el Pliego de Prescripciones Técnicas Particulares o el Director de las Obras podrá autorizar el curado de la superficie por humedad, en cuyo caso, se cubrirá con materiales de alto poder de retención de humedad, que se mantendrán saturados durante el período de curado, apenas el hormigón hubiera alcanzado una resistencia suficiente para no perjudicar a la textura superficial. Dichos materiales no deberán estar impregnados ni contaminados por sustancias perjudiciales para el hormigón, o que pudieran teñir o ensuciar su superficie.

Mientras que la superficie del hormigón no se cubra con los materiales previstos, se mantendrá húmeda adoptando las precauciones necesarias para que en ninguna circunstancia se deteriore el acabado superficial del hormigón.

550.5.11.5 Protección térmica

Durante el período de curado, el hormigón deberá protegerse contra la acción de la helada o de un enfriamiento rápido. En caso de prever una posible helada, se protegerá hasta el día siguiente a su puesta en obra con una membrana de un material idóneo para tal fin, que será aprobada por el Director de las Obras.

Si fuera probable el enfriamiento brusco de un hormigón sometido a elevadas temperaturas diurnas, como en caso de lluvia después de un soleamiento intenso o de un descenso de la temperatura ambiente en más de quince grados Celsius (15 °C) entre el día y la noche, se deberá proteger el pavimento en la forma indicada en el párrafo anterior, o se anticipará el serrado de las juntas, tanto transversales como longitudinales, para evitar la fisuración del pavimento.

550.5.12 Ejecución de juntas serradas

En juntas transversales, el hormigón endurecido se serrará de forma y en momento tales, que el borde de la ranura sea limpio y no se hayan producido anteriormente grietas de retracción en su superficie. En todo caso, el serrado tendrá lugar antes de transcurridas veinticuatro horas (24 h) desde la puesta en obra.

Las juntas longitudinales se podrán serrar en cualquier momento después de transcurridas veinticuatro horas (24 h), y antes de las setenta y dos horas (72 h) desde la terminación del pavimento, siempre que se asegure que no habrá circulación alguna, ni siquiera la de obra, hasta que se haya hecho esta operación. No obstante, cuando se espere un descenso de la temperatura ambiente de más de quince grados Celsius (15 °C) entre el día y la noche, las juntas longitudinales se serrarán al mismo tiempo que las transversales.

Si el sellado de las juntas lo requiere, el serrado se realizará en dos (2) fases: la primera hasta la profundidad definida en los Planos, y practicando, en la segunda, un ensanche en la parte superior de la ranura para poder introducir el producto de sellado. Si a causa de un serrado prematuro se astillaran los bordes de las juntas, se repararán con un mortero de resina epoxi que garantice la durabilidad de la aplicación.

Tras el serrado se obturarán provisionalmente las juntas para evitar la introducción de cuerpos extraños en ella, utilizándose para ello elementos lineales de un material con la resistencia suficiente para facilitar, en su caso, su retirada antes de que se efectúen las operaciones de sellado.

550.5.13 Sellado de juntas

Terminado el período de curado del hormigón y si está previsto el sellado de las juntas, se limpiarán enérgica y cuidadosamente el fondo y los bordes de la ranura, utilizando para ello un cepillo giratorio de púas metálicas, discos de diamante u otro procedimiento que no produzca daños en la junta, y dando una pasada final con aire comprimido. Finalizada esta operación, se introducirá un obturador de fondo y se imprimirán los bordes con un producto adecuado, si el tipo de material de sellado lo requiere.

Posteriormente se colocará el material de sellado previsto en el Pliego de Prescripciones Técnicas Particulares que deberá quedar conforme a los Planos. Se cuidará especialmente la limpieza de la operación y se recogerá cualquier sobrante del mismo.

550.6 TRAMO DE PRUEBA

Adoptada una fórmula de trabajo, de acuerdo con el epígrafe 550.5.1, se procederá a la realización de un tramo de prueba con el mismo equipo, velocidad de puesta en obra del hormigón, espesor y anchura que se vayan a utilizar en la obra.

El Pliego de Prescripciones Técnicas Particulares, o en su defecto el Director de las Obras, fijará la longitud del tramo de prueba, que no será inferior a doscientos metros (≥ 200 m). El Director de las Obras determinará si es aceptable su realización como parte integrante de la unidad de obra definitiva.

En el tramo de prueba se comprobará que:

- Los medios de vibración serán capaces de compactar adecuadamente el hormigón en todo el espesor del pavimento.
- Se podrán cumplir las prescripciones de macrotextura y regularidad superficial.
- El proceso de protección y curado del hormigón fresco será adecuado.
- Las juntas se puedan realizar correctamente.

En pavimentos bicapa se comprobará la adherencia obtenida entre capas mediante el procedimiento que apruebe el Director de las Obras.

Si la ejecución no fuese satisfactoria, se procederá a la realización de sucesivos tramos de prueba, introduciendo las oportunas variaciones en los equipos o métodos de puesta en obra. No se podrá proceder a la construcción del pavimento en tanto que las condiciones que se comprueben en el tramo de prueba no hayan sido aceptadas por el Director de las Obras.

Se comprobará expresamente la macrotextura superficial obtenida, mediante el método volumétrico (norma UNE-EN 13036-1) que deberá cumplir los valores establecidos en la tabla 550.10.

Durante la ejecución del tramo de prueba se podrá analizar la correspondencia, en su caso, entre el método volumétrico y un texturómetro láser como medio rápido de control. En ese caso, sobre la zona del tramo de prueba en la que la textura haya sido

aprobada, se llevarán a cabo los ensayos necesarios para establecer la mencionada correlación.

El curado del tramo de prueba se prolongará durante el período prescrito en el Pliego de Prescripciones Técnicas Particulares.

Con el fin de tener una referencia de la resistencia media alcanzada en el tramo de prueba aceptado, que sirva de base para su comparación con los resultados de los ensayos de información a los que se refiere el epígrafe 550.10.1.2, se procederá a la extracción de seis (6) testigos cilíndricos (norma UNE-EN 12504-1) a los treinta y tres días (33 d) de su puesta en obra en emplazamientos aleatorios que disten entre sí un mínimo de siete metros (7 m) en sentido longitudinal, y separados más de cincuenta centímetros (> 50 cm) de cualquier junta o borde. Estos testigos se ensayarán a tracción indirecta (norma UNE-EN 12390-6) a treinta y cinco días (35 d), después de haber sido conservados durante las cuarenta y ocho horas (48 h) anteriores al ensayo en las condiciones previstas en la norma UNE-EN 12504-1.

550.7 ESPECIFICACIONES DE LA UNIDAD TERMINADA

550.7.1 Resistencia

La resistencia característica a flexotracción a veintiocho días (28 d) cumplirá lo indicado en el apartado 550.3.

550.7.2 Alineación, rasante, espesor y anchura

La desviación en planta respecto a la alineación del Proyecto, no deberá ser superior a tres centímetros ($\nlessgtr 3$ cm), y la superficie de la capa deberá tener las pendientes y la rasante indicadas en los Planos, admitiéndose una tolerancia de diez milímetros (± 10 mm) para esta última.

El espesor del pavimento no podrá ser inferior, en ningún punto, al previsto en los Planos de secciones tipo. En todos los perfiles se comprobará la anchura del pavimento, que en ningún caso podrá ser inferior a la deducida de la sección tipo de los Planos.

550.7.3 Regularidad superficial

El Índice de Regularidad Internacional (norma NLT-330) no superará los valores indicados en la tabla 550.9.

TABLA 550.9 - ÍNDICE DE REGULARIDAD INTERNACIONAL (IRI) (dm/hm)

PORCENTAJE DE HECTÓMETROS	TIPO DE VÍA	
	CALZADAS DE AUTOPISTAS Y AUTOVÍAS (CARRETERAS CON CALZADAS SEPARADAS)	RESTO DE VÍAS
50	< 1,5	< 1,5
80	< 1,8	< 2,0
100	< 2,0	< 2,5

550.7.4 Macrotextura superficial y resistencia al deslizamiento

La superficie de la capa presentará una textura uniforme y exenta de segregaciones. La macrotextura superficial, obtenida mediante el método volumétrico (norma UNE-EN 13036-1) y la resistencia al deslizamiento transversal (norma UNE 41201 IN) no deberán ser inferiores a los valores indicados en la tabla 550.10.

TABLA 550.10 – VALORES DE LA MACROTEXTURA SUPERFICIAL

CARACTERÍSTICA	PAVIMENTO DE HORMIGÓN
MACROTEXTURA SUPERFICIAL (*) (mm) (UNE-EN 13036-1)	> 0,9
RESISTENCIA AL DESLIZAMIENTO (**) (%) (UNE 41201 IN)	> 75

(*) Medida lo antes posible tras la consecución de la textura final del hormigón.

(**) Medida una vez transcurrido un mes de la puesta en servicio de la capa.

La medida de la textura podrá realizarse mediante texturómetro láser siempre que se hayan efectuado los ensayos necesarios para establecer su correlación con el método volumétrico que, en caso de discrepancias, será el método de referencia.

550.8 LIMITACIONES DE LA EJECUCIÓN

550.8.1 Consideraciones generales

Se interrumpirá la ejecución cuando haya precipitaciones con una intensidad tal que pudiera, a juicio del Director de las Obras, provocar la deformación del borde de las losas o la pérdida de la textura superficial del hormigón fresco.

La descarga del hormigón transportado deberá realizarse antes de que haya transcurrido un período máximo de cuarenta y cinco minutos (45 min), a partir de la introducción del cemento y de los áridos en la amasadora. El Director de las Obras podrá aumentar este plazo si se utilizan retardadores de fraguado, o disminuirlo si las condiciones atmosféricas originan un rápido endurecimiento del hormigón.

No deberá transcurrir más de una hora (1 h) entre la fabricación del hormigón y su terminación. El Director de las Obras podrá aumentar este plazo hasta un máximo de dos horas (2 h), si se adoptan precauciones para retrasar el fraguado del hormigón o si las condiciones de humedad y temperatura son favorables. En ningún caso se colocarán en obra amasadas que acusen un principio de fraguado, o que presenten segregación o desecación.

Si se ejecuta en dos (2) capas, se extenderá la segunda lo más rápidamente posible, antes de que comience el fraguado del hormigón de la primera. En cualquier caso, entre la puesta en obra de ambas capas no deberá transcurrir más de treinta minutos (30 min).

Si se interrumpe la puesta en obra durante más de treinta minutos (> 30 min) se cubrirá el frente de ejecución de forma que se impida la evaporación del agua. Si el plazo de interrupción fuera superior al máximo admitido entre la fabricación y puesta en obra del hormigón, se dispondrá una junta de hormigonado transversal, conforme a lo indicado en el epígrafe 550.5.9.

550.8.2 Limitaciones en tiempo caluroso

En tiempo caluroso se extremarán las precauciones, de acuerdo con las indicaciones del Director de las Obras, a fin de evitar desecaciones superficiales y fisuraciones.

Con temperatura ambiente superior a treinta grados Celsius ($> 30\text{ }^{\circ}\text{C}$), se controlará constantemente la temperatura del hormigón, la cual no deberá rebasar en ningún momento los treinta y cinco grados Celsius ($\neq 35\text{ }^{\circ}\text{C}$). El Director de las Obras podrá ordenar la adopción de precauciones suplementarias a fin de que el material que se fabrique no supere dicho límite.

550.8.3 Limitaciones en tiempo frío

La temperatura de la masa de hormigón durante su puesta en obra no será inferior a cinco grados Celsius ($\neq 5\text{ }^{\circ}\text{C}$) y se prohibirá la puesta en obra del hormigón sobre una superficie cuya temperatura sea inferior a cero grados Celsius ($< 0\text{ }^{\circ}\text{C}$).

En general, se suspenderá la puesta en obra siempre que se prevea que, dentro de las cuarenta y ocho horas (48 h) siguientes, pueda descender la temperatura ambiente por debajo de los cero grados Celsius ($0\text{ }^{\circ}\text{C}$). En los casos que, por absoluta necesidad, se realice la puesta en obra en tiempo con previsión de heladas, se adoptarán las medidas necesarias para garantizar que durante el fraguado y primer endurecimiento del hormigón no se producirán deterioros locales en los elementos correspondientes, ni mermas permanentes apreciables de las características resistentes del material.

Si, a juicio del Director de las Obras, hubiese riesgo de que la temperatura ambiente llegase a bajar de cero grados Celsius ($0\text{ }^{\circ}\text{C}$) durante las primeras veinticuatro horas (24 h) de endurecimiento del hormigón, el Contratista deberá proponer medidas complementarias que posibiliten el adecuado fraguado, las cuales deberán ser aprobadas por el Director de las Obras. Si se extendiese una lámina de plástico de protección sobre el pavimento, se mantendrá hasta el serrado de las juntas.

El sellado de juntas en caliente se suspenderá, salvo indicación expresa del Director de las Obras, cuando la temperatura ambiente baje de cinco grados Celsius ($5\text{ }^{\circ}\text{C}$), o en caso de lluvia o viento fuerte.

550.8.4 Apertura a la circulación

El paso de personas y de equipos, para el serrado y la comprobación de la regularidad superficial, podrá autorizarse cuando hubiera transcurrido el plazo necesario para que no se produzcan desperfectos superficiales, y se hubiera secado el producto filmógeno de curado, si se emplea este método.

El tráfico de obra no podrá circular sobre el pavimento hasta que éste no haya alcanzado una resistencia a flexotracción del ochenta por ciento (80%) de la exigida a veintiocho días (28 d). Todas las juntas que no hayan sido obturadas provisionalmente con un cordón deberán sellarse lo más rápidamente posible.

La apertura a la circulación no podrá realizarse antes de siete días (7 d) de la terminación del pavimento.

550.9 CONTROL DE CALIDAD

550.9.1 Control de procedencia de los materiales

En el caso de productos que deban tener el marcado CE, según el Reglamento 305/2011, para el control de procedencia de los materiales, se llevará a cabo la verificación de que los valores declarados en los documentos que acompañan al marcado CE cumplen las especificaciones establecidas en este Pliego. Independientemente de la aceptación de la veracidad de las propiedades referidas en el marcado CE, si se detectara alguna anomalía durante el transporte, almacenamiento o manipulación de los productos, el Director de las Obras, en el uso de sus atribuciones, podrá disponer en cualquier momento, la realización de comprobaciones y ensayos sobre los materiales suministrados a la obra. En este caso se seguirán los criterios que se indican a continuación.

En el caso de productos que no tengan la obligación de disponer de marcado CE por no estar incluidos en normas armonizadas, o corresponder con alguna de las excepciones establecidas en el artículo 5 del Reglamento 305/2011, se deberán llevar a cabo obligatoriamente los ensayos para el control de procedencia que se indican en los epígrafes siguientes.

550.9.1.1 Cementos

Se seguirán las prescripciones del artículo 202 de este Pliego.

550.9.1.2 Áridos

Los áridos deberán disponer del marcado CE con un sistema de evaluación de la conformidad 2+, salvo en el caso de los áridos fabricados en el propio lugar de construcción para su incorporación en la correspondiente obra (artículo 5.b del Reglamento 305/2011).

En el primer caso, el control de procedencia se podrá llevar a cabo mediante la verificación de que los valores declarados en los documentos que acompañan al marcado CE permiten deducir el cumplimiento de las especificaciones establecidas en este Pliego.

En el caso de los áridos fabricados en el propio lugar de construcción para su incorporación en la correspondiente obra, de cada procedencia, y para cualquier volumen de producción previsto, se tomarán muestras (norma UNE-EN 932-1), y para cada una de ellas se determinará:

- El coeficiente de Los Ángeles (LA) del árido grueso (norma UNE-EN 1097-2).
- El índice de lajas (FI) del árido grueso (norma UNE-EN 933-3).
- El coeficiente de pulimento acelerado (PSV) del árido grueso a emplear, en su caso, en la capa superior de pavimentos bicapa (norma UNE-EN 1097-8).
- La proporción de partículas silíceas del árido fino, si se requiere (norma NLT-371).
- La granulometría de cada fracción, especialmente del árido fino (norma UNE-EN 933-1).
- El equivalente de arena (SE_4) del árido fino (Anexo A de la norma UNE-EN 933-8) y, en su caso, el índice de azul de metileno, conforme a lo establecido en la vigente Instrucción de Hormigón Estructural EHE.
- El contenido ponderal de compuestos totales de azufre (S) y sulfatos solubles en ácido (SO_3) (norma UNE-EN 1744-1).
- Determinación de compuestos orgánicos (norma UNE-EN 1744-1).
- Ausencia de reactividad álcali-árido y álcali-carbonato, de acuerdo con la vigente Instrucción de Hormigón Estructural EHE.
- Absorción de agua (norma UNE-EN 1097-6) y, en su caso, ensayo de sulfato de magnesio (norma UNE-EN 1367-2), en carreteras sometidas durante el invierno a heladas y frecuentes tratamientos de vialidad invernal.
- Ausencia de componentes solubles que puedan dar lugar a disoluciones que puedan dañar a estructuras u otras capas del firme, o contaminar corrientes de agua (norma UNE-EN 1744-3).

Estos ensayos se repetirán durante el suministro siempre que se produzca un cambio de procedencia, no pudiéndose utilizar el material hasta contar con los resultados de ensayo y la aprobación del Director de las Obras.

550.9.2 Control de calidad de los materiales

550.9.2.1 Cementos

Se seguirán las prescripciones del artículo 202 de este Pliego.

550.9.2.2 Áridos

Se examinará la descarga en el acopio desechando los materiales que a simple vista presenten materias extrañas o tamaños superiores al máximo aceptado en la fórmula de trabajo. Se acopiarán aparte aquéllos que presenten alguna anomalía de aspecto, tal como distinta coloración, segregación, lascas, plasticidad, etc., hasta la decisión de su aceptación o rechazo. Se vigilará la altura de los acopios y el estado de sus elementos separadores y de los accesos.

Para los áridos que tengan marcado CE, la comprobación de las siguientes propiedades podrá llevarse a cabo mediante la verificación documental consistente en que los valores declarados en la información que acompaña al marcado CE son conformes con las especificaciones establecidas en este Pliego y en el Pliego de Prescripciones Técnicas Particulares. Si se detectara alguna anomalía durante su transporte, almacenamiento o manipulación, el Director de las Obras, en el uso de sus atribuciones, podrá disponer en cualquier momento, la realización de comprobaciones y ensayos, con objeto de asegurar sus propiedades y la calidad establecida en este Pliego.

En los materiales que no tengan marcado CE se deberán hacer obligatoriamente las siguientes comprobaciones.

Sobre cada fracción de árido que se produzca o reciba, se realizarán los siguientes ensayos:

Al menos dos (2) veces al día, una por la mañana y otra por la tarde:

- Granulometría (norma UNE-EN 933-1).
- Proporción de finos que pasan por el tamiz 0,063 mm (norma UNE-EN 933-2).

Al menos una (1) vez a la semana:

- Índice de lajas (FI) del árido grueso (norma UNE-EN 933-3).
- Equivalente de arena (SE_4) del árido fino (Anexo A de la norma UNE-EN 933-8).

Al menos una (1) vez al mes:

- Coeficiente de Los Ángeles (LA) del árido grueso (norma UNE-EN 1097-2).
- Coeficiente de pulimiento acelerado (PSV), en su caso, del árido grueso a utilizar en la capa de hormigón superior de pavimentos bicapa (norma UNE-EN 1097-8).
- El contenido ponderal de compuestos totales de azufre (S) y sulfatos solubles en ácido (SO_3) (norma UNE-EN 1744-1).
- Determinación de compuestos orgánicos que afectan al fraguado y endurecimiento del cemento (norma UNE-EN 1744-1).
- Comprobación de que no existe reactividad álcali-árido y álcali-carbonato según la vigente Instrucción de Hormigón Estructural EHE.
- Absorción de agua (norma UNE-EN 1097-6) y, en su caso, ensayo de sulfato de magnesio (norma UNE-EN 1367-2), en carreteras sometidas durante el invierno a heladas y frecuentes tratamientos de vialidad invernal.

550.9.2.3 Armaduras

Se seguirán las prescripciones establecidas en la vigente Instrucción de Hormigón Estructural EHE.

550.9.3 Control de ejecución**550.9.3.1 Fabricación**

Se tomará diariamente al menos una (1) muestra de la mezcla de áridos, y se determinará su granulometría (norma UNE-EN 933-1). Al menos una (1) vez cada quince días (15 d) se verificará la precisión de las básculas de dosificación, mediante un conjunto adecuado de pesas patrón.

Se tomarán muestras a la descarga de la amasadora, y con ellas se efectuarán los siguientes ensayos:

En cada elemento de transporte:

- Control del aspecto del hormigón y, en su caso, medición de su temperatura. Se rechazarán todos los hormigones segregados o cuya envuelta no sea homogénea.

Al menos dos (2) veces al día (mañana y tarde):

- Contenido de aire ocluido en el hormigón (norma UNE-EN 12350-7).
- Consistencia (norma UNE-EN 12350-2).
- Fabricación y conservación de probetas para ensayo a flexotracción (norma UNE-EN 12390-2), admitiéndose también el empleo de mesa vibrante.

El número de amasadas diferentes para el control de la resistencia de cada una de ellas en un mismo lote ejecutado, no deberá ser inferior a tres (≠ 3) en carreteras con categoría de tráfico pesado T00 a T2, ni inferior a dos (≠ 2) en T3, T4 y arcenes. Por cada amasada controlada se fabricarán, al menos, dos (2) probetas.

550.9.3.2 Puesta en obra

Se medirán la temperatura y humedad relativa del ambiente mediante un termohigrógrafo registrador, para tener en cuenta las limitaciones del apartado 550.8.

Al menos dos (2) veces al día, una por la mañana y otra por la tarde, así como siempre que varíe el aspecto del hormigón, se medirá su consistencia. Si el resultado obtenido rebasa los límites establecidos respecto de la fórmula de trabajo, se rechazará la amasada.

Se comprobará frecuentemente el espesor extendido, mediante un punzón graduado u otro procedimiento aprobado por el Director de las Obras, así como la composición y forma de actuación del equipo de puesta en obra, verificando la frecuencia y amplitud de los vibradores.

550.9.3.3 Control de recepción de la unidad terminada

Se considerará como lote, que se aceptará o rechazará en bloque, al menor que resulte de aplicar los tres (3) criterios siguientes al pavimento de hormigón:

- Quinientos metros (500 m) de calzada.
- Tres mil quinientos metros cuadrados (3 500 m²) de calzada.
- La fracción construida diariamente.

No obstante lo anterior, en lo relativo a integridad del pavimento, la unidad de aceptación o rechazo será la losa individual, enmarcada entre juntas.

Tan pronto como sea posible, se determinará, la macrotextura superficial mediante el método volumétrico (norma UNE-EN 13036-1) en emplazamiento aleatorios y con la frecuencia fijada en el Pliego de Prescripciones Técnicas Particulares, o la que, en su defecto, señale el Director de las Obras. El número mínimo de puntos a controlar por cada lote será de tres (3), que se ampliarán a cinco (5) si la textura de alguno de los dos primeros es inferior a la prescrita. Después de diez (10) lotes aceptados, el Director de las Obras podrá reducir la frecuencia de ensayo. Si durante la ejecución del tramo de prueba se hubiera determinado la correspondencia con un equipo de medida mediante texturómetro láser, se podrá emplear el mismo equipo como método rápido de control. De no haber sido así, este tipo de equipos podrá utilizarse siempre que se haya establecido su correlación con el método volumétrico en lotes previamente aceptados como conformes, y se haya realizado un número de ensayos suficiente para ello.

El espesor de las losas y la homogeneidad del hormigón se comprobarán mediante extracción de testigos cilíndricos en emplazamientos aleatorios, con la frecuencia fijada en el Pliego de Prescripciones Técnicas Particulares, o que, en su defecto, señale el Director de las Obras. El número mínimo de puntos a controlar por cada lote será de dos (2), que se ampliarán a cinco (5) si el espesor de alguno de los dos (2) primeros resultara ser inferior al prescrito o su aspecto indicara una compactación inadecuada. Las extracciones efectuadas se repondrán con hormigón de la misma calidad que el utilizado en el resto del pavimento, el cual será correctamente enrasado y compactado. El Director de las Obras determinará si los testigos han de romperse a tracción indirecta en la forma indicada en el apartado 550.6, pudiendo servir como ensayos de información, de acuerdo con el epígrafe 550.10.1.2.

Las probetas de hormigón, conservadas en las condiciones previstas en la norma UNE-EN 12390-2, se ensayarán a flexotracción (norma UNE-EN 12390-5) a

veintiocho días (28 d). El Director de las Obras podrá ordenar la realización de ensayos complementarios a siete días (7 d).

Se comprobará en perfiles transversales cada veinte metros (20 m) que la superficie extendida presenta un aspecto uniforme, así como la ausencia de defectos superficiales importantes tales como segregaciones, falta de textura superficial, etc.

Tan pronto como sea posible, se controlará la regularidad superficial en tramos de mil metros de longitud (1 000 m) mediante la determinación del Índice de Regularidad Internacional (norma NLT-330), calculando un solo valor del IRI para cada hectómetro (hm) del perfil auscultado, que se asignará a dicho hectómetro (hm), y así sucesivamente hasta completar el tramo medido que deberá cumplir lo especificado en el epígrafe 550.7.3. En el caso de que en un mismo tramo se ausculte más de un perfil longitudinal (rodada derecha e izquierda), las prescripciones sobre el valor del IRI establecidos en el epígrafe 550.7.3 se deberán verificar independientemente en cada uno de los perfiles auscultados (en cada rodada). Antes de la recepción de las obras se comprobará la regularidad superficial de toda la longitud de la obra.

Igualmente, antes de la puesta en servicio y antes de la recepción de las obras se comprobará la resistencia al deslizamiento (CRTS) de toda la longitud de la obra (norma UNE 41201 IN).

550.10 CRITERIOS DE ACEPTACIÓN O RECHAZO

Los criterios de aceptación o rechazo de la unidad terminada se aplicarán sobre los lotes definidos en el epígrafe 550.9.3.3, según lo indicado a continuación.

550.10.1 Resistencia mecánica

550.10.1.1 Ensayos de control

La resistencia característica estimada a flexotracción para cada lote por el procedimiento fijado en este artículo, no será inferior a la exigida. Si fuera inferior, se procederá de la siguiente manera:

- Si es superior o igual al noventa por ciento ($\geq 90\%$), el Contratista podrá elegir entre aceptar las sanciones previstas en el Pliego de Prescripciones

Técnicas Particulares o solicitar la realización de ensayos de información. Dichas sanciones no podrán ser inferiores a la aplicación de una penalización al precio unitario del lote, cuya cuantía sea igual al doble de la merma de resistencia, expresadas ambas en proporción.

- Si es inferior al noventa por ciento (< 90%) de la exigida, se realizarán ensayos de información.

La resistencia de cada amasada, a una determinada edad, se determinará como media de las resistencias de las probetas fabricadas con hormigón de dicha amasada y ensayadas a dicha edad. Una vez efectuados los ensayos, se ordenarán de menor a mayor los valores medios x_i obtenidos de las N amasadas controladas ($x_1 \leq x_2 \leq \dots \leq x_N$), se calculará su valor medio (\bar{x}) y el valor de su recorrido muestral, definido como la diferencia entre el mayor y el menor valor de las resistencias medias de las amasadas controladas ($r_N = x_N - x_1$). A partir de estos valores, se podrá estimar la resistencia característica mediante la siguiente expresión, en la que K es el coeficiente indicado en la tabla 550.11.

$$f_{ck,estimada} = \bar{x} - K \cdot r_N$$

TABLA 550.11 COEFICIENTE MULTIPLICADOR EN FUNCIÓN DEL NÚMERO DE AMASADAS

NÚMERO DE AMASADAS CONTROLADAS EN EL LOTE	K
2	1,65
3	1,02
4	0,82
5	0,72
6	0,66

550.10.1.2 Ensayos de información

Si tras los ensayos de control de un lote del epígrafe 550.10.1.1 resultase necesario realizar ensayos de información, antes de que transcurran treinta y tres días (33 d) de su puesta en obra, se extraerán del lote seis (6) testigos cilíndricos (norma UNE-EN 12504-1) situados en emplazamientos aleatorios que disten entre sí un mínimo de siete metros (7 m) en sentido longitudinal, y separados más de cincuenta centímetros (> 50 cm) de cualquier junta o borde. Estos testigos se ensayarán a

tracción indirecta (norma UNE-EN 12390-6) a la edad de treinta y cinco días (35 d), después de haber sido conservados durante las cuarenta y ocho horas (48 h) anteriores al ensayo en las condiciones previstas en la norma UNE-EN 12504-1.

El valor medio de los resultados de estos ensayos se comparará con el valor medio de los resultados del tramo de prueba o, si lo autorizase el Director de las Obras, con los obtenidos en un lote aceptado cuya situación e historial lo hicieran comparable con el lote sometido a ensayos de información. Si no fuera inferior, el lote se considerará aceptado. En caso contrario, se procederá de la siguiente manera.

- Si es superior o igual al noventa por ciento ($\geq 90\%$), se aplicarán al lote las sanciones previstas en el Pliego de Prescripciones Técnicas Particulares.
- Si es inferior a su noventa por ciento ($< 90\%$), pero no a su setenta por ciento ($\approx 70\%$), el Director de las Obras podrá aplicar las sanciones previstas en el Pliego de Prescripciones Técnicas Particulares, o bien ordenar la demolición del lote y su reconstrucción, por cuenta del Contratista.
- Si es inferior al setenta por ciento ($< 70\%$) se demolerá el lote y se reconstruirá, por cuenta del Contratista.

Las sanciones referidas no podrán ser inferiores a la aplicación de una penalización al precio unitario del lote, cuya cuantía sea igual al doble de la merma de resistencia, expresadas ambas en proporción.

550.10.2 Integridad

Los bordes de las losas y de las juntas que presenten desconchados serán reparados con productos epoxídicos que garanticen la durabilidad de la aplicación y que deberán ser aceptados por el Director de las Obras.

Las losas no deberán presentar grietas. El Director de las Obras podrá aceptar pequeñas fisuras de retracción plástica, de corta longitud y que manifiestamente no afecten más que de forma limitada a la superficie de las losas, y podrá exigir su sellado con productos que garanticen la durabilidad de la aplicación.

Cuando aparezcan grietas que afecten a la integridad estructural de la losa, como las de esquina o las formadas por serrado tardío de las juntas, el Director de las Obras ordenará la demolición parcial de la zona afectada y posterior reconstrucción. Ninguno de los elementos de la losa después de su reconstrucción podrá tener una de sus dimensiones inferior a treinta centímetros (≈ 30 cm). Para garantizar la transmisión de

cargas en las juntas de la zona reparada, se dotarán a éstas de pasadores, cuando sean juntas transversales, y de barras de unión en las longitudinales.

La recepción definitiva de una losa agrietada y no demolida no se efectuará más que si, al final del período de garantía, las grietas no se han agravado ni han originado daños a las losas adyacentes. En caso contrario, el Director de las Obras podrá ordenar la demolición y posterior reconstrucción de las losas agrietadas.

550.10.3 Espesor

El Pliego de Prescripciones Técnicas Particulares deberá fijar las penalizaciones a imponer por falta de espesor. Dichas penalizaciones no podrán ser inferiores a las siguientes:

- Si la media de las diferencias entre el espesor medido y el prescrito fuera positiva, y no más de un ($\neq 1$) individuo de la muestra presentase una merma (diferencia negativa) superior a diez milímetros (> 10 mm), se aplicará, al precio unitario del lote, una penalización de un siete y medio por mil (7,5%) por cada milímetro (mm) de dicha merma.
- Si la merma media fuera inferior o igual a diez milímetros (≤ 10 mm), y no más de un ($\neq 1$) individuo de la muestra presenta una merma superior a veinte milímetros (> 20 mm), se aplicará, al precio unitario del lote, una penalización de un uno y medio por ciento (1,5%) por cada milímetro (mm) de merma media.
- En los demás casos, se demolerá y reconstruirá el lote con cargo al Contratista.

550.10.4 Rasante

Las diferencias de cota entre la superficie obtenida y la teórica establecida en los Planos del Proyecto no excederán de las tolerancias especificadas en el epígrafe 550.7.2, ni existirán zonas que retengan agua. El Pliego de Prescripciones Técnicas Particulares deberá fijar las penalizaciones a imponer en cada caso.

550.10.5 Regularidad superficial

En los tramos donde los resultados de la regularidad superficial excedan de los límites especificados en el epígrafe 550.7.3, se procederá de la siguiente manera:

- Si es en menos del diez por ciento (< 10%) de la longitud del tramo controlado, se corregirán los defectos de regularidad superficial mediante fresado, siempre que no suponga una reducción del espesor de la capa por debajo del valor especificado en los Planos. Será preceptivo que después de la reparación la superficie disponga de un acabado semejante al conjunto de la obra y que el coeficiente de pulimento acelerado del árido grueso cumpla los valores mínimos establecidos en el epígrafe 550.2.4.2. Por cuenta del Contratista se procederá a la corrección de los defectos o bien a la demolición y posterior reciclado.
- Si es igual o más del diez por ciento (\geq 10%) de la longitud del tramo controlado, se demolerá el lote y se reconstruirá el material por cuenta del Contratista.

550.10.6 Macrotextura superficial

La profundidad media de la macrotextura superficial no deberá ser inferior al valor previsto en la tabla 550.10, y ninguno de los resultados individuales podrá ser inferior a cuarenta centésimas de milímetro (\approx 0,40 mm).

Si la profundidad media de la macrotextura resulta inferior al límite especificado, el Contratista lo corregirá, a su cargo, mediante un fresado de pequeño espesor (inferior a un centímetro), siempre que el espesor resultante de las losas reparadas no sea inferior en un centímetro (\approx 1 cm) al previsto en el proyecto y que el coeficiente de pulimento acelerado del árido grueso cumpla los valores mínimos establecidos en el epígrafe 550.2.4.2.

550.11 MEDICIÓN Y ABONO

El pavimento de hormigón completamente terminado, se abonará por metros cúbicos (m^3) medidos sobre Planos, incluyéndose en el precio todas las operaciones

necesarias, la preparación de la superficie de apoyo, el abono de juntas, armaduras, todo tipo de aditivos y el curado y acabado de la superficie.

En el caso de pavimentos bicapa se abonarán por separado las capas de hormigón inferior y superior, y en el abono de esta última se considerarán incluidas todas las operaciones necesarias para la obtención de la textura superficial.

Se descontarán las sanciones impuestas por resistencia insuficiente del hormigón o por falta de espesor del pavimento.

No se abonarán las reparaciones de juntas defectuosas, ni de losas que acusen irregularidades superiores a las tolerables o que presenten textura o aspecto defectuosos.

Para el abono independiente de las juntas respecto del pavimento de hormigón, será necesario que hubiera estado explícitamente incluida en el Cuadro de Precios y el Pliego de Prescripciones Técnicas Particulares, y su medición prevista en el Presupuesto del Proyecto. Se considerarán incluidos dentro del abono todos sus elementos (pasadores, barras de unión, sellado), y las operaciones necesarias para su total ejecución.

Para el abono de las armaduras por separado del pavimento de hormigón, será necesario que se haya incluido de forma explícita en el Cuadro de Precios y el Pliego de Prescripciones Técnicas Particulares, y su medición estuviera prevista en el Presupuesto del Proyecto. En este supuesto, se medirán y abonarán por su peso en kilogramos (kg) deducido a partir de su medición en los Planos, aplicando para cada tipo de armadura los pesos unitarios correspondientes, y quedando incluido en el precio de la unidad las pérdidas o incrementos de material correspondientes a recortes, atados, empalmes, separadores, calzos y todos los medios necesarios para la colocación completa del acero.

Para las categorías de tráfico pesado T00 a T2, si el árido grueso empleado en la capa de hormigón superior en pavimentos bicapa, además de cumplir todas y cada una de las prescripciones especificadas en el epígrafe 550.2.4.2 de este artículo, tuviera un valor del coeficiente de pulimento acelerado (norma UNE-EN 1097-8), superior en cuatro (> 4) puntos al valor mínimo especificado en este Pliego para la categoría de tráfico pesado que corresponda, se abonará además una unidad de obra definida como metro cúbico (m³) de incremento de calidad de áridos en capa de rodadura. El precio de esta unidad de obra no será superior al cinco por ciento (5%) del correspondiente al metro cúbico (m³) de hormigón para capa superior en pavimentos bicapa. Será condición necesaria para su abono que esta unidad de obra

estuviera explícitamente incluida en los Cuadros de Precios y el Pliego de Prescripciones Técnicas Particulares, y su medición prevista en el Presupuesto del Proyecto.

Si los resultados de la regularidad superficial mejorasen los valores especificados en este Pliego, de acuerdo con los criterios del epígrafe 550.10.5, se abonará además una unidad de obra definida como metro cúbico (m^3) de incremento de calidad de regularidad superficial, cuyo precio no será superior al dos y medio por ciento (~~2,5%~~) del correspondiente al metro cúbico (m^3) de hormigón para capa superior en pavimentos bicapa, ni al uno por ciento (~~1%~~) del correspondiente al metro cúbico (m^3) de pavimento de hormigón en los restantes casos. Será condición necesaria para su abono que esta unidad de obra estuviera explícitamente incluida en los Cuadros de Precios y el Pliego de Prescripciones Técnicas Particulares, y su medición prevista en el Presupuesto del Proyecto.

NORMAS REFERIDAS EN ESTE ARTÍCULO

Las normas recogidas en este artículo podrán ser sustituidas por otras de las utilizadas en cualquiera de los otros Estados miembros de la Unión Europea, o que sean parte del Acuerdo sobre el Espacio Económico Europeo, y en aquellos Estados que tengan un acuerdo de asociación aduanera con la Unión Europea, siempre que se demuestre que poseen idénticas especificaciones técnicas.

NLT-330	Cálculo del Índice de Regularidad Internacional (IRI) en pavimentos de carreteras.
NLT-334	Medida de la irregularidad superficial de un pavimento mediante la regla de tres metros, estática o rodante.
NLT-371	Residuo insoluble de los áridos en ácido clorhídrico (CIH).
UNE 41201 IN	Características superficiales de carreteras y aeropuertos. Procedimiento para determinar la resistencia al deslizamiento de la superficie de un pavimento a través de la medición del coeficiente de rozamiento transversal (CRTS): SCRIM.
UNE 83299	Aditivos para hormigones, morteros y pastas. Productos de curado para morteros y hormigones. Determinación de la pérdida de agua por evaporación.
UNE-EN 196-3	Métodos de ensayo de cementos. Parte 3: Determinación del tiempo de fraguado y de la estabilidad de volumen.
UNE-EN 932-1	Ensayos para determinar las propiedades generales de los áridos. Parte 1: Métodos de muestreo.
UNE-EN 932-3	Ensayos para determinar las propiedades generales de los áridos. Parte 3: Procedimiento y terminología para la descripción petrográfica simplificada.
UNE-EN 933-1	Ensayos para determinar las propiedades geométricas de los áridos. Parte 1: Determinación de la granulometría de las partículas. Métodos del tamizado.
UNE-EN 933-2	Ensayos para determinar las propiedades geométricas de los áridos. Parte 2: Determinación de la granulometría de las partículas. Tamices de ensayo, tamaño nominal de las aberturas.
UNE-EN 933-3	Ensayos para determinar las propiedades geométricas de los áridos. Parte 3: Determinación de la forma de las partículas. Índice de lajas.

- UNE-EN 933-5 Ensayos para determinar las propiedades geométricas de los áridos. Parte 5: Determinación del porcentaje de caras de fractura de las partículas de árido grueso.
- UNE-EN 933-8 Ensayos para determinar las propiedades geométricas de los áridos. Parte 8: Evaluación de los finos. Ensayo del equivalente de arena.
- UNE-EN 934-2 Aditivos para hormigones, morteros y pastas. Parte 2: Aditivos para hormigones. Definiciones, requisitos, conformidad, marcado y etiquetado.
- UNE-EN 1097-2 Ensayos para determinar las propiedades mecánicas y físicas de los áridos. Parte 2: Métodos para la determinación de la resistencia a la fragmentación.
- UNE-EN 1097-6 Ensayos para determinar las propiedades mecánicas y físicas de los áridos. Parte 6: Determinación de la densidad de partículas y la absorción de agua.
- UNE-EN 1097-8 Ensayos para determinar las propiedades mecánicas y físicas de los áridos. Parte 8: Determinación del coeficiente de pulimento acelerado.
- UNE-EN 1367-2 Ensayos para determinar las propiedades térmicas y de alteración de los áridos. Parte 2: Ensayo de sulfato de magnesio.
- UNE-EN 1744-1 Ensayos para determinar las propiedades químicas de los áridos. Parte 1: Análisis químico.
- UNE-EN 1744-3 Ensayos para determinar las propiedades químicas de los áridos. Parte 3: Preparación de eluatos por lixiviación de áridos.
- UNE-EN 10025-2 Productos laminados en caliente de aceros para estructuras. Parte 2: Condiciones técnicas de suministro de los aceros estructurales no aleados.
- UNE-EN 12350-2 Ensayos de hormigón fresco. Parte 2: Ensayo de asentamiento
- UNE-EN 12350-7 Ensayos de hormigón fresco. Parte 7: Determinación del contenido de aire. Métodos de presión.
- UNE-EN 12390-2 Ensayos de hormigón endurecido. Parte 2: Fabricación y curado de probetas para ensayos de resistencia.
- UNE-EN 12390-5 Ensayos de hormigón endurecido. Parte 5: Resistencia a flexión de probetas.
- UNE-EN 12390-6 Ensayos de hormigón endurecido. Parte 6: Resistencia a tracción indirecta de probetas.
- UNE-EN 12504-1 Ensayos de hormigón en estructuras. Parte 1: Testigos. Extracción, examen y ensayo a compresión.
- UNE-EN 13036-1 Características superficiales de carreteras y aeropuertos. Métodos de ensayo. Parte 1: Medición de la profundidad de la macrotextura superficial del pavimento mediante el método volumétrico.

- UNE-EN 13877-3 Pavimentos de hormigón. Parte 3: Especificaciones para pasadores metálicos utilizados en pavimentos de hormigón.
- UNE-EN 14188-1 Productos para sellado de juntas. Parte 1: Especificaciones para productos de sellado aplicados en caliente.
- UNE-EN 14188-2 Productos para sellado de juntas. Parte 2: Especificaciones para productos de sellado aplicados en frío.
- UNE-EN 14188-3 Productos para sellado de juntas. Parte 3: Especificaciones para juntas preformadas.
- UNE-EN 14188-4 Productos para sellado de juntas. Parte 4: Especificaciones para productos de imprimación utilizados con productos de sellado de juntas.
- UNE-EN ISO 527-1 Plásticos. Determinación de las propiedades en tracción. Parte 1: Principios generales.
- UNE-EN ISO 527-3 Plásticos. Determinación de las propiedades en tracción. Parte 3: Condiciones de ensayo para películas y hojas.

551 HORMIGÓN MAGRO VIBRADO

551.1 DEFINICIÓN

Se define como hormigón magro vibrado la mezcla homogénea de áridos, cemento, agua y aditivos, empleada en capas de base bajo pavimento de hormigón, que se pone en obra con una consistencia tal que requiere el empleo de vibradores internos para su compactación.

La ejecución del hormigón magro vibrado incluye las siguientes operaciones:

- Estudio y obtención de la fórmula de trabajo.
- Preparación de la superficie de asiento.
- Fabricación del hormigón.
- Transporte del hormigón.
- Colocación de elementos de guía y acondicionamiento de los caminos de rodadura para la pavimentadora.
- Puesta en obra del hormigón.
- Protección y curado del hormigón fresco.

551.2 MATERIALES

551.2.1 Consideraciones generales

Lo dispuesto en este artículo se entenderá sin perjuicio de lo establecido en el Reglamento 305/2011 de 9 de marzo de 2011, del Parlamento Europeo y del Consejo, por el que se establecen las condiciones armonizadas para la comercialización de productos de construcción. Para los productos con marcado CE, el fabricante asumirá la responsabilidad sobre la conformidad de los mismos con las prestaciones declaradas, de acuerdo con el artículo 11 del mencionado Reglamento. Los productos que tengan el marcado CE deberán ir acompañados, además de dicho marcado, de la Declaración de Prestaciones, y de las instrucciones e información de seguridad del producto. Por su parte, el Contratista deberá verificar que los valores declarados en

los documentos que acompañan al marcado CE permitan deducir el cumplimiento de las especificaciones contempladas en el Proyecto o, en su defecto, en este Pliego, debiendo adoptar, en el caso de que existan indicios de incumplimiento de las especificaciones declaradas, todas aquellas medidas que considere oportunas para garantizar la idoneidad del producto suministrado a la obra.

Independientemente de lo anterior, se estará además en todo caso a lo dispuesto en la legislación vigente en materia ambiental, de seguridad y salud, de producción, almacenamiento, gestión y transporte de productos de la construcción, de residuos de construcción y demolición, y de suelos contaminados.

551.2.2 Cementos

El Pliego de Prescripciones Técnicas Particulares o, en su defecto, el Director de las Obras fijará la clase resistente y el tipo de cemento, teniendo en cuenta las recomendaciones de uso indicadas en la vigente Instrucción para la recepción de cementos (RC). Éste cumplirá las prescripciones del artículo 202 de este Pliego y las adicionales que establezca, en su caso, el Pliego de Prescripciones Técnicas Particulares.

La clase resistente del cemento será, salvo justificación en contrario, la 32,5N o la 42,5N. El Director de las Obras podrá autorizar el empleo de un cemento de clase resistente 42,5R en épocas frías. No se emplearán cementos de aluminato de calcio, ni mezcla de cemento con adiciones que no hayan sido realizadas en instalación de fabricación específica.

El Pliego de Prescripciones Técnicas Particulares fijará el principio de fraguado (norma UNE-EN 196-3) que, en todo caso, no podrá tener lugar antes de los cien minutos (100 min).

551.2.3 Agua

El agua deberá cumplir las prescripciones de la vigente Instrucción de Hormigón Estructural EHE.

551.2.4 Áridos

551.2.4.1 Características generales

Los áridos cumplirán las prescripciones de la vigente Instrucción de Hormigón Estructural EHE y las adicionales contenidas en este artículo.

Se podrán utilizar materiales granulares reciclados, áridos siderúrgicos, subproductos y productos inertes de desecho, en cumplimiento del Acuerdo de Consejo de Ministros de 26 de diciembre de 2008, por el que se aprueba el Plan Nacional Integrado de Residuos 2008-2015, siempre que cumplan las prescripciones técnicas exigidas en este artículo, y se declare el origen de los materiales, tal como se establece en la legislación comunitaria sobre estas materias. Para el empleo de estos materiales se exige que las condiciones para su tratamiento y aplicación estén fijadas expresamente en el Pliego de Prescripciones Técnicas Particulares.

Los áridos no serán susceptibles ante ningún tipo de meteorización o alteración físico-química apreciable bajo las condiciones más desfavorables que, presumiblemente, puedan darse en la zona de empleo. Se deberá garantizar tanto la durabilidad a largo plazo, como que no darán origen, con el agua, a disoluciones que puedan dañar a estructuras u otras capas del firme, o contaminar corrientes de agua. Por ello, en materiales en los que, por su naturaleza, no exista suficiente experiencia sobre su comportamiento, deberá hacerse un estudio especial sobre su aptitud para ser empleado, que tendrá que ser aprobado por el Director de las Obras.

Los áridos utilizados no serán reactivos con el cemento, ni contendrán sulfuros oxidables, sulfato cálcico o compuestos ferrosos inestables, que originen fenómenos expansivos en la masa del hormigón.

Con materiales sobre los que no exista suficiente experiencia en su comportamiento y que por su naturaleza petrográfica puedan tener constitutivos reactivos con los álcalis, el Pliego de Prescripciones Técnicas Particulares, o el Director de las Obras, podrá exigir que se lleve a cabo un estudio específico sobre la reactividad potencial de los áridos, que definirá su aptitud de uso, siguiendo los criterios establecidos a estos efectos en la vigente Instrucción de Hormigón Estructural EHE.

La utilización de estos áridos requerirá el empleo de cementos con un contenido de alcalinos, expresados como óxido de sodio equivalente ($0,658 K_2O + Na_2O$) inferior al seis por mil ($< 6 \%$) del peso de cemento.

551.2.4.2 Árido grueso

A efectos de aplicación de este artículo, se define como árido grueso a la parte del árido total retenida en el tamiz 4 mm de la norma UNE-EN 933-2.

El tamaño máximo del árido grueso no será superior a cuarenta milímetros (40 mm) y se suministrará, como mínimo, en dos (2) fracciones granulométricas diferenciadas.

El coeficiente de Los Ángeles (LA) (norma UNE-EN 1097-2) deberá ser inferior a treinta y cinco ($LA < 35$), y a cuarenta ($LA < 40$) cuando se empleen materiales reciclados procedentes de capas de aglomerado de firmes de carretera, de demoliciones de hormigones de resistencia a compresión final superior a treinta y cinco megapascales (> 35 MPa), o áridos siderúrgicos.

El índice de lascas (FI) (norma UNE-EN 933-3) deberá ser inferior a treinta y cinco ($FI < 35$).

551.2.4.3 Árido fino

A efectos de aplicación de este artículo, se define como árido fino a la parte del árido total cernida por el tamiz 4 mm de la norma UNE-EN 933-2.

El árido fino será, general, arena natural rodada. El Pliego de Prescripciones Técnicas Particulares, o en su defecto el Director de las Obras, podrá permitir que el árido fino tenga arena de machaqueo.

El árido fino deberá cumplir lo establecido en la vigente Instrucción de Hormigón Estructural EHE.

El Pliego de Prescripciones Técnicas Particulares fijará el valor del equivalente de arena (SE_4) del árido fino (Anexo A de la norma UNE-EN 933-8). Dicho valor no será inferior a setenta ($SE_4 \geq 70$) en general, ni a setenta y cinco ($SE_4 \geq 75$), en carreteras sometidas durante el invierno a heladas y frecuentes tratamientos de vialidad invernal. No obstante, podrán ser aceptadas como válidas las arenas procedentes del machaqueo de rocas calizas o dolomías si cumplen lo establecido en la vigente Instrucción de Hormigón Estructural EHE, respecto a la calidad de los finos de los áridos.

La curva granulométrica del árido fino (norma UNE-EN 933-1) estará comprendida dentro de los límites que se señalan en la tabla 551.1.

TABLA 551.1 - HUSO GRANULOMÉTRICO DEL ÁRIDO FINO.

CERNIDO ACUMULADO (% en masa)						
ABERTURA DE LOS TAMICES UNE-EN 933-2 (mm)						
4	2	1	0,500	0,250	0,125	0,063
81-100	58-85	39-68	21-46	7-22	1-8	0-6

Se podrá admitir un cernido acumulado de hasta un ocho por ciento (8%) por el tamiz 0,063 mm (norma UNE-EN 933-2), si se cumple lo establecido respecto a la composición de los hormigones en la vigente Instrucción de Hormigón Estructural EHE, y si se demuestra mediante un estudio específico, que las propiedades relevantes del hormigón fabricado con ese árido fino, son al menos iguales que las de los hormigones con los mismos componentes pero sustituyendo la arena por una que cumpla el huso.

Adoptada una curva granulométrica dentro de los límites indicados, el Pliego de Prescripciones Técnicas Particulares o, en su defecto, el Director de las Obras, podrá exigir que su módulo de finura (norma UNE-EN 933-1), definido como la suma de las diferencias ponderales acumuladas, expresadas en tanto por uno, por cada uno de los siete (7) tamices especificados en la tabla 551.1, no experimente una variación superior al cinco por ciento (\pm 5%).

551.2.5 Aditivos

El Pliego de Prescripciones Técnicas Particulares fijará los aditivos que puedan utilizarse para obtener la trabajabilidad adecuada o mejorar las características de la mezcla, los cuales deberán ser especificados en la fórmula de trabajo y aprobados por el Director de las Obras. Establecerá también su modo de empleo, de acuerdo con las condiciones climáticas y de ejecución y con las características de la obra. Se tendrá en cuenta además lo establecido en la vigente Instrucción de Hormigón Estructural EHE.

Los aditivos utilizados deberán llevar obligatoriamente el marcado CE y la correspondiente información que debe acompañarle, así como disponer del certificado de control de producción en fábrica expedido por un organismo notificado y de la declaración de prestaciones elaborada por el propio fabricante, todo ello conforme a lo establecido en la norma UNE-EN 934-2.

551.2.6 Productos filmógenos de curado

Se entiende por productos filmógenos de curado aquellos que, aplicados sobre la superficie del hormigón fresco, forman una membrana continua que reduce la pérdida de humedad durante el período de primer endurecimiento y, al mismo tiempo, la elevación de temperatura por exposición a los rayos solares, como consecuencia de su pigmentación clara, que permite además detectar con facilidad las zonas en las que no ha sido aplicada.

Los productos filmógenos de curado serán compuestos líquidos integrados por una base y un disolvente volátil, que en ningún caso producirán efectos dañinos sobre el hormigón. La base, o porción no volátil, constará de un pigmento claro, preferentemente blanco, finamente dividido, y un vehículo, que estará compuesto de ceras naturales o sintéticas, o bien de resinas.

El producto utilizado no permanecerá viscoso y aparecerá seco al tacto antes de transcurridas doce horas (12 h) desde su aplicación.

El Pliego de Prescripciones Técnicas Particulares fijará las características del producto filmógeno de curado que vaya a emplearse. No se utilizará ninguna clase de producto filmógeno de curado, sin la aprobación previa y expresa del Director de las Obras.

Las partidas de productos filmógenos de curado irán acompañadas de su correspondiente documentación y características, así como de las instrucciones de uso, dotación óptima y tiempo máximo de almacenamiento. Deberán proporcionar protección al hormigón durante un periodo de tiempo no inferior a la duración mínima del curado, estimada según los criterios indicados en el epígrafe 551.5.9.2 de este artículo.

El índice de eficacia en el curado, entendido como el porcentaje de agua que el producto aplicado ha evitado que pierda el hormigón en un determinado tiempo (norma UNE 83299), no será inferior al sesenta por ciento ($\geq 60\%$) durante el periodo de curado.

El producto filmógeno de curado no podrá almacenarse durante un periodo de tiempo superior a seis (6) meses, debiéndose comprobar que durante este tiempo no ha sufrido deterioros, no se ha producido su sedimentación, no se han formado costras

en el recipiente, y mantiene su capacidad de adquirir una consistencia uniforme después de ser batido moderadamente o agitado con aire comprimido.

551.3 TIPO Y COMPOSICIÓN DEL HORMIGÓN MAGRO VIBRADO

La resistencia característica a compresión del hormigón magro vibrado, determinada sobre probetas cilíndricas de quince centímetros (15 cm) de diámetro y treinta centímetros (30 cm) de altura, fabricadas y conservadas de conformidad con la norma UNE-EN 12390-2 y ensayadas a 28 días de edad (norma UNE-EN 12390-3) no será inferior a quince megapascuales (≥ 15 MPa).

La consistencia del hormigón (norma UNE-EN 12350-2) tendrá un valor de asentamiento comprendido entre uno y seis centímetros (1 a 6 cm). El Pliego de Prescripciones Técnicas Particulares o, en su defecto, el Director de las Obras indicará su valor y los límites admisibles de sus resultados pudiendo también especificar otros procedimientos alternativos de determinación.

La masa unitaria del total de partículas cernidas por el tamiz 0,125 mm (norma UNE-EN 933-2), incluyendo el cemento, no será inferior a doscientos cincuenta kilogramos por metro cúbico de hormigón magro vibrado (≥ 250 kg/m³).

La dosificación de cemento no será inferior a ciento cincuenta kilogramos por metro cúbico (≥ 150 kg/m³) de hormigón fresco y la relación ponderal de agua/cemento no será superior a ciento quince centésimas (a/c $\leq 1,15$).

La proporción de aire ocluido en el hormigón magro fresco vertido en obra (norma UNE-EN 12350-7), no será superior al seis por ciento ($\leq 6\%$) en volumen. En zonas sometidas a nevadas o heladas será obligatoria la utilización de un inclusor de aire. En este caso, la proporción de aire ocluido en el hormigón magro fresco no será inferior al cuatro y medio por ciento ($\geq 4,5\%$) en volumen.

551.4 EQUIPO NECESARIO PARA LA EJECUCIÓN DE LAS OBRAS

551.4.1 Consideraciones generales

No se podrá utilizar en la ejecución del hormigón magro vibrado ningún equipo que no haya sido previamente empleado en el tramo de prueba y aprobado por el Director de las Obras.

Se estará, en todo caso, a lo dispuesto en la legislación vigente en materia ambiental, de seguridad y salud y de transporte en lo referente a los equipos empleados en la ejecución de las obras.

551.4.2 Central de fabricación

El hormigón magro se fabricará en centrales de mezcla discontinua, capaces de manejar, simultáneamente, el número de fracciones del árido que exija la fórmula de trabajo adoptada. La producción horaria de la central de fabricación deberá ser capaz de suministrar el hormigón magro sin que la alimentación del equipo de extensión se interrumpa o sea necesario modificar su velocidad de avance.

En carreteras con categorías de tráfico pesado T00 a T1, la central de fabricación estará dotada de un higrómetro dosificador de agua y de un sistema de registro con visualización de la potencia absorbida por los motores de accionamiento de las amasadoras y, en su caso, de las pesadas en los áridos, cemento, agua y eventuales aditivos.

Las tolvas para los áridos deberán tener paredes resistentes y estancas, bocas de anchura suficiente para que su alimentación se efectúe correctamente, y estarán provistas de dispositivos para evitar intercontaminaciones; su número mínimo será función del de fracciones de árido que exija la fórmula de trabajo adoptada y como mínimo uno (1) por cada fracción de árido grueso acopiado y dos (2) para el árido fino y una (1) adicional si se utilizan dos tipos de arena: natural rodada y de machaqueo.

Para el cemento a granel se utilizará una báscula independiente de la utilizada para los áridos. El mecanismo de carga estará enclavado contra un eventual cierre antes de que la tolva de pesada estuviera adecuadamente cargada. El de descarga tendrá un dispositivo contra una apertura imprevista antes de que la carga de cemento en la tolva de pesada hubiera finalizado, y de que la masa del cemento en ella difiera en menos del uno por ciento ($\pm 1\%$) de la especificada; además estará diseñado de forma que permita la regulación de la salida del cemento sobre los áridos.

La dosificación de los áridos se podrá efectuar por pesadas acumuladas en una (1) sola tolva o individualmente con una (1) tolva de pesada independiente para cada fracción.

En el primer caso, las descargas de las tolvas de alimentación y de pesada estarán enclavadas entre sí, de forma que:

- No podrá descargar más de un silo al mismo tiempo.
- El orden de descarga no podrá ser distinto al previsto.
- La tolva de pesada no se podrá descargar hasta que haya sido depositada en ella la cantidad requerida de cada uno de los áridos, y estén cerradas todas las descargas de las tolvas.
- La descarga de la tolva de pesada deberá estar enclavada contra una eventual apertura, antes de que la masa de árido en la tolva difiera en menos de un uno por ciento ($\pm 1\%$) del acumulado de cada fracción.

Si se utilizasen tolvas de pesada independientes para cada fracción, todas ellas deberán poder ser descargadas simultáneamente. La descarga de cada tolva de pesada deberá estar enclavada contra una eventual apertura antes de que la masa de árido en ella difiera en menos de un dos por ciento ($\pm 2\%$) de la especificada.

El enclavamiento no permitirá que se descargue parte alguna de la dosificación, hasta que todas las tolvas de los áridos y la del cemento estuvieran correctamente cargadas, dentro de los límites especificados. Una vez comenzada la descarga, quedarán enclavados los dispositivos de dosificación, de tal forma que no se pueda comenzar una nueva dosificación hasta que las tolvas de pesada estén vacías, sus compuertas de descarga cerradas y los indicadores de masa de las balanzas a cero, con una tolerancia del tres por mil ($\pm 3\text{‰}$) de su capacidad total.

Los dosificadores ponderales deberán estar aislados de vibraciones y de movimientos de otros equipos de la central, de forma que, cuando ésta funcione, sus lecturas, después de paradas las agujas, no difieran de la masa designada en más del uno por ciento ($\pm 1\%$) para el cemento, uno y medio por ciento ($\pm 1,5\%$) para cada fracción del árido o uno por ciento ($\pm 1\%$) para el total de las fracciones si la masa de éstas se determinase conjuntamente. Su precisión no será inferior al cinco por mil ($\pm 5\text{‰}$) para los áridos, ni al tres por mil ($\pm 3\text{‰}$) para el cemento. El agua añadida se medirá en masa o en volumen, con una precisión no inferior al uno por ciento ($\pm 1\%$) de la cantidad total requerida.

Una vez fijadas las proporciones de los componentes, la única operación manual que se podrá efectuar para dosificar los áridos y el cemento de una amasadora será la de accionamiento de interruptores y conmutadores. Los mandos del dosificador estarán en un compartimento fácilmente accesible, pero que pueda ser cerrado con llave cuando así se requiera.

Si se prevé la incorporación de aditivos a la mezcla, la central deberá poder dosificarlos con precisión suficiente, a juicio del Director de las Obras. Los aditivos en polvo se dosificarán en masa y los aditivos en forma de líquido o de pasta, en masa o en volumen, con una precisión no inferior al tres por ciento ($\pm 3\%$) de la cantidad especificada de producto.

El temporizador del amasado y el de la descarga deberán estar enclavados de tal forma que, durante el funcionamiento de la amasadora, no se pueda producir la descarga hasta que haya transcurrido el tiempo de amasado previsto.

551.4.3 Elementos de transporte

El transporte del hormigón magro podrá realizarse en camiones hormigonera o en camiones de caja lisa y estanca. En este último caso, los camiones deberán ir siempre provistos de una lona o cobertor adecuado para proteger al hormigón magro durante su transporte, evitando la excesiva evaporación del agua o la intrusión de elementos extraños.

Deberán disponerse los equipos necesarios para la limpieza de los elementos de transporte antes de recibir una nueva carga de hormigón magro.

El equipo de transporte deberá ser capaz de suministrar el hormigón a la zona del extendido de forma continua y uniforme sin que la alimentación del equipo de extensión se interrumpa o sea necesario modificar su velocidad de avance.

551.4.4 Equipos de puesta en obra

La puesta en obra del hormigón magro se realizará mediante una pavimentadora de encofrados deslizantes, capaz de extender, vibrar y enrasar uniformemente el hormigón magro fresco. El Director de las Obras podrá exigir un equipo para el reparto previo del hormigón magro en toda la anchura de pavimentación.

La pavimentadora dispondrá de un sistema de guía por cable o de sistemas de guiado tridimensional, debiendo actuar los servomecanismos correctores apenas las desviaciones de la pavimentadora rebasen tres milímetros (± 3 mm) en alzado, o diez milímetros (± 10 mm) en planta.

La pavimentadora estará dotada de encofrados móviles de dimensiones, forma y resistencia suficientes para sostener el hormigón lateralmente durante el tiempo necesario para obtener la sección transversal prevista, sin asiento del borde de la losa. Tendrá acoplados los dispositivos adecuados para mantener limpios los caminos de rodadura del conjunto de los equipos de extensión y terminación.

La pavimentadora deberá poder compactar adecuadamente el hormigón fresco en toda la anchura del extendido, mediante vibración interna aplicada por elementos dispuestos de forma uniforme con una separación comprendida entre trescientos cincuenta y quinientos milímetros (350 a 500 mm) medidos entre sus centros y a una altura tal que queden dispuestos en la mitad (1/2) del espesor de la capa extendida. La separación entre el centro del vibrador extremo y la cara interna del encofrado correspondiente no excederá de ciento cincuenta milímetros ($\neq 150$ mm). Los vibradores internos utilizados deberán poder trabajar en un rango de velocidades comprendido entre siete mil y doce mil revoluciones por minuto (7 000 a 12 000 rpm).

Los elementos vibratorios no se apoyarán, en ningún caso, en la capa inferior, y dejarán de funcionar en el instante en que se detenga la pavimentadora.

La longitud de la maestra enrasadora será la necesaria para que no se aprecien ondulaciones en la superficie del hormigón magro extendido.

Una vez alcanzado su régimen de funcionamiento, la velocidad de avance del equipo de extensión deberá ser uniforme en el tiempo durante el cuál esté trabajando, no pudiendo ser inferior a la aprobada por el Director de las Obras ni superior a sesenta metros por hora ($\neq 60$ m/h).

551.4.5 Distribuidor del producto filmógeno de curado

La maquinaria y equipos utilizados en la distribución superficial del producto filmógeno de curado asegurarán una distribución continua y uniforme de la película aplicada, así como la ausencia de zonas deficitarias en dotación, tanto en la superficie como en los bordes laterales de la losa. Además, deberán ir provistos de dispositivos que proporcionen una adecuada protección del producto pulverizado contra el viento. El

tanque de almacenamiento del producto contará con un dispositivo mecánico, que lo mantendrá en continua agitación durante su aplicación.

El Pliego de Prescripciones Técnicas Particulares definirá, en su caso, los equipos a emplear en la distribución superficial del producto filmógeno de curado.

Antes de proceder a la aplicación en obra del producto filmógeno de curado, el Director de las Obras exigirá que se realicen pruebas para comprobar la dotación y la uniformidad de distribución lograda con el equipo.

551.5 EJECUCIÓN DE LAS OBRAS

551.5.1 Estudio y obtención de la fórmula de trabajo

La producción del hormigón magro no se podrá iniciar en tanto que el Director de las Obras no haya aprobado la correspondiente fórmula de trabajo, estudiada en laboratorio y verificada en la central de fabricación y en el tramo de prueba, la cual deberá señalar, como mínimo:

- La identificación y proporción ponderal en seco de cada fracción del árido en la amasada.
- La granulometría de los áridos combinados por los tamices 40 mm; 32 mm, 20 mm; 12,5 mm; 8 mm; 4 mm; 2 mm; 1 mm; 0,500 mm; 0,250 mm; 0,125 mm; y 0,063 mm (norma UNE-EN 933-2).
- La dosificación de cemento, la de agua y, eventualmente, la de cada aditivo, referidas a la amasada (en masa o en volumen, según corresponda).
- La resistencia característica a compresión simple, a siete y veintiocho días (7 y 28 d).
- La consistencia del hormigón magro fresco y el contenido de aire ocluido.

Será preceptiva la realización de ensayos de resistencia a compresión simple para cada fórmula de trabajo, con objeto de comprobar que los materiales y medios disponibles en obra permiten obtener un hormigón magro con las características exigidas. Los ensayos de resistencia se llevarán a cabo sobre probetas procedentes de seis (6) amasadas diferentes, confeccionando dos (2) series de dos (2) probetas por amasada (norma UNE-EN 12390-2) admitiéndose para ello el empleo de una mesa vibrante. Dichas probetas se conservarán en las condiciones previstas en la

citada norma, para ensayar a compresión simple (norma UNE-EN 12390-3) una serie de cada una de las amasadas a siete días (7 d) y la otra a veintiocho días (28 d).

La resistencia de cada amasada a la edad especificada se determinará como la media de la resistencia de las probetas confeccionadas con hormigón de dicha amasada y ensayadas a dicha edad. Ordenados de menor a mayor los valores medios de la resistencia de las seis (6) amasadas, $x_1 \leq x_2 \leq \dots \leq x_6$ se estimará la resistencia característica como el resultado de aplicar la siguiente expresión:

$$f_{ck} = \bar{x}_6 - 0,8(x_6 - x_1)$$

Si la resistencia característica a siete días (7 d) resultara superior al ochenta por ciento (> 80%) de especificada a veintiocho días (28 d), y no se hubieran obtenido resultados del contenido de aire ocluido y de la consistencia fuera de los límites establecidos, se podrá proceder a la realización de un tramo de prueba con ese hormigón magro. En caso contrario, se deberá esperar a los veintiocho días (28 d) para aceptar la fórmula de trabajo o, en su caso, para introducir los ajustes necesarios en la dosificación y repetir los ensayos de resistencia.

Si la marcha de los trabajos lo aconsejase, el Director de las Obras podrá exigir la corrección de la fórmula de trabajo, que se justificará mediante los ensayos oportunos. En todo caso se estudiará y aprobará una nueva fórmula siempre que varíe la procedencia de alguno de los componentes, o si, durante la producción, se rebasaran las tolerancias establecidas en este artículo.

551.5.2 Preparación de la superficie de asiento

Se comprobarán la regularidad superficial y el estado de la superficie sobre la que vaya a extenderse el hormigón magro vibrado. El Pliego de Prescripciones Técnicas Particulares, o en su defecto el Director de las Obras, deberá indicar las medidas necesarias para obtener dicha regularidad superficial y, en su caso como subsanar las deficiencias.

Se prohibirá circular sobre la superficie preparada, salvo al personal y equipos que sean imprescindibles para la ejecución de la capa. En este caso, se tomarán todas las precauciones que exigiera el Director de las Obras, cuya autorización será preceptiva.

En época seca y calurosa, y siempre que sea previsible una pérdida de humedad del hormigón magro, el Director de las Obras podrá exigir que la superficie de apoyo se riegue ligeramente con agua, inmediatamente antes de la extensión, de forma que ésta quede húmeda, pero no encharcada, eliminándose las acumulaciones que hubieran podido formarse.

551.5.3 Fabricación del hormigón magro

551.5.3.1 Acopio de áridos

Los áridos se producirán o suministrarán en fracciones granulométricas diferenciadas, que se acopiarán y manejarán por separado hasta su introducción en las tolvas de áridos. Cada fracción será suficientemente homogénea y se deberá poder acopiar y manejar sin peligro de segregación, observando las precauciones que se detallan a continuación.

El número de fracciones no podrá ser inferior a tres (≥ 3) para las categorías de tráfico pesado T00 a T2, incluidos arcenes. El Director de las Obras podrá exigir un mayor número de fracciones, si lo estimara necesario para mantener la composición y características del hormigón magro vibrado.

Cada fracción del árido se acopiará separada de las demás para evitar que se produzcan contaminaciones entre ellas, disponiéndose los acopios preferiblemente sobre zonas pavimentadas. Si se dispusieran sobre el terreno natural, se drenará la plataforma y no se utilizarán los quince centímetros (15 cm) inferiores. Los acopios se formarán por capas de espesor no superior a un metro y medio ($\leq 1,5$ m), y no por montones cónicos, y las cargas del material se colocarán adyacentes, tomando las medidas oportunas para evitar su segregación.

Cuando se detecten anomalías en el suministro de los áridos, se acopiarán por separado hasta confirmar su aceptabilidad; esta misma medida se aplicará cuando se autorice el cambio de procedencia de un árido.

El volumen mínimo de acopios antes de iniciar la producción vendrá fijado en el Pliego de Prescripciones Técnicas Particulares y salvo justificación en contrario, no deberá ser inferior al cincuenta por ciento ($\geq 50\%$) o al correspondiente a un (1) mes de trabajo, en carreteras con categoría de tráfico pesado T00 a T2.

551.5.3.2 Suministro y acopio de cemento

El cemento se suministrará y acopiará de acuerdo con el artículo 202 de este Pliego.

La masa mínima de cemento acopiado en todo momento no será inferior a la necesaria para la fabricación del hormigón durante una jornada y media (1,5 d) con un rendimiento normal. El Director de las Obras podrá autorizar la reducción de este límite a una (1) jornada, si la distancia entre la central de fabricación del hormigón y la instalación específica de fabricación de cemento fuera inferior a cien kilómetros (< 100 km).

551.5.3.3 Acopio de aditivos

Los aditivos se protegerán convenientemente de la intemperie y de toda contaminación; los sacos de productos en polvo se almacenarán en un lugar ventilado y seco. Los aditivos suministrados en forma líquida y los pulverulentos diluidos en agua se almacenarán en depósitos estancos y protegidos de las heladas, equipados de elementos agitadores para mantener permanentemente los sólidos en suspensión.

551.5.3.4 Amasado

La carga de cada una de las tolvas de áridos se realizará de forma que el contenido esté siempre comprendido entre el cincuenta y el cien por ciento (50 a 100%) de su capacidad, sin rebosar. En las operaciones de carga se tomarán las precauciones necesarias para evitar segregaciones o contaminaciones y la alimentación del árido fino, aun cuando ésta fuera de un único tipo y granulometría, se efectuará dividiendo la carga entre dos (2) tolvas.

El amasado se realizará mediante dispositivos capaces de asegurar la completa homogeneización de todos los componentes. La cantidad de agua añadida a la mezcla será la necesaria para alcanzar la relación agua/cemento fijada por la fórmula de trabajo; para ello, se tendrá en cuenta el agua aportada por la humedad de los áridos, especialmente del árido fino.

Los aditivos en forma líquida o en pasta se añadirán al agua de amasado, mientras que los aditivos en polvo se introducirán en la amasadora, junto con el cemento o los áridos.

A la descarga de la amasadora todo el árido deberá estar uniformemente distribuido y todas sus partículas total y homogéneamente cubiertas de pasta de cemento. Los tiempos de mezcla y amasado necesarios para lograr una masa homogénea y uniforme, sin segregación, así como la temperatura máxima del hormigón a la salida de la amasadora serán fijados durante la realización del tramo de prueba especificado

en el apartado 551.6. Si se utilizase hielo para enfriar el hormigón, la descarga no comenzará hasta que se hubiera fundido en su totalidad, y se tendrá en cuenta para la relación agua/cemento.

Antes de volver a cargar la amasadora se vaciará totalmente su contenido. Si hubiera estado parada más de treinta minutos (> 30 min), se limpiará perfectamente antes de volver a verter materiales en ella. De la misma manera se procederá antes de comenzar la fabricación de hormigón con un nuevo tipo de cemento.

551.5.4 Transporte

El transporte del hormigón magro desde la central de fabricación hasta su puesta en obra se realizará tan rápidamente como sea posible, y si es transportado en vehículo abierto se protegerá con cobertores contra la lluvia o la desecación.

La máxima caída libre vertical del hormigón en cualquier punto de su recorrido no excederá de un metro y medio (≈ 1,5 m) y, si la descarga se hiciera al suelo, se procurará que se realice lo más cerca posible de su ubicación definitiva, reduciendo al mínimo posteriores manipulaciones.

551.5.5 Elementos de guía y acondicionamiento de los caminos de rodadura para pavimentadoras de encofrados deslizantes

La distancia entre piquetes en su caso que sostengan el cable de guía de las pavimentadoras de encofrados deslizantes no podrá ser superior a diez metros (≈ 10 m); dicha distancia se reducirá a cinco metros (≈ 5 m) en curvas de radio inferior a quinientos metros (< 500 m) y en acuerdos verticales de parámetro inferior a dos mil metros (< 2 000 m). Se tensará el cable de forma que su flecha entre dos piquetes consecutivos no sea superior a un milímetro (≈ 1 mm).

Donde se ejecute una franja junto a otra existente, se podrá usar ésta como guía de las máquinas. En este caso, la primera deberá haber alcanzado una edad mínima de tres días (3 d) y se protegerá su superficie de la acción de las orugas interponiendo bandas de goma, chapas metálicas u otros materiales adecuados, a una distancia conveniente del borde. Si se observaran daños estructurales o superficiales en los caminos de rodadura, se suspenderá la ejecución, reanudándola cuando el hormigón hubiera adquirido la resistencia necesaria, o adoptando las precauciones suficientes para que no se vuelvan a producir dichos daños.

Los caminos de rodadura de las orugas estarán suficientemente compactados para permitir su paso sin deformaciones, y se mantendrán limpios. No deberán presentar irregularidades superiores a quince milímetros (\nlessgtr 15 mm), medidos con regla de tres metros (3 m) (norma NLT-334).

551.5.6 Puesta en obra

La puesta en obra del hormigón se realizará con pavimentadoras de encofrados deslizantes que trabajarán a una velocidad constante que asegure una adecuada compactación en todo el espesor de la losa y su correcta terminación. La descarga y la extensión previa del hormigón en toda la anchura de pavimentación se realizarán de modo suficientemente uniforme para no desequilibrar el avance de la máquina; esta precaución se deberá extremar al hormigonar en rampa.

Se cuidará que delante de la maestra enrasadora se mantenga en todo momento, y en toda la anchura de la pavimentación, un volumen suficiente de hormigón fresco en forma de cordón de unos diez centímetros (10 cm) como máximo de altura; delante de los fratases de acabado se mantendrá un cordón continuo de mortero fresco, de la menor altura posible.

Donde la calzada tuviera dos (2) o más carriles en el mismo sentido de circulación, se ejecutarán simultáneamente al menos dos (2) carriles, salvo indicación expresa en contrario del Director de las Obras.

Se dispondrán pasarelas móviles con objeto de facilitar la circulación del personal y evitar desperfectos en el hormigón fresco, y los tajos de puesta en obra del hormigón deberán tener todos sus accesos correctamente señalizados y acondicionados para proteger la capa recién construida.

551.5.7 Ejecución de juntas de puesta en obra del hormigón

En caso de que el Director de las Obras autorizase la ejecución de una junta longitudinal de hormigonado, se prestará la mayor atención y cuidado a que el hormigón magro que se coloque a lo largo de la misma sea homogéneo y quede perfectamente compactado. La junta distará al menos cincuenta centímetros (50 cm) de cualquier junta longitudinal prevista en el pavimento de hormigón.

Las juntas transversales de hormigonado se dispondrán al final de la jornada, o donde se hubiera producido, por cualquier causa, una interrupción en la ejecución que hiciera temer un comienzo de fraguado, de acuerdo con el epígrafe 551.8.1.

551.5.8 Terminación

Se prohibirá el riego con agua o la extensión de mortero sobre la superficie del hormigón magro fresco para facilitar su acabado. Donde fuera necesario aportar material para corregir una zona baja, se empleará hormigón aún no extendido. En todo caso, antes de que comience a fraguar el hormigón, se dará a su superficie un acabado liso y homogéneo, según determine el Director de las Obras.

551.5.9 Protección y curado

551.5.9.1 Consideraciones generales

Siempre que sea necesario, durante el primer período de endurecimiento, se protegerá el hormigón contra el lavado por lluvia, la desecación rápida, -especialmente en condiciones de baja humedad relativa del aire, fuerte insolación o viento- y enfriamientos bruscos o congelación, pudiendo emplear para ello una lámina de plástico, un producto de curado resistente a la lluvia u otro procedimiento que autorice el Director de las Obras.

El hormigón se curará con un producto filmógeno durante el plazo que resulte de aplicar los criterios indicados en el epígrafe 551.5.9.2 de este artículo, salvo que el Director de las Obras autorice el empleo de otro sistema. Deberán someterse a curado todas las superficies expuestas de la losa, incluidos sus bordes laterales, tan pronto como hayan finalizado las operaciones de acabado.

Durante un período que, salvo autorización expresa del Director de las Obras, no será inferior a tres días (≅ 3 d) a partir de la puesta en obra del hormigón, estará prohibido todo tipo de circulación sobre la capa recién ejecutada, con excepción de la imprescindible para comprobar la regularidad superficial.

551.5.9.2 Duración del curado

La estimación de la duración mínima del curado del pavimento recién ejecutado deberá tener en cuenta las condiciones ambientales existentes que puedan favorecer la desecación del hormigón, como el grado de humedad relativa del aire, la velocidad del viento o el grado de exposición solar, así como la velocidad de desarrollo de la resistencia del hormigón. Para ello, se aplicará la siguiente expresión:

$$D = KLD_0 + D_1$$

en la que:

- D es la duración mínima del curado, en días.
- K es un coeficiente de ponderación ambiental, de acuerdo con la tabla 551.2.
- L es un coeficiente de ponderación de las condiciones térmicas, de acuerdo con la tabla 551.3.
- D₀ es un parámetro básico de curado, de acuerdo con la tabla 551.4.
- D₁ es un parámetro función del tipo de cemento, de acuerdo con la tabla 551.5.

TABLA 551.2 – COEFICIENTE DE PONDERACIÓN AMBIENTAL K

CLASE DE EXPOSICIÓN	VALOR DE K
AMBIENTE NORMAL	1
EXISTENCIA DE HELADAS QUE NO REQUIEREN EL EMPLEO DE SALES FUNDENTES	1,15
EXISTENCIA DE FRECUENTES HELADAS Y EMPLEO DE SALES FUNDENTES	1,30

TABLA 551.3 – COEFICIENTE DE PONDERACIÓN TÉRMICA L

TEMPERATURA AMBIENTAL MEDIA DURANTE EL CURADO (°C)	L
< 6	1
6 a 12	1,15
> 12	1,30

TABLA 551.4 – PARÁMETRO BÁSICO DE CURADO D0

CONDICIONES AMBIENTALES DURANTE EL CURADO DEL PAVIMENTO ¹	VELOCIDAD DE DESARROLLO DE LA RESISTENCIA DEL HORMIGÓN		
	MUY RÁPIDA ²	RÁPIDA ³	MEDIA ⁴
- A - - EXPUESTO AL SOL CON INTENSIDAD BAJA - VELOCIDAD DEL VIENTO BAJA - HUMEDAD RELATIVA NO INFERIOR AL 80%	1	2	3
- B - - EXPUESTO AL SOL CON INTENSIDAD MEDIA - VELOCIDAD DEL VIENTO MEDIA - HUMEDAD RELATIVA NO INFERIOR AL 50%	2	3	3
- C - - SOLEAMIENTO FUERTE - VELOCIDAD DEL VIENTO ALTA - HUMEDAD RELATIVA INFERIOR AL 50%	3	4	3

1) En el caso de que las condiciones ambientales durante el curado no se correspondan con alguno de los casos contemplados, podrá determinarse el parámetro D_0 utilizando como orientativos los valores recogidos en esta Tabla.

2) Es el caso de hormigones fabricados con cementos de clase resistente 42,5R o superior.

3) Es el caso de hormigones fabricados con cementos de clase resistente 42,5N y 32,5R.

4) Es el caso de hormigones fabricados con cementos de clase resistente 32,5N.

TABLA 551.5 – PARÁMETRO D1

TIPO DE CEMENTO		D_1
PÓRTLAND	CEM I	0
CON ADICIONES	CEM II ¹	1
DE HORNO ALTO	CEM III/A	3
	CEM III/B	4
PUZOLÁNICO	CEM IV	2
COMPUESTO	CEM V	4
ESPECIAL	ESP VI-1	4

1) Todos los tipos.

551.5.9.3 Curado con productos filmógenos

Si para el curado se utilizasen productos filmógenos, se aplicarán apenas hubieran concluido las operaciones de acabado y no quedase agua libre en la superficie de la capa.

El producto de curado será aplicado, en toda la superficie de hormigón, por medios mecánicos que aseguren una pulverización del producto en un rocío fino de forma

continua y uniforme. Se aplicará en las proporciones indicadas por el fabricante y aprobadas por el Director de las Obras. En caso de que no existiesen indicaciones al respecto, esta dotación no será inferior a doscientos gramos por metro cuadrado ($\approx 200 \text{ g/m}^2$). En condiciones ambientales adversas de baja humedad relativa, altas temperaturas, fuertes vientos o lluvia, el Director de las Obras podrá exigir que el producto de curado se aplique antes y con mayor dotación

Al aplicar el producto sobre el hormigón, según la dosificación especificada, deberá apreciarse visualmente la uniformidad de su reparto, procediéndose a efectuar una nueva aplicación antes de transcurrida una hora (1 h) desde el primer tratamiento en aquellas zonas en las que el recubrimiento haya resultado deficiente.

551.5.9.4 Curado por humedad

Si la capa de hormigón magro vibrado se curase por humedad, se cubrirá su superficie con materiales de alto poder de retención de humedad, que se mantendrán saturados durante el período de curado. Dichos materiales no deberán estar impregnados ni contaminados por sustancias perjudiciales para el hormigón.

Mientras que la superficie del hormigón no se cubra con el pavimento, se mantendrá húmeda adoptando las precauciones necesarias para que en ninguna circunstancia se deteriore la superficie del hormigón.

551.5.10 Protección térmica

Durante el período de curado, el hormigón magro deberá protegerse contra la acción de la helada o de un enfriamiento rápido. En caso de prever una posible helada, se protegerá hasta el día siguiente a su puesta en obra con una membrana de un material idóneo para tal fin, que será aprobada por el Director de las Obras.

Si fuera probable el enfriamiento brusco de un hormigón sometido a elevadas temperaturas diurnas, como en caso de lluvia después de un soleamiento intenso o de un descenso de la temperatura ambiente en más de quince grados Celsius ($15 \text{ }^\circ\text{C}$) entre el día y la noche, se deberá proteger la capa en la forma indicada en el párrafo anterior.

551.6 TRAMO DE PRUEBA

Adoptada una fórmula de trabajo, de acuerdo con el epígrafe 551.5.1, se procederá a la realización de un tramo de prueba con el mismo equipo, velocidad de puesta en obra del hormigón, espesor y anchura que se vayan a utilizar en la obra.

El Pliego de Prescripciones Técnicas Particulares, o en su defecto el Director de las Obras, fijará la longitud del tramo de prueba, que no será inferior a cien metros (≥ 100 m). El Director de las Obras determinará si es aceptable su realización como parte integrante de la unidad de obra definitiva.

En el tramo de prueba se comprobará que:

- Los medios de vibración serán capaces de compactar adecuadamente el hormigón magro en todo su espesor.
- Se podrán cumplir las prescripciones de terminación y de regularidad superficial.
- El proceso de protección y curado será adecuado.

Si la ejecución no fuese satisfactoria, se procederá a la realización de otro tramo de prueba, introduciendo las oportunas variaciones en los equipos o métodos de puesta en obra. No se podrá proceder a la construcción de la capa en tanto que las condiciones que se comprueben en el tramo de prueba no haya sido aceptadas por el Director de las Obras.

El curado del tramo de prueba se prolongará durante el período prescrito en el Pliego de Prescripciones Técnicas Particulares.

Con el fin de tener una referencia de la resistencia media alcanzada en el tramo de prueba aceptado, que sirva de base para su comparación con los resultados de los ensayos de información a los que se refiere el epígrafe 551.10.1.2, se procederá a la extracción de seis (6) testigos cilíndricos (norma UNE EN 12504 1) a los treinta y tres días (33 d) de su puesta en obra en emplazamientos aleatorios que disten entre sí un mínimo de siete metros (7 m) en sentido longitudinal, y separados más de cincuenta centímetros (> 50 cm) de cualquier junta o borde. Estos testigos se ensayarán a compresión simple (norma UNE-EN 12390-3) a treinta y cinco días (35 d) de edad, después de haber sido conservados durante las cuarenta y ocho horas (48 h) anteriores al ensayo en las condiciones previstas en la norma UNE-EN 12504-1.

551.7 ESPECIFICACIONES DE LA UNIDAD TERMINADA**551.7.1 Resistencia**

La resistencia característica a compresión simple a veintiocho días (28 d) cumplirá lo indicado en el apartado 551.3.

551.7.2 Alineación, rasante, espesor y anchura

Las desviaciones en planta respecto a la alineación del Proyecto, no deberán ser superiores a tres centímetros ($\neq 3$ cm) y la superficie de la capa deberá tener las pendientes y la rasante indicadas en los Planos, admitiéndose una tolerancia de diez milímetros (± 10 mm) para esta última.

El espesor de la capa no podrá ser inferior, en ningún punto, al previsto en los Planos de secciones tipo. En todos los perfiles se comprobará la anchura extendida, que en ningún caso podrá ser inferior a la teórica deducida de la sección tipo de los Planos.

551.7.3 Regularidad superficial

El Índice de Regularidad Internacional (IRI) (norma NLT-330) no superará los valores indicados en la tabla 551.6.

TABLA 551.6 - ÍNDICE DE REGULARIDAD INTERNACIONAL (IRI)

PORCENTAJE DE HECTÓMETROS	IRI (dm/hm)
50	< 2,0
80	< 2,5
100	< 3,0

551.8 LIMITACIONES DE LA EJECUCIÓN

551.8.1 Consideraciones generales

Se interrumpirá la ejecución cuando haya precipitaciones con una intensidad tal que pudiera, a juicio del Director de las Obras, dañar al hormigón magro fresco.

La descarga del hormigón, cuando el transporte se efectúe en camiones sin elementos de agitación, deberá realizarse antes de que haya transcurrido un período máximo de cuarenta y cinco minutos (45 min), a partir de la introducción del cemento y de los áridos en la amasadora. El Director de las Obras podrá aumentar este plazo si se utilizasen elementos de transporte con sistemas de agitación o retardadores de fraguado, o disminuirlo si las condiciones atmosféricas originan un rápido endurecimiento del hormigón.

No deberá transcurrir más de una hora (≅ 1 h) entre la fabricación del hormigón y su terminación. El Director de las Obras podrá aumentar este plazo hasta un máximo de dos horas (2 h), si se adoptan precauciones para retrasar el fraguado del hormigón o si las condiciones de humedad y temperatura son favorables. En ningún caso se colocarán en obra amasadas que acusen un principio de fraguado, o que presenten segregación o desecación.

Si se interrumpe la puesta en obra durante más treinta minutos (> 30 min), se cubrirá el frente de ejecución de forma que se impida la evaporación del agua. Si el plazo de interrupción fuera superior al máximo admitido entre la fabricación y la puesta en obra del hormigón, se dispondrá una junta de hormigonado transversal, de acuerdo con lo establecido en el epígrafe 551.5.7.

551.8.2 Limitaciones en tiempo caluroso

En tiempo caluroso se extremarán las precauciones, de acuerdo con las indicaciones del Director de las Obras, a fin de evitar desecaciones superficiales y fisuraciones.

Con temperatura ambiente superior a treinta grados Celsius (> 30 °C), se controlará constantemente la temperatura del hormigón, la cual no deberá rebasar en ningún momento los treinta y cinco grados Celsius (≅ 35 °C). El Director de las Obras podrá ordenar la adopción de precauciones suplementarias a fin de que el material que se fabrique no supere dicho límite.

551.8.3 Limitaciones en tiempo frío

La temperatura de la masa de hormigón magro, durante su puesta en obra, no será inferior a cinco grados Celsius ($\geq 5\text{ }^{\circ}\text{C}$) y se prohibirá la puesta en obra del hormigón magro sobre una superficie cuya temperatura sea inferior a cero grados Celsius ($< 0\text{ }^{\circ}\text{C}$).

En general, se suspenderá la puesta en obra siempre que se prevea que, dentro de las cuarenta y ocho horas (48 h) siguientes, pueda descender la temperatura ambiente por debajo de los cero grados Celsius ($0\text{ }^{\circ}\text{C}$). En los casos que, por absoluta necesidad, se realice la puesta en obra en tiempo con previsión de heladas, se adoptarán las medidas necesarias para garantizar que, durante el fraguado y primer endurecimiento del hormigón magro, no se producirán deterioros locales en los elementos correspondientes, ni mermas permanentes apreciables de las características resistentes del material.

Si, a juicio del Director de las Obras, hubiese riesgo de que la temperatura ambiente llegase a bajar de cero grados Celsius ($0\text{ }^{\circ}\text{C}$) durante las primeras veinticuatro horas (24 h) de endurecimiento del hormigón, el Contratista deberá proponer medidas complementarias que posibiliten el adecuado fraguado, las cuales deberán ser aprobadas por el Director de las Obras.

551.8.4 Apertura a la circulación

El paso de personas y de equipos para la comprobación de la regularidad superficial podrá autorizarse cuando hubiera transcurrido el plazo necesario para que no se produzcan desperfectos superficiales, y se hubiera secado el producto filmógeno de curado, si se emplea este método.

El tráfico de obra no podrá circular antes de siete días (7 d) desde la ejecución de la capa. El Director de las Obras podrá autorizar una reducción de este plazo, siempre que el hormigón magro vibrado hubiera alcanzado una resistencia a compresión de, al menos, el ochenta por ciento (80%) de la exigida a veintiocho días (28 d).

551.9 CONTROL DE CALIDAD

551.9.1 Control de procedencia de los materiales

En el caso de productos que deban tener el marcado CE, según el Reglamento 305/2011, para el control de procedencia de los materiales, se llevará a cabo la verificación de que los valores declarados en los documentos que acompañan al marcado CE cumplen las especificaciones establecidas en este Pliego. Independientemente de la aceptación de la veracidad de las propiedades referidas en el marcado CE, si se detectara alguna anomalía durante el transporte, almacenamiento o manipulación de los productos, el Director de las Obras, en el uso de sus atribuciones, podrá disponer en cualquier momento, la realización de comprobaciones y ensayos sobre los materiales suministrados a la obra. En este caso se seguirán los criterios que se indican a continuación.

En el caso de productos que no tengan la obligación de disponer de marcado CE por no estar incluidos en normas armonizadas, o corresponder con alguna de las excepciones establecidas en el artículo 5 del Reglamento 305/2011, se deberán llevar a cabo obligatoriamente los ensayos para el control de procedencia que se indican en los epígrafes siguientes.

551.9.1.1 Cementos

Se seguirán las prescripciones del artículo 202 de este Pliego.

551.9.1.2 Áridos

Los áridos deberán disponer del marcado CE con un sistema de evaluación de la conformidad 2+, salvo en el caso de los áridos fabricados en el propio lugar de construcción para su incorporación en la correspondiente obra (artículo 5.b del Reglamento 305/2011).

En el primer caso, el control de procedencia se podrá llevar a cabo mediante la verificación de que los valores declarados en los documentos que acompañan al marcado CE permiten deducir el cumplimiento de las especificaciones establecidas en este Pliego.

En el caso de los áridos fabricados en el propio lugar de construcción para su incorporación en la correspondiente obra, de cada procedencia, y para cualquier

volumen de producción previsto, se tomarán muestras (norma UNE-EN 932-1) y para cada una de ellas se determinará:

- El coeficiente de Los Ángeles (LA) del árido grueso (norma UNE-EN 1097-2).
- El índice de lajas (FI) del árido grueso (norma UNE-EN 933-3).
- La granulometría de cada fracción, especialmente del árido fino (norma UNE-EN 933-1).
- El equivalente de arena (SE_4) del árido fino (Anexo A de la norma UNE-EN 933-8) y, en su caso, el índice de azul de metileno (según la vigente Instrucción de Hormigón Estructural EHE).
- El contenido ponderal de compuestos totales de azufre (S) y sulfatos solubles en ácido (SO_3) (norma UNE-EN 1744-1).
- Determinación de compuestos orgánicos que afectan al fraguado y endurecimiento del cemento (norma UNE-EN 1744-1).
- Ausencia de reactividad álcali-árido y álcali-carbonato (según la vigente Instrucción de Hormigón Estructural EHE).
- Ausencia de componentes solubles que puedan dar lugar a disoluciones que puedan dañar a estructuras u otras capas del firme, o contaminar corrientes de agua (norma UNE-EN 1744-3).

Estos ensayos se repetirán durante el suministro siempre que se produzca un cambio de procedencia, no pudiéndose utilizar el material hasta contar con los resultados de ensayo y la aprobación del Director de las Obras.

551.9.2 Control de calidad de los materiales

551.9.2.1 Cementos

Se seguirán las prescripciones del artículo 202 de este Pliego.

551.9.2.2 Áridos

Se examinará la descarga en el acopio desechando los materiales que, a simple vista, presenten materias extrañas o tamaños superiores al máximo aceptado en la fórmula de trabajo. Se acopiarán aparte aquéllos que presenten alguna anomalía de aspecto, tal como distinta coloración, segregación, lajas, plasticidad, etc., hasta la decisión de

su aceptación o rechazo. Se vigilará la altura de los acopios y el estado de sus elementos separadores y de los accesos.

Para los áridos que tengan marcado CE, la comprobación de las siguientes propiedades podrá llevarse a cabo mediante la verificación documental consistente en que los valores declarados en la información que acompaña al marcado CE son conformes con las especificaciones establecidas en este Pliego y en el Pliego de Prescripciones Técnicas Particulares. Si se detectara alguna anomalía durante su transporte, almacenamiento o manipulación, el Director de las Obras, en el uso de sus atribuciones, podrá disponer en cualquier momento, la realización de comprobaciones y ensayos, con objeto de asegurar sus propiedades y la calidad establecida en este Pliego.

En los materiales que no tengan marcado CE, se deberán hacer obligatoriamente las siguientes comprobaciones.

Sobre cada fracción de árido que se produzca o reciba, se realizarán los siguientes ensayos:

Al menos dos (2) veces al día, una por la mañana y otra por la tarde:

- Granulometría (norma UNE-EN 933-1).
- Proporción de finos que pasan por el tamiz 0,063 mm de la norma UNE-EN 933-2.
-

Al menos una (1) vez a la semana:

- Índice de lajas (FI) del árido grueso (norma UNE-EN 933-3).
- Equivalente de arena (SE₄) del árido fino (Anexo A de la norma UNE-EN 933-8).

Al menos una (1) vez al mes:

- Coeficiente de Los Ángeles (LA) del árido grueso (norma UNE-EN 1097-2).
- El contenido ponderal de compuestos totales de azufre (S) y sulfatos solubles en ácido (SO₃) (norma UNE-EN 1744-1).
- Determinación de compuestos orgánicos que afectan al fraguado y endurecimiento del cemento (norma UNE-EN 1744-1).

- Comprobación de que no existe reactividad álcali-árido y álcali-carbonato, de acuerdo con la vigente Instrucción de Hormigón Estructural EHE.

551.9.3 Control de ejecución

551.9.3.1 Fabricación

Se tomará diariamente al menos una (1) muestra de la mezcla de áridos, y se determinará su granulometría (norma UNE-EN 933-1). Al menos una (1) vez cada quince días (15 d) se verificará la precisión de las básculas de dosificación, mediante un conjunto adecuado de pesas patrón.

Se tomarán muestras a la descarga de la amasadora, y con ellas se efectuarán los siguientes ensayos:

En cada elemento de transporte:

- Control del aspecto del hormigón y, en su caso, medición de su temperatura. Se rechazarán todos los hormigones segregados o cuya envuelta no sea homogénea.

Al menos dos (2) veces al día (mañana y tarde):

- Contenido de aire ocluido en el hormigón (norma UNE-EN 12350-7).
- Consistencia (norma UNE-EN 12350-2).
- Fabricación y conservación de probetas para ensayo a compresión simple (norma UNE-EN 12390-2).

El número de amasadas diferentes para el control de la resistencia de cada una de ellas en un mismo lote ejecutado, no deberá ser inferior a tres (3) en carreteras con categoría de tráfico pesado T00 a T2, ni a dos (2) en T3, T4 y arcenes. Por cada amasada controlada se fabricarán, al menos, dos (2) probetas.

551.9.3.2 Puesta en obra

Se medirán la temperatura y la humedad relativa del ambiente mediante un termohigrógrafo registrador, para tener en cuenta las limitaciones del apartado 551.8.

Al menos dos (2) veces al día, una por la mañana y otra por la tarde, así como siempre que varíe el aspecto del hormigón, se medirá su consistencia. Si el resultado obtenido rebasa los límites establecidos respecto de la fórmula de trabajo, se rechazará la amasada.

Se comprobará frecuentemente el espesor extendido, mediante un punzón graduado u otro procedimiento aprobado por el Director de las Obras, así como la forma de actuación del equipo de puesta en obra, verificando la frecuencia y amplitud de los vibradores.

551.9.4 Control de recepción de la unidad terminada

Se considerará como lote, que se aceptará o rechazará en bloque, al menor que resulte de aplicar los tres (3) criterios siguientes a la capa de hormigón magro vibrado:

- Quinientos metros (500 m) de calzada.
- Tres mil quinientos metros cuadrados (3 500 m²) de calzada.
- La fracción construida diariamente.

El espesor de la capa y la homogeneidad del hormigón se comprobarán mediante extracción de testigos cilíndricos en emplazamientos aleatorios, con la frecuencia fijada en el Pliego de Prescripciones Técnicas Particulares, o que, en su defecto, señale el Director de las Obras. El número mínimo de puntos a controlar por cada lote será de dos (2), que se ampliarán a cinco (5) si el espesor de alguno de los dos (2) primeros resultara ser inferior al prescrito o su aspecto indicara una compactación inadecuada. Las extracciones efectuadas se repondrán con hormigón de la misma calidad que el utilizado en el resto de la capa, el cual será correctamente enrasado y compactado. El Director de las Obras determinará si los testigos han de romperse a compresión simple en la forma indicada en el apartado 551.6, pudiendo servir como ensayos de información, según el epígrafe 551.10.1.2.

Las probetas de hormigón magro vibrado, conservadas en las condiciones previstas en la norma UNE-EN 12390-2, se ensayarán a compresión simple a veintiocho días

(28 d) (norma UNE-EN 12390-3). El Director de las Obras podrá ordenar la realización de ensayos complementarios a siete días (7 d).

Se comprobará en perfiles transversales cada veinte metros (20 m) que la superficie extendida presenta un aspecto uniforme, así como la ausencia de defectos superficiales importantes, tales como segregaciones, modificación de la terminación, etc.

Tan pronto como sea posible, y antes de la extensión de la siguiente capa, se controlará la regularidad superficial, en tramos de mil metros de longitud (1 000 m) mediante la determinación del Índice de Regularidad Internacional (IRI) (norma NLT-330), calculando un solo valor del IRI para cada hectómetro (hm) del perfil auscultado, que se asignará a dicho hectómetro (hm), y así sucesivamente hasta completar el tramo medido, que deberá cumplir lo especificado en el epígrafe 551.7.3.

551.10 CRITERIOS DE ACEPTACIÓN O RECHAZO

Los criterios de aceptación o rechazo de la unidad terminada se aplicarán sobre los lotes definidos en el epígrafe 551.9.4, según lo indicado a continuación.

551.10.1 Resistencia mecánica

551.10.1.1 Ensayos de control

La resistencia característica estimada a a compresión simple para cada lote por el procedimiento fijado en este artículo, no será inferior a la exigida. Si fuera inferior, se procederá de la siguiente manera:

- Si es superior o igual al noventa por ciento ($\geq 90\%$), el Contratista podrá elegir entre aceptar las sanciones previstas en el Pliego de Prescripciones Técnicas Particulares, o solicitar la realización de ensayos de información. Dichas sanciones no podrán ser inferiores a la aplicación de una penalización al precio unitario del lote, cuya cuantía sea igual al doble (2) de la merma de resistencia, expresadas ambas en proporción.
- Si es inferior al noventa por ciento ($< 90\%$) de la exigida, se realizarán ensayos de información.

La resistencia de cada amasada a una determinada edad, se determinará como media de las resistencias de las probetas fabricadas con hormigón de dicha amasada y ensayadas a dicha edad. Una vez efectuados los ensayos, se ordenarán de menor a mayor los valores medios x_i obtenidos de las N amasadas controladas ($x_1 \leq x_2 \leq \dots \leq x_N$), se calculará su valor medio (\bar{x}) y el valor de su recorrido muestral, definido como la diferencia entre el mayor y el menor valor de las resistencias medias de las amasadas controladas ($r_N = x_N - x_1$). A partir de estos valores, se podrá estimar la resistencia característica mediante la siguiente expresión, en la que K es el coeficiente indicado en la tabla 551.7.

$$f_{ck,estimada} = \bar{x} - K \cdot r_N$$

TABLA 551.7 COEFICIENTE MULTIPLICADOR EN FUNCIÓN DEL NÚMERO DE AMASADAS

NÚMERO DE AMASADAS CONTROLADAS EN EL LOTE	K
2	1,65
3	1,02
4	0,82
5	0,72
6	0,66

551.10.1.2 Ensayos de información

Si tras los ensayos de control de un lote del epígrafe 551.10.1.1 resultase necesario realizar ensayos de información, antes de que transcurran treinta y tres días (33 d) de su puesta en obra, se extraerán del lote seis (6) testigos cilíndricos (norma UNE-EN 12504-1), situados en emplazamientos aleatorios que disten entre sí un mínimo de siete metros (7 m) en sentido longitudinal, y separados más de cincuenta centímetros (> 50 cm) de cualquier junta o borde. Estos testigos se ensayarán a compresión simple (norma UNE-EN 12390-3) a la edad de treinta y cinco días (35 d), después de haber sido conservados durante las cuarenta y ocho horas (48 h) anteriores al ensayo en las condiciones previstas en la norma UNE-EN 12504-1.

El valor medio de los resultados de estos ensayos se comparará con el valor medio de los resultados del tramo de prueba o, si lo autorizase el Director de las Obras, con los obtenidos en un lote aceptado cuya situación e historial lo hicieran comparable con el lote sometido a ensayos de información: Si no fuera inferior, el lote se considerará aceptado. En caso contrario, se procederá de la siguiente manera

- Si es superior o igual al noventa por ciento ($\geq 90\%$), se aplicarán al lote las sanciones previstas en el Pliego de Prescripciones Técnicas Particulares.
- Si es inferior a su noventa por ciento ($< 90\%$), pero no a su ochenta por ciento ($\neq 80\%$), el Director de las Obras podrá aplicar las sanciones previstas en el Pliego de Prescripciones Técnicas Particulares, o bien ordenar la demolición del lote y su reconstrucción, por cuenta del Contratista.
- Si fuera inferior a su ochenta por ciento ($< 80\%$) se demolerá el lote y se reconstruirá, por cuenta del Contratista.

Las sanciones referidas no podrán ser inferiores a la aplicación de una penalización al precio unitario del lote, cuya cuantía sea igual al doble (2) de la merma de resistencia, expresadas ambas en proporción.

551.10.2 Espesor

El Pliego de Prescripciones Técnicas Particulares deberá fijar las penalizaciones a imponer por falta de espesor.

El espesor medio obtenido no deberá ser inferior al especificado en el Pliego de Prescripciones Técnicas Particulares o en los Planos de secciones tipo. Si fuera inferior, se procederá de la siguiente manera:

- Si es superior al noventa por ciento ($> 90\%$) del especificado, se compensará la diferencia con un espesor adicional equivalente de la capa superior aplicado en toda la anchura de la sección tipo, por cuenta del Contratista.
- Si es inferior al noventa por ciento ($< 90\%$) del especificado, se demolerá la capa correspondiente al lote controlado y se repondrá, por cuenta del Contratista. El producto resultante de la demolición será tratado como residuo de construcción y demolición, según la legislación ambiental vigente, o empleado como indique el Director de las Obras, a cargo del Contratista.

Adicionalmente, no se admitirá que más de dos (2) individuos de la muestra ensayada presenten resultados individuales inferiores al especificado en más de un cinco por ciento ($> 5\%$). De no cumplirse esta condición se dividirá el lote en dos (2) partes iguales y se tomarán testigos de cada una de ellas, aplicándose los criterios descritos en este epígrafe.

551.10.3 Rasante

Las diferencias de cota entre la superficie obtenida y la teórica establecida en los Planos del Proyecto no excederán de las tolerancias especificadas en el epígrafe 551.7.2, ni existirán zonas que retengan agua.

- Cuando la tolerancia sea rebasada por defecto y no existan problemas de encharcamiento, el Director de las Obras podrá aceptar la superficie siempre que la capa superior a ella compense la merma con el espesor adicional necesario sin incremento de coste para la Administración
- Cuando la tolerancia sea rebasada por exceso, se corregirá el exceso mediante fresado por cuenta del Contratista siempre que no suponga una reducción del espesor de la capa por debajo del valor especificado en los Planos.

551.10.4 Regularidad superficial

En los tramos donde los resultados de la regularidad superficial excedan de los límites especificados en el epígrafe 551.7.3, se procederá de la siguiente manera:

- Si es en menos del diez por ciento ($< 10\%$) de la longitud del tramo controlado, se corregirán los defectos de regularidad superficial mediante fresado, siempre que no suponga una reducción del espesor de la capa por debajo del valor especificado en los Planos.
- Si es igual o más del diez por ciento ($\geq 10\%$) de la longitud del tramo controlado, si lo autorizase el Director de las Obras se podrá corregir estos defectos mediante fresado, siempre que se cumpla el espesor de la capa prescrito o bien se demolerá el lote y se reciclará el material por cuenta del Contratista.

551.11 MEDICIÓN Y ABONO

La capa de hormigón magro vibrado completamente terminado, se abonará por metros cúbicos (m³), medidos sobre Planos, incluyéndose en el precio todas las operaciones necesarias, la preparación de la superficie de apoyo, todo tipo de aditivos y el curado y acabado de la superficie.

Se descontarán las sanciones impuestas por resistencia insuficiente del hormigón magro o por falta de espesor de la capa.

NORMAS REFERIDAS EN ESTE ARTÍCULO

Las normas recogidas en este artículo podrán ser sustituidas por otras de las utilizadas en cualquiera de los otros Estados miembros de la Unión Europea, o que sean parte del Acuerdo sobre el Espacio Económico Europeo, y en aquellos Estados que tengan un acuerdo de asociación aduanera con la Unión Europea, siempre que se demuestre que poseen idénticas especificaciones técnicas.

NLT-330	Cálculo del Índice de Regularidad Internacional (IRI) en pavimentos de carreteras.
NLT-334	Medida de la irregularidad superficial de un pavimento mediante la regla de tres metros, estática o rodante.
UNE 83299	Aditivos para hormigones, morteros y pastas. Productos de curado para morteros y hormigones. Determinación de la pérdida de agua por evaporación.
UNE-EN 196-3	Métodos de ensayo de cementos. Parte 3: Determinación del tiempo de fraguado y de la estabilidad de volumen.
UNE-EN 932-1	Ensayos para determinar las propiedades generales de los áridos. Parte 1: Métodos de muestreo.
UNE-EN 932-3	Ensayos para determinar las propiedades generales de los áridos. Parte 3: Procedimiento y terminología para la descripción petrográfica simplificada.
UNE-EN 933-1	Ensayos para determinar las propiedades geométricas de los áridos. Parte 1: Determinación de la granulometría de las partículas. Método del tamizado.
UNE-EN 933-2	Ensayos para determinar las propiedades geométricas de los áridos. Parte 2: Determinación de la granulometría de las partículas. Tamices de ensayo, tamaño nominal de las aberturas.
UNE-EN 933-3	Ensayos para determinar las propiedades geométricas de los áridos. Parte 3: Determinación de la forma de las partículas. Índice de lajas.
UNE-EN 933-8	Ensayos para determinar las propiedades geométricas de los áridos. Parte 8: Evaluación de los finos. Ensayo del equivalente de arena.
UNE-EN 934-2	Aditivos para hormigones, morteros y pastas. Parte 2: Aditivos para hormigones. Definiciones, requisitos, conformidad, marcado y etiquetado.

- UNE-EN 1097-2 Ensayos para determinar las propiedades mecánicas y físicas de los áridos. Parte 2: Métodos para la determinación de la resistencia a la fragmentación.
- UNE-EN 1744-1 Ensayos para determinar las propiedades químicas de los áridos. Parte 1: Análisis químico.
- UNE-EN 1744-3 Ensayos para determinar las propiedades químicas de los áridos. Parte 3: Preparación de eluatos por lixiviación de áridos.
- UNE-EN 12350-2 Ensayos de hormigón fresco. Parte 2: Ensayo de asentamiento
- UNE-EN 12350-7 Ensayos de hormigón fresco. Parte 7: Determinación del contenido de aire. Métodos de presión.
- UNE-EN 12390-2 Ensayos de hormigón endurecido. Parte 2: Fabricación y curado de probetas para ensayos de resistencia.
- UNE-EN 12390-3 Ensayos de hormigón endurecido. Parte 3: Determinación de la resistencia a compresión de probetas.
- UNE-EN 12504-1 Ensayos de hormigón en estructuras. Parte 1: Testigos. Extracción, examen y ensayo a compresión.



Pliego de Prescripciones Técnicas Generales para Obras de Carreteras y Puentes (PG-3)

Parte 6ª. Puentes y otras estructuras



CAPÍTULO I. COMPONENTES

ARMADURAS A EMPLEAR EN HORMIGÓN ARMADO

600.1 DEFINICION

Se definen como armaduras a emplear en hormigón armado al conjunto de barras de acero que se colocan en el interior de la masa de hormigón para ayudar a éste a resistir los esfuerzos a que está sometido.

600.2 MATERIALES

Ver Artículo 240, "Barras lisas para hormigón armado".

Ver Artículo 241, "Barras corrugadas para hormigón armado".

Ver Artículo 242, "Mallas electrosoldadas".

600.3 FORMA Y DIMENSIONES

La forma y dimensiones de las armaduras serán las señaladas en los Planos y Pliego de Prescripciones Técnicas Particulares.

No se aceptarán las barras que presenten grietas, sopladuras o mermas de sección superiores al cinco por ciento (5%).

600.4 DOBLADO

Salvo indicación en contrario, los radios interiores de doblado de las armaduras no serán inferiores, excepto en ganchos y patillas, a los valores que se indican en la Tabla 600.1, siendo f_{ck} la resistencia característica del hormigón y f_y el límite elástico del acero, en kilopondios por centímetro cuadrado (kp/cm^2).

TABLA 600.1

$f_y \backslash f_{ck}$	125	150	175	200	225	250	300	>350
2.200	6 Ø	5 Ø	5 Ø	5 Ø	5 Ø	5 Ø	5 Ø	5 Ø
4.200	10 Ø*	10 Ø	8 Ø	7 Ø	7 Ø	6 Ø	5 Ø	5 Ø
4.600	10 Ø*	11 Ø	9 Ø	8 Ø	7 Ø	7 Ø	6 Ø	5 Ø
5.000	10 Ø*	12 Ø	10 Ø	9 Ø	8 Ø	7 Ø	6 Ø	5 Ø

(*) Se limita, en el cálculo, el valor de f_y , a 3.750 kp/cm^2 .

Los cercos o estribos podrán doblarse con radios menores a los indicados en la Tabla 600.1 con tal de que ello no origine en dichas zonas de las barras un principio de fisuración.

El doblado se realizará, en general, en frío y a velocidad moderada, no admitiéndose ninguna excepción en el caso de aceros endurecidos por deformación en frío o sometidos a tratamientos térmicos especiales. Como norma general, deberá evitarse el doblado de barras a temperaturas inferiores a cinco grados centígrados (5°C).

En el caso del acero tipo AE22L, se admitirá el doblado en caliente, cuidando de no alcanzar la temperatura correspondiente al rojo cereza oscuro, aproximadamente ochocientos grados centígrados (800°C), y dejando luego enfriar lentamente las barras calentadas.

600.5 COLOCACION

Las armaduras se colocarán limpias, exentas de toda suciedad y óxido no adherente. Se dispondrán de acuerdo con las indicaciones de los Planos y Pliego de Prescripciones Técnicas Particulares y se fijarán entre sí mediante las oportunas sujeciones, manteniéndose mediante piezas adecuadas la distancia al encofrado, de modo que quede impedido todo movimiento de las armaduras durante el vertido y compactación del hormigón, y permitiendo a éste envolverlas sin dejar coqueas.

Estas precauciones deberán extremarse con los cercos de los soportes y armaduras del trasdós de placas, losas o voladizos, para evitar su descenso.

La distancia horizontal libre entre dos barras consecutivas, salvo que estén en contacto, será igual o superior al mayor de los tres valores siguientes:

- Un centímetro (1 cm).
- El diámetro de la mayor.
- Los seis quintos (6/5) del tamaño tal que el ochenta y cinco por ciento (85%) del árido total sea inferior a ese tamaño.

La distancia vertical entre dos barras consecutivas, salvo que estén en contacto, será igual o superior al mayor de los dos valores siguientes:

- Un centímetro (1 cm).
- Setenta y cinco centésimas (0,75) del diámetro de la mayor.

En forjados, vigas y elementos similares, se podrán colocar dos barras de la armadura principal en contacto, una sobre otra, siempre que sean corrugadas.

En soportes y otros elementos verticales, se podrán colocar dos o tres barras de la armadura principal en contacto, siempre que sean corrugadas.

La distancia libre entre cualquier punto de la superficie de una barra de armadura y el paramento más próximo de la pieza, será igual o superior al diámetro de dicha barra.

En las estructuras no expuestas a ambientes agresivos dicha distancia será además igual o superior a:

- Un centímetro (1 cm), si los paramentos de la pieza van a ir protegidos.
- Dos centímetros (2 cm), si los paramentos de la pieza van a estar expuestos a la intemperie, a condensaciones o en contacto permanente con el agua.
- Dos centímetros (2 cm) en las partes curvas de las barras.

Los empalmes y solapes deberán venir expresamente indicados en los Planos, o en caso contrario se dispondrán de acuerdo con las órdenes del Director de las Obras.

Antes de comenzar las operaciones de hormigonado, el Contratista deberá obtener del Director la aprobación por escrito de las armaduras colocadas.

600.6 CONTROL DE CALIDAD

El control de calidad se realizará de acuerdo con lo prescrito en la instrucción EH-73. Los niveles de control de calidad, de acuerdo con lo previsto en la citada Instrucción, serán los indicados en el Pliego de Prescripciones Técnicas Particulares y en la zona inferior derecha de cada Plano.

600.7 MEDICION Y ABONO

Las armaduras de acero empleadas en hormigón armado se abonarán por su peso en kilogramos (kg) deducido de los Planos, aplicando para cada tipo de acero los pesos unitarios correspondientes a las longitudes deducidas de dichos Planos.

Salvo indicación expresa del Pliego de Prescripciones Técnicas Particulares, el abono de las mermas y despuntes se considerará incluido en el del kilogramo (kg) de armadura.

ARMADURAS ACTIVAS A EMPLEAR EN HORMIGÓN ARMADO

601.1 DEFINICIÓN

Se denominan armaduras activas a las de acero de alta resistencia mediante las cuales se introduce el esfuerzo de pretensado.

601.2 MATERIALES

Ver Artículo 243, "Alambres para hormigón pretensado".

Ver Artículo 244, "Torzales para hormigón pretensado".

Ver Artículo 245, "Cordones para hormigón pretensado".

Ver Artículo 246, "Cables para hormigón pretensado".

Ver Artículo 247, "Barras para hormigón pretensado".

Ver Artículo 248, "Accesorios para hormigón pretensado".

Se entiende por tendón el conjunto de las armaduras activas alojadas dentro de un mismo conducto o vaina.

Existen también otros elementos que pueden utilizarse para constituir las armaduras activas. Pero en estos casos será preceptivo obtener una autorización previa del Director de las obras para su utilización.

Las armaduras activas pueden ser de dos tipos:

- Armaduras pretesas: Las que se tesan antes del vertido del hormigón, al cual transmiten su esfuerzo por adherencia una vez endurecido.
- Armaduras postesas: Las que se tesan una vez endurecido el hormigón, al cual transmiten su esfuerzo por medio de anclajes.

601.3 TRANSPORTE y ALMACENAMIENTO

El transporte del acero de pretensado se realizará en vehículos cubiertos y de forma que vaya debidamente embalado y protegido contra la humedad, deterioro, contaminación y grasas.

El almacenamiento se realizará en locales ventilados, en los que no pueda ensuciarse la superficie del material y al abrigo de la humedad del suelo y paredes para evitar riesgos de oxidación o corrosión. Se adoptarán las precauciones precisas en el almacén para evitar cualquier deterioro de los aceros debido al ataque químico, operaciones de soldadura realizadas en las proximidades y otras causas.

Antes de almacenar los aceros se comprobará que están limpios, sin manchas de grasa, aceite, pintura, polvo, tierra o cualquier otra materia perjudicial para su buena conservación y posterior adherencia.

Los aceros deberán almacenarse cuidadosamente clasificados según sus tipos, clases y lotes de que procedan.

El estado de la superficie de todos los aceros será siempre objeto de examen antes de su uso, especialmente después de un largo almacenamiento en obra, con el fin de asegurarse de que no presentan alteraciones perjudiciales. Si el Director lo estima necesario, ordenará la realización de los ensayos de comprobación que estime oportunos.

601.4 COLOCACIÓN DE ARMADURAS Y ACCESORIOS

La posición de las armaduras o sus vainas en el interior de los encofrados, se ajustará a lo indicado en los Planos, para lo cual se sujetarán con alambres o calzos. El Director aprobará la distribución de los calzos y disposición de los apoyos para lograr el adecuado trazado de las armaduras y su perfecta y permanente sujeción.

En todo caso, los medios de fijación adoptados serán tales que no provoquen aumentos de rozamiento de las armaduras cuando se tesen. Se deberá tener presente la posibilidad de flotación de las vainas en los casos en que el hormigonado se efectúe antes del enfilado de las armaduras. Las condiciones térmicas habrán de tenerse en cuenta si una variación importante en la temperatura pudiese provocar una modificación en el reglaje de la posición de los tendones. En particular, las fijaciones deberán resistir a los efectos que puedan derivarse de las variaciones de temperatura.

Las uniones entre trozos sucesivos de vainas o entre vainas y anclajes deberán tener una hermeticidad que garantice que no puede penetrar lechada de cemento durante el hormigonado.

También será necesario asegurarse de que la posición de los tendones dentro de sus vainas o conductos es la adecuada. Para ello, si fuese preciso, se recurrirá al empleo de espaciadores. Queda terminantemente prohibido dejar las armaduras o sus vainas sobre el fondo del encofrado para ir las levantando después, a medida que se hormigona la pieza, hasta colocarlas en la posición adecuada.

En los elementos con armaduras pretensas habrá que conceder un cuidado particular al paralelismo de las mismas.

El montaje de los dispositivos de anclaje se realizará siguiendo estrictamente las especificaciones propias del sistema utilizado. En los puntos en que se vaya a disponer de un anclaje, se colocará en el encofrado o molde un taco adecuado para formar un cajeadado, en el cual apoye el anclaje y que facilite la colocación del material de protección del anclaje una vez terminado el tesado y la inyección. Las placas de reparto de los anclajes deben colocarse perpendiculares al trazado de los tendones correspondientes, con objeto de que el eje del

gato coincida con el del trazado. Para conseguir una perfecta colocación, dicho trazado deberá ser recto en las inmediaciones del anclaje, al menos en a longitud prescrita en las especificaciones del sistema de pretensado. La fijación de los anclajes al encofrado o molde deberá garantizar que se mantiene su posición durante el vertido y compactación del hormigón.

Antes de utilizar un anclaje, se comprobará que las cuñas y el interior de los tacos o conos hembra de anclaje están limpios, de tal forma que aquéllas puedan moverse libremente dentro del anclaje, para su perfecto ajuste. Las roscas de las barras y tuercas deben estar limpias y engrasadas, manteniéndolas con sus envolturas protectoras hasta el momento de su utilización. Las barras roscadas que hayan de introducirse en conductos a tal efecto dispuestos en el hormigón de la pieza que se va a pretensar, deberán protegerse adecuadamente para evitar que se dañen por abrasión sus extremos roscados durante la colocación.

Los dientes de las cuñas se limpiarán con cepillo de alambre, para eliminar cualquier suciedad u oxidación que pudiera haberse acumulado en las hendiduras. La superficie exterior de las cuñas deberá recubrirse, durante su almacenamiento, con grafito o cera. Deberán llevar las marcas necesarias para que no puedan confundirse, unas con otras, las destinadas al anclaje de tendones de características diferentes. Cuando los anclajes sean reutilizables, por ejemplo en el caso de armaduras pretesas, se devolverán a almacén para su limpieza y revisión una vez usados.

En el momento de su puesta en obra, las armaduras deberán estar libres de óxido no adherente y perfectamente limpias, sin trazas de grasa, aceite, pintura, polvo, tierra o cualquier otra materia perjudicial para su buena conservación o su adherencia. No presentarán indicios de corrosión, defectos superficiales aparentes, puntos de soldadura, ni pliegues o dobleces. Se admite que las armaduras, en el momento de su utilización, presenten ligera oxidación adherente, entendiéndose por tal la que no se desprende a frotar las armaduras con cepillo de alambre o un trapo seco.

Debe evitarse todo contacto, directo o electrolítico, entre los aceros de pretensado y otros metales, a causa del peligro de que se produzca el efecto pila.

Se adoptarán las precauciones necesarias para evitar que las armaduras, durante su colocación en obra, experimenten daños, especialmente entalladuras o calentamientos locales que puedan modificar sus características. Se cuidará especialmente de que, en las proximidades de la zona activa de las armaduras de pretensado, no se realicen operaciones de soldadura u otras capaces de desprender calor, para evitar que los aceros resulten sometidos a temperaturas elevadas, corrientes parásitas o chispas desprendidas al soldar.

Todo ajuste de longitud o arreglo de los extremos de las armaduras se hará mecánicamente o por oxicorte. Caso de emplear el soplete, se evitará cuidadosamente que la llama pueda alcanzar a otros tendones ya tesados. La zona de acero alterada por la operación de oxicorte deberá quedar fuera de la zona activa de la armadura.

No se utilizarán empalmes de tendones no previstos en los Planos, salvo autorización expresa del Director. Se recuerda en tal caso la necesidad de que el ensanchamiento de la vaina alrededor del empalme debe tener suficiente longitud para no coartar su movimiento durante el tesado del tendón.

Una vez colocados los tendones, y antes de autorizar el hormigonado, el Director revisará tanto las armaduras como las vainas, anclajes y demás elementos ya dispuestos en su posición definitiva. Comprobará si la posición de las armaduras concuerda con la indicada en los Planos y si sus sujeciones son las adecuadas para garantizar la invariabilidad de su posición durante el hormigonado.

En el intervalo de tiempo entre el hormigonado y la inyección de la vaina se tomarán las precauciones necesarias para evitar la entrada, a través de los anclajes, de agua o cualquier otro agente agresivo, capaz de ocasionar la corrosión del tendón o anclajes.

Una vez terminadas las operaciones de tesado y, en su caso, de retesado, y realizada la inyección de los conductos en que van alojadas las armaduras, todas las piezas que constituyen el anclaje deberán protegerse contra la corrosión, mediante hormigón, mortero, pintura u otro tipo de recubrimiento adecuado. Esta protección habrá de efectuarse lo más pronto posible y, en cualquier caso, antes de transcurrido un mes desde la terminación del tesado.

El plazo de un mes indicado para efectuar la protección definitiva de los anclajes, debe interpretarse como un máximo que conviene rebajar siempre que sea posible y, sobre todo, cuando la estructura se encuentra sometida a atmósferas muy agresivas. En el caso de que fuese imposible, por el plan de obra previsto, realizar la inyección y la consiguiente protección de anclajes en el plazo indicado, se asegurará una protección provisional de las armaduras por otro método eficaz, tal como la inyección de aceite soluble. Dicha protección provisional no debe obstaculizar su posible tesado posterior ni la inyección definitiva.

Si se han de cortar los extremos de las armaduras de un anclaje ya tesado, el corte se efectuará como mínimo a tres centímetros (3 cm) del anclaje, y esta operación no podrá hacerse hasta una vez endurecido el mortero de inyección, salvo que la espera pudiese condicionar el ritmo del proceso constructivo previsto.

601.5 DISTANCIAS ENTRE ARMADURAS Y RECUBRIMIENTOS

601.5.1 Armaduras pretesas

La distancia horizontal libre entre dos armaduras será igual o superior al mayor de los tres valores siguientes:

- Un centímetro (1 cm).
- El diámetro de la mayor.
- Doce décimas (1,2) del tamaño tal que el ochenta y cinco por ciento (85%) en peso del árido total sea inferior a ese tamaño.

La distancia vertical libre entre dos armaduras será igual o superior al mayor de los dos valores siguientes:

- Un centímetro (1 cm).
- Setenta y cinco centésimas (0,75) del diámetro de la mayor.

Para diámetros de la armadura mayor, iguales o inferiores a tres milímetros (3 mm), los recubrimientos mínimos serán:

- Ocho milímetros (8 mm) para piezas en ambientes protegidos.
- Diez milímetros (10 mm) para piezas en ambientes no protegidos.
- Trece milímetros (13 mm) para piezas en ambientes agresivos.

Para diámetros superiores a tres milímetros (3 mm) los recubrimientos mínimos serán:

- Diez milímetros (10 mm) para piezas en ambientes protegidos.
- Doce milímetros (12 mm) para piezas en ambientes no protegidos.
- Quince milímetros (15 mm) para piezas en ambientes agresivos.

El recubrimiento mínimo de las armaduras pasivas transversales será de siete milímetros (7 mm).

En piezas expuestas a la acción de agentes muy corrosivos, así como en aquellas que deban satisfacer especiales exigencias de resistencia al fuego, se aumentarán los recubrimientos o se recurrirá a otras medidas de protección.

601.5.2 Armaduras postesas

Como norma general se admite la colocación en contacto de diversas vainas formando grupo, limitándose a dos en horizontal y a no más de cuatro en su conjunto. Para ello, las vainas deberán ser corrugadas y, a cada lado del conjunto, habrá de dejarse espacio suficiente para que pueda introducirse un vibrador.

Las distancias libres entre vainas o grupos de vainas en contacto, o entre estas vainas y las demás armaduras, deberán ser al menos iguales a:

En dirección vertical: una vez la dimensión vertical de la vaina o grupo de vainas.

En dirección horizontal: para vainas aisladas, una vez la dimensión horizontal de la vaina; para grupos de vainas en contacto, una vez y seis décimas (1,6 veces) la mayor de las dimensiones de las vainas individuales que forman el grupo.

En cuanto a recubrimientos, en el caso de estructuras situadas en ambientes no agresivos o poco agresivos, los valores mínimos serán por lo menos iguales al mayor de los límites siguientes:

En dirección vertical:

- Cuatro centímetros (4 cm).
- La dimensión horizontal de la vaina o grupos de vainas en contacto.

En dirección horizontal:

- Cuatro centímetros (4 cm).
- La mitad de la dimensión vertical de la vaina o grupo de vainas en contacto.
- La dimensión horizontal de la vaina o grupo de vainas en contacto.

En casos particulares, cuando existan atmósferas agresivas o especiales riesgos de incendio, estos recubrimientos deberán aumentarse convenientemente.

601.6 TOLERANCIAS DE COLOCACIÓN

Salvo especificación en contrario dada en los Planos o en el Pliego de Prescripciones Técnicas Particulares, la posición de los tendones en cualquier sección transversal del elemento podrá variar hasta un tres por ciento (3%) de la dimensión de la pieza, paralela al desplazamiento del tendón, siempre que dicho valor no exceda de veinticinco milímetros (25 mm).

Pero si el citado desplazamiento no afecta al canto útil de la sección ni a la colocación del hormigón, la tolerancia anteriormente indicada podrá aumentarse al doble.

La tolerancia respecto a los recubrimientos y distancias entre armaduras activas será del veinte por ciento (20%) de su valor teórico.

En caso necesario, los tendones o vainas podrán desplazarse, para evitar que interfieran unos con otros, siempre que ello no suponga una variación en su trazado superior a las tolerancias indicadas o a un diámetro del tendón o vaina. De proceder así se vigilará que no se produzcan bruscos cambios de curvatura en el trazado.

El trazado en obra de las armaduras activas no deberá presentar ondulaciones locales excesivas, estableciéndose a estos efectos una tolerancia de un centímetro (1 cm) en una longitud de un metro y medio (1,50 m).

601.7 TESADO

601.7.1 Definición

Se entiende por tesado el conjunto de operaciones necesarias para poner en tensión las armaduras activas.

601.7.2 Programa de tesado

El Pliego de Prescripciones Técnicas Particulares incluirá un programa de tesado que defina el orden en que deben realizarse las operaciones de tesado en relación con el proceso constructivo y la magnitud de la carga a aplicar a cada una, detallando al menos:

- Las sucesivas etapas parciales de pretensado.
- Orden de tesado de los tendones en cada etapa.
- Resistencia del hormigón en cada etapa de tesado.
- Tensión de anclaje de cada tendón en cada fase.
- Alargamientos que deben obtenerse.

En los casos en que se modifique el proceso constructivo de la pieza o estructura, el Director deberá aprobar el nuevo proceso constructivo y preparar, de acuerdo con él, el correspondiente programa de tesado.

Caso de ser necesarias operaciones de retesado o destesado, deberán figurar también en el programa.

601.7.3 Operación de tesado

El tesado no se iniciará sin autorización previa del Director, el cual comprobará que el hormigón ha alcanzado, por lo menos, una resistencia igual a la especificada como mínima para poder comenzar dicha operación.

Se comprobará escrupulosamente el estado del equipo de tesado, y se vigilará el cumplimiento de las especificaciones del sistema de pretensado. En particular se cuidará de que el gato apoye perpendicularmente y esté centrado sobre el anclaje.

Durante la operación de tesado deberán adoptarse las precauciones necesarias para evitar cualquier daño a personas.

Deberá prohibirse que, en las proximidades de la zona en que va a realizarse el tesado, exista más personal que el que haya de intervenir en el mismo. Por detrás de los gatos se colocarán protecciones resistentes y se prohibirá, durante el tesado, el paso entre dichas protecciones y el gato.

Se proibirá el tesado cuando la temperatura sea inferior a dos grados centígrados (+2°C).

Para poder tomar lectura de los alargamientos, la carga de tesado se introducirá por escalones. Como mínimo serán necesarios los dos siguientes: un primer escalón, hasta alcanzar una carga de tesado igual al diez por ciento (10%) de la máxima; obtenida esta carga, se harán en las armaduras las marcas necesarias para medir los alargamientos. Un segundo escalón en el que se llegará hasta la carga máxima.

Cuando la carga en el gato alcance el valor previsto para cada escalón, se medirá el alargamiento correspondiente, según se indica en el apartado 601.7.4.

Una vez alcanzada la carga prescrita en el programa de tesado se procederá al anclaje de las armaduras del tendón.

Si en el sistema de anclaje utilizado se produce penetración controlada de la cuña, será necesario medir el alargamiento final, una vez terminada dicha penetración.

Con objeto de reducir los rozamientos se podrán utilizar productos lubricantes siempre que no supongan peligro de corrosión para ningún elemento de los tendones, y que permitan un perfecto lavado posterior de los conductos y las armaduras activas para asegurar la correcta inyección.

601.7.4 Control del tesado

El control de la fuerza de pretensado introducida se realizará midiendo simultáneamente el esfuerzo ejercido por el gato y el alargamiento experimentado por la armadura.

El esfuerzo de tracción ejercido por el gato deberá ser igual al indicado en el programa de tesado, y los aparatos de medida utilizados deberán ser tales que permitan garantizar que la fuerza de pretensado introducida en las armaduras no difiere de la indicada en el referido programa de tesado en más del cinco por ciento (5%).

La medida de los alargamientos podrá hacerse en el propio gato siempre que la sujeción de las armaduras al gato no presente riesgo de deslizamiento relativo entre ambos. En caso contrario los alargamientos se medirán respecto a marcas hechas en las propias armaduras. Estas medidas se harán con precisión no inferior al dos por ciento (2%) del alargamiento total.

601.7.5 Tolerancias

Los alargamientos no podrán diferir de los previstos en el programa de tesado en más el cinco por ciento (5%). Caso de superarse esta tolerancia, se examinarán las posibles causas de variación, tales como errores de lectura, de sección de las armaduras, de módulos de elasticidad o de los coeficientes de rozamiento, rotura de algún elemento del tendón, tapones de mortero, etc., y se procederá a un retesado con nueva medición de los alargamientos.

Si durante el tesado se rompe uno o más alambres y la armadura del elemento está constituida por un gran número de ellos, podrá alcanzarse la fuerza total de pretensado necesaria aumentando la tensión en los restantes, siempre que para ello no sea preciso elevar la tensión en cada alambre individual en más de un cinco por ciento (5%) del valor inicialmente previsto. La aplicación de tensiones superiores requiere un nuevo estudio, que deberá efectuarse basándose en las características mecánicas de los materiales realmente utilizados.

En todos estos casos será preciso realizar la correspondiente comprobación a rotura del elemento, teniendo en cuenta las nuevas condiciones en que se encuentra.

La pérdida total en la fuerza de pretensado, originada por la rotura de alambres irremplazables, no podrá exceder nunca de dos por ciento (2%) de la fuerza total prevista de pretensado.

601.8 MEDICIÓN Y ABONO

Las armaduras activas se medirán y abonarán por kilogramos (kg) colocados en obra, deducidos de los Planos, aplicando para cada tipo de acero los pesos unitarios correspondientes a las longitudes deducidas de los Planos, medidas entre caras exteriores de las placas de anclaje.

Los anclajes activos y pasivos, empalmes y demás accesorios, así como las operaciones de tesado, la inyección y eventuales cánones y patentes de utilización, se considerarán incluidos en el precio de la armadura activa.

610.1 DEFINICIÓN

Se define como hormigón la mezcla en proporciones adecuadas de cemento, árido grueso, árido fino y agua, con o sin la incorporación de aditivos o adiciones, que desarrolla sus propiedades por endurecimiento de la pasta de cemento (cemento y agua).

Los hormigones que aquí se definen cumplirán las especificaciones indicadas en la vigente "Instrucción de Hormigón Estructural (EHE)", o normativa que la sustituya, así como las especificaciones adicionales contenidas en este artículo.

A efectos de aplicación de este artículo, se contemplan todo tipo de hormigones. Además para aquellos que formen parte de otras unidades de obra, se considerará lo dispuesto en los correspondientes artículos del Pliego de Prescripciones Técnicas Generales.

610.2 MATERIALES

Lo dispuesto en este artículo se entenderá sin perjuicio de lo establecido en el Real Decreto 1630/1992 (modificado por el R.D. 1328/1995), por el que se dictan disposiciones para la libre circulación, en aplicación de la Directiva 89/106 CE. En particular, en lo referente a los procedimientos especiales de reconocimiento, se estará a lo establecido en el artículo 9 del mencionado Real Decreto.

Los materiales componentes del hormigón cumplirán las prescripciones recogidas en los siguientes artículos de este Pliego de Prescripciones Técnicas Generales:

- Artículo 202, "Cementos"
- Artículo 280, "Agua a emplear en morteros y hormigones"
- Artículo 281, "Aditivos a emplear en morteros y hormigones"
- Artículo 283, "Adiciones a emplear en hormigones"

Los áridos, cuya definición será la que figura en el artículo 28 de la vigente "Instrucción de Hormigón Estructural (EHE)" o normativa que la sustituya, cumplirán todas las especificaciones recogidas en la citada Instrucción.

El Pliego de Prescripciones Técnicas Particulares, o en su defecto el Director de las Obras, fijará la frecuencia y el tamaño de los lotes para la realización de los ensayos previstos en el apartado 81.3.2 de la vigente "Instrucción de Hormigón Estructural (EHE)" o normativa que la sustituya,

para los casos en que varíen las condiciones de suministro, y si no se dispone de un certificado de idoneidad de los mismos emitido, con una antigüedad inferior a un año, por un laboratorio oficial u oficialmente acreditado.

No se podrán utilizar áridos que no hayan sido aprobados previa y expresamente por el Director de las Obras.

El Contratista adjudicatario de las obras será responsable de la calidad de los materiales utilizados y del cumplimiento de todas las especificaciones establecidas para los mismos en este artículo, así como de todas aquéllas que pudieran establecerse en el Pliego de Prescripciones Técnicas Particulares.

610.3 TIPOS DE HORMIGÓN Y DISTINTIVOS DE LA CALIDAD

Los hormigones no fabricados en central sólo se podrán utilizar cuando así lo autorice el Director de las Obras, estando en cualquier caso limitada su utilización a hormigones de limpieza o unidades de obra no estructurales.

El Pliego de Prescripciones Técnicas Particulares especificará, cuando sea necesario, las características especiales que deba reunir el hormigón, así como las garantías y datos que deba aportar el Contratista antes de comenzar su utilización.

610.4 DOSIFICACIÓN DEL HORMIGÓN

La composición de la mezcla deberá estudiarse previamente, con el fin de asegurar que el hormigón resultante tendrá las características mecánicas y de durabilidad necesarias para satisfacer las exigencias del proyecto. Estos estudios se realizarán teniendo en cuenta, en todo lo posible, las condiciones de construcción previstas (diámetros, características superficiales y distribución de armaduras, modo de compactación, dimensiones de las piezas, etc.).

Se prestará especial atención al cumplimiento de la estrategia de durabilidad establecida en el capítulo VII de la vigente "Instrucción de Hormigón Estructural (EHE)" o normativa que la sustituya.

610.5 ESTUDIO DE LA MEZCLA Y OBTENCIÓN DE LA FÓRMULA DE TRABAJO

La puesta en obra del hormigón no deberá iniciarse hasta que el Director de las Obras haya aprobado la fórmula de trabajo a la vista de los resultados obtenidos en los ensayos previos y característicos. La fórmula de trabajo constará al menos:

- Tipificación del hormigón.
- Granulometría de cada fracción de árido y de la mezcla.

- Proporción por metro cúbico de hormigón fresco de cada árido (Kg/m³).
- Proporción por metro cúbico de hormigón fresco de agua.
- Dosificación de adiciones.
- Dosificación de aditivos.
- Tipo y clase de cemento.
- Consistencia de la mezcla.
- Proceso de mezclado y amasado.
-

Los ensayos deberán repetirse siempre que se produzca alguna de las siguientes circunstancias:

- Cambio de procedencia de alguno de los materiales componentes.
- Cambio en la proporción de cualquiera de los elementos de la mezcla.
- Cambio en el tipo o clase de cemento utilizado.
- Cambio en el tamaño máximo del árido.
- Variación en más de dos décimas (0,2) del módulo granulométrico del árido fino.
- Variación del procedimiento de puesta en obra.

Excepto en los casos en que la consistencia se consiga mediante la adición de fluidificantes o superfluidificantes, no se utilizarán hormigones de consistencia fluida salvo justificación especial.

Salvo que el Pliego de Prescripciones Técnicas Particulares indique otro procedimiento, la consistencia se determinará con cono de Abrams, según la norma UNE 83313. Los valores límite de los asentos correspondientes en el cono de Abrams y sus tolerancias serán los indicados en el apartado 30.6 de la vigente "Instrucción de Hormigón Estructural (EHE)" o normativa que la sustituya.

610.6 EJECUCIÓN

610.6.1 Fabricación y transporte del hormigón

La fabricación y transporte del hormigón se realizará de acuerdo con las indicaciones del artículo 69 de la vigente "Instrucción de Hormigón Estructural (EHE)" o normativa que la sustituya.

En el caso de hormigonado en tiempo caluroso, se pondrá especial cuidado en que no se produzca desecación de las amasadas durante el transporte. A tal efecto, si éste dura más de treinta minutos (30 min) se adoptarán las medidas oportunas, tales como reducir el soleamiento de los elementos de transporte (pintándolos de blanco, etc.) o amasar con agua fría, para conseguir una consistencia adecuada en obra.

610.6.2 Entrega del hormigón

La entrega del hormigón deberá regularse de manera que su puesta en obra se efectúe de manera continua. El tiempo transcurrido entre entregas no podrá rebasar, en ningún caso, los treinta minutos (30 min), cuando el hormigón pertenezca a un mismo elemento estructural o fase de un elemento estructural.

Se cumplirán las prescripciones indicadas en el apartado 69.2.9 de la vigente "Instrucción de Hormigón Estructural (EHE)" o normativa que la sustituya.

610.6.3 Vertido del hormigón

Se cumplirán las prescripciones del artículo 70 de la vigente "Instrucción de Hormigón Estructural (EHE)" o normativa que la sustituya.

El Director de las Obras podrá modificar el tiempo de puesta en obra del hormigón fijado por la vigente "Instrucción de Hormigón Estructural (EHE)" o normativa que la sustituya, si se emplean productos retardadores de fraguado; pudiendo aumentarlo además cuando se adopten las medidas necesarias para impedir la evaporación del agua, o cuando concurren condiciones favorables de humedad y temperatura.

El Director de las Obras dará la autorización para comenzar el hormigonado, una vez verificado que las armaduras están correctamente colocadas en su posición definitiva.

Asimismo, los medios de puesta en obra del hormigón propuestos por el Contratista deberán ser aprobados por el Director de las Obras antes de su utilización.

No se permitirá el vertido libre del hormigón desde alturas superiores a dos metros (2 m) quedando prohibido verterlo con palas a gran distancia, distribuirlo con rastrillos, o hacerlo avanzar más de un metro (1 m) dentro de los encofrados. Se procurará siempre que la distribución del hormigón se realice en vertical, evitando proyectar el chorro de vertido sobre armaduras o encofrados. Al verter el hormigón, se vibrará para que las armaduras queden perfectamente envueltas, cuidando especialmente las zonas en que exista gran cantidad de ellas, y manteniendo siempre los recubrimientos y separaciones de las armaduras especificados en los planos. Cuando se coloque en obra hormigón proyectado mediante métodos neumáticos, se tendrá la precaución de que el extremo de la manguera no esté situado a más de tres metros (3 m) del punto de aplicación, que el volumen del hormigón lanzado en cada descarga sea superior a un quinto de metro cúbico (0,2 m³), que se elimine todo rebote excesivo del material y que el chorro no se dirija directamente sobre las armaduras.

En el caso de hormigón pretensado, no se verterá el hormigón directamente sobre las vainas para evitar su posible desplazamiento. Si se trata de hormigonar una dovela sobre un carro de avance o un tramo continuo sobre una cimbra autoportante, se seguirá un proceso de vertido tal que se

inicie el hormigonado por el extremo más alejado del elemento previamente hormigonado, y de este modo se hayan producido la mayor parte de las deformaciones del carro o autocimbra en el momento en que se hormigone la junta.

En losas, el extendido del hormigón se ejecutará por tongadas, dependiendo del espesor de la losa, de forma que el avance se realice en todo el frente del hormigonado.

En vigas, el hormigonado se efectuará avanzando desde los extremos, llenándolas en toda su altura, y procurando que el frente vaya recogido para que no se produzcan segregaciones ni la lechada escurra a lo largo del encofrado.

Cuando esté previsto ejecutar de un modo continuo las pilas y los elementos horizontales apoyados en ellas, se dejarán transcurrir por lo menos dos horas (2 h) antes de proceder a construir dichos elementos horizontales, a fin de que el hormigón de los elementos verticales haya asentado definitivamente.

En el hormigón ciclópeo se cuidará que éste envuelva los mampuestos, quedando entre ellos separaciones superiores a tres (3) veces el tamaño máximo del árido empleado, sin contar los mampuestos.

610.6.4 Compactación del hormigón

La compactación del hormigón se realizará de acuerdo con las indicaciones del apartado 70.2 de la vigente "Instrucción de Hormigón Estructural (EHE)" o normativa que la sustituya.

El Pliego de Prescripciones Técnicas Particulares especificará los casos y elementos en los cuales se permitirá la compactación por apisonado o picado.

El Director de las Obras aprobará, a propuesta del Contratista, el espesor de las tongadas de hormigón, así como la secuencia, distancia y forma de introducción y retirada de los vibradores.

Los vibradores se aplicarán siempre de modo que su efecto se extienda a toda la masa, sin que se produzcan segregaciones locales ni fugas importantes de lechada por las juntas de los encofrados. La compactación será más cuidadosa e intensa junto a los paramentos y rincones del encofrado y en las zonas de fuerte densidad de armaduras, hasta conseguir que la pasta refluya a la superficie.

Si se emplean vibradores de superficie, se aplicarán moviéndolos lentamente, de modo que la superficie del hormigón quede totalmente humedecida.

Si se emplean vibradores sujetos a los encofrados, se cuidará especialmente la rigidez de los encofrados y los dispositivos de anclaje a ellos de los vibradores.

Si se emplean vibradores internos, deberán sumergirse verticalmente en la tongada, de forma que su punta penetre en la tongada adyacente ya vibrada, y se retirarán de forma inclinada. La aguja se introducirá y retirará lentamente y a velocidad constante, recomendándose a este efecto que no se superen los diez centímetros por segundo (10 cm/s).

La distancia entre puntos de inmersión será la adecuada para dar a toda la superficie de la masa vibrada un aspecto brillante; como norma general será preferible vibrar en muchos puntos por poco tiempo a vibrar en pocos puntos prolongadamente.

Cuando se empleen vibradores de inmersión deberá darse la última pasada de forma que la aguja no toque las armaduras.

Antes de comenzar el hormigonado, se comprobará que existe un número de vibradores suficiente para que, en caso de que se averíe alguno de ellos, pueda continuarse el hormigonado hasta la próxima junta prevista.

En el caso del hormigón pretensado la compactación se efectuará siempre mediante vibrado. Se pondrá el máximo cuidado en que los vibradores no toquen las vainas para evitar su desplazamiento o su rotura y consiguiente obstrucción.

Durante el vertido y compactado del hormigón alrededor de los anclajes, deberá cuidarse de que la compactación sea eficaz, para que no se formen huecos ni coqueras y todos los elementos del anclaje queden bien recubiertos y protegidos.

610.6.5 Hormigonado en condiciones especiales

610.6.5.1 Hormigonado en tiempo frío

Se cumplirán las prescripciones del artículo 72 de la vigente "Instrucción de Hormigón Estructural (EHE)" o normativa que la sustituya.

El hormigonado se suspenderá, como norma general, siempre que se prevea que, dentro de las cuarenta y ocho horas (48 h) siguientes, la temperatura ambiente puede descender por debajo de los cero grados Celsius (0°C). A estos efectos, el hecho de que la temperatura registrada a las nueve horas (9 h) de la mañana, hora solar, sea inferior a cuatro grados Celsius (4°C), puede interpretarse como motivo suficiente para prever que el límite prescrito será alcanzado en el citado plazo.

Las temperaturas podrán rebajarse en tres grados Celsius (3°C) cuando se trate de elementos de gran masa; o cuando se proteja eficazmente la superficie del hormigón mediante sacos, paja u otros recubrimientos aislantes del frío, con espesor tal que pueda asegurarse que la acción de la helada no afectará al hormigón recién ejecutado; y de forma que la temperatura de su superficie no baje de un grado Celsius bajo cero (-1°C), la de la masa de hormigón no baje de cinco grados

Celsius (+5°C), y no se vierta el hormigón sobre elementos (armaduras, moldes, etc.) cuya temperatura sea inferior a cero grados Celsius (0°C).

Las prescripciones anteriores serán aplicables en el caso en que se emplee cemento portland. Si se utiliza cemento de horno alto o puzolánico, las temperaturas mencionadas deberán aumentarse en cinco grados Celsius (5°C); y, además, la temperatura de la superficie del hormigón no deberá bajar de cinco grados Celsius (5°C).

La utilización de aditivos anticongelantes requerirá autorización expresa del Director de las Obras. Nunca podrán utilizarse productos susceptibles de atacar a las armaduras, en especial los que contengan iones cloruro.

En los casos en que por absoluta necesidad, y previa autorización del Director de las Obras, se hormigone en tiempo frío con riesgo de heladas, se adoptarán las medidas necesarias para que el fraguado de las masas se realice sin dificultad. En el caso de que se caliente el agua de amasado o los áridos, éstos deberán mezclarse previamente, de manera que la temperatura de la mezcla no sobrepase los cuarenta grados Celsius (40°C), añadiéndose con posterioridad el cemento en la amasadora. El tiempo de amasado deberá prolongarse hasta conseguir una buena homogeneidad de la masa, sin formación de grumos.

Si no puede garantizarse la eficacia de las medidas adoptadas para evitar que la helada afecte el hormigón, se realizarán los ensayos necesarios para comprobar las resistencias alcanzadas; adoptándose, en su caso, las medidas que prescriba el Director de las Obras.

610.6.5.2 Hormigonado en tiempo caluroso

Se cumplirán las prescripciones del artículo 73 de la vigente "Instrucción de Hormigón Estructural (EHE)" o normativa que la sustituya.

Los sistemas propuestos por el Contratista para reducir la temperatura de la masa de hormigón deberán ser aprobados el Director de las Obras previamente a su utilización.

610.6.5.3 Hormigonado en tiempo lluvioso

Si se prevé la posibilidad de lluvia, el Contratista dispondrá toldos u otros medios que protejan al hormigón fresco. Como norma general, el hormigonado se suspenderá en caso de lluvia, adoptándose las medidas necesarias para impedir la entrada del agua a las masas de hormigón fresco.

El Director de las Obras aprobará, en su caso, las medidas a adoptar en caso de tiempo lluvioso. Asimismo, ordenará la suspensión del hormigonado cuando estime que no existe garantía de que el proceso se realice correctamente.

610.6.6 Juntas

Las juntas podrán ser de hormigonado, contracción y/o dilatación. Las de dilatación deberán venir definidas en los Planos del Proyecto. Las de contracción y hormigonado se fijarán de acuerdo con el plan de obra y las condiciones climatológicas, pero siempre con antelación al hormigonado.

El Director de las Obras aprobará, previamente a su ejecución, la localización de las juntas que no aparezcan en los Planos.

Se cumplirán las prescripciones del artículo 71 de la vigente "Instrucción de Hormigón Estructural (EHE)" o normativa que la sustituya.

Las juntas creadas por las interrupciones del hormigonado deberán ser perpendiculares a la dirección de los máximos esfuerzos de compresión, y deberán estar situadas donde sus efectos sean menos perjudiciales. Si son muy tendidas se vigilará especialmente la segregación de la masa durante el vibrado de las zonas próximas, y si resulta necesario, se encofrarán. Si el plano de una junta presenta una mala orientación, se demolerá la parte de hormigón que sea necesario para dar a la superficie la dirección apropiada.

Cuando sean de temer los efectos debidos a la retracción, se dejarán las juntas abiertas durante algún tiempo, para que las masas contiguas puedan deformarse libremente. La apertura de tales juntas será la necesaria para que, en su día, se puedan hormigonar correctamente.

Al reanudar el hormigonado, se limpiarán las juntas de toda suciedad, lechada o árido suelto y se picarán convenientemente. A continuación, y con la suficiente antelación al hormigonado, se humedecerá la superficie del hormigón endurecido, saturándolo sin encharcarlo. Seguidamente se reanudará el hormigonado, cuidando especialmente la compactación en las proximidades de la junta.

En el caso de elementos de hormigón pretensado, no se dejarán más juntas que las previstas expresamente en los Planos y solamente podrá interrumpirse el hormigonado cuando por razones imprevistas sea absolutamente necesario. En ese caso, las juntas deberán hacerse perpendiculares a la resultante del trazado de las armaduras activas. No podrá reanudarse el hormigonado sin el previo examen de las juntas y autorización del Director de las Obras, que fijará las disposiciones que estime necesarias sobre el tratamiento de las mismas.

El Pliego de Prescripciones Técnicas Particulares especificará, en su caso, de forma expresa, los casos y elementos en los que se permitirá el empleo de otras técnicas para la ejecución de juntas (por ejemplo, impregnación con productos adecuados), siempre que tales técnicas estén avaladas mediante ensayos de suficiente garantía para poder asegurar que los resultados serán tan eficaces, al menos, como los obtenidos cuando se utilizan los métodos tradicionales.

610.6.7 Curado del hormigón

Durante el fraguado y primer período de endurecimiento, se someterá al hormigón a un proceso de curado que se prolongará a lo largo del plazo que, al efecto, fije el Pliego de Prescripciones Técnicas Particulares, o en su defecto, el que resulte de aplicar las indicaciones del artículo 74 de la vigente "Instrucción de Hormigón Estructural (EHE)" o normativa que la sustituya.

Durante el fraguado y primer período de endurecimiento, deberá asegurarse el mantenimiento de la humedad del hormigón, para lo cual deberá curarse mediante procedimientos que no produzcan ningún tipo de daño en superficie, cuando esta haya de quedar vista, ni suponga la aportación de sustancias perjudiciales para el hormigón.

Podrán utilizarse como procedimientos de curado, el riego directo con agua (evitando que se produzca el deslavado del hormigón), la disposición de arpilleras, esterillas de paja u otros tejidos análogos de alto poder de retención de humedad, láminas de plástico y productos filmógenos de curado, de forma que la velocidad de evaporación no supere en ningún caso el medio litro por metro cuadrado y hora (0,50 l/m²/h).

Cuando el hormigonado se efectúe a temperatura superior a cuarenta grados Celsius (40°C), deberá curarse el hormigón por vía húmeda. El proceso de curado deberá prolongarse sin interrupción durante al menos diez días (10 d).

Las superficies de hormigón cubiertas por encofrados de madera o de metal expuestos al soleamiento se mantendrán húmedas hasta que puedan ser desmontadas, momento en el cual se comenzará a curar el hormigón.

En el caso de utilizar el calor como agente de curado para acelerar el endurecimiento, se vigilará que la temperatura no sobrepase los setenta y cinco grados Celsius (75°C), y que la velocidad de calentamiento y enfriamiento no exceda de veinte grados Celsius por hora (20°C/h). Este ciclo deberá ser ajustado experimentalmente de acuerdo con el tipo de cemento utilizado.

Cuando para el curado se utilicen productos filmógenos, las superficies del hormigón se recubrirán, por pulverización, con un producto que cumpla las condiciones estipuladas en el artículo 285 de este Pliego de Prescripciones Técnicas Generales, "Productos filmógenos de curado".

La aplicación del producto se efectuará tan pronto como haya quedado acabada la superficie, antes del primer endurecimiento del hormigón. No se utilizará el producto de curado sobre superficies de hormigón sobre las que se vaya a adherir hormigón adicional u otro material, salvo que se demuestre que el producto de curado no perjudica la adherencia, o a menos que se tomen medidas para eliminar el producto de las zonas de adherencia.

El Director de las Obras autorizará en su caso la utilización de técnicas especiales de curado, que se aplicarán de acuerdo a las normas de buena práctica de dichas técnicas.

El Director de las Obras dará la autorización previa para la utilización de curado al vapor, así como del procedimiento que se vaya a seguir, de acuerdo con las prescripciones incluidas en este apartado.

Si el rigor de la temperatura lo requiere, el Director de las Obras podrá exigir la colocación de protecciones suplementarias, que proporcionen el debido aislamiento térmico al hormigón y garanticen un correcto proceso de curado.

610.7 CONTROL DE CALIDAD

No se admitirá el control a nivel reducido para los hormigones contemplados en este artículo.

En el Pliego de Prescripciones Técnicas Particulares, se indicarán expresamente los niveles de control de calidad de los elementos de hormigón, los cuales se reflejarán además en cada Plano. Asimismo, en el Pliego de Prescripciones Técnicas Particulares, se establecerá un Plan de Control de la ejecución en el que figuren los lotes en que queda dividida la obra, indicando para cada uno de ellos los distintos aspectos que serán objeto de control.

610.8 ESPECIFICACIONES DE LA UNIDAD TERMINADA

610.8.1 Tolerancias

El Pliego de Prescripciones Técnicas Particulares establecerá un sistema de tolerancias, así como las decisiones y sistemática a seguir en caso de incumplimientos.

A falta de indicaciones concretas para algunas desviaciones específicas, el Director de las Obras podrá fijar los límites admisibles correspondientes.

610.8.2 Reparación de defectos

Los defectos que hayan podido producirse al hormigonar deberán ser comunicados al Director de las Obras, junto con el método propuesto para su reparación. Una vez aprobado éste, se procederá a efectuar la reparación en el menor tiempo posible.

Las zonas reparadas deberán curarse rápidamente. Si es necesario, se protegerán con lienzos o arpilleras para que el riego no perjudique el acabado superficial de esas zonas.

610.9 RECEPCIÓN

No se procederá a la recepción de la unidad de obra terminada hasta que se satisfaga el cumplimiento de las tolerancias exigidas, el resultado de los ensayos de control sea favorable y se haya efectuado, en su caso, la reparación adecuada de los defectos existentes.

610.10 MEDICIÓN Y ABONO

El hormigón se abonará por metros cúbicos (m^3) medidos sobre los Planos del proyecto, de las unidades de obra realmente ejecutadas.

El cemento, áridos, agua, aditivos y adiciones, así como la fabricación y transporte y vertido del hormigón, quedan incluidos en el precio unitario del hormigón, así como su compactación, ejecución de juntas, curado y acabado.

No se abonarán las operaciones que sea preciso efectuar para la reparación de defectos.

El Pliego de Prescripciones Técnicas Particulares podrá definir otras unidades de medición y abono distintas del metro cúbico (m^3) de hormigón que aparece en el articulado, tales como metro (m) de viga, metro cuadrado (m^2) de losa, etc., en cuyo caso el hormigón se medirá y abonará de acuerdo con dichas unidades.

610.11 ESPECIFICACIONES TÉCNICAS Y DISTINTIVOS DE CALIDAD

A efectos del reconocimiento de marcas, sellos o distintivos de calidad, se estará a lo dispuesto en la vigente "Instrucción de Hormigón Estructural (EHE)" o normativa que la sustituya.

NORMAS DE REFERENCIA EN EL ARTÍCULO 610

UNE 83313 Ensayos de hormigón. Medida de la consistencia del hormigón fresco.
Método del cono de Abrams.

HORMIGONES DE ALTA RESISTENCIA

610.A.1 DEFINICIÓN

Se define como hormigón de alta resistencia (HAR) aquel hormigón cuya resistencia característica a compresión, en probeta cilíndrica de 15 x 30 cm, a veintiocho días (28 d), supera los 50 N/mm². Los hormigones de resistencia característica superior a 100 N/mm², no son objeto de este artículo y su empleo requiere estudios especiales.

Los hormigones de alta resistencia, además de una resistencia a compresión elevada, parámetro que define de forma tradicional la categoría del hormigón, por su dosificación, puesta en obra y curado, ofrecen en general mejores prestaciones en lo que se refiere a permeabilidad, resistencia a los sulfatos, a la reacción "árido-alcalis", resistencia a la abrasión, etc.; lo que les confiere mayor durabilidad.

Las siguientes especificaciones deben considerarse complementarias a las del artículo 610 de este Pliego de Prescripciones Técnicas Generales, "Hormigones".

610.A.2 MATERIALES

Lo dispuesto en este artículo se entenderá sin perjuicio de lo establecido en el Real Decreto 1630/1992 (modificado por el R.D. 1328/1995), por el que se dictan disposiciones para la libre circulación, en aplicación de la Directiva 89/106 CE. En particular, en lo referente a los procedimientos especiales de reconocimiento, se estará a lo establecido en el artículo 9 del mencionado Real Decreto.

La garantía de calidad de los materiales empleados en la mezcla que forma el hormigón de alta resistencia será exigible en cualquier circunstancia al Contratista adjudicatario de las obras.

Será de aplicación todo lo dispuesto en el Título 3º del Anejo 11 de la vigente "Instrucción de Hormigón Estructural (EHE)" o normativa que la sustituya.

610.A.3 EJECUCIÓN

El Pliego de Prescripciones Técnicas Particulares fijará la máxima relación agua/cemento, pudiendo modificarse sólo con la autorización expresa del Director de las Obras.

610.A HORMIGONES DE ALTA RESISTENCIA

El Pliego de Prescripciones Técnicas Particulares fijará también la dosificación de cemento en kilogramos por metro cúbico (kg/m^3) de hormigón fresco. Dosificaciones superiores a quinientos kilogramos por metro cúbico (500 kg/m^3) deberán ser aprobadas por el Director de las Obras.

El mantenimiento de una baja y homogénea humedad de los áridos es condición indispensable para la obtención de hormigones de alta resistencia.

Es obligado el trabajo con los áridos absolutamente separados y los de pronto uso (mínimo veinticuatro horas (24 h)) estarán almacenados a cubierto. Estas especificaciones pueden modificarse a juicio del Director de las Obras.

Será de aplicación todo lo dispuesto en el Título 5º del Anejo nº 11 de la vigente “Instrucción de Hormigón Estructural (EHE)” o normativa que la sustituya.

610.A.4 CONTROL DE CALIDAD

Será de aplicación todo lo dispuesto en el Título 6º del Anejo nº 11 de la vigente “Instrucción de Hormigón Estructural (EHE)” o normativa que la sustituya.

610.A.5 MEDICIÓN Y ABONO

La medición y abono del hormigón de alta resistencia se efectuará de forma análoga a lo indicado en el artículo 610 para el hormigón tradicional.

610.A.6 ESPECIFICACIONES TÉCNICAS Y DISTINTIVOS DE CALIDAD

A efectos del reconocimiento de marcas, sellos o distintivos de calidad, se estará a lo dispuesto en la vigente “Instrucción de Hormigón Estructural (EHE)” o normativa que la sustituya.

611.1 DEFINICIÓN

Se definen los morteros de cemento como la masa constituida por árido fino, cemento y agua. Eventualmente, puede contener algún producto de adición para mejorar alguna de sus propiedades, cuya utilización deberá haber sido previamente aprobada por el Director de las obras.

611.2 MATERIALES

611.2.1 Cemento

Ver Artículo 202, "Cementos".

611.2.2 Agua

Ver Artículo 280, "Agua a emplear en morteros y hormigones".

611.2.3 Productos de adición

Ver Artículo 281, "Aireantes a emplear en hormigones".

Ver Artículo 282, "Cloruro cálcico".

Ver Artículo 283, "Plastificantes a emplear en hormigones".

Ver Artículo 284, "Colorantes a emplear en hormigones".

611.2.4 Árido fino

Ver apartado 610.2.3, Árido fino, del Artículo 610, "Hormigones".

611.3 TIPOS Y DOSIFICACIONES

Para su empleo en las distintas clases de obra, se establecen los siguientes tipos y dosificaciones de morteros de cemento portland:

M 250 para fábricas de ladrillo y mampostería: doscientos cincuenta kilogramos de cemento P-350 por metro cúbico de mortero (250 kg/m³).

M 450 para fábricas de ladrillo especiales y capas de asiento de piezas prefabricadas, adoquinados y bordillos: cuatrocientos cincuenta kilogramos de cemento P-350 por metro cúbico de mortero (450 kg/m³).

M 600 para enfoscados, enlucidos, corrido de cornisas e impostas: seiscientos kilogramos de cemento P-350 por metro cúbico de mortero (600 kg/m³).

M 700 para enfoscados exteriores: setecientos kilogramos de cemento P-350 por metro cúbico de mortero (700 kg/m³).

El Director podrá modificar la dosificación en más o en menos, cuando las circunstancias de la obra lo aconsejen.

611.4 FABRICACIÓN

La mezcla del mortero podrá realizarse a mano o mecánicamente: en el primer caso se hará sobre un piso impermeable.

El cemento y la arena se mezclarán en seco hasta conseguir un producto homogéneo de color uniforme. A continuación se añadirá la cantidad de agua estrictamente necesaria para que, una vez batida la masa, tenga la consistencia adecuada para su aplicación en obra.

Solamente se fabricará el mortero preciso para uso inmediato, rechazándose todo aquel que haya empezado a fraguar y el que no haya sido empleado dentro de los cuarenta y cinco minutos (45 min) que sigan a su amasadura.

611.5 LIMITACIONES DE EMPLEO

Si es necesario poner en contacto el mortero con otros morteros y hormigones que difieran de él en la especie del cemento, se evitará la circulación de agua entre ellos; bien mediante una capa intermedia muy compacta de mortero fabricado con cualquiera de los dos cementos, bien esperando que el mortero u hormigón primeramente fabricado esté seco, o bien impermeabilizando superficialmente el mortero más reciente.

Se ejercerá especial vigilancia en el caso de hormigones con cementos siderúrgicos.

611.6 MEDICIÓN Y ABONO

El mortero no será de abono directo, ya que se considera incluido en el precio de la unidad correspondiente, salvo que se defina como unidad independiente, en cuyo caso se medirá y abonará por metros cúbicos (m³) realmente utilizados.

612.1 DEFINICIÓN

Se define la lechada de cemento, como la pasta muy fluida de cemento y agua, y eventualmente adiciones, utilizada principalmente para inyecciones de terrenos, cimientos, túneles, etc.

No se consideran incluidas en este Artículo las lechadas para relleno de conductos de hormigón pretensado.

612.2 MATERIALES

Ver Artículo 202, "Cementos".

Ver Artículo 280, "Agua a emplear en morteros y hormigones".

612.3 COMPOSICIÓN Y CARACTERÍSTICAS

La proporción, en peso, del cemento y el agua podrá variar desde el uno por ocho (1/8) al uno por uno (1/1), de acuerdo con las características de la inyección y la presión de aplicación. En todo caso, la composición de la lechada deberá ser aprobada por el Director de las obras para cada uso.

612.4 EJECUCIÓN

El amasado se hará mecánicamente. La lechada carecerá de grumos y burbujas de aire, y para evitarlos se intercalarán filtros depuradores entre la mezcladora y la bomba de inyección.

612.5 MEDICIÓN Y ABONO

Las lechadas se medirán y abonarán por metros cúbicos (m³) realmente inyectados.

LECHADAS DE CEMENTO PARA INYECCIÓN DE CONDUCTOS EN OBRAS DE HORMIGÓN PRETENSADO

613.1 DEFINICIÓN

Se define como lechada, para inyección de conductos en obras de hormigón pretensado, la mezcla de carácter coloidal de cemento, agua y, eventualmente, arena fina, y productos de adición, que se inyecta en los conductos de las armaduras activas para establecer la necesaria adherencia entre dichas armaduras y el hormigón, así como para protegerlas contra la corrosión.

613.2 MATERIALES

El agua de amasado cumplirá las condiciones exigidas en el Artículo 280, "Agua a emplear en morteros y hormigones" del presente Pliego. En particular, no deberá contener sustancias perjudiciales para las armaduras activas o la propia lechada, ni más de doscientos cincuenta miligramos (250 mg) de ión cloro por litro; no tendrá un pH inferior a siete (7), ni presentará trazas de hidratos de carbono.

El cemento será de tipo portland y designación P-350, y deberá ser aceptado por el Director de las obras, una vez comprobadas sus características en lo referente a exudación, fluidez y disminución de volumen.

La arena fina deberá estar exenta de impurezas y sustancias perjudiciales, tales como las que contengan iones ácidos, de finos que pasen por el tamiz 0,080 UNE, y de partículas laminares como las procedentes de mica o pizarra.

Los productos de adición deberán estar exentos de sustancias perjudiciales para las armaduras o la propia lechada, tales como cloruros, sulfuros o nitratos.

613.3 COMPOSICIÓN DE LA MEZCLA

La composición de la mezcla se establecerá experimentalmente y deberá ser aprobada por el Director.

Salvo indicación en contrario, del Pliego de Prescripciones Técnicas Particulares, no se utilizará arena fina en la inyección de conductos de diámetro menor de quince centímetros (15 cm).

Los productos de adición podrán utilizarse si se demuestra, mediante los oportunos ensayos, que su empleo mejora las características de la lechada. Se dosificarán teniendo en cuenta las condiciones locales de temperatura y previa aprobación del Director.

613.4 CARACTERÍSTICAS

La lechada deberá tener la consistencia máxima compatible con la inyectabilidad. El valor de la fluidez, expresado por el tiempo que tarda en salir un litro (1 l) de lechada por el cono de Marsh, estará comprendido entre diecisiete (17) y veinticinco (25) segundos.

Los valores óptimos de la relación agua/cemento son los comprendidos entre treinta y seis y cuarenta y cuatro centésimas (0,36 y 0,44), no debiendo pasar de cincuenta centésimas (0,50).

El valor de la exudación, medido en probeta cilíndrica, herméticamente cerrada, de diez centímetros (10 cm) de diámetro y diez centímetros (10 cm) de altura, no será superior al dos por ciento (2%) a las tres (3) horas, ni al cuatro por ciento (4%), como máximo absoluto, y la propia lechada deberá reabsorber el agua exudada pasadas veinticuatro (24) horas.

La disminución de volumen o contracción, medida sobre la misma probeta, no será superior al dos por ciento (2%).

En cuanto a la expansión eventual, que se presenta cuando se emplean aditivos destinados a tal fin, no podrá exceder del diez por ciento (10%).

La resistencia a compresión de la pasta, determinada según los métodos prescritos para la pasta de cemento en el vigente Pliego de Condiciones Generales para la Recepción de Cementos, no será inferior a trescientos kilopondios por centímetro cuadrado (300 kp/cm²).

613.5 FABRICACIÓN

La mezcla se preparará mecánicamente, con maquinaria apropiada, que deberá constar de dos tambores al menos: el primero, mezclador, en el que se realizará la mezcla íntima de componentes, y el segundo, agitador, donde se mantendrá la mezcla en agitación continua para evitar la segregación y sedimentación de la lechada antes de su inyección. Los tambores irán provistos de un tamiz 0,50 UNE, a través del cual habrá de pasar la lechada.

613.6 EJECUCIÓN DE LA INYECCIÓN

La inyección deberá llevarse a cabo lo antes posible después del tesado, no debiendo transcurrir entre la iniciación de éste y el principio de aquélla más de un mes, salvo si se ha previsto una adecuada protección provisional de las armaduras, o existe autorización expresa del Director. En ambientes agresivos, el plazo indicado deberá disminuirse convenientemente.

Antes de proceder a la inyección deberá limpiarse el conducto con aire a presión. Observando si éste llega a salir por el extremo opuesto en forma continua y regular, o si, por el contrario, existe algún tapón en el conducto capaz de impedir el paso de la inyección, en cuyo caso se tomarán las medidas oportunas para asegurar que el conducto quede correctamente inyectado.

Si se sospecha la posibilidad de existencia de hielo en los conductos, se inyectará agua caliente, pero nunca vapor, y a continuación aire a presión.

Si los conductos son de hormigón, se deberá inyectar agua para humedecer dicho hormigón e impedir que deseque la lechada inyectada, con el consiguiente riesgo de crear una obstrucción. Igualmente, si los tendones han sido lubricados o protegidos provisionalmente, deberá inyectarse agua hasta la eliminación del producto utilizado.

Las conexiones de las boquillas de inyección estarán limpias de hormigón o cualquier otro material, y serán herméticas, a fin de evitar posibles arrastres de aire.

Antes de iniciar la inyección deberán abrirse todos los tubos de purga.

No se inyectará si se temen heladas en un plazo de dos (2) días, ni cuando la temperatura de la pieza sea inferior a cinco grados centígrados (5°C); de no ser posible cumplir esta prescripción, se tomarán medidas tales como calentamiento del elemento o de la lechada, siempre que sean aprobadas por el Director.

No deberán transcurrir más de treinta (30) minutos desde el amasado hasta el comienzo de la inyección, a no ser que se utilicen retardadores.

La inyección deberá hacerse desde el anclaje más bajo o desde el tubo de purga inferior del conducto, con todos los tubos de purga restantes abiertos. A medida que la inyección vaya saliendo por los sucesivos tubos de purga más próximos al punto por donde se inyecta, se irán cerrando éstos, dejando previamente fluir por ellos la lechada hasta que tenga la misma consistencia que la que se inyecta y hayan cesado de salir burbujas de aire.

La lechada se inyectará a una presión comprendida entre tres y siete kilopondios por centímetro cuadrado (3 y 7 kp/cm^2), sin que se deban sobrepasar en ningún momento los diez kilopondios por centímetro cuadrado (10 kp/cm^2). La velocidad de avance, para conductos de diámetro inferior a diez centímetros (10 cm), estará comprendida entre seis y doce metros por minuto (6 y 12 m/min). La inyección de cada conducto se hará de forma continua e ininterrumpida, y con la uniformidad necesaria para impedir la segregación de la mezcla. Una vez efectuada la inyección, se mantendrá la presión en los conductos durante treinta segundos (30 s), como mínimo, y a continuación se cerrará la válvula o llave situada antes de la boquilla. En conductos muy largos o de gran sección útil, se intentará reinyectar antes de las dos horas (2 h), para eliminar la posible reducción de volumen de la mezcla y los posibles huecos situados en la parte superior de los conductos.

613.7 BOMBAS DE INYECCIÓN

Las bombas podrán ser accionadas por un motor individual o a mano. No se permite utilizar bombas de aire comprimido.

En el caso de conductos cortos, es aconsejable el empleo de bombas accionadas a mano. Para inyectar conductos largos, de unos veinticinco metros (25 m), deberán utilizarse bombas a motor.

En cualquier caso, la bomba deberá proporcionar una inyección continua e ininterrumpida, con pequeñas variaciones de presión.

La bomba deberá estar provista de un dispositivo de seguridad que evite las sobrepresiones que puedan producirse por atascos en el interior de los conductos. La alimentación deberá ser por gravedad y no por succión, ya que este último sistema tiende a introducir aire en la mezcla, lo que debe evitarse.

613.8 CONTROL DE LA INYECCIÓN

Se controlará la calidad y dosificación de los materiales que componen la lechada, para comprobar que se cumplen las prescripciones del presente Pliego.

El contenido de agua y la dosificación de los aditivos se comprobará al menos una vez al día. Si el aditivo se suministra en envases con indicación de su contenido en peso, se verificará un muestreo de dichos envases con el fin de garantizar una variación real mínima en la dosificación.

La lechada deberá controlarse antes de entrar en el conducto y a la salida del mismo, comprobándose, por una parte, las características de la mezcla, por lo menos una vez por cada serie de conductos a inyectar, homogéneos en longitud, disposición y forma, y, por otra parte, la diferencia entre los valores de la fluidez a la entrada y a la salida de los conductos, que deberá ser relativamente pequeña.

Durante la inyección, se controlarán las presiones del manómetro de la bomba, comprobando que los valores permanecen constantes: cualquier brusca variación en estos valores es indicativa de irregularidades en la inyección, bien por existencia de fugas o de obstrucciones.

En tiempo frío, se comprobarán las temperaturas durante las cuarenta y ocho horas (48 h) siguientes a la inyección.

En los casos en que exista duda sobre la calidad de la inyección realizada, el Director podrá exigir la realización de radiografías del conducto.

613.9 MEDICIÓN Y ABONO

Tanto la lechada o producto de inyección, como la operación de inyección de los conductos, no tendrán abono directo, considerándose incluidas en el precio unitario de las armaduras activas a emplear en hormigón pretensado.

VIGAS PREFABRICADAS DE HORMIGON ARMADO O PRETENSADO

614.1 DEFINICIÓN

Se consideran como vigas prefabricadas de hormigón armado o pretensado, las que constituyen productos estándar ejecutados en instalaciones industriales fijas y que, por tanto, no son realizadas en obra.

614.2 CONDICIONES GENERALES

Independientemente de lo que sigue, el Director de las obras podrá ordenar la toma de muestras de materiales para su ensayo, y la inspección de los procesos de fabricación, siempre que lo considere necesario.

614.3 ALMACENAMIENTO

Las vigas se almacenarán en obra en su posición normal de trabajo, sobre apoyos de suficiente extensión y evitando el contacto con el terreno o con cualquier producto que las pueda manchar o deteriorar.

614.4 RECEPCIÓN

Las vigas no deben presentar rebabas que sean indicio de pérdidas graves de lechada, ni más de tres coqueras en una zona de diez decímetros cuadrados ($0,1 \text{ m}^2$) de paramento, ni coquera alguna que deje vistas las armaduras.

Tampoco presentarán superficies deslavadas o aristas descantilladas, señales de discontinuidad en el hormigonado, o armaduras visibles.

Salvo autorización del Director, no se aceptaran vigas con fisuras de más de una décima de milímetro ($0,1 \text{ mm}$) de ancho, o con fisuras de retracción de más de dos centímetros (2 cm) de longitud.

La comba lateral máxima, medida en forma de flecha horizontal, no será superior al quinientosavo ($1/500$) de la longitud de la viga.

La contraflecha bajo la acción del peso propio, medida en la viga en condiciones normales de apoyo, no será superior al trescientosavo ($1/300$) de la luz para vigas de hasta diez metros (10 m), y al quinientosavo ($1/500$) para luces mayores.

El Director podrá ordenar la comprobación de las características mecánicas y, en particular, del módulo de flecha, momentos de fisuración y rotura y esfuerzo cortante de rotura, sobre un cierto número de vigas.

614.5 MEDICIÓN Y ABONO

Las vigas prefabricadas de hormigón armado o pretensado, se medirán y abonarán por metros (m) realmente colocados en obra, medidos sobre los Planos.

PERFILES Y CHAPAS DE ACERO LAMINADOS EN CALIENTE, PARA ESTRUCTURAS METÁLICAS

620.1 DEFINICIÓN

Se definen como perfiles y chapas de acero laminados en caliente, a los productos laminados en caliente, de espesor mayor que tres milímetros (3 mm), de sección transversal constante, distintos según ésta, empleados en las estructuras y elementos de acero estructural.

620.2 TIPOS

Lo dispuesto en este artículo se entenderá sin perjuicio de lo establecido en el Real Decreto 1630/1992 (modificado por el R.D. 1328/1995), por el que se dictan disposiciones para la libre circulación, en aplicación de la Directiva 89/106 CE. En particular, en lo referente a los procedimientos especiales de reconocimiento, se estará a lo establecido en el artículo 9 del mencionado Real Decreto.

Los perfiles y chapas de acero laminados en caliente, para estructuras metálicas, se clasificarán en función de:

- Su geometría:

Los productos de acero laminados en caliente se agrupan en series por las características geométricas de su sección. Las series utilizadas actualmente se indican en la tabla 620.1. Con carácter indicativo se citan las normas relativas a las dimensiones y términos de sección.

**TABLA 620.1 - SERIES DE PRODUCTOS DE ACERO LAMINADOS EN CALIENTE
SERIE NORMAS: DIMENSIONES Y TÉRMINOS DE SECCIÓN**

PERFIL IPN	UNE 36521
PERFIL IPE	UNE 36526
PERFIL HEB (SERIE NORMAL)	UNE 36524
PERFIL HEA (SERIE LIGERA)	UNE 36524
PERFIL HEM (SERIE PESADA)	UNE 36524
PERFIL U NORMAL (UPN)	UNE 36522
PERFIL L	UNE-EN 10056-1
PERFIL LD	UNE-EN 10056-1
PERFIL T	UNE-EN 10055
PERFIL U COMERCIAL	UNE 36525
REDONDO	UNE 36541
CUADRADO	UNE 36542
RECTANGULAR	UNE 36543
HEXAGONAL	UNE 36547
CHAPA	Véase Nota 1

Nota 1: Producto laminado plano de anchura mayor que mil quinientos milímetros (1.500 mm). Según su espesor se clasifica en:

- Chapa media: igual o mayor que 3 mm hasta 4,75 mm.
- Chapa gruesa: mayor que 4,75 mm.

La chapa suele emplearse solamente como materia prima para la obtención por corte de elementos planos.

- Su tipo y grado de acero:

Los tipos y grados de acero habitualmente empleados para la fabricación de estos productos, designados según la norma UNE-EN 10027 parte 1, son los que figuran en la tabla 620.2.

También está permitido el empleo de los tipos y grados de acero de construcción de alto límite elástico (según UNE-EN 10137, partes 1, 2 y 3), los de grano fino para construcción soldada (según UNE-EN 10113, Partes 1, 2 y 3), los aceros de construcción con resistencia mejorada a la corrosión atmosférica (según UNE-EN 10155) y los aceros con resistencia mejorada a la deformación en la dirección perpendicular a la superficie del producto (según UNE-EN 10164).

Estados de desoxidación admisibles: FN (no se admite acero efervescente) y FF (acero calmado).

TABLA 620.2 - TIPOS Y GRADOS DE ACERO HABITUALES PARA PERFILES Y CHAPAS, SEGÚN UNE-EN 10025.

S 235 JR	S 275 JR	S 355 JR
S 235 J0	S 275 J0	S 355 J0
S 235 J2	S 275 J2	S 355 J2
		S 355 K2

620.3 CARACTERÍSTICAS

Lo dispuesto en este artículo se entenderá sin perjuicio de lo establecido en el Real Decreto 1630/1992 (modificado por el R.D. 1328/1995), por el que se dictan disposiciones para la libre circulación de productos de construcción, en aplicación de la Directiva 89/106 CEE, y en particular, en lo referente a los procedimientos especiales de reconocimiento se estará a lo establecido en su artículo 9.

La garantía de calidad de los perfiles y chapas de acero laminados en caliente, para estructuras metálicas, será exigible en cualquier circunstancia al Contratista adjudicatario de las obras.

620.3.1 Características de los aceros

620.3.1.1 Composición química

La composición química de los aceros utilizados para la fabricación de los perfiles, secciones y chapas, será la especificada en la norma UNE-EN 10025, o en su caso, la especificada en la norma de condiciones técnicas de suministro que en cada caso corresponda (UNE-EN 10113, UNE-EN 10137, UNE-EN 10155 o UNE-EN 10164).

Para la verificación de la composición química sobre el producto, se deberán utilizar los métodos físicos o químicos analíticos descritos en las normas UNE al efecto en vigor.

620.3.1.2 Características mecánicas

Las características mecánicas de los aceros utilizados para la fabricación de los perfiles, secciones y chapas, serán las especificadas en la norma UNE-EN 10025, o en su caso, las especificadas en la norma de condiciones técnicas de suministro que en cada caso corresponda (UNE-EN 10113, UNE-EN 10137, UNE-EN 10155 o UNE-EN 10164).

- **Límite elástico ReH :** Es la carga unitaria, referida a la sección inicial de la probeta, que corresponde a la cedencia en el ensayo a tracción según la norma UNE 7474-1, determinada por la detención de la aguja de lectura de la máquina de ensayo. Esta definición corresponde al límite superior de cedencia.
- **Resistencia a la tracción Rm :** Es la carga unitaria máxima, soportada durante el ensayo a tracción según la norma UNE 7474-1.

- **Alargamiento de rotura A:** Es el aumento de la distancia inicial entre puntos, en el ensayo de tracción según la norma UNE 7474-1. después de producida la rotura de la probeta, y reconstruida ésta, expresado en tanto por ciento de la distancia inicial.
- **Resiliencia KV:** Es la energía absorbida en el ensayo de flexión por choque, con probeta entallada, según la norma UNE 7475-1.

620.3.1.3 Características tecnológicas

- **Soldabilidad:** En el caso de productos fabricados con aceros conforme a las normas UNE-EN 10025 o UNE-EN 10113, debe determinarse el valor del carbono equivalente (CEV), y dicho valor, debe cumplir lo especificado al respecto en la norma de condiciones técnicas de suministro que en cada caso corresponda.

En el caso de productos fabricados con aceros conforme a las normas UNE-EN 10137, UNE-EN 10155 o UNE-EN 10164, se estará a lo dispuesto en las propias normas.

Para la verificación del CEV sobre el producto, se deberán utilizar los métodos físicos o químicos analíticos descritos en las normas UNE al efecto en vigor.

Dado que en este artículo solo contemplan aceros soldables, el suministrador, a través del Contratista, facilitará al Director de las Obras los procedimientos y condiciones recomendados para realizar, cuando sea necesario, las soldaduras.

Los aceros de los grados JR, J0, J2G3, J2G4, K2G3 y K2G4, generalmente, son aptos para el soldeo por todos los procedimientos. La soldabilidad es creciente desde el grado JR hasta K2.

El riesgo de que se produzcan grietas en frío en la zona soldada aumenta con el espesor del producto, con el nivel de resistencia y con el carbono equivalente. El agrietamiento en frío puede producirse por la acción combinada de los siguientes factores:

- Cantidad de hidrógeno difusible en el metal de aportación.
- Una estructura frágil de la zona afectada térmicamente.
- Concentraciones importantes de tensiones de tracción en la unión soldada.

Cuando se prescriba la utilización de ciertas recomendaciones, tales como las recogidas en la norma UNE-EN 1011 o en normas nacionales que sean aplicables, las condiciones de soldeo y los distintos niveles de soldabilidad recomendados, para cada tipo de acero, pueden estar determinados en función del espesor del producto, de la energía aportada a la soldadura, de los requisitos de producto, de la eficiencia de los electrodos, del proceso de soldeo y de las características del metal de aportación.

- **Doblado:** Es un índice de la ductilidad del material, definido por la ausencia o presencia de fisuras en el ensayo de doblado, según la norma UNE 7472, efectuado sobre el mandril que se indica en la tabla de características, de las normas de condiciones técnicas de suministro, para cada una de las distintas clases de acero. Esta característica es opcional y su verificación solo es exigible si expresamente así se indica en el pedido.

620.3.2 Características de los perfiles y chapas

Las tolerancias dimensionales, de forma y de masa de cada producto son las especificadas en la norma correspondiente que figura en la tabla 620.3.

El Pliego de Prescripciones Técnicas Particulares podrá fijar tolerancias más estrictas para el caso de aplicaciones especiales.

TABLA 620.3 - MEDIDAS Y TOLERANCIAS. NORMAS APLICABLES PARA CADA PRODUCTO

PRODUCTOS	NORMA DE PRODUCTO	
	MEDIDAS	TOLERANCIAS
PERFILES IPN	UNE 36521	UNE-EN 10024
PERFILES IPE	UNE 36526	UNE-EN 10034
PERFILES HEB, HEA, HEM	UNE 36524	UNE-EN 10034
PERFILES UPN	UNE 36522	UNE-EN 10279
PERFILES L	UNE-EN 10056-1	UNE-EN 10056-2
PERFILES LD	UNE-EN 10056-1	UNE-EN 10056-2
PERFILES T	UNE-EN 10055	
PERFILES U COMERCIAL	UNE 36525	UNE-EN 10279
REDONDOS	UNE 36541	
CUADRADOS	UNE 36542	
RECTANGULARES	UNE 36543	
HEXAGONALES	UNE 36547	
CHAPAS Y PLANOS ANCHOS DE ESPESOR ≥ 3 mm Y ANCHO ≥ 1.500 mm	UNE 36559	

620.4 EJECUCIÓN

El Contratista comunicará por escrito al Director de las Obras, antes de transcurridos treinta días (30 d) desde la fecha de firma del acta de comprobación del replanteo, la relación completa de las empresas suministradoras de los perfiles y chapas laminados en caliente, para estructuras metálicas, objeto del proyecto, así como la marca comercial, o referencia que dichas empresas dan a esa clase y calidad.

620.5 CONTROL DE CALIDAD

620.5.1 Suministro

A los efectos del control del suministro de los productos de acero laminados en caliente para estructuras metálicas, se denomina partida al material que simultáneamente cumpla las siguientes condiciones:

- Que pertenezcan a una de las series de productos citados en la tabla 620.1.

- Que corresponda al mismo tipo y grado de acero.
- Que proceda de un mismo fabricante.
- Que haya sido suministrados de una vez.

No podrán utilizarse productos de acero laminados en caliente para estructuras metálicas que no lleguen acompañados de la documentación indicada a continuación.

A la entrega de cada suministro se aportará un albarán con documentación anexa, conteniendo, entre otros, los siguientes datos:

- Nombre y dirección de la empresa suministradora.
- Fecha de suministro.
- Identificación del vehículo que lo transporta.
- Numero de partidas que componen el suministro, identificando, para cada partida, al fabricante y su contenido (peso, número de perfiles o chapas, tipo de producto según se indica en la tabla 620.1, tipo y grado de acero según se indica en la tabla 620.2).

Además, cada partida deberá llegar acompañada de la siguiente documentación, según el caso:

- Si se trata de una partida con una marca, sello o distintivo de calidad reconocido (620.8):
 - Documento acreditativo de que la partida está en posesión de una marca, sello o distintivo de calidad reconocido.
 - Certificado del fabricante, firmado por persona física, en el que se indiquen los valores de las diferentes características según se especifica en el apartado 620.3, que justifiquen que los productos de acero laminados en caliente para estructuras metálicas cumplen las exigencias contenidas en este artículo.
- Si se trata de una partida sin una marca, sello o distintivo de calidad reconocido (620.8):
 - Certificado del fabricante, firmado por persona física, en el que se indiquen los valores de las diferentes características según se especifica en el apartado 620.3, que justifiquen que los productos de acero laminados en caliente para estructuras metálicas cumplen las exigencias contenidas en este artículo.
 - Resultados de los ensayos, que justifiquen que los productos de acero laminados en caliente de esa partida cumplen las exigencias establecidas en el apartado 620.3, efectuados por un laboratorio autorizado conforme al Real Decreto 2200/1995, de 28 de diciembre.

Una vez comprobada la documentación que debe acompañar al suministro, se deberá proceder a comprobar el correcto marcado de los productos según los criterios siguientes:

- Los perfiles y secciones de los tipos U normal (UPN), IPE, I con alas inclinadas (antiguo IPN) y HE de alas anchas y caras paralelas (HEB, HEA, HEM), llevarán la identificación del fabricante estampada en caliente, mediante los rodillos de laminación, a intervalos de

dos mil quinientos milímetros (2.500 mm) como máximo, además deberá marcarse la designación abreviada del producto y del tipo y grado de acero, así como la identificación de la colada de procedencia, mediante pintado o grabado. Esta información, completa y fácilmente identificable, deberá figurar en todos y cada uno de los perfiles individuales.

- Los perfiles y secciones de los tipos U comercial, T con alas iguales y aristas redondeadas, los angulares de lados iguales o desiguales, los redondos, los cuadrados, los hexagonales y los perfiles rectangulares de canto vivo, llevarán la identificación del fabricante, la designación abreviada del producto y del tipo y grado de acero, así como la identificación de la colada de procedencia, mediante un método a elección del fabricante.
- Las chapas y planos anchos de espesor ≥ 3 mm y ancho ≥ 1.500 mm llevarán la marca de identificación del fabricante, el número de la pieza, el número de colada, las dimensiones, y la designación del tipo y grado del acero, pintados y troquelados.

No podrán utilizarse productos de acero laminados en caliente para estructuras metálicas que no estén correctamente marcados.

620.5.2 Acopio

Se comprobará que los perfiles y chapas laminados en caliente, para estructuras metálicas, acopiados se corresponden con todo lo previamente comunicado al Director de las Obras, según se especifica en el apartado 620.4.

A los efectos del control de los acopios, se denomina unidad de inspección al material que simultáneamente cumpla las siguientes condiciones:

- Corresponde al mismo tipo y grado de acero.
- Procede de un mismo fabricante.
- Pertenece a una de las siguientes series en función del espesor máximo de la sección:
 - Serie ligera ($e \leq 16$ mm)
 - Serie media ($16 \text{ mm} < e \leq 40$ mm)
 - Serie pesada ($e > 40$ mm)

El tamaño máximo de la unidad de inspección será de:

- Ochenta toneladas (80 t), en el caso de acopios con una marca, sello o distintivo de calidad reconocido (620.8).
- Cuarenta toneladas (40 t), en el caso de acopios sin una marca, sello o distintivo de calidad reconocido (620.8).

Los criterios que se describen a continuación para realizar el control de calidad de los acopios serán sin perjuicio de las facultades que corresponden al Director de las Obras.

Se distinguen dos niveles distintos de intensidad para el control de los acopios de estos productos:

- Control de acopios con una marca, sello o distintivo de calidad reconocido (620.8). En este caso, los resultados del control deben disponerse antes de la puesta en obra de la unidad de obra de la que formen parte.
- Control de acopios sin una marca, sello o distintivo de calidad reconocido (620.8). En este caso los ensayos deben realizarse y obtenerse los resultados, previamente a la ejecución de la unidad de obra de la que vayan a formar parte, de tal forma que todos los productos de acero laminados en caliente para estructuras metálicas que se empleen en cada unidad de obra deben estar previamente totalmente identificados.

Los criterios de aceptación y rechazo serán:

- Composición química (620.3.1.1) y características tecnológicas (620.3.1.3). Cada unidad de inspección será controlada mediante un ensayo de cada una de las características, según se especifica en la norma UNE-EN 10025 o en la norma de condiciones técnicas de suministro que en cada caso corresponda (UNE-EN 10113, UNE-EN 10137, UNE-EN 10155 o UNE-EN 10164). Si los resultados de todos los ensayos son satisfactorios, la unidad de inspección será aceptada. Si el resultado, para alguna de las características, no es satisfactorio, se efectuará un nuevo ensayo de esa característica sobre cuatro (4) nuevas probetas de la unidad de inspección correspondiente. Cualquier fallo registrado en estos nuevos ensayos obligará a rechazar la unidad de inspección.
- Tolerancias dimensionales, de forma y de masa (620.3.2). Cada unidad de inspección será controlada mediante ensayos sobre un producto muestra. Si los resultados de todos los ensayos son satisfactorios, la unidad de inspección será aceptada. Si el resultado, para alguna de las características, no es satisfactorio, se efectuará un nuevo ensayo de esa característica sobre cuatro (4) nuevos productos muestra de la unidad de inspección correspondiente. Cualquier fallo registrado en estos nuevos ensayos obligará a rechazar la unidad de inspección.
- Características mecánicas (620.3.1.2). Cada unidad de inspección será controlada mediante ensayos sobre dos juegos de probetas, que se tomarán, según se especifica en la norma UNE-EN 10025 o en la norma de condiciones técnicas de suministro que en cada caso corresponda (UNE-EN 10113, UNE-EN 10137, UNE-EN 10155 o UNE-EN 10164). Si los resultados de ambos ensayos son satisfactorios, la unidad de inspección será aceptada. Si los dos resultados fuesen no satisfactorios, la unidad de inspección será rechazada, y si solamente uno de ellos resulta no satisfactorio, se efectuará un nuevo ensayo completo de todas las características mecánicas sobre dieciséis (16) juegos de probetas de la unidad de inspección correspondiente. El resultado se considerará satisfactorio si la media aritmética de los resultados obtenidos supera el valor mínimo garantizado y todos los resultados superan el 95 % de dicho valor. En caso contrario la unidad de inspección será rechazada. En el caso de Rm además de lo citado

anteriormente, la media aritmética será inferior al valor máximo garantizado y todos los resultados serán inferiores al ciento cinco por ciento (105%) de dicho valor.

El Pliego de Prescripciones Técnicas Particulares, podrá fijar otros criterios de aceptación y rechazo.

620.6 ALMACENAMIENTO

Los perfiles y chapas de acero laminados en caliente para estructuras metálicas, se almacenarán de forma que no se perjudique su estado de conservación.

620.7 MEDICIÓN Y ABONO

La medición y abono de los perfiles y chapas de acero laminados en caliente, para estructuras metálicas, se realizará de acuerdo con lo específica mente indicado en la unidad de obra de la que formen parte.

En acopios se medirán por kilogramos (kg) realmente acopiados, medidos por pesada en báscula debidamente contrastada.

620.8 ESPECIFICACIONES TÉCNICAS Y DISTINTIVOS DE CALIDAD

El cumplimiento de las especificaciones técnicas obligatorias requeridas a los productos contemplados en el presente artículo, se podrá acreditar por medio del correspondiente certificado que, cuando dichas especificaciones estén establecidas exclusivamente por referencia a normas, podrá estar constituido por un certificado de conformidad a dichas normas.

El certificado acreditativo del cumplimiento de las especificaciones técnicas obligatorias establecidas en este artículo podrá ser otorgado por los Organismos españoles -públicos y privados- autorizados para realizar tareas de certificación en el ámbito de los materiales, sistemas y procesos industriales, conforme al Real Decreto 2200/1995, de 28 de diciembre. El alcance de la certificación en este caso, estará limitado a los materiales para los que tales Organismos posean la correspondiente acreditación.

Si los productos, a los que se refiere este artículo, disponen de una marca, sello o distintivo de calidad que asegure el cumplimiento de las especificaciones técnicas que se exigen en este artículo, se reconocerá como tal cuando dicho distintivo esté reconocido por la Dirección General de Carreteras del Ministerio de Fomento.

NORMAS DE REFERENCIA EN EL ARTÍCULO 620

UNE 7472	Materiales Metálicos. Ensayos de plegado simple.
UNE 7474	Materiales metálicos. Ensayo de tracción.
UNE 7475	Materiales metálicos. Ensayo de flexión por choque sobre probeta Charpy.
UNE 36521	Productos de acero. Sección en I con alas inclinadas (Antiguo IPN). Medidas.
UNE 36522	Productos de acero. Perfil U normal (UPN). Medidas y tolerancias.
UNE 36524	Productos de acero laminados en caliente. Perfiles HE de alas anchas y caras paralelas. Medidas.
UNE 36525	Productos de acero. Perfil U comercial. Medidas y tolerancias.
UNE 36526	Productos de acero laminados en caliente. Perfiles IPE. Medidas.
UNE 36541	Productos de acero. Redondo laminado en caliente. Medidas y tolerancias.
UNE 36542	Productos de acero. Cuadrado laminado en caliente. Medidas y tolerancias.
UNE 36543	Productos de acero: Barras rectangulares de canto vivo, laminadas en caliente. Medidas y tolerancias.
UNE 36547	Productos de acero. Hexagonal laminado en caliente. Medidas y tolerancias
UNE 36559	Chapas de acero laminadas en caliente, de espesor igual o superior a 3 mm. Tolerancias dimensionales sobre la forma y sobre la masa.
UNE-EN 1011	Soldeo. Recomendaciones para el soldeo de materiales metálicos.
UNE-EN 10024	Productos de acero laminados en caliente. Sección en I con alas inclinadas. Tolerancias dimensionales y de forma.
UNE-EN 10025	Productos laminados en caliente, de acero no aleado, para construcciones metálicas de uso general. Condiciones técnicas de suministro.
UNE-EN 10027	Sistemas de designación de aceros.
UNE-EN 10034	Perfiles I y H de acero estructural. Tolerancias dimensionales y de forma.
UNE-EN 10055	Perfil T de acero con alas iguales y aristas redondeadas laminado en caliente. Medidas y tolerancias dimensionales y de forma.
UNE-EN 10056	Angulares de lados iguales y desiguales de acero estructural.
UNE-EN 10113	Productos laminados en caliente para construcciones metálicas. Aceros soldables de grano fino.
UNE-EN 10137	Planchas y planos anchos de acero de construcción de alto límite elástico en las condiciones de templado y revenido o endurecidos por precipitación
UNE-EN 10155	Aceros para construcción metálica con resistencia mejorada a la corrosión atmosférica. Condiciones técnicas de suministro.

UNE-EN 10164	Aceros de construcción con resistencia mejorada a la deformación en la dirección perpendicular a la superficie del producto. Condiciones técnicas de suministro.
UNE-EN 10279	Perfiles en U de acero, laminados en caliente. Tolerancias dimensionales, de la forma y de la masa.

621.1 DEFINICIÓN

Se definen como roblones, los remaches cuyas cabezas se forman en caliente. Pueden ser de dos tipos, según la forma de la cabeza:

- Tipo E: Roblones de cabeza esférica.
- Tipo P: Roblones de cabeza plana.

621.2 DESIGNACIÓN

Los roblones se designarán por la letra que hace referencia a la forma de la cabeza, seguida de los números que indican el diámetro de la caña y su longitud, separados por el signo x; seguirá el tipo de acero.

621.3 MATERIALES

Los roblones serán de acero, de las clases y con las características mecánicas especificadas en la Tabla 621.1.

TABLA 621.1

Clase de acero	Resistencia a tracción σ_R kgf/mm ²	Alargamiento de rotura δ Mínimo %	Resistencia a cortadura ζ_R kgf/mm ²	Tipo de acero de los productos a unir
A 34 b A 34 c	34 a 42	28	25 a 36	A 37 A 42
A 42 c	42 a 50	23	31 a 42	A 52

Estas características se determinarán de acuerdo con las Normas UNE 7010 y UNE 7246, con la modificación de que la longitud inicial entre puntos será: $l_0 = 5,65 \times \sqrt{A_0}$.

La composición química de estos aceros se ajustará a lo que prescribe la Norma UNE 36080-73.

621.4 FORMA Y DIMENSIONES

El Pliego de Prescripciones Técnicas Particulares fijará la forma y dimensiones de los roblones que, en general, deberán estar comprendidos dentro de los que se relacionan en las Tablas 621.2 y 621.3, y cumplir las tolerancias señaladas en las Tablas 621.4 y 621.5.



TABLA 621.2

DIMENSIONES DE LOS ROBLONES DE CABEZA ESFÉRICA						
Designación del roblón	Diámetro de la caña d mm	Diámetro de la cabeza d ₁ mm	Altura de la cabeza h mm	Radio de la esfera r mm	Radio del acuerdo r ₁ mm	Diámetro del agujero a mm
E 10	10	16	6,5	8	0,5	11
E 12	12	19	7,5	9,5	0,6	13
E 14	14	22	9	11	0,6	15
E 16	16	25	10	13	0,8	17
E 18	18	28	11,5	14,5	0,8	19
E 20	20	32	13	16,5	1	21
E 22	22	36	14	18,5	1	23
E 24	24	40	16	20,5	1,2	25
E 27	27	43	17	22	1,2	28
E 30	30	43	19	24,5	1,6	31
E 33	33	53	21	27	1,6	34
E 36	36	58	23	30	2	37

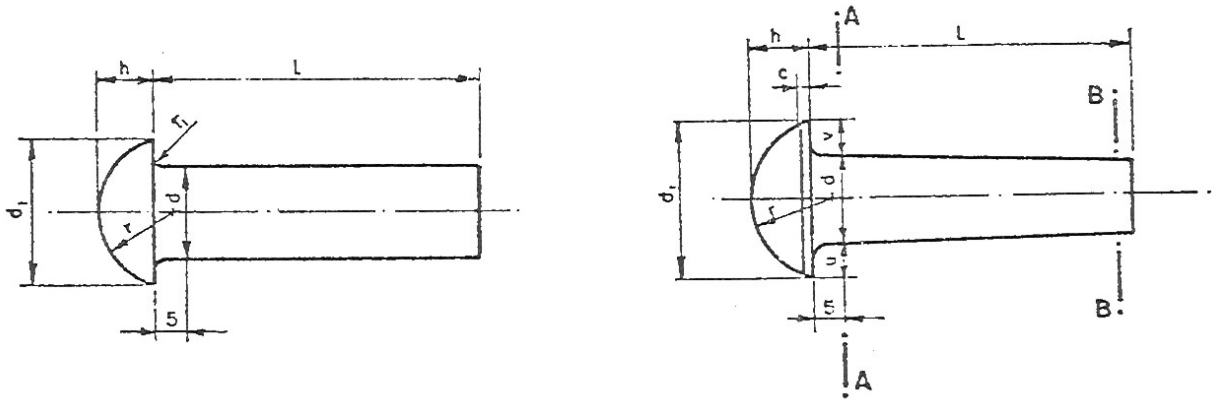

TABLA 621.3

DIMENSIONES DE LOS ROBLONES DE CABEZA PLANA					
Designación del roblón	Diámetro de la caña d mm	Ángulo del cono α grados	Diámetro de la cabeza d ₁ mm	Altura de la cabeza h mm	Diámetro del agujero a mm
P 10	10	75°	14,5	3	11
P 12	12	75°	18	4	13
P 14	14	75°	21,5	5	15
P 16	16	75°	26	6,5	17
P 18	18	75°	30	8	19
P 20	20	60°	31,5	10	21
P 22	22	60°	34,5	11	23
P 24	24	60°	38	12	25
P 27	27	60°	42	13,5	28
P 30	30	45°	42,5	15	31
P 33	33	45°	46,5	16,5	34
P 36	36	45°	51	18	37

TABLA 621.4

TOLERANCIAS DIMENSIONALES DE LOS ROBLONES DE CABEZA ESFÉRICA							
Designación del roblón	Diámetro de la caña		Diámetro de la cabeza d1 mm	Altura de la cabeza h mm	Parte cilíndrica de la cabeza c mm	Excentricidad de la cabeza u-v mm	Longitud de la caña L mm
	En la sección A A' mm	En la sección B B' mm					
E 10	+ 0,3 - 0,1	+ 0,3 - 0,6	+ 0 - 1,1	+ 0,9 - 0	2	0,5	Menor de 50 mm: +2,0% -0%
E 12	+ 0,3 - 0,1	+ 0,3 - 0,7	+ 0 - 1,3	+ 0,9 - 0	2	0,5	
E 14	+ 0,3 - 0,1	+ 0,3 - 0,8	+ 0 - 1,3	+ 0,9 - 0	2	0,5	
E 16	+ 0,3 - 0,1	+ 0,3 - 0,8	+ 0 - 1,3	+ 0,9 - 0	2	0,5	
E 18	+ 0,3 - 0,1	+ 0,3 - 0,9	+ 0 - 1,3	+ 1,1 - 0	2,5	0,5	De 50 mm a 100 mm: +1,5% -0%
E 20	+ 0,3 - 0,1	+ 0,3 - 1,1	+ 0 - 1,6	+ 1,1 - 0	2,5	1	
E 22	+ 0,3 - 0,1	+ 0,3 - 1,1	+ 0 - 1,6	+ 1,1 - 0	2,5	1	
E 24	± 0,3	+ 0,3 - 1,2	+ 0 - 1,6	+ 1,1 - 0	3	1	
E 27	± 0,3	+ 0,3 - 1,4	+ 0 - 1,6	+ 1,3 - 0	3	1	Mayor de 100 mm: +1,0% -0%
E 30	± 0,3	+ 0,3 - 1,4	+ 0 - 1,6	+ 1,3 - 0	3	1	
E 33	± 0,3	+ 0,3 - 1,4	+ 0 - 1,9	+ 1,3 - 0	3	1,5	
E 36	± 0,3	+ 0,3 - 1,4	+ 0 - 1,9	+ 1,3 - 0	3	1,5	

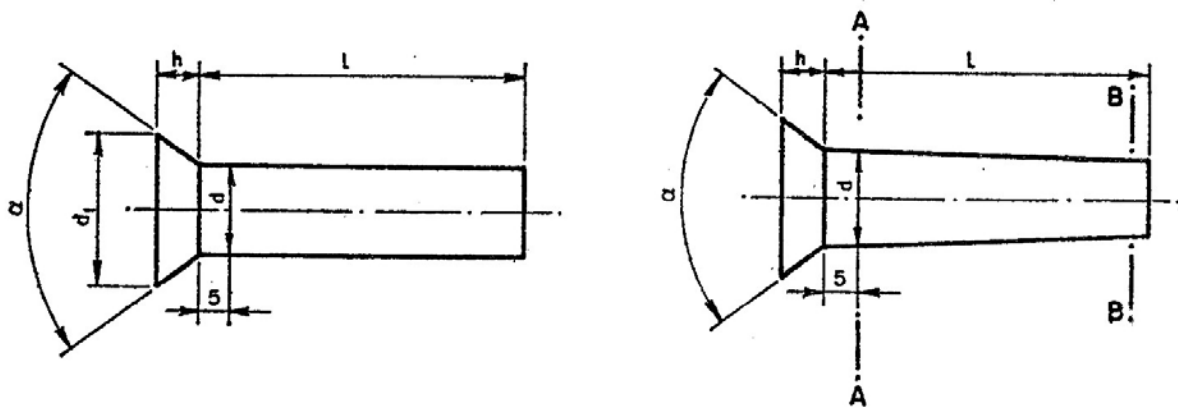
TABLA 621.5

TOLERANCIAS DIMENSIONALES DE LOS ROBLONES DE CABEZA PLANA					
Designación del roblón	Diámetro de la caña		Ángulo de la cabeza α grados	Altura de la cabeza h mm	Longitud de la caña L mm
	En sección A-A' mm	En sección B-B' mm			
P 10	+ 0,3 - 0,1	+ 0,3 - 0,6	+ 5° - 0°	+ 0,8 - 0	Menor de 50 mm: +2,0% -0%
P 12	+ 0,3 - 0,1	+ 0,3 - 0,7	+ 5° - 0°	+ 0,8 - 0	
P 14	+ 0,3 - 0,1	+ 0,3 - 0,8	+ 5° - 0°	+ 0,8 - 0	
P 16	+ 0,3 - 0,1	+ 0,3 - 0,8	+ 5° - 0°	+ 0,8 - 0	
P 18	+ 0,3 - 0,1	+ 0,3 - 0,8	+ 5° - 0°	+ 1,0 - 0	De 50 mm a 100 mm: +1,5% -0%
P 20	+ 0,3 - 0,1	+ 0,3 - 1,1	+ 5° - 0°	+ 1,3 - 0	
P 22	+ 0,3 - 0,1	+ 0,3 - 1,1	+ 5° - 0°	+ 1,3 - 0	
P 24	+ 0,3	+ 0,3 - 1,2	+ 5° - 0°	+ 1,3 - 0	
P 27	+ 0,3	+ 0,3 - 1,4	+ 5° - 0°	+ 1,3 - 0	Mayor de 100 mm: +1,0% -0%
P 30	+ 0,3	+ 0,3 - 1,4	+ 5° - 0°	+ 1,5 - 0	
P 33	+ 0,3	+ 0,3 - 1,4	+ 5° - 0°	+ 1,5 - 0	
P 36	+ 0,3	+ 0,3 - 1,4	+ 5° - 0°	+ 1,5 - 0	

621.5 RECEPCIÓN

Con el certificado de garantía del fabricante podrá prescindirse, en general, de los ensayos de recepción, a no ser que el Pliego de Prescripciones Técnicas Particulares los imponga.

En caso de no estar previsto en el Pliego de Prescripciones Técnicas Particulares, el Director de las obras podrá ordenar la realización de ensayos de resistencia a cortadura.

En todo caso, se comprobará que los roblones tienen las superficies lisas y no presentan fisuras, rebabas u otros defectos que perjudiquen su empleo, que la unión de la cabeza a la caña está exenta de pliegues y que la superficie de apoyo es normal al eje del roblón.

621.6 MEDICIÓN Y ABONO

La medición y abono de los roblones se realizará de acuerdo con la unidad de obra de que formen parte.

TORNILLOS ORDINARIOS Y CALIBRADOS

622.1 DEFINICIÓN

Se definen como tornillos, los elementos de unión con fileteado helicoidal de perfil apropiado, que se emplean como piezas de unión o para ejercer un esfuerzo de compresión.

Este Artículo comprende dos tipos de tornillos:

- Tipo T: Tornillos ordinarios.
- Tipo TC: Tornillos calibrados.

También comprende sus tuercas y arandelas.

622.2 DESIGNACIÓN

Los tornillos ordinarios se designarán por la letra T, seguida del diámetro nominal de la caña y la longitud del vástago, separados por el signo x; seguirá el tipo de acero.

Los tornillos calibrados se designarán por las letras TC, seguidas del diámetro nominal de la caña y la longitud del vástago, separados por el signo x; seguirá el tipo de acero.

Las tuercas se designarán por la letra M, seguida del diámetro nominal y el tipo de acero.

En las arandelas se distinguen tres tipos, según los perfiles a unir:

- Tipo A: Arandelas planas.
- Tipo AI: Arandelas inclinadas para emplear sobre alas de perfiles IPN.
- Tipo AU: Arandelas inclinadas para emplear sobre alas de perfiles UPN.

Las arandelas se designarán por la letra o letras distintivas del tipo, seguida del diámetro nominal del tornillo con que se emplean y del tipo de acero.

622.3 MATERIALES

Las características del acero utilizado para la fabricación de los productos definidos en este Artículo, se especifican en la Tabla 622.1.

TABLA 622.1

ACERO DE LOS TORNILLOS								
Tipo de tornillos	Tipo de acero de los productos a unir	Tipo de acero	Re min.		R		A % min.	HB (1)
			kgf/mm ²	N/mm ²	kgf/mm ²	N/mm ²		
Ordinarios	A 37 A 42	A40t	24	235	40/55	390/540	25	120/165
Calibrados	A 37 A 42	A40t	24	235	40/55	390/540	25	120/165
	A 52	A50t	30	295	50/70	490/360	20	145/205
ACERO DE LAS TUERCAS Y ARANDELAS								
Ordinarios y Calibrados	A 37 A 42 A 52	A40t	24	235	40/50	390/540	25	120/165

(1) El valor de la dureza es solamente orientativo

Estas características se determinarán de acuerdo con las Normas UNE 7017, UNE 7262 y UNE 7282.

622.4 DIMENSIONES Y TOLERANCIAS

El Pliego de Prescripciones Técnicas Particulares fijará las características y dimensiones de los tornillos, que, en general, deberán estar comprendidas dentro de las que se relacionan en las Tablas 622.2 y 622.3, y cumplir las tolerancias señaladas en las Tablas 622.4 y 622.5.

Las características y dimensiones de las tuercas deberán estar comprendidas dentro de las que se relacionan en la Tabla 622.6.

Las características y dimensiones de las arandelas deberán estar comprendidas dentro de las que se relacionan en las Tablas 622.7, 622.8 y 622.9.

Las tolerancias de tuercas y arandelas serán las especificadas en la Tabla 622.10.



TABLA 622.2 - DIMENSIONES DE TORNILLOS ORDINARIOS

Tornillo tipo	VÁSTAGO						CABEZA					Diámetro del agujero a mm
	Diámetro de la caña d mm	Diámetro interior d ₁ mm	Longitud roscada b mm	Longitud de la salida de la rosca x mm	Longitud del chafán z mm	Espesor k mm	Medida entre caras s mm	Medida entre aristas e mm	Radio del acuerdo r mm			
T 10	10	8,16	17,5	2,5	1,7	7	17	19,6	0,5	11		
T 12	12	9,853	19,5	2,5	2	8	19	21,9	1	13		
T 16	16	13,546	23	3	2,5	10	24	27,7	1	17		
T 20	20	16,933	25	4	3	13	30	34,6	1	21		
(T 22)	22	18,933	28	4	3,3	14	32	36,9	1	23		
T 24	24	20,319	29,5	4,5	4	15	36	41,6	1	25		
(T 27)	27	23,319	32,5	4,5	4	17	41	47,3	1	28		
T 30	30	25,706	35	5	5	19	46	53,1	1	31		
(T 33)	33	28,706	38	5	5	21	50	57,7	1	34		
T 36	36	31,093	40	6	6	23	55	63,5	1	37		

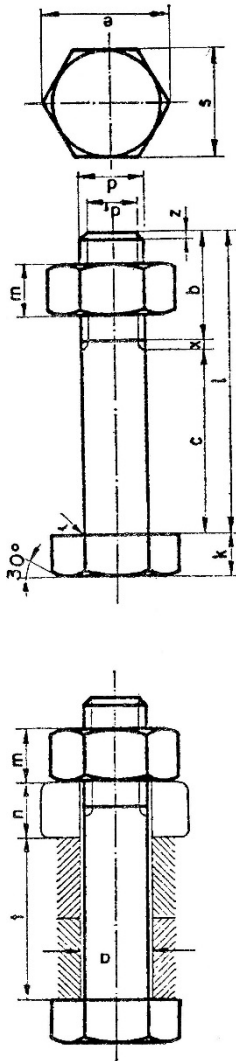

TABLA 622.3 - DIMENSIONES DE TORNILLOS CALIBRADOS

Tornillo calibrado tipo	VÁSTAGO						CABEZA				Área resistente A_r cm ²	Área neta del núcleo A_n cm ²
	Diámetro de la caña y del agujero a	Diámetro exterior de la rosca d	Diámetro interior de la rosca d_1 mm	Longitud roscada b mm	Longitud de la salida x mm	Espesor k mm	Medida entre caras s mm	Medida entre aristas e mm	Radio del acuerdo r mm			
TC 10	11	10	8,16	17,5	2,5	7	17	19,6	0,5	0,58	0,523	
TC 12	13	12	9,853	19,5	2,5	8	19	21,9	1	0,843	0,762	
TC 16	17	16	13,546	23	3	10	24	27,7	1	1,57	1,44	
TC 20	21	20	16,933	25	4	13	30	34,5	1	2,75	2,25	
TC 22	23	22	18,933	28	4	14	32	36,9	1	3,03	2,82	
TC 24	25	24	20,319	29,5	4,5	15	36	41,6	1	3,53	3,24	
TC 27	28	27	23,319	32,5	4,5	17	41	47,3	1	4,59	4,27	
TC 30	31	30	25,706	35	5	19	46	53,1	1	5,61	5,19	
TC 33	34	33	28,706	38	5	21	50	57,7	1	6,94	6,47	
TC 36	39	36	31,093	40	6	23	55	63,5	1	8,17	7,59	

TABLA 622.4

Tornillo ordinario tipo	TOLERANCIAS					Longitud del tornillo l mm	Tolerancia en la longitud mm
	Diámetro de la caña mm	Espesor de la cabeza mm	Medida entre caras mm	Longitud de rosca mm	Centrado de la cabeza con el vástago mm		
T 10	- 0,70	± 0,45	- 0,43	+ 2,30	0,58	30 35 a 50 55 a 80 85 a 120	± 1,05 ± 1,25 ± 1,50 ± 1,75
T 12	- 0,70	± 0,45	- 0,52	+ 2,60	0,70		
T 16	- 0,70	± 0,90	- 0,52	+ 3,00	0,70		
T 20	- 0,84	± 0,90	- 0,52	+ 3,70	0,84		
T 22	- 0,84	± 0,90	- 1,00	+ 3,70	0,84		
T 24	- 0,84	± 0,90	- 1,00	+ 4,50	0,84	125 a 180 185 a 250 255 a 315	± 2,00 ± 2,30 ± 2,60
T 27	- 0,84	± 0,90	- 1,00	+ 4,50	0,84		
T 30	- 0,84	± 1,05	- 1,00	+ 5,30	0,84		
T 33	- 1,00	± 1,05	- 1,00	+ 5,30	1,00		
T 36	- 1,00	± 1,05	- 1,00	+ 6,00	1,00		

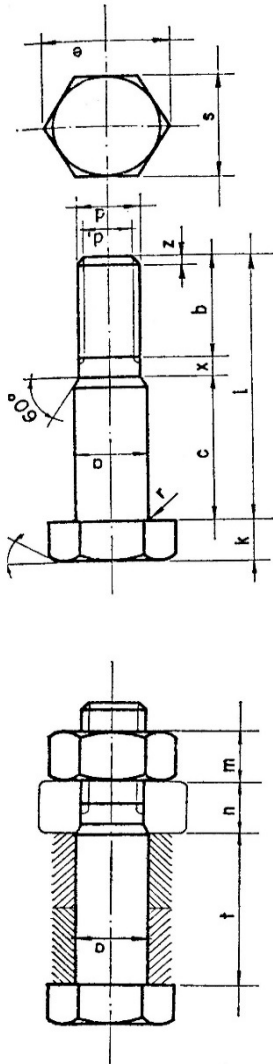
Ángulo recto entre el eje de la caña y la base de la cabeza, 2ª.

Diedros rectos entre las caras y la base de la cabeza, 2ª.

Inclinación entre el eje de la caña y el eje de la rosca, 1º.

TABLA 622.5

Tornillo calibrado tipo	TOLERANCIAS					Longitud del tornillo l mm	Tolerancia en la longitud mm
	Diámetro de la caña mm	Espesor de la cabeza mm	Medida entre caras mm	Longitud de rosca mm	Centrado de la cabeza con el vástago mm		
TC 10	- 0,11	± 0,45	- 0,43	+ 2,30	0,58	30 35 a 50 55 a 80 85 a 120	± 1,05 ± 1,25 ± 1,50 ± 1,50
TC 12	- 0,11	± 0,45	- 0,52	+ 2,60	0,70		
TC 16	- 0,11	± 0,90	- 0,52	+ 3,00	0,70		
TC 20	- 0,13	± 0,90	- 0,52	+ 3,70	0,84		
TC 24	- 0,13	± 0,90	- 1,00	+ 4,50	0,84	125 a 180 185 a 250 255 a 315	± 2,00 ± 2,30 ± 2,60
TC 27	- 0,13	± 0,90	- 1,00	+ 4,50	0,84		
TC 30	- 0,16	± 1,05	- 1,00	+ 5,30	0,84		
TC 33	- 0,16	± 1,05	- 1,00	+ 5,30	1,00		
TC 36	- 0,16	± 1,05	- 1,00	+ 6,00	1,00		

Ángulo recto entre el eje de la caña y la base de la cabeza, 2ª.

Diedros rectos entre las caras y la base de la cabeza, 2ª.

Inclinación entre el eje de la caña y el eje de la rosca, 1º.



TABLA 622.6

Tuerca tipo	DIMENSIONES				
	Diámetro nominal d mm	Diámetro interior d ₁ mm	Espesor m mm	Medida entre aristas e mm	Medida entre caras s mm
M 10	10	8,376	8	19,6	17
M 12	12	10,106	10	21,9	19
M 16	16	13,835	13	27,7	24
M 20	20	17,294	16	34,6	30
M 22	22	19,294	18	36,9	32
M 24	24	20,725	19	41,6	36
M 27	27	23,725	22	47,3	41
M 30	30	26,211	24	53,1	46
M 33	33	29,211	26	57,7	50
M 36	36	31,670	29	63,5	55

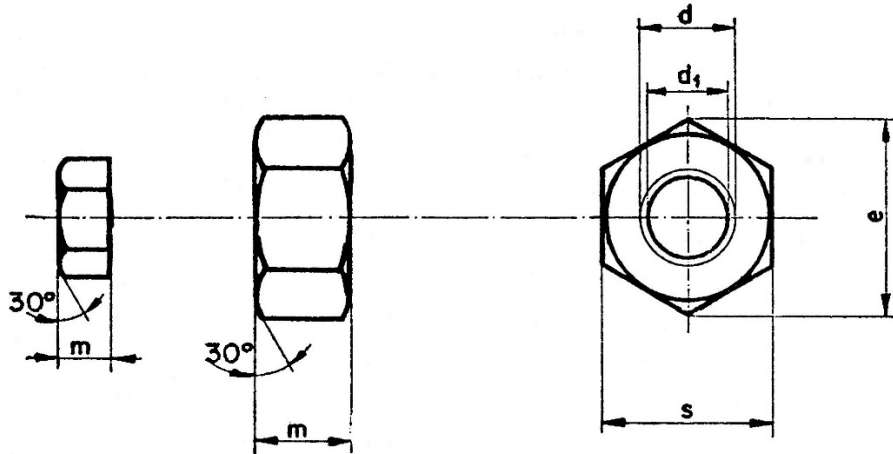

TABLA 622.7

Arandela tipo	DIMENSIONES		
	Diámetro del agujero d_1 mm	Diámetro exterior d_2 mm	Espesor n mm
A 10	11,5	21	8
A 12	13,5	24	8
A 16	17,5	30	8
A 20	21,5	36	8
A 22	24	40	8
A 24	26	44	8
A 27	29	50	8
A 30	32	56	8
A 33	35	60	8
A 36	38	68	8

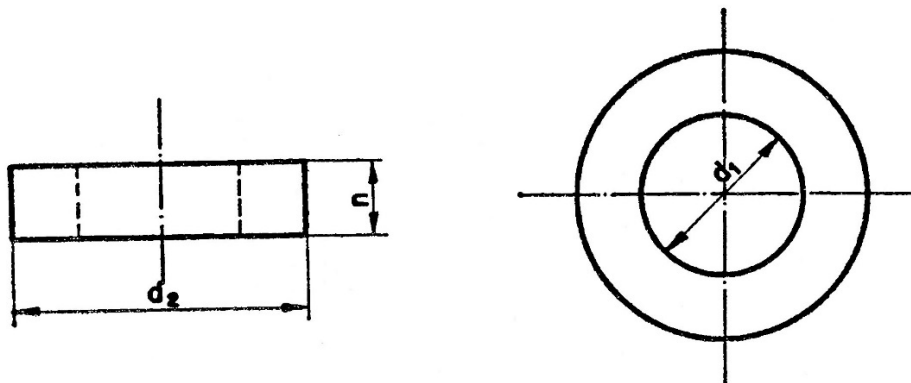

TABLA 622.8

Arandela tipo	Diámetro del agujero d_1 mm	Lado a mm	Testa b mm	Espesor			Radio r mm
				e_1 mm	e mm	e_2 mm	
AI 10	11,5	22	22	4,6	3	1,5	1,2
AI 12	13,5	30	26	6,2	4	2	1,6
AI 16	17,5	36	32	7,5	5	2,5	2
AI 20	21,5	44	40	9	6	3	2,4
AI 22	24	50	44	10	6,5	3	2,4
AI 24	26	56	56	10,8	7	3	2,4
AI 27	29	62	56	11,7	7,5	3	2,4
AI 30	32	62	62	11,7	7,5	3	2,4
AI 33	35	68	68	12,5	8	3	2,4
AI 36	38	75	75	13,5	8	3	2,4

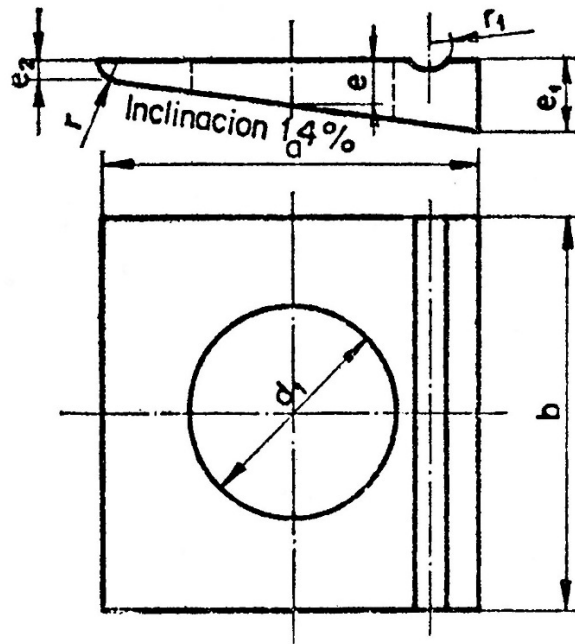

TABLA 622.9

Arandela tipo	Diámetro del agujero d1 mm	Lado a mm	Testa b mm	Espesor			Radio r mm
				e1 mm	e mm	e2 mm	
AU 10	11,5	22	22	3,8	3	2	1,6
AU 12	13,5	30	26	4,9	4	2,5	2
AU 16	17,5	36	32	5,9	4,5	3	2,4
AU 20	21,5	44	40	7	5	3,5	2,8
AU 22	24	50	44	8	6	4	3,2
AU 24	26	56	56	8,5	6	4	3,2
AU 27	29	62	56	9	6,5	4	3,2
AU 30	32	62	62	9	6,5	4	3,2
AU 33	35	68	68	9,4	7	4	3,2
AU 36	38	75	75	10	7	4	3,2

TABLA 622.10

Diámetro nominal del tornillo	TOLERANCIAS								
	En tuercas		En arandelas tipo A		En arandelas tipo AI y tipo AU				
	Espesor mm	Medida entre caras mm	Diámetro del agujero mm	Diámetro exterior mm	Diámetro del agujero mm	Lado mm	Testa mm	Espesor (e_2)	
Tipo AI mm								Tipo AU mm	
10	± 0,40	- 0,43	+ 0,4	- 0,5	+ 0,5	± 0,65	± 2	± 0,2	± 0,2
12	± 0,50	- 0,52	+ 0,4	- 0,5	+ 0,5	± 0,65	± 2	± 0,2	± 0,2
16	± 0,65	- 0,52	+ 0,5	- 0,5	+ 0,5	± 0,80	± 2,5	± 0,2	± 0,3
20	± 0,80	- 0,52	+ 0,5	- 0,8	+ 0,6	± 0,80	± 2,5	± 0,3	± 0,3
22	± 0,90	- 1,00	+ 0,5	- 0,8	+ 0,6	± 0,80	± 2,5	± 0,3	± 0,3
24	± 0,95	- 1,00	+ 0,5	- 0,8	+ 0,6	± 0,80	± 3	± 0,3	± 0,3
27	± 1,10	- 1,00	+ 0,5	- 0,8	+ 0,6	± 0,95	± 3	± 0,3	± 0,3
30	± 1,20	- 1,00	+ 0,6	- 1	+ 0,8	± 0,95	± 3	± 0,3	± 0,3
33	± 1,30	- 1,00	+ 0,6	- 1	+ 0,8	± 0,95	± 3	± 0,3	± 0,3
36	± 1,45	- 1,20	+ 0,6	- 1	+ 0,8	± 0,95	± 3	± 0,3	± 0,3
Todos	Ortogonalidad entre base y eje de la rosca = 2° caras y base = 2°		Espesor ± 1 mm Paralelismo (n_1-n_2) 0,3 mm		Inclinación de caras: ± 0,5%				

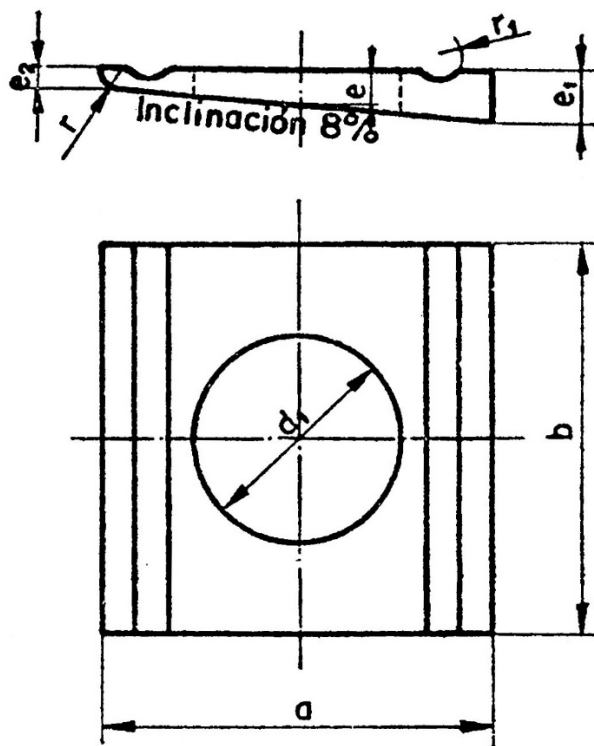
622.5 RECEPCIÓN

Con el certificado de garantía del fabricante podrá prescindirse, en general, de los ensayos de recepción, a no ser que el Pliego de Prescripciones Técnicas Particulares los imponga.

En caso de no estar previsto en el Pliego de Prescripciones Técnicas Particulares, el Director de las obras podrá ordenar la toma de muestras y la realización de los ensayos que considere oportunos.

Las piezas se suministrarán en envases adecuados, suficientemente protegidos para que los golpes de un transporte ordinario no dañen las mismas.

Cada envase contendrá solamente tornillos, tuercas o arandelas de un mismo tipo, longitud y tipo de acero.

Cada envase llevará una etiqueta indicando:

- Marca del fabricante.
- Designación del tornillo, tuerca o arandela.
- Tipo de acero.
- Número de piezas que contiene.

Los tornillos llevarán marcado en su cabeza, en relieve o en hueco, los números 40 ó 50, según se trate de aceros A 40t o A 50t, respectivamente, y la marca de identificación del fabricante.

622.6 MEDICIÓN Y ABONO

La medición y abono de los tornillos, tuercas y arandelas, se realizará de acuerdo con la unidad de obra de que formen parte.

TORNILLOS DE ALTA RESISTENCIA

623.1 DEFINICIÓN

Se definen como tornillos, los elementos de unión con fileteado helicoidal de perfil apropiado, que se emplean como piezas de unión o para ejercer un esfuerzo de compresión.

Este Artículo comprende los tornillos de alta resistencia, así como sus tuercas y arandelas.

623.2 DESIGNACIÓN

Los tornillos de alta resistencia se designarán por las letras TR, seguidas del diámetro de la caña y la longitud del vástago, separados por el signo x; seguirá el tipo de acero.

Las tuercas se designarán con las letras MR, el diámetro nominal y el tipo del acero.

En las arandelas se distinguen tres tipos, según los perfiles a unir:

- Tipo AR: Arandelas planas.
- Tipo ARI: Arandelas inclinadas para emplear sobre alas de perfiles IPN.
- Tipo ARU: Arandelas inclinadas para emplear sobre alas de perfiles UPN.

Las arandelas se designarán por las letras que distinguen su tipo, seguidas del diámetro nominal del tornillo con que se emplean.

623.3 MATERIALES

Las características del acero utilizado para la fabricación de los tornillos y tuercas definidos en este Artículo se especifican en la Tabla 623.1.

Para arandelas se utilizará un acero templado en agua o en aceite y revenido. La resistencia a la tracción después del tratamiento no será inferior a cien kilogramos fuerza por milímetro cuadrado (100 kgf/mm²), el límite elástico convencional a ochenta kilogramos fuerza por milímetro cuadrado (80 kgf/mm²), y el alargamiento al seis por ciento (6%). La dureza Brinell, como valor indicativo, estará comprendida entre doscientos setenta y trescientos cincuenta (270 a 350 HB).

Estas características se determinarán de acuerdo con las Normas UNE 7017, UNE 7262, UNE 7282 y UNE 7290.

623.4 DIMENSIONES Y TOLERANCIAS

El Pliego de Prescripciones Técnicas Particulares fijará las características y dimensiones de los tornillos, que, en general, deberán estar comprendidos dentro de los que se relacionan en la Tabla 623.2, con las tolerancias que se fijan en la Tabla 623.3. Las longitudes de apretadura serán las que se especifican en la Tabla 623.4.

Las características y dimensiones de las tuercas deberán estar comprendidas dentro de las que se relacionan en la Tabla 623.5, con las tolerancias indicadas en la Tabla 623.6.

Las características y dimensiones de las arandelas deberán estar comprendidas dentro de las que se relacionan en las tablas 623.7, 623.8 y 623.9, con las tolerancias que se indican en las Tablas 623.10 y 623.11.

TABLA 623.1

Aceros para	Designación	R _r 0,2 mín.		R		A % mín.	Resiliencia		Composición química (2)				
		kgf/mm ²	N/mm ²	kgf/mm ²	N/mm ²		kgf/cm ²	J	Dureza HB (1)	C %	P % máx.	S % máx.	
Tuercas	A 80 t	64	615	80/100	780/980	12	7	137	235/295	0,30/0,50	0,045	0,045	0,045
Tornillos	A 100 t	80	920	100/120	980/1080	8	5	98	295/350	0,50 máx.	0,035	0,035	0,035

(1) A título orientativo.

(2) Para el acero A 100 t: Cr + Ni + Mo = 0,90% mín.



TABLA 623.2

Tornillo	Diámetro de la caña d mm	Vástago				Longitud de la salida de la salida X mm	Cabeza					Diámetro máximo del agujero a mm
		Longitud roscada b en función de la longitud total					Espesor k mm	Medida entre las caras s mm	Medida entre aristas e mm	Diámetro exterior de la base de la cabeza de la cabeza d mm	Radio del acuerdo r mm	
		l mm	b mm	l mm	b mm							
TR 12	12	< 40	21	> 45	23	2,5	8	22	25,4	20	1,6	14
TR 16	16	< 70	26	> 75	28	3	10	27	31,2	25	1,6	18
TR 20	20	< 85	31	> 90	33	4	13	32	36,9	30	2	22
TR 22	22	< 85	32	> 90	34	4	14	36	41,6	34	2	24
TR 24	24	< 85	34	> 90	37	4,5	15	41	47,3	39	2	26
TR 27	27	< 95	37	> 100	39	4,5	17	46	53,1	43,5	2,5	29

TABLA 623.3

Tornillo	TOLERANCIAS						Longitud del tornillo l mm	Tolerancia en la longitud mm
	Diámetro de la caña mm	Espesor de la cabeza mm	Medida entre caras mm	Radio del acuerdo mm	Longitud de la rosca mm	Centrado de la cabeza con el vástago mm		
TR 12	- 0,70	± 0,45	- 0,52	- 0,40	+ 2,6	0,70	30 a 50 55 a 80	± 1,2 ± 1,5
TR 16	- 0,70	± 0,45	- 0,52	- 0,40	+ 3,0	0,70		
TR 20	- 0,84	± 0,60	- 1,00	- 0,50	+ 3,7	0,84	65 a 120 125 a 160	± 1,7 ± 2,0
TR 22	- 0,84	± 0,60	- 1,00	- 0,50	+ 3,7	0,84		
TR 24	- 0,84	± 0,60	- 1,00	- 0,50	+ 4,5	0,84		
TR 27	- 0,84	± 0,60	- 1,00	- 0,50	+ 4,5	0,84		

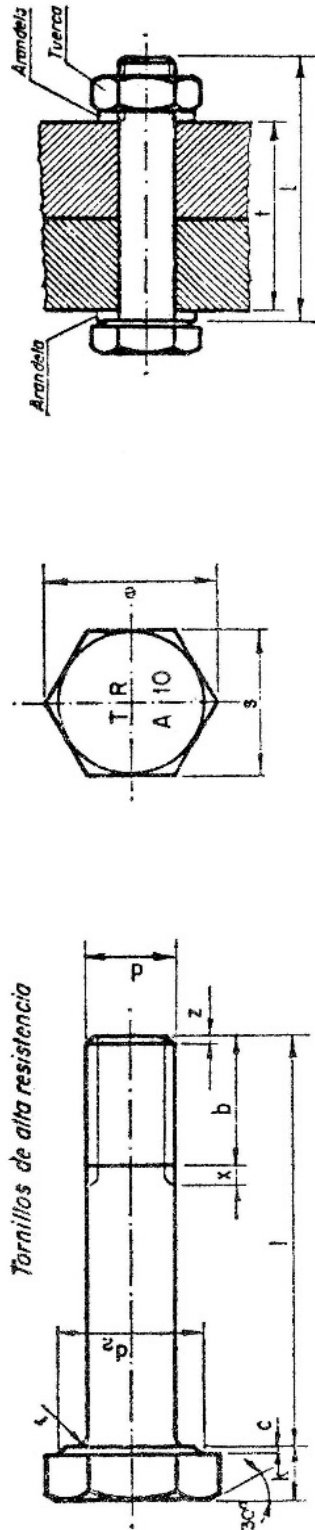
Ángulo recto entre el eje de la caña y la base de la cabeza, 2°.

Diedros rectos entre las caras y la base de la cabeza, 2°.

Inclinación entre el eje de la caña y el eje de la rosca, 1°.

TABLA 623.4

Longitud del vástago l mm	LIMITES DE LA LONGITUD DE APRETADURA t EN mm, DE LOS TORNILLOS					
	TR 12	TR 16	TR 20	TR 22	TR 24	TR 27
30	6-10					
35	11-14	10-14				
40	15-19	15-19	15-19			
45	20-24	20-23				
50	25-29					
55		24-28	20-24	19-23	22-26	
60	30-34	29-33	25-29	24-28	27-31	27-31
65	35-38	34-38	30-34	29-33	32-36	32-36
70	39-43	39-43	35-39	34-37	37-41	
75	44-48	44-48	40-44	38-42		
80		49-52	45-49	43-47	42-46	37-41
85		53-57	50-53	48-52	47-50	42-46
90		58-62	54-58	53-57	51-55	47-51
95		63-67	59-63	58-62	56-60	52-56
100		68-72	64-68	63-67	61-65	57-61
105			69-73	68-72	66-70	62-66
110			74-78	73-77	71-75	67-71
115		73-77	79-83	78-82	76-80	72-76
120			84-88	83-86	81-85	77-80
125			89-92	87-91	86-89	81-85
130					90-94	86-90
135					95-99	91-95
140			93-97	92-96	100-104	96-100
145					105-109	101-105
150					110-114	106-110
155						111-115
160						116-120



TABLA 623.5

Tuerca	DIMENSIONES				
	Diámetro nominal d mm	Diámetro de la cara de apoyo d _a mm	Espesor m mm	Medida entre aristas e mm	Medida entre caras s mm
MR 12	12	20	10	25,4	22
MR 16	16	25	13	31,2	27
MR 20	20	30	16	36,9	32
MR 22	22	34	18	41,8	36
MR 24	24	39	19	47,3	41
MR 27	27	43,5	22	53,1	46

TABLA 623.6

Tuerca	TOLERANCIAS	
	Espesor mm	Medidas entre caras mm
MR 12	- 0,53	- 0,52
MR 16	- 0,70	- 0,52
MR 20	- 0,70	- 1,00
MR 22	- 0,70	- 1,00
MR 24	- 0,84	- 1,00
MR 27	- 0,84	- 1,00

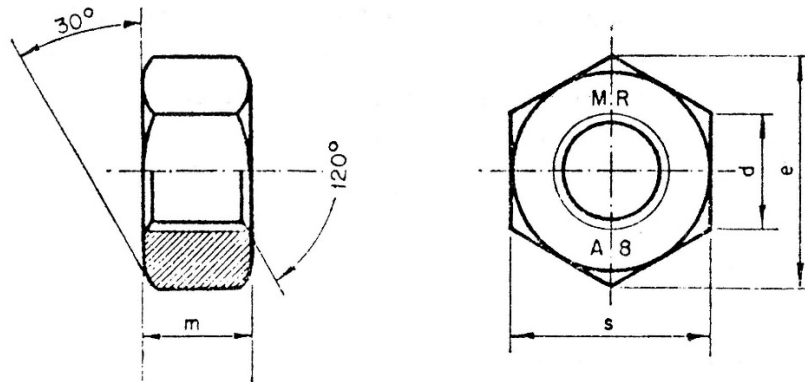
Tornillos de alta resistencia

TABLA 623.7

Arandela	DIMENSIONES				
	Diámetro interior d_1 mm	Diámetro exterior d_2 mm	Espesor s mm	Profundidad del bisel interior c mm	Profundidad del bisel exterior f mm
AR 12	13	24	3	1,6	0,5
AR 16	17	30	4	1,6	1,0
AR 20	21	36	4	1,6	1,0
AR 22	23	40	4	2,0	1,0
AR 24	25	44	4	2,0	1,0
AR 27	28	50	5	2,5	1,0

Tornillos de alta resistencia

TABLA 623.8

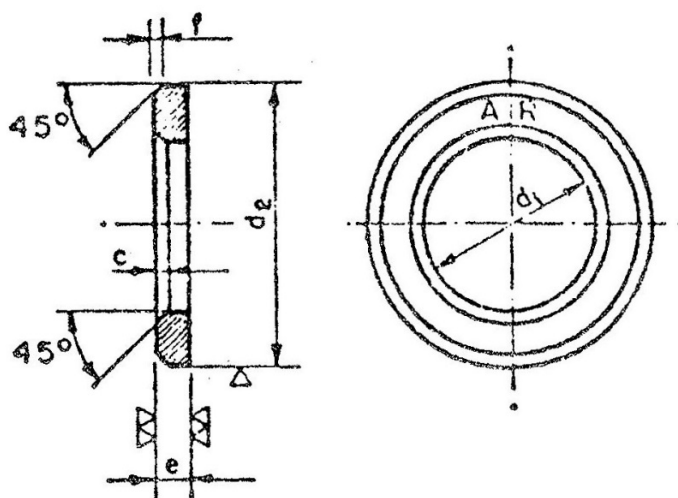
Arandela	Diámetro del agujero d_1 mm	Lado a mm	Testa b mm	Espesor			Radio r mm	Profundidad del bisel c mm	Profundidad de la ranura t mm
				e_1 mm	e mm	e_2 mm			
ARI 12	13	30	26	6,2	4	2,0	1,6	1,5	0,7
ARI 16	17	36	32	7,5	5	2,5	2,0	1,5	0,8
ARI 20	21	44	40	9,2	6	3,0	2,4	1,5	0,9
ARI 22	23	50	44	10,0	6,5	3,0	2,4	2,0	1,0
ARI 24	25	56	56	10,8	7	3,0	2,4	2,0	1,0
ARI 27	28	56	56	10,8	7	3,0	2,4	2,5	1,0

Tornillos de alta resistencia

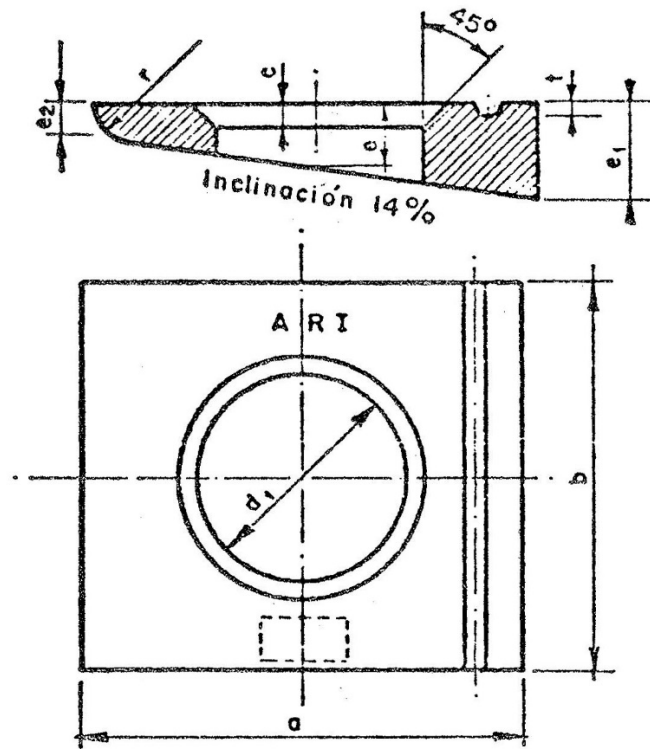

TABLA 623.9

Arandela	Diámetro del agujero d_1 mm	Lado a mm	Testa b mm	Espesor			Radio r mm	Profundidad del bisel c mm	Profundidad de la ranura t mm
				e_1 mm	e mm	e_2 mm			
ARU 12	13	30	26	4,9	4,0	2,5	2,0	1,5	0,7
ARU 16	17	36	32	5,9	4,5	3,0	2,4	1,5	0,8
ARU 20	21	44	40	7,0	5,0	3,5	2,8	1,5	0,9
ARU 22	23	50	44	8,0	6,0	4,0	3,2	2,0	1,0
ARU 24	25	56	56	8,5	6,0	4,0	3,2	2,0	1,0
ARU 27	28	56	56	8,5	6,0	4,0	3,2	2,5	1,0

TABLA 623.10

Arandela	TOLERANCIAS			
	Diámetro interior mm	Diámetro exterior mm	Espesor mm	Profundidad del bisel interior mm
AR 12	+ 0,5	- 0,8	± 0,3	+ 0,3
AR 16	+ 0,5	- 0,8	± 0,3	+ 0,3
AR 20	+ 0,6	- 1,2	± 0,3	+ 0,3
AR 22	+ 0,6	- 1,2	± 0,3	+ 0,5
AR 24	+ 0,6	- 1,2	± 0,3	+ 0,5
AR 27	+ 0,6	- 1,2	± 0,6	+ 0,5

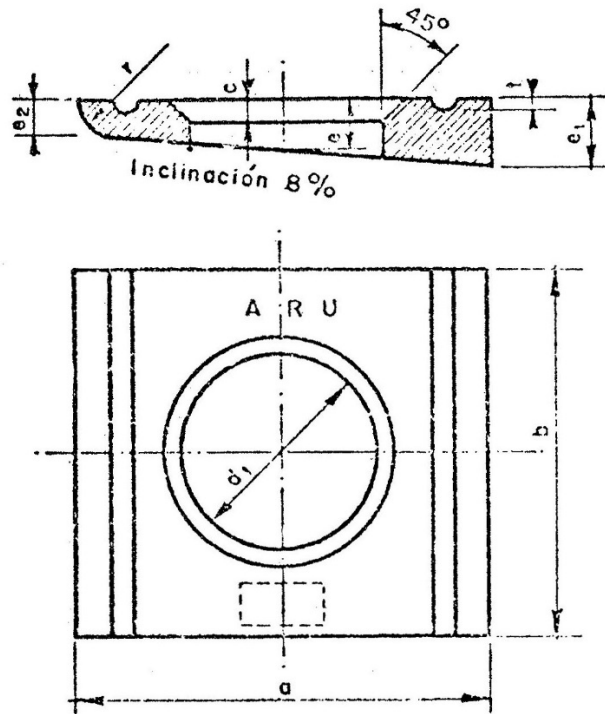
TABLA 623.11

Arandelas ARI y ARU	TOLERANCIAS				
	Diámetro del agujero mm	Lado mm	Testa mm	Espesor (e ₂) mm	Profundidad del bisel mm
12	+ 0,5	± 0,65	± 2,0	± 0,2	± 0,3
16	+ 0,5	± 0,80	± 2,5	± 0,2	± 0,3
20	+ 0,6	± 0,80	± 2,5	± 0,3	± 0,3
22	+ 0,6	± 0,80	± 2,5	± 0,3	± 0,5
24	+ 0,6	± 0,95	± 3,0	± 0,3	± 0,5
27	+ 0,6	± 0,95	± 3,0	± 0,3	± 0,5

Inclinación de caras ± 0,5%

623.5 RECEPCIÓN

Con el certificado de garantía del fabricante podrá prescindirse, en general, de los ensayos de recepción, a no ser que el Pliego de Prescripciones Técnicas Particulares los imponga.

En el caso de no estar previsto en el Pliego de Prescripciones Técnicas Particulares, el Director de las obras podrá ordenar la toma de muestras y la realización de los ensayos que considere oportunos.

Las piezas se suministrarán en envases adecuados, suficientemente protegidos, para que los golpes de un transporte ordinario no dañen las mismas.

Cada envase contendrá solamente tornillos, tuercas, o arandelas de un mismo tipo, longitud, y tipo de acero.

Cada envase llevará una etiqueta indicando:

- Marca del fabricante.
- Designación del tornillo, tuerca, o arandela.
- Tipo de acero.
- Número de piezas que contiene.

Los tornillos de alta resistencia llevarán en la cabeza, marcadas en relieve, las letras TR, la designación del tipo de acero, y el nombre o signo de la marca registrada del fabricante. Para simplificar el grabado, la designación del acero, solamente a estos efectos, se podrá reducir a A10.

Sobre una de sus bases, las tuercas de alta resistencia llevarán, marcadas en relieve, las letras MR, la designación del tipo de acero, y el nombre de la marca registrada del fabricante. Para simplificar el grabado, la designación del acero, solamente a estos efectos, se podrá reducir a A8.

Las arandelas que deban utilizarse con los tornillos de alta resistencia llevarán grabadas, sobre la cara biselada, las letras que designan el tipo, pudiendo el fabricante agregar el nombre o signo de su marca registrada.

623.6 MEDICIÓN Y ABONO

La medición y abono de los tornillos de alta resistencia, tuercas y arandelas, se realizará de acuerdo con la unidad de obra de que formen parte.

ELECTRODOS A EMPLEAR EN SOLDADURA ELÉCTRICA MANUAL AL ARCO

624.1 DEFINICIÓN

Se definen como electrodos a emplear en soldadura eléctrica al arco, las varillas revestidas que constituyen el material de aportación para la soldadura manual al arco.

624.2 CONDICIONES GENERALES

Los electrodos a utilizar en los procedimientos de soldeo manual por arco eléctrico, deberán ajustarse a las características definidas en La Norma UNE 14003, 1ª R, para los tipos siguientes:

En la soldadura de aceros A-42, se utilizarán electrodos de algunos de los tipos E.43.1; E.43.2; E.43.3, o E.43.4.

En las soldaduras de aceros A-52, se utilizarán electrodos de algunos de los tipos E.51.1; E.52.2; E.53.3, o E.53.4.

Queda expresamente prohibida la utilización de electrodos de gran penetración en la ejecución de uniones de fuerza.

En las uniones realizadas en montaje no se permitirá el uso de electrodos cuyo rendimiento nominal sea superior a 120, para aceros A-52.

En el Pliego de Prescripciones Técnicas Particulares se indicarán las características exigidas para electrodos especiales, así como las varillas, fundentes y gases destinados a la operación de soldeo automático o semiautomático, con arco sumergido o en atmósfera inerte.

624.3 REVESTIMIENTOS

El Pliego de Prescripciones Técnicas Particulares fijará el tipo de revestimiento del electrodo, que, en general, deberá estar comprendido entre los que se relacionan a continuación:

- AR: Acido de rutilo.
- B: Básico.
- R: Rutilo medio.
- RP: Rutilo grueso.

La descripción de todos estos tipos de revestimientos figura en la anteriormente citada Norma UNE 14003, 1ª R.

Para el soldeo de todos los productos de acero, muy especialmente para los tipos A-52, se recomienda la utilización de electrodos con revestimiento básico, bajo hidrógeno, sobre todo para espesores superiores a veinticinco milímetros (25 mm). Esta recomendación será preceptiva en uniones que puedan estar sometidas a esfuerzos dinámicos.

Los electrodos de revestimiento básico, como todos los otros electrodos cuyo revestimiento sea hidrófilo, deberán emplearse perfectamente secos; por lo cual, se introducirán y conservarán en desecador hasta el momento de su utilización.

624.4 CARACTERÍSTICAS MECANICAS DEL MATERIAL DE APORTACIÓN

La carga de rotura a tracción, y la resiliencia del material de aportación, adaptado al acero de base y al tipo estructural, deberán ser iguales o superiores a los valores correspondientes del metal de base. Si se exige en el Pliego de Prescripciones Técnicas Particulares la comprobación de aquellas características, deberá efectuarse siguiendo las prescripciones de la Norma UNE 14022.

624.5 MEDICIÓN Y ABONO

La medición y abono de los electrodos se realizará de acuerdo con la unidad de obra de que formen parte.

CAPÍTULO II. OBRAS DE HORMIGÓN

OBRAS DE HORMIGÓN EN MASA O ARMADO

630.1 DEFINICIÓN

Se definen como obras de hormigón en masa o armado, aquellas en las cuales se utiliza como material fundamental el hormigón, reforzado en su caso con armaduras de acero que colaboran con el hormigón para resistir los esfuerzos.

No se consideran aquí incluidos los pavimentos de hormigón contemplados en el Artículo 550 de este Pliego.

630.2 MATERIALES

630.2.1 Hormigón

Ver Artículo 610, "Hormigones".

630.2.2 Armaduras

Ver Artículo 600, "Armaduras a emplear en hormigón armado".

630.3 EJECUCIÓN

La ejecución de las obras de hormigón en masa o armado incluye las operaciones siguientes:

- Colocación de apeos y cimbras. Ver Artículo 681, "Apeos y cimbras".
- Colocación de encofrados. Ver Artículo 680, "Encofrados y moldes".
- Colocación de armaduras. Ver Artículo 600, "Armaduras a emplear en hormigón armado".
- Dosificación y fabricación del hormigón. Ver Artículo 610, "Hormigones".
- Transporte del hormigón. Ver Artículo 610, "Hormigones".
- Vertido del hormigón. Ver Artículo 610, "Hormigones".
- Compactación del hormigón. Ver Artículo 610, "Hormigones".
- Hormigonado en condiciones especiales. Ver Artículo 610, "Hormigones".
- Juntas. Ver Artículo 610, "Hormigones".
- Curado. Ver Artículo 610, "Hormigones".
- Desencofrado. Ver Artículo 680, "Encofrados y moldes".
- Descimbrado. Ver Artículo 681, "Apeos y cimbras".
- Reparación de defectos. Ver Artículo 610, "Hormigones".

630.4 CONTROL DE LA EJECUCIÓN

El control de calidad se realizará de acuerdo con lo prescrito en la Instrucción EH-73. Los niveles de control, de acuerdo con lo previsto en la citada Instrucción, serán los indicados en el Pliego de Prescripciones Técnicas Particulares y en la zona inferior derecha de cada Plano. Para el control de la ejecución se tendrán en cuenta las tolerancias prescritas en los Artículos correspondientes de este Pliego.

630.5 MEDICIÓN Y ABONO

Las obras de hormigón en masa o armado, se medirán y abonarán según las distintas unidades que las constituyen:

- Hormigón. Ver Artículo 610, "Hormigones".
- Armaduras. Ver Artículo 600, "Armaduras a emplear en hormigón armado".
- Encofrados. Ver Artículo 680, "Encofrados y moldes".
- Apeos y cimbras. Ver Artículo 681, "Apeos y cimbras".

No se abonarán las operaciones que sea preciso efectuar para limpiar o reparar las obras en las que se acusen defectos.

OBRAS DE HORMIGÓN PRETENSADO

631.1 DEFINICIÓN

Se definen como obras de hormigón pretensado aquellas en las cuales se utiliza como material fundamental el hormigón, sometido a compresión por fuerzas introducidas durante la construcción, antes o después del hormigonado, por medio de armaduras activas o por otros medios exteriores.

631.2 MATERIALES

631.2.1 Hormigón

Ver Artículo 610, "Hormigones".

631.2.2 Armaduras pasivas

Ver Artículo 600, "Armaduras a emplear en hormigón armado".

631.2.3 Armaduras activas

Ver Artículo 601, "Armaduras activas a emplear en hormigón pretensado".

631.2.4 Lechada de cemento para inyección de conductos

Ver Artículo 613, "Lechadas de cemento para inyección de conductos en obras de hormigón pretensado".

631.3 EJECUCIÓN

La ejecución de las obras de hormigón pretensado incluye las operaciones siguientes:

- Colocación de apeos y cimbras. Ver Artículo 681, "Apeos y cimbras".
- Colocación de encofrados o moldes. Ver Artículo 680, "Encofrados y moldes".
- Colocación de armaduras pasivas. Ver Artículo 600, "Armaduras a emplear en hormigón armado".
- Colocación de armaduras activas. Ver Artículo 601, "Armaduras activas a emplear en hormigón pretensado".
- Dosificación y fabricación del hormigón. Ver Artículo 610, "Hormigones".
- Transporte del hormigón. Ver Artículo 610, "Hormigones".
- Vertido del hormigón. Ver Artículo 610, "Hormigones".
- Compactación del hormigón. Ver Artículo 610, "Hormigones".

- Hormigonado en condiciones especiales. Ver Artículo 610, "Hormigones".
- Juntas. Ver Artículo 610, "Hormigones".
- Curado. Ver Artículo 610, "Hormigones".
- Tesado de armaduras activas. Ver Artículo 601, "Armaduras activas a emplear en hormigón pretensado".
- Inyección de conductos. Ver Artículo 613, "Lechadas de cemento para inyección de conductos en obras de hormigón pretensado".
- Desencofrado. Ver Artículo 680, "Encofrados y moldes".
- Descimbrado. Ver Artículo 681, "Apeos y cimbras".
- Reparación de defectos. Ver Artículo 610, "Hormigones".

631.4 CONTROL DE EJECUCIÓN

Será de aplicación lo indicado en el apartado 630.4, Control de la ejecución, del Artículo 630, "Obras de hormigón en masa o armado", con la excepción de que no se admitirá el control a nivel reducido.

631.5 MEDICIÓN Y ABONO

Las obras de hormigón pretensado se medirán y abonarán según las distintas unidades que las constituyen:

- Hormigón. Ver Artículo 610, "Hormigones".
- Armaduras pasivas. Ver Artículo 600, "Armaduras a emplear en hormigón armado".
- Armaduras activas. Ver Artículo 601, "Armaduras activas a emplear en hormigón pretensado".
- Inyección. Ver Artículo 613, "Lechadas de cemento para inyección de conductos en obras de hormigón pretensado".
- Encofrados. Ver Artículo 680, "Encofrados y moldes".
- Apeos y cimbras. Ver Artículo 681, "Apeos y cimbras".

No se abonarán las operaciones que sea preciso efectuar para limpiar o reparar las obras en las que se acusen defectos.

- Hormigón. Ver Artículo 610, "Hormigones".
- Armaduras. Ver Artículo 600, "Armaduras a emplear en hormigón armado".
- Encofrados. Ver Artículo 680, "Encofrados y moldes".
- Apeos y cimbras. Ver Artículo 681, "Apeos y cimbras".

CAPÍTULO III. ESTRUCTURAS METÁLICAS

640.1 DEFINICIÓN

Se define como estructura de acero los elementos o conjuntos de elementos de acero que forman la parte resistente y sustentante de una construcción.

Las obras consistirán en la ejecución de las estructuras de acero, y de las partes de acero correspondientes a las estructuras mixtas de acero y hormigón.

No es aplicable este Artículo a las armaduras de las obras de hormigón, ni a las estructuras o elementos construidos con perfiles ligeros de chapa plegada.

640.2 MATERIALES

Para las distintas clases de acero a utilizar, véase lo previsto en los Artículos 250 a 254 de este Pliego.

Para los electrodos a emplear en soldadura eléctrica al arco, véase lo previsto en el Artículo 624.

Para los roblones, tornillos ordinarios, tornillos calibrados y tornillos de alta resistencia, se tendrá en cuenta lo previsto en los Artículos 621,622 y 623.

Para las chapas y perfiles laminados, en cuanto a dimensiones y tolerancias se refiere, véase lo previsto en el Artículo 620

640.3 FORMA Y DIMENSIONES

La forma y dimensiones de la estructura serán las señaladas en los Planos y Pliego de Prescripciones Técnicas Particulares, no permitiéndose al Contratista modificaciones de los mismos, sin la previa autorización del Director de las obras.

640.4 CONDICIONES GENERALES

En caso de que el Contratista principal solicite aprobación para subcontratar parte o la totalidad de estos trabajos, deberá demostrar, a satisfacción del Director, que la empresa propuesta para la subcontrata posee personal técnico y obrero experimentado en esta clase de obras, y además, los elementos materiales necesarios para realizarlas.

Si el Pliego de Prescripciones Técnicas Particulares lo exige, tanto en el período de montaje de la estructura, como en el de construcción en obra, estará presente en la misma de un modo

permanente, durante la jornada de trabajo, un técnico responsable representante del Contratista.

Dentro de la jornada laboral, el Contratista deberá permitir, sin limitaciones al efecto de la función inspectora, la entrada en su taller al Director o a sus representantes, a los que dará toda clase de facilidades, durante el período de construcción de la estructura.

El Contratista viene obligado a comprobar en obra las cotas fundamentales de replanteo de la estructura metálica.

Salvo indicación en contrario de los documentos de contrato, el Contratista viene obligado especialmente:

- A la ejecución en taller de la estructura.
- A la expedición, transporte y montaje de la misma.
- A la prestación y erección de todos los andamios y elementos de elevación y auxiliares que sean necesarios, tanto para el montaje como para la realización de la función inspectora.
- A la prestación del personal y materiales necesarios para la prueba de carga de la estructura, si ésta viniera impuesta por el Pliego de Prescripciones Técnicas Particulares.
- A enviar al Contratista de las fábricas u hormigones, en caso de ser otro distinto, dentro del plazo previsto en el contrato, todos aquellos elementos de la estructura que hayan de quedar anclados en la obra no metálica, incluidos los correspondientes espárragos o pernos de anclaje.

Cuando el Contratista que haya de realizar el montaje no sea el que se haya ocupado de la ejecución en taller, éste último vendrá especialmente obligado:

- A efectuar en su taller los montajes en blanco, parciales o totales, que estime necesarios para asegurar que el ensamble de las distintas partes de la estructura no presentará dificultades anormales en el momento de efectuar el montaje definitivo, haciéndose responsable de las que puedan surgir.
- A marcar en forma clara e indeleble todas las partes de la estructura, antes de expedirla; registrando estas marcas en los planos e instrucciones que debe enviar a la entidad que haya de ocuparse del montaje.
- A suministrar y remitir con la estructura, debidamente embalados y clasificados, todos los elementos de las uniones de montaje, con excepción de los electrodos que se requieran para efectuar las soldaduras de obra, cuando éste sea el medio de unión proyectado; pero, en los planos e instrucciones de montaje, indicará la calidad y tipo de electrodos recomendados, previa aprobación del Director; pueden constituir también excepción, en el envío, los tornillos de alta resistencia necesarios para las uniones de montaje, debiendo indicar el Contratista, en este caso, en sus planos e instrucciones de montaje, los números y diámetros nominales de los tornillos

necesarios, así como las calidades de los aceros con los que deban ser fabricados tanto los tornillos como sus tuercas y arandelas.

- A enviar un cinco por ciento (5%) más del número de tornillos, o un diez por ciento (10%) más del número de roblones, estrictamente necesarios, a fin de prevenir las posibles pérdidas y sustituciones de los dañados durante el montaje.

640.5 UNIONES

En las uniones se distinguirá su clase, que puede ser:

- Unión de fuerza, la que tiene por misión transmitir, entre perfiles o piezas de la estructura, un esfuerzo calculado.
- Unión de atado, cuya misión es solamente mantener en posición perfiles de una pieza, y no transmite un esfuerzo calculado.

Entre las uniones de fuerza se incluyen los empalmes, que son las uniones de perfiles o barras en prolongación.

No se permitirán otros empalmes que los indicados en los Planos y Pliego de Prescripciones Técnicas Particulares o, en casos especiales, los señalados en los planos de taller aprobados por el Director.

Se procurará reducir al mínimo el número de uniones en obra, a tal efecto, el Contratista estudiará, de acuerdo con el Director, la conveniente resolución de los problemas de transporte y montaje que aquella reducción de uniones pudiera acarrear.

Tanto en las estructuras roblonadas como en las soldadas, se aconseja realizar atornilladas las uniones definitivas de montaje. Los tornillos serán de alta resistencia cuando se trate de puentes o estructuras sometidas a cargas dinámicas.

640.5.1 Uniones roblonadas y atornilladas

640.5.1.1 Agujeros

Como norma general, los agujeros para roblones y tornillos se ejecutaran con taladro. Queda prohibida su ejecución mediante soplete o arco eléctrico.

Se permite el punzonado en espesores no superiores a quince milímetros (15 mm). Cuando la estructura haya de estar sometida a cargas predominantemente estáticas, el diámetro del agujero sea por lo menos igual a vez y media (1,5) el espesor, y se adopten las medidas oportunas para la coincidencia de los agujeros que deban corresponderse, se podrá efectuar el punzonado al tamaño definitivo, con tal de utilizar un punzón que ofrezca garantías de lograr un agujero de borde cilíndrico, sin grietas ni fisuras. En caso contrario, se punzonarán los agujeros con un diámetro máximo inferior en tres milímetros (3 mm) al definitivo, rectificándolos mediante escariado mecánico posterior; es preferible el realizar esta segunda operación después de unidas las piezas que han de roblonarse juntas y fijadas, mediante

tornillos provisionales, en su posición relativa definitiva. Análogamente, se procederá con los agujeros taladrados cuando haya de rectificarse su coincidencia.

Queda terminantemente prohibido el uso de la broca pasante para agrandar o rectificar los agujeros.

Los agujeros destinados a alojar tornillos calibrados se ejecutarán siempre con taladro, cualesquiera que sean su diámetro y los espesores de las piezas a unir.

Siempre que sea posible, se taladrarán de una sola vez los agujeros que atraviesen dos o más piezas, después de armadas, engrapándolas o atornillándolas fuertemente. Después de taladradas las piezas, se separarán para eliminar las rebabas.

En cada estructura, los roblones o tornillos utilizados se procurara sean solamente dos tipos, o como máximo de tres, de diámetros bien diferenciados.

Los diámetros de los agujeros, Salvo excepciones justificadas, estarán dentro de los límites de la Tabla 640.1, y se acercarán lo más posible a los valores óptimos consignados en los catálogos para cada perfil.

TABLA 640.1

LIMITACIONES PARA AGUJEROS			
Diámetro del agujero	Espesor de cada pieza		Máxima suma de espesores de las piezas unidas
	Mínimo	Máximo	
mm	mm	mm	mm
11	4	10	45
13	4	12	55
15	5	14	65
17	6	16	70
19	7	18	80
21	8	20	90
23	10	24	100
25	12	28	115
28	14	36	130

Las distancias t entre los centros de agujeros de diámetro a , que unan piezas, cuyo espesor mínimo es e , cumplirán las condiciones siguientes:

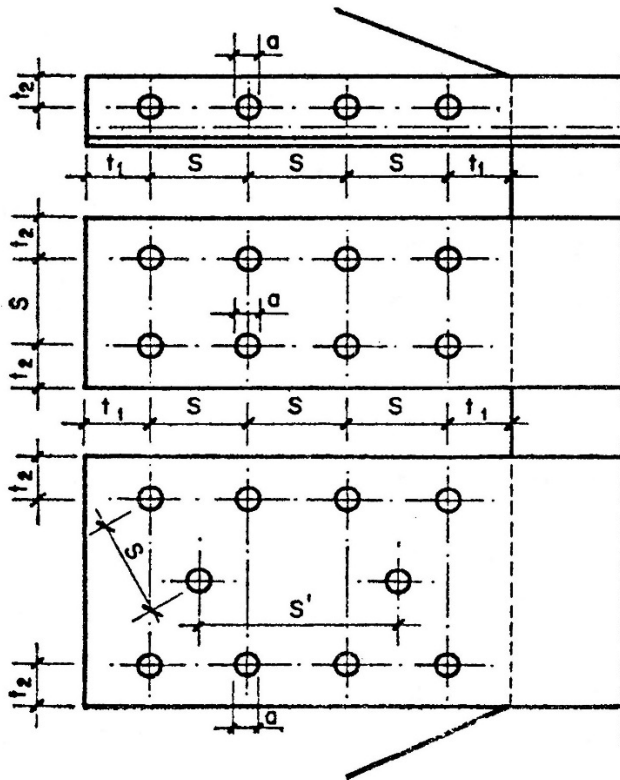
**Valor mínimo:**Para roblones..... $s \geq 3,0 a$ Para tornillos..... $s \geq 3,5 a$ **Valor máximo:**En general..... $\left\{ \begin{array}{l} s \leq 8,0 a \\ s \leq 15,0 e \end{array} \right.$ En uniones de armado
de barras a tracción..... $\left\{ \begin{array}{l} s \leq 8,0 a \\ s \leq 15,0 e \end{array} \right.$

En barras de gran anchura, con más de dos filas paralelas de roblones o tornillos en dirección del esfuerzo, en las filas interiores el valor máximo de la distancia s , en esta dirección, puede ser doble del indicado.

Las distancias t entre los centros de los agujeros y los bordes cumplirán las condiciones siguientes:

Valor mínimo:Al borde frontal..... $t_1 > 2,0 a$ Al borde lateral..... $t_2 \geq 1,5 a$ **Valor máximo:**A cualquier borde..... $\left\{ \begin{array}{l} t \leq 3,0 a \\ t \leq 6,0 e \end{array} \right.$

Cuando se empleen roblones o, tornillos ordinarios, la coincidencia de los agujeros se comprobará introduciendo un calibre cilíndrico, de diámetro un milímetro y medio (1,5 mm) menor que el diámetro nominal del agujero. Si el calibre no pasa suavemente, se rectificará el agujero.

Cuando se empleen tornillos calibrados, es preceptiva la rectificación del agujero, y se comprobará que el diámetro rectificado es igual que el de la espiga del tornillo.

640.5.1.2 Colocación de los roblones

Los roblones deben calentarse, preferentemente, en hornos adecuados de atmósfera reductora; aunque, en defecto de aquéllos, se permite el uso de la fragua tradicional. Queda prohibida la utilización del soplete para este fin.

El calentamiento debe ser uniforme, salvo en las técnicas de calentamiento diferencial para la colocación de roblones de gran longitud. Al ser colocados deberán estar a la temperatura del rojo cereza claro, sin que ésta haya bajado del rojo sombra al terminarse de formar la cabeza de cierre.

Antes de colocar el roblón se eliminarán de su superficie la cascarilla o escorias que pueda llevar adheridas; y, después de colocado, deberá llenar completamente el agujero.

La cabeza de cierre del roblón debe ser de las dimensiones mínimas correspondientes a su diámetro, quedar centrada con la espiga, apoyar perfectamente en toda su superficie sobre el perfil unido y no presentar grietas ni astillas.

Las rebabas que, eventualmente, puedan quedar alrededor de la cabeza deberán eliminarse.

No se tolerarán huellas de la estampa sobre la superficie de los perfiles.

Las piezas que hayan de roblonarse juntas, se unirán previamente con los tornillos de montaje, cuyo diámetro no debe ser inferior en más de dos milímetros (2 mm) al del agujero. Se colocará el número necesario de tornillos para que, fuertemente apretados con llave manual, aseguren la inmovilidad relativa de las piezas a unir y un mínimo contacto entre sus superficies.

La formación de las cabezas de cierre deberá hacerse con prensa o martillo neumático, quedando prohibida la colocación de roblones con maza de mano.

En casos excepcionales en que, por falta de espacio, no pueda utilizarse la herramienta adecuada, se permitirá la colocación a mano si el roblón es de mero atado. Si se trata de un roblón de fuerza es preferible, en estos casos, sustituirlo por un tornillo calibrado o, mejor, por un tornillo de alta resistencia.

Los roblones colocados, después de fríos, deberán comprobarse al rebote con un martillo de bola pequeño. Todos aquellos cuya apretadura resulte débil o dudosa se levantarán y sustituirán, sin excusa alguna; prohibiéndose expresamente el repaso en frío de los roblones que hayan podido quedar flojos.

El proceso de colocación de los roblones que constituyen la costura, se llevará con tal forma que se evite la introducción de tensiones parásitas y el curvado o alabeo de las piezas.

640.5.1.3 Colocación de tornillos ordinarios y calibrados

El diámetro nominal del tornillo ordinario es el de su espiga. El diámetro del agujero será un milímetro (1 mm) mayor que el de su espiga.

Los asientos de las cabezas y tuercas estarán perfectamente planos y limpios.

Es preceptivo en las uniones de fuerza, y siempre recomendable, la colocación de arandela bajo la tuerca. Si las superficies exteriores de las partes unidas son inclinadas, se empleará arandela de espesor variable, con el ángulo conveniente para que la apretadura sea uniforme. Esta arandela de espesor variable se colocará también bajo la cabeza del tornillo, si ésta apoya sobre una cara inclinada.

Si por alguna circunstancia no se coloca arandela, la parte roscada de la espiga penetrará en la unión, por lo menos, en un filete.

Las tuercas se apretarán a fondo, preferentemente con medios mecánicos. Es recomendable bloquear las tuercas en las estructuras no desmontables, empleando un sistema adecuado: arandelas de seguridad, punto de soldadura, etc. Es preceptivo el bloqueo cuando la estructura esté sometida a cargas dinámicas o vibraciones, y en aquellos tornillos que estén sometidos a esfuerzos de tracción en dirección de su eje.

Los tornillos calibrados se designarán por los mismos diámetros nominales que los tornillos ordinarios, diámetros que corresponden, en este caso, al borde exterior del fileteado; su espiga será torneada con diámetro igual al del agujero, con las tolerancias que se indican en el Artículo 622.

Con estos tornillos se colocarán siempre arandelas bajo la cabeza y bajo la tuerca.

En todo lo demás, se aplicará a estos tornillos lo dicho para los ordinarios.

640.5.1.4 Colocación de tornillos de alta resistencia

Las superficies de las piezas a unir deberán acoplar perfectamente entre sí después de realizada la unión. Estas superficies estarán suficientemente limpias, y sin pintar. La grasa se eliminará con disolventes adecuados. Para eliminar la cascarilla de laminación de estas superficies, se someterán al tratamiento de limpieza que se especifique en el Pliego de Prescripciones Técnicas Particulares: chorro de arena, chorro de gravilla de acero, decapado por llama, etc.; realizándose de acuerdo con las instrucciones de dicho Pliego.

Se colocará siempre arandela bajo la cabeza y bajo la tuerca. En una cara de la arandela se achaflanará el borde interno para poder alojar el redondeo de acuerdo entre cabeza y espiga; el borde externo de la misma cara se biselará también con el objeto de acreditar la debida colocación de la arandela.

La parte roscada de la espiga sobresaldrá de la tuerca, por lo menos, en un filete, y puede penetrar dentro de la unión.

En tornillos de alta resistencia, el diámetro del agujero será, como norma general, un milímetro (1 mm) mayor que el nominal del tornillo, pudiendo aceptarse una holgura máxima de dos milímetros (2 mm).

Las tuercas se apretarán mediante llaves taradas, que midan el momento torsor aplicado hasta alcanzar el valor prescrito para éste, que figurará en las instrucciones de los planos de taller. También pueden emplearse métodos de apretado en los que se midan ángulos de giro.

Los tornillos de una unión deben apretarse inicialmente al ochenta por ciento (80%) del momento torsor final, empezando por los situados en el centro, y terminar de apretarse en una segunda vuelta.

640.5.2 Uniones soldadas

Las uniones soldadas podrán ejecutarse mediante los procedimientos que se citan a continuación:

- Procedimiento I: Soldeo eléctrico, manual, por arco descubierto, con electrodo fusible revestido.
- Procedimiento II: Soldeo eléctrico, semiautomático o automático, por arco en atmósfera gaseosa, con alambre-electrodo fusible.
- Procedimiento III: Soldeo eléctrico, automático, por arco sumergido, con alambre-electrodo fusible desnudo.
- Procedimiento IV: Soldeo eléctrico por resistencia.

Otros procedimientos no mencionados, o que pudieran desarrollarse en el futuro, requerirán norma especial.

El Contratista presentará, si el Director lo estima necesario, una Memoria de soldeo, detallando las técnicas operatorias a utilizar dentro del procedimiento o procedimientos elegidos.

Las soldaduras se definirán en los planos de proyecto o de taller, según la notación recogida en la Norma UNE 14009: "Signos convencionales en soldadura".

Las soldaduras a tope serán continuas en toda la longitud de la unión, y de penetración completa.

Se saneará la raíz antes de depositar el cordón de cierre, o el primer cordón de la cara posterior.

Cuando el acceso por la cara posterior no sea posible, se realizará la soldadura con chapa dorsal u otro dispositivo para conseguir penetración completa.

Para unir dos piezas de distinta sección, la de mayor sección se adelgazará en la zona de contacto, con pendientes no superiores al veinticinco por ciento (25%), para obtener una transición suave de la sección.

El espesor de garganta mínimo de los cordones de soldaduras de ángulo será de tres milímetros (3 mm). El espesor máximo será igual a siete décimas (0,7) e_{\min} , siendo e_{\min} el menor de los espesores de las dos chapas o perfiles unidos por el cordón. Respetada la limitación de mínimo establecida, se recomienda que el espesor del cordón no sea superior al exigido por los cálculos de comprobación.

Los cordones laterales de soldadura de ángulo que transmitan esfuerzos axiales de barras, tendrán una longitud no inferior a quince (15) veces su espesor de garganta, ni inferior al ancho del perfil que unen. La longitud máxima no será superior a sesenta (60) veces el espesor de garganta, ni a doce (12) veces el ancho del perfil unido.

En las estructuras solicitadas por cargas predominantemente estáticas, podrán utilizarse cordones discontinuos en las soldaduras de ángulo, cuando el espesor de garganta requerido por los cálculos de comprobación resulte inferior al mínimo admitido más arriba. Deberán evitarse los cordones discontinuos en estructuras a la intemperie, o expuestas a atmósferas agresivas.

En los cordones discontinuos, la longitud de cada uno de los trozos elementales, no será inferior a cinco (5) veces su espesor de garganta, ni a cuarenta milímetros (40 mm). La distancia libre entre cada dos (2) trozos consecutivos del cordón, no excederá de quince (15) veces el espesor del elemento unido que lo tenga menor si se trata de barras comprimidas, ni de veinticinco (25) veces dicho espesor si la barra es traccionada. En ningún caso, aquella distancia libre excederá de trescientos milímetros (300 mm).

Los planos que hayan de unirse, mediante soldaduras de ángulo en sus bordes longitudinales, a otro plano, o a un perfil, para constituir una barra compuesta, no deberán tener una anchura superior a treinta (30) veces su espesor.

En general, quedan prohibidas las soldaduras de tapón y de ranura. Sólo se permitirán, excepcionalmente, las soldaduras de ranura para asegurar contra el pandeo local a los planos anchos que forman parte de una pieza comprimida, cuando no pueda cumplirse, a causa de alguna circunstancia especial, la condición indicada anteriormente. En este caso, el ancho de la ranura debe ser, por lo menos, igual a dos veces y media (2,5) el espesor de la chapa cosida; la distancia libre en cualquier dirección entre dos ranuras consecutivas no será inferior a dos (2) veces el ancho de la ranura, ni superior a treinta (33) veces el espesor de la chapa; la dimensión máxima de la ranura no excederá de diez (10) veces el espesor de la chapa.

Queda prohibido el rellenar con soldaduras los agujeros practicados en la estructura para los roblones o tornillos provisionales de montaje. Se dispondrán, por consiguiente, dichos agujeros en forma que no afecten a la resistencia de las barras o de las uniones de la estructura.

La preparación de las piezas que hayan de unirse mediante soldaduras se ajustará estrictamente, en su forma y dimensiones, a lo indicado en los Planos.

La preparación de bordes para las soldaduras por fusión se deberá ejecutar de acuerdo con las prescripciones contenidas en las Tablas 640.2.1 a 640.2.11.

La preparación de las uniones que hayan de realizarse en obra se efectuará en taller.

Las piezas que hayan de unirse con soldadura se presentarán y fijarán en su posición relativa mediante dispositivos adecuados que aseguren, sin una coacción excesiva, la inmovilidad durante el soldeo y el enfriamiento subsiguiente.

El orden de ejecución de los cordones y la secuencia de soldeo dentro de cada uno de ellos, y del conjunto, se elegirán con vistas a conseguir que, después de unidas las piezas, obtengan su forma y posición relativas definitivas sin necesidad de un enderezado o rectificación posterior, al mismo tiempo que se mantengan dentro de límites aceptables las tensiones residuales.

Entre los medios de fijación provisional pueden utilizarse puntos de soldadura depositados entre los bordes de las piezas a unir; el número e importancia de estos puntos se limitará al mínimo compatible con la inmovilización de las piezas.

Se permite englobar estos puntos en la soldadura definitiva, con tal que no presenten fisuras ni otros defectos y hayan quedado perfectamente limpios de escoria.

Se prohíbe la práctica viciosa de fijar las piezas a los gálibos de armado con puntos de soldadura.

Antes del soldeo se limpiarán los bordes de la costura, eliminando cuidadosamente toda la cascarilla, herrumbre o suciedad y, muy especialmente, las manchas de grasa o de pintura.

Durante el soldeo se mantendrán bien secos, y protegidos de la lluvia, tanto los bordes de la costura como las piezas a soldar, por lo menos en una superficie suficientemente amplia alrededor de la zona en que se está soldando.

Después de ejecutar cada cordón elemental, y antes de depositar el siguiente, se limpiará su superficie con piqueta y cepillo de alambres, eliminando todo rastro de escorias. Para facilitar esta operación, y el depósito de los cordones posteriores, se procurará que las superficies exteriores de tales cordones no formen ángulos diedros demasiado agudos, ni entre sí ni con los bordes de las piezas; y, también, que las superficies de los cordones sean lo más regulares posibles.

Se tomarán las debidas precauciones para proteger los trabajos de soldeo contra el viento y, especialmente, contra el frío. Se suspenderá el trabajo cuando la temperatura baje de los cero grados centígrados (0°C), si bien en casos excepcionales de urgencia, y previa aprobación

del Director, se podrá seguir soldando con temperaturas comprendidas entre cero y menos cinco grados centígrados (0°C y -5°C) siempre que se adopten medidas especiales para evitar un enfriamiento excesivamente rápido de la soldadura.

Queda prohibido el acelerar el enfriamiento de las soldaduras con medios artificiales.

Debe procurarse que el depósito de los cordones de soldadura se efectúe, siempre que sea posible, en posición horizontal. Con este fin, el Contratista debe proporcionarse los dispositivos necesarios para poder voltear las piezas y orientarlas en la posición más conveniente para la ejecución de las distintas costuras, sin provocar en ellas, no obstante, sollicitaciones excesivas que puedan dañar la débil resistencia de las primeras capas depositadas.

En todas las costuras soldadas que se ejecuten en las estructuras se asegurará la penetración completa, incluso en la zona de raíz.

El Pliego de Prescripciones Técnicas Particulares fijará la técnica operatoria a seguir y, en su caso, los tratamientos térmicos necesarios, cuando, excepcionalmente, hayan de soldarse elementos con espesor superior a los treinta milímetros (30 mm).

El examen y calificación de los operarios que hayan de realizar las soldaduras se efectuará de acuerdo con lo previsto en la Norma UNE 14010.

640.6 DEFORMACIONES Y TENSIONES RESIDUALES

En el Proyecto deberán estudiarse las disposiciones de las uniones, de modo que las tensiones residuales inevitables que proceden de las deformaciones coartadas en las soldaduras, al combinarse con las originadas por las cargas, no den lugar a estados tensionales que resulten peligrosos.

Igualmente figurarán en el Proyecto, cuando sea preciso, los procedimientos de atenuación de tensiones residuales: recocido, calentamiento previo, etc.

Para conseguir una soldadura con coacciones mínimas, y reducir tensiones residuales al mínimo posible, se operará de acuerdo con las siguientes prescripciones:

- El volumen de metal depositado tendrá en todo momento la máxima simetría posible.
- Las piezas a soldar se dispondrán de modo que puedan seguir los movimientos producidos en el soldeo con la máxima libertad posible.
- El soldador tendrá en todo momento acceso fácil y posición óptima de trabajo, para asegurar el depósito limpio y perfecto del material de aportación.
- La disposición de las piezas y el orden de los cordones será tal que se reduzca al mínimo la acumulación de calor en zonas locales.

640.7 PLANOS DE TALLER

Para la ejecución de toda estructura metálica el Contratista, basándose en los Planos del Proyecto, realizará los planos de taller precisos para definir completamente todos los elementos de aquélla.

Los planos de taller contendrán forma completa:

- Las dimensiones necesarias para definir inequívocamente todos los elementos de la estructura.
- Las contraflechas de vigas, cuando estén previstas.
- La disposición de las uniones, incluso las provisionales de armado, distinguiendo las dos clases: de fuerza y de atado.
- El diámetro de los agujeros de roblones y tornillos, con indicación de la forma de mecanizado.
- Las clases y diámetros de roblones y tornillos.
- La forma y dimensiones de las uniones soldadas, la preparación de los cordones, el procedimiento, métodos y posiciones de soldeo, los materiales de aportación a utilizar y el orden de ejecución.
- Las indicaciones sobre mecanizado o tratamiento de los elementos que los precisen.

Todo plano de taller llevará indicados los perfiles, las clases de los aceros, los pesos y las marcas de cada uno de los elementos de la estructura representados en él.

El Contratista, antes de comenzar la ejecución en taller, entregará dos copias de los planos de taller al Director, quien los revisará y devolverá una copia autorizada con su firma, en la que, si se precisan, señalará las correcciones a efectuar. En este caso, el Contratista entregará nuevas copias de los planos de taller corregidas para su aprobación definitiva.

Si durante la ejecución fuese necesario introducir modificaciones de detalle respecto a lo definido en los planos de taller, se harán con la aprobación del Director, y se anotarán en los planos de taller todas las modificaciones.

640.8 EJECUCIÓN EN TALLER

En todos los perfiles y planos que se utilicen en la construcción de las estructuras se eliminarán las rebabas de laminación; asimismo se eliminarán las marcas de laminación en relieve, en todas aquellas zonas de un perfil que hayan de entrar en contacto con otro en alguna de las uniones de la estructura.

El aplanado y el enderezado de las chapas, planos y perfiles, se ejecutarán con prensa, o con máquinas de rodillos. Cuando, excepcionalmente, se utilice la maza o el martillo, se tomarán las precauciones necesarias para evitar un endurecimiento excesivo del material.

Tanto las operaciones anteriores, como las de encorvadura o conformación de los perfiles, cuando sean necesarias, se realizarán preferentemente en frío; pero con temperaturas del material no inferiores a cero grados centígrados (0°C). Las deformaciones locales permanentes se mantendrán dentro de límites prudentes, considerándose que esta condición se cumple cuando aquéllas no exceden en ningún punto del dos y medio por ciento (2,5%); a menos que se sometan las piezas deformadas en frío a un recocido de normalización posterior. Asimismo, en las operaciones de curvado y plegada en frío, se evitará la aparición de abolladuras en el alma o en el cordón comprimido del perfil que se curva; o de grietas en la superficie en tracción durante la deformación.

Cuando las operaciones de conformación u otras necesarias hayan de realizarse en caliente, se ejecutarán siempre a la temperatura del rojo cereza claro, alrededor de los 950°C, interrumpiéndose el trabajo, si es preciso, cuando el color del metal baje al rojo sombra, alrededor de los 700°C, para volver a calentar la pieza.

Deberán tomarse todas las precauciones necesarias para no alterar la estructura del metal, ni introducir tensiones parásitas, durante las fases de calentamiento y enfriamiento.

El calentamiento se efectuará, a ser posible, en horno; y el enfriamiento al aire en calma, sin acelerarlo artificialmente.

Todas aquellas piezas de acero forjado necesarias en una estructura deberán ser recocidas después de la forja.

Cuando no sea posible el eliminar completamente, mediante las precauciones adoptadas a priori, las deformaciones residuales debidas a las operaciones de soldeo, y éstas resultasen inadmisibles para el servicio o para el buen aspecto de la estructura, se permitirá corregirlas en frío, con prensa o máquina de rodillos, siempre que con esta operación no se excedan los límites de deformaciones indicados anteriormente, y se someta la pieza corregida a un examen cuidadoso para descubrir cualquier fisura que hubiese podido aparecer en el material de aportación, o en la zona de transición del metal de base.

Antes de proceder al trazado se comprobará que los distintos planos y perfiles presentan la forma exacta, recta o curva, deseada, y que están exentos de torceduras.

El trazado se realizará por personal especializado, respetándose escrupulosamente las cotas de los planos de taller y las tolerancias máximas permitidas por los Planos de Proyecto, o por el Pliego de Prescripciones Técnicas Particulares.

Se procurará no dejar huellas de granete que no sean eliminadas por operaciones posteriores, especialmente en estructuras que hayan de estar sometidas a cargas dinámicas.

El corte puede efectuarse con sierra, cizalla o mediante oxicorte, debiendo eliminarse posteriormente con piedra esmeril las rebabas, estrías o irregularidades de borde inherentes a las operaciones de corte.

Deberán observarse, además, las prescripciones siguientes:

- El corte con cizalla sólo se permite para chapas, perfiles planos y angulares, hasta un espesor máximo de quince milímetros (15 mm).
- En el oxicorte, se tomarán las precauciones necesarias para no introducir la pieza tensiones parásitas de tipo térmico.
- Los bordes cortados con cizalla o por oxicorte, que hayan de quedar en las proximidades de uniones soldadas, se mecanizarán mediante piedra esmeril, buril con esmerilado posterior, o fresa, en una profundidad no inferior a dos milímetros (2 mm), a fin de levantar toda la capa de metal alterado por el corte; la mecanización se llevará, por lo menos, hasta una distancia de treinta milímetros (30 mm) del extremo de la soldadura. Esta operación no es necesaria cuando los bordes cortados hayan de ser fundidos, en aquella profundidad, durante el soldeo.
- La eliminación de todas las desigualdades e irregularidades de borde, debidas al corte, se efectuará con mucho mayor esmero en las piezas destinadas a la construcción de estructuras que hayan de estar sometidas a la acción de cargas predominantemente dinámicas.

Se ejecutarán todos los chaflanes o biselados de aristas que se indiquen en los Planos, ajustándose a las dimensiones e inclinaciones fijadas en los mismos.

Se recomienda ejecutar el bisel o la acanaladura mediante oxicorte automático, o con máquinas-herramientas, observándose, respecto al primer procedimiento, las prescripciones dictadas anteriormente.

Se permite también la utilización del buril neumático siempre que se eliminen posteriormente, con fresa o piedra esmeril, las irregularidades del corte, no siendo necesaria esta segunda operación en los chaflanes que forman parte de la preparación de bordes para el soldeo.

Aunque en los Planos no pueda apreciarse el detalle correspondiente, no se cortarán nunca las chapas o perfiles de la estructura en forma que queden ángulos entrantes con arista viva. Estos ángulos, cuando no se puedan eludir, se redondearán siempre en su arista con el mayor radio posible.

Los elementos provisionales que por razones de montaje, u otras, sea necesario soldar a las barras de la estructura, se desguazarán posteriormente con soplete, y no a golpes, procurando no dañar a la propia estructura.

Los restos de cordones de soldadura, ejecutados para la fijación de aquellos elementos, se eliminarán con ayuda de piedra esmeril, fresa o lima.

640.9 MONTAJE EN BLANCO

La estructura metálica será, provisional y cuidadosamente, montada en blanco en el taller, para asegurarse de la perfecta coincidencia en el taladro de los diversos elementos que han de unirse, o de la exacta configuración geométrica de los elementos concurrentes.

Excepcionalmente, el Director podrá autorizar que no se monte en blanco por completo en alguno de los casos siguientes:

- Cuando la estructura sea de tamaño excepcional, no siendo suficientes los medios habituales y corrientes de que se puede disponer para el manejo y colocación de los diversos elementos de la misma; pudiéndose, en este caso, autorizar el montaje por separado de los elementos principales y secundarios.
- Sí se trata de un lote de varios tramos idénticos. En ese caso, será preceptivo el montaje de uno por cada diez, o menos, tramos iguales; debiéndose montar en los demás solamente los elementos más importantes y delicados.
- Cuando las uniones de las piezas hayan de ir soldadas y no roblonadas, se presentarán en taller, a fin de asegurar la perfecta configuración geométrica de los elementos concurrentes.

Deberán señalarse en el taller, cuidadosamente, todos los elementos que han de montarse en obra; y, para facilitar este trabajo, se acompañarán planos y notas de montaje con suficiente detalle para que pueda realizar dicho montaje persona ajena al trabajo del taller.

640.10 MONTAJE

El proceso de montaje será el previsto en los Planos y Pliego de Prescripciones Técnicas Particulares; o, en su defecto, será fijado por el Director, ajustándose al Programa de Trabajo de la obra. El Contratista no podrá introducir por si solo ninguna modificación en el plan de montaje previsto, sin recabar la previa aprobación del citado Director.

Antes del montaje en blanco en el taller, o del definitivo en obra, todas las piezas y elementos metálicos que constituyen la estructura serán fuertemente raspados con cepillos metálicos, para separar del metal toda huella de oxidación y cuantas materias extrañas pudiera tener adheridas.

Todas las superficies que hayan de quedar ocultas, como consecuencia del roblonado o soldadura, bien en taller o en obra, se recubrirán de una capa de minio de hierro, diluido en aceite de linaza, con exclusión de esencia de trementina. Se cuidará de no pintar, ni engrasar en modo alguno, las superficies de contacto de uniones con tornillos de alta resistencia.

Las manipulaciones necesarias para la carga, descarga, transporte, almacenamiento a pie de obra y montaje, se realizarán con el cuidado suficiente para no provocar solicitaciones excesivas en ningún elemento de la estructura, y para no dañar ni a las piezas ni a la pintura. Se cuidarán especialmente, protegiéndolas si fuera necesario, las partes sobre las que hayan de fijarse las cadenas, cables o ganchos a utilizar en la elevación o sujeción de las piezas de la estructura.

Se corregirá cuidadosamente, antes de proceder al montaje, cualquier abolladura, comba o torcedura que haya podido provocarse en las operaciones de transporte. Si el defecto no puede ser corregido, o se presume que, después de corregido, puede afectar a la resistencia

o estabilidad de la estructura, la pieza en cuestión será rechazada; marcándola debidamente para dejar constancia de ello.

Durante su montaje, la estructura se asegurará provisionalmente mediante pernos, tornillos, calzos, apeos, o cualquier otro medio auxiliar adecuado; debiendo quedar garantizadas, con los que se utilicen, la estabilidad y resistencia de aquélla, hasta el momento de terminar las uniones definitivas.

En el montaje, se prestará la debida atención al ensamble de las distintas piezas, con el objeto de que la estructura se adapte a la forma prevista en el Proyecto; debiéndose comprobar, cuantas veces fuese necesario, la exacta colocación relativa de sus diversas partes.

No se comenzará el roblonado, atornillado definitivo, o soldeo de las uniones de montaje, hasta que no se haya comprobado que la posición de las piezas a que afecta cada unión coincide exactamente con la definitiva; o, si se han previsto elementos de corrección, que su posición relativa es la debida, y que la posible separación de la forma actual, respecto de la definitiva, podrá ser anulada con los medios de corrección disponibles.

Las placas de asiento de los aparatos de apoyo sobre los macizos de fábrica y hormigón se harán descansar provisionalmente sobre cuñas, y se inmovilizarán una vez conseguidas las alineaciones y aplomos definitivos; no procediéndose a la fijación última de las placas mientras no se encuentren colocados un número de elementos suficientes para garantizar la correcta disposición del conjunto.

El lecho de asiento de las placas se efectuará con mortero de cemento portland, de los tipos que se señalen en el Pliego de Prescripciones Técnicas Particulares. Se adoptarán las precauciones necesarias para que dicho mortero rellene perfectamente todo el espacio comprendido entre la superficie inferior de la placa y la superficie del macizo de apoyo. Se mantendrá el apoyo provisional de la estructura hasta que se haya alcanzado el suficiente endurecimiento.

Los aparatos de apoyo móvil se montarán de forma tal que, con la temperatura ambiente media del lugar y actuando las cargas permanentes más la mitad de las sobrecargas de explotación, se obtenga su posición centrada; debiendo comprobarse debidamente el paralelismo de las placas inferior y superior del aparato.

Se procurará ejecutar las uniones de montaje de forma tal que todos sus elementos sean accesibles a una inspección posterior. En los casos en que sea forzoso que queden algunos ocultos, no se procederá a colocar los elementos que los cubren hasta que no se hayan inspeccionado cuidadosamente los primeros.

Cuando, a fin de corregir esfuerzos secundarios, o de conseguir en la estructura la forma de trabajo prevista en las hipótesis de cálculo, sea preciso tensar algunos elementos de la misma antes de ponerla en servicio, se indicará expresamente, en los Planos y en el Pliego de Prescripciones Técnicas Particulares, la forma de proceder a la introducción de estas tensiones previas, así como los medios de comprobación y medida de las mismas.

640.11 PROTECCIÓN

Las estructuras de acero se protegerán contra los fenómenos de oxidación y corrosión, pudiendo utilizarse los productos reseñados en los Artículos 270 a 275 de este Pliego.

Sin embargo, en el Pliego de Prescripciones Técnicas Particulares, se podrán fijar las condiciones en que se realizarán las protecciones y, en este caso, dicho Pliego de Condiciones Particulares especificará, concretamente, el tipo de protección elegido y sus características accidentales, tales como color, acabado, etc., cuando ello sea necesario. Salvo especificación en contrario, la mano de imprimación, cuando se trate de una protección a base de pintura, se realizará por el Contratista, en taller, antes de expedir las piezas terminadas.

No se efectuará la imprimación hasta que su ejecución haya sido autorizada por el Director, después de haber realizado la inspección de las superficies y uniones de la estructura terminada en taller.

No se imprimirán, ni recibirán, en general, ninguna capa de protección, las superficies que hayan de soldarse, en tanto no se haya ejecutado la unión; ni tampoco las adyacentes en una anchura mínima de cincuenta milímetros (50 mm), contada desde el borde del cordón. Cuando por razones especiales, se juzgue conveniente efectuar una protección temporal, se elegirá un tipo de pintura fácilmente eliminable antes del soldeo.

Las superficies a imprimir se limpiarán cuidadosamente con la rasqueta y el cepillo de alambre; eliminando todo rastro de suciedad y de óxido, así como las escorias y las cascarillas. En estructuras sometidas a ambientes agresivos, será obligatoria la limpieza con chorro de arena.

Las manchas de grasa podrán eliminarse con lejía de sosa.

Entre la limpieza y la aplicación de la primera capa de protección debe transcurrir el menor espacio de tiempo posible.

Siempre que sea posible, la imprimación se efectuará en un local seco y cubierto, al abrigo del polvo. Si ello no es practicable podrá efectuarse la imprimación al aire libre; a condición de no trabajar en tiempo húmedo, ni en época de helada. Entre la aplicación de la capa de imprimación y la de las de acabado, deberá transcurrir un plazo mínimo de treinta y seis horas (36 h).

El Pliego de Prescripciones Técnicas Particulares fijará las condiciones en que hayan de realizarse los tratamientos de metalizado, con zinc o con aluminio, cuando sea éste el medio previsto para la protección de la estructura.

Se adoptarán las medidas adecuadas para evitar la corrosión de los elementos que apoyen directamente sobre fábricas, o que se empotren en las mismas.

640.12 TOLERANCIAS DE FORMA

Salvo que el Pliego de Prescripciones Técnicas Particulares establezca otra cosa, las tolerancias máximas que se admitirán, respecto de las cotas de los Planos, en la ejecución y montaje de las estructuras metálicas, serán las siguientes:

- En el paso, gramiles y alineaciones de los agujeros destinados a roblones y tornillos, la décima parte (1/10) del diámetro de los roblones o tornillos.
- En las longitudes de soportes y vigas de las estructuras porticadas, cinco milímetros (± 5 mm); teniendo en cuenta que las diferencias acumuladas no podrán exceder, en el conjunto de la estructura entre juntas de dilatación, de quince milímetros (15 mm).
- En las longitudes de las barras componentes de celosías triangulares, tres milímetros (± 3 mm).
- En la luz total de una viga armada o de celosía, entre ejes de apoyo, el límite menor de los dos siguientes:
 - Diez milímetros (10 mm).
 - Un dos mil quinientosavo (1/2.500) de la luz teórica.
- En la flecha de soportes, el límite menor de los dos siguientes:
 - Quince milímetros (15 mm).
 - Una milésima (1/1.000) de la altura teórica.
- En la flecha de barras rectas de estructuras de celosía, el límite menor de los dos siguientes
 - Diez milímetros (10 mm).
 - Un mil quinientosavo (1/1.500) de la distancia teórica entre nudos.
- La flecha del cordón comprimido de una viga, medida perpendicularmente al plano medio de la misma, no excederá del menor de los límites siguientes:
 - Diez milímetros (10 mm).
 - Un mil quinientosavo (1/1.500) de la luz teórica.
- Los desplomes de soporte no excederán del menor de los límites siguientes:
 - Veinticinco milímetros (25 mm).
 - Una milésima (1/1.000) de la altura teórica.
- Los desplomados de vigas en sus secciones de apoyo, sean de celosía o alma llena, no excederán de un doscientos cincuentavo (1/250) de su canto total: excepto para vigas carril, en las que la tolerancia anterior se reducirá a la mitad (1/2).

640.13 MEDICIÓN Y ABONO

Las estructuras de acero se abonarán, en general, por kilogramos (kg) de acero, medidos por pesada en báscula oficial, y en el precio irán incluidos todos los elementos de unión y secundarios necesarios para el enlace de las distintas partes de la estructura.

No obstante, en caso que sea difícil o imposible la realización de las pesadas, se abonarán mediante medición teórica, en cuyo caso se tendrán en cuenta las siguientes prescripciones:

La longitud de las piezas lineales de un determinado perfil se multiplicará por el peso unitario respectivo, que se reseña en las Normas UNE citadas en el Artículo 620 de este Pliego.

Para el peso de las chapas se tornará como peso específico del acero el de siete kilogramos y ochocientos cincuenta gramos por decímetro cúbico (7,850 kg/dm³).

La suma de los resultados parciales obtenidos por cada pieza lineal y chapa será la medición.

Para otros perfiles especiales que pudieran emplearse, se fijarán los pesos unitarios que hayan de aplicarse mediante acuerdo entre el Contratista y el Director.

El abono de los casquillos, tapajuntas, y demás elementos accesorios y auxiliares de montaje, se considerará incluido en el de la estructura, salvo que se especifique en el Pliego de Prescripciones Técnicas Particulares.

Los roblones y tornillos utilizados, se abonarán por unidades, según sus tipos, medidos sobre los Planos.

La soldadura se abonará por metros (m) de un determinado tipo, medidos sobre los Planos.

Cuando en el Proyecto no se especifique precio para el abono de las soldaduras, roblones o tornillos, se considerará que dicho abono está incluido en el de la estructura.

Los gastos de inspección radiográfica serán de cuenta del Contratista, si no se fija otra cosa en el Pliego de Prescripciones Técnicas Particulares.

TABLA 640.2.1

PREPARACIÓN DE BORDES PARA SOLDEO SEMIAUTOMÁTICO CON ALAMBRE MACIZO Y PROTECCIÓN GASEOSA						
UNIONES A TOPE EN CUALQUIER POSICIÓN						
Sección	S (mm)	b (mm)	c (mm)	α (°)	β (°)	Observaciones
1.1 Bordes rectos 1.1.1 	1-5	$\frac{S^{+1}}{2-0}$				Para soldaduras desde un solo lado
	3-6	2^{+1}_0				Para soldaduras desde los dos lados
1.1.2 Unión con chapa dorsal 	1	2^{+1}_0				1 > b. 8 mm máx.
	2-5	S^{+1}_0				

TABLA 640.2.2

PREPARACIÓN DE BORDES PARA SOLDEO SEMIAUTOMÁTICO CON ALAMBRE MACIZO Y PROTECCIÓN GASEOSA						
UNIONES A TOPE EN CUALQUIER POSICIÓN						
Sección	S (mm)	b (mm)	c (mm)	α (°)	β (°)	Observaciones
1.2 En V 1.2.1 	5 - ≤ 10	2^{+1}_{-2}	2^{+0}_{-1}	$50^\circ \pm 5^\circ$		Con burilado y toma de raíz
	≥ 10	2^{+1}_{-2}	2^{+0}_{-1}	$45^\circ \pm 5^\circ$		
1.2.2						
1.2.3 	5 - ≤ 10	2^{+1}_0		$50^\circ \pm 5^\circ$		Con burilado y toma de raíz
	> 10	2^{+1}_0		$45^\circ \pm 5^\circ$		
1.2.4						

TABLA 640.2.3

PREPARACIÓN DE BORDES PARA SOLDEO SEMIAUTOMÁTICO CON ALAMBRE MACIZO Y PROTECCIÓN GASEOSA						
UNIONES A TOPE EN CUALQUIER POSICIÓN						
Sección	S (mm)	b (mm)	c (mm)	α (°)	β (°)	Observaciones
1.3 En V asimétrico 1.3.1 	6 - ≤ 10	2 ± 1	2 ± 1	45° ± 5°		Toma de raíz posible
	> 10	3 ± 1	2 ± 1	45° ± 5°		
1.3.2						
1.3.3 	6 - ≤ 10	2 ⁺¹ ₋₀	1 máx.	45° ± 5°		Toma de raíz posible
	> 10	2 ⁺¹ ₋₀	1 máx.	45° ± 5°		
1.3.4						

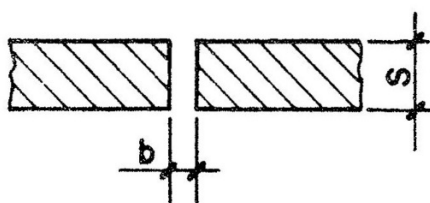
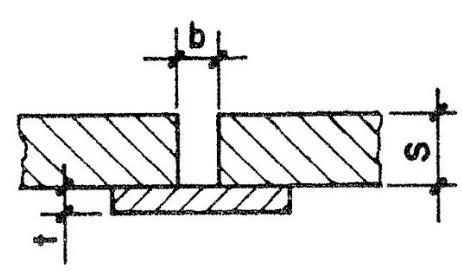
TABLA 640.2.4

PREPARACIÓN DE BORDES PARA SOLDEO SEMIAUTOMÁTICO CON ALAMBRE MACIZO Y PROTECCIÓN GASEOSA						
UNIONES A TOPE EN CUALQUIER POSICIÓN						
Sección	S (mm)	b (mm)	c (mm)	α (°)	β (°)	Observaciones
1.4 En X 1.4.1		≥ 12	3 ± 1	3 ± 1	$50^\circ \pm 5^\circ$	$h = \frac{S}{2}$ (simétrica)
1.4.2		> 12	3 ± 1	1 máx.	$50^\circ \pm 5^\circ$	$h = \frac{S}{2}$ (simétrica)

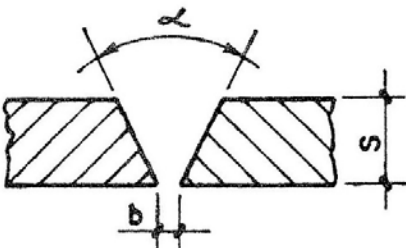
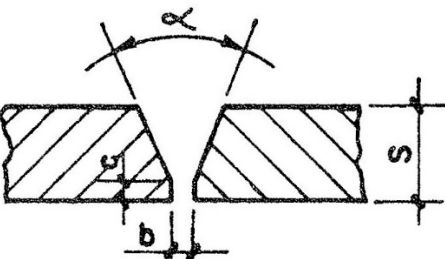
TABLA 640.2.5

PREPARACIÓN DE BORDES PARA SOLDEO SEMIAUTOMÁTICO CON ALAMBRE MACIZO Y PROTECCIÓN GASEOSA						
UNIONES EN T EN CUALQUIER POSICIÓN						
Sección	S (mm)	b (mm)	c (mm)	α (°)	β (°)	Observaciones
<p>2.1 En bordes rectos 2.1.1</p> 	Cualquier espesor	$0 \text{ a } \frac{S}{6}$ con 2 mm máx.				
<p>2.2 En V asimétrico 2.2.1</p> 	≥ 5	3 ± 1	3 ± 1	$50^\circ \pm 5^\circ$		Toma de raíz con un cordón de ángulo

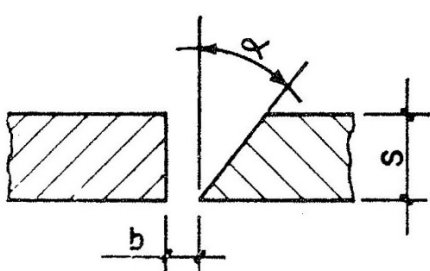
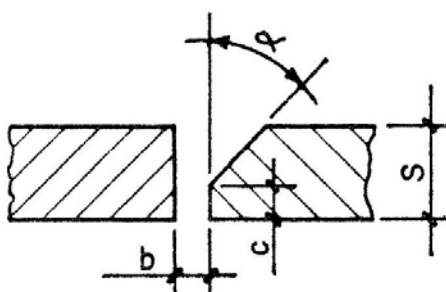
TABLA 640.2.6

PREPARACIÓN DE BORDES PARA SOLDEO SEMIAUTOMÁTICO CON ALAMBRE MACIZO Y PROTECCIÓN GASEOSA						
UNIONES EN T EN CUALQUIER POSICIÓN						
Sección	S (mm)	b (mm)	c (mm)	α (°)	β (°)	Observaciones
2.3 En K 2.3.1 	≥ 6	3 ± 1	2 ± 1	$45^\circ \pm 5^\circ$		$h = \frac{S}{2}$ (simétrica)
2.3.2 	≥ 6	2^{+1}_{-2}	1 máx.	$45^\circ \pm 5^\circ$		$h = \frac{S}{2}$ (simétrica)
2.4						
2.5 En doble U 	≥ 30	2^{+1}_{-2}	3 ± 1	$25^\circ \pm 5^\circ$		$h = \frac{S}{2}$ (simétrica) $R = 8$ $L = 3^{+2}_{-1}$

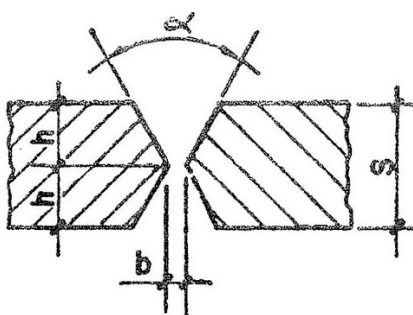
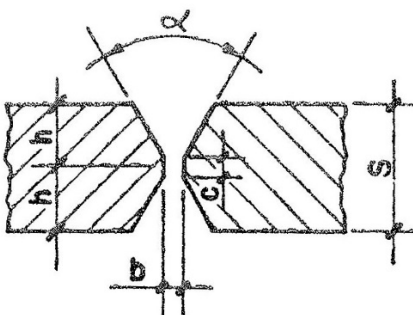
TABLA 640.2.7

PREPARACIÓN DE BORDES PARA SOLDEO MANUAL CON ELECTRODOS DE PENETRACIÓN NORMAL													
SOLDEO EN LECHO Y EN VERTICAL ASCENDENTE						SOLDEO EN CORNISA							
UNIONES A TOPE													
Sección	S (mm)	b (mm)	c (mm)	α (°)	β (°)	Observaciones	Sección	S (mm)	b (mm)	c (mm)	α (°)	β (°)	Observaciones
1.1 Bordes rectos 1.1.1	≤ 3	$S \pm 0,5$				Para soldaduras por un solo lado	1.1 Bordes rectos 1.1.1	≤ 3	$S \pm 0,5$				Para soldaduras por un solo lado
		$0 \text{ a } \frac{S}{2}$				Para soldaduras por un solo lado			≤ 5	$1 \text{ a } \frac{S}{2}$			
1.1.2 Unión con chapa dorsal	< 3 $3 - < 5$ $5 - \leq 8$ $8 - 16$	$0 \text{ a } 3$				$t \geq b$	1.1.2 Unión con chapa dorsal	$1 - \leq 3$	S^{+1} S^{-0}				$t \geq b$
		$\geq S + 3$											
		≥ 8											
		≥ 12											

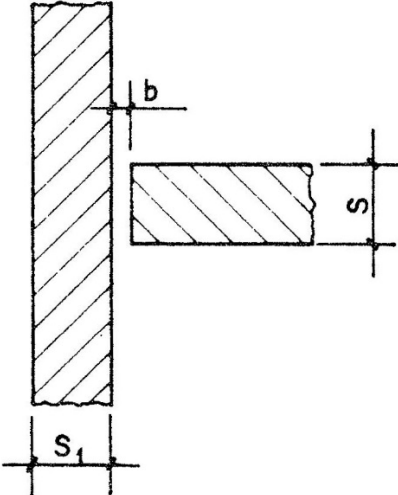
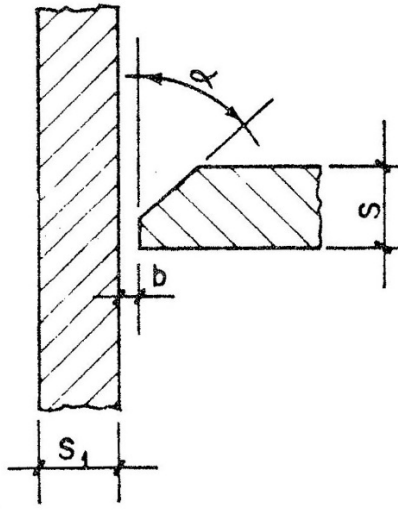
TABLA 640.2.8

PREPARACIÓN DE BORDES PARA SOLDEO MANUAL CON ELECTRODOS DE PENETRACIÓN NORMAL														
SOLDEO EN LECHO Y EN VERTICAL ASCENDENTE					SOLDEO EN CORNISA									
UNIONES A TOPE														
Sección	S (mm)	b (mm)	c (mm)	α (°)	β (°)	Observaciones	Sección	S (mm)	b (mm)	c (mm)	α (°)	β (°)	Observaciones	
1.2 En V 1.2.1 	6 - ≤ 10	0 - 2	2 ± 1	70 ^{+0°} _{-10°}		Burilado y toma de raíz	1.2 En V 1.2.1 	≥ 10 - 20	3 ⁺¹ ₋₀	2 ± 1	$\alpha_1 = 45^{+5^\circ}$ _{-0°} $\alpha_2 = 15^{+5^\circ}$ _{-0°}		Burilado y toma posible	
	> 10 - 25	0 - 2	2 ± 1	60° ± 5°		Burilado y toma de raíz								
1.2.2 	6 - ≤ 12	3 ⁺² ₋₀	2 ⁺⁰ ₋₁	55° ± 5°		70 ^{+0°} _{-10°} para soldeo en vertical ascendente	1.2.2							
	> 12 - 25	5 ⁺³ ₋₀	2 ⁺⁰ ₋₁	55° ± 5°										
1.2.3 	3 - ≤ 10	2 ⁺⁰ ₋₁		70 ^{+0°} _{-10°}		Burilado y toma de raíz imposible	1.2.3 	3 - ≤ 10	2 ⁺⁰ ₋₁		$\alpha_1 = 45^{+5^\circ}$ _{-0°} $\alpha_2 = 0^\circ$			
	> 10 - 25	2 ⁺⁰ ₋₁		60 ^{+5°} _{-0°}		Burilado y toma de raíz posible						$\alpha_1 = 45^{+5^\circ}$ _{-0°} $\alpha_2 = 15^{+5^\circ}$ _{-0°}		
	3 - ≤ 20	0 - 3		60 ^{+5°} _{-0°}		Burilado y toma de raíz posible								
1.2.4 	3 - ≤ 12	3 ⁺² ₋₀		55 ^{+5°} _{-0°}		70 ^{+0°} _{-10°} para soldeo en vertical ascendente	1.2.4							
	> 10 - 25	5 ⁺³ ₋₀		55 ^{+5°} _{-0°}										

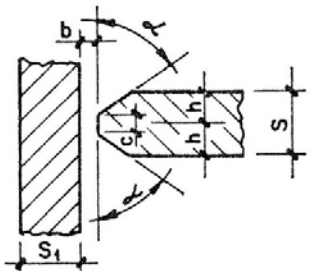
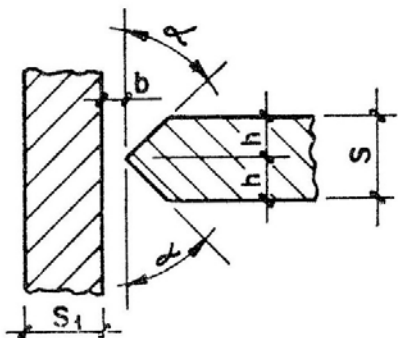
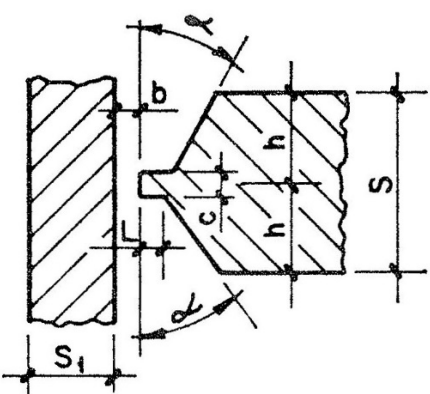
TABLA 640.2.9







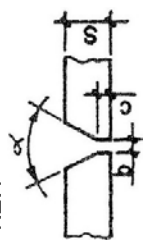
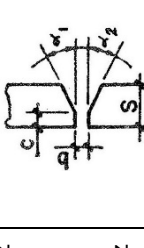
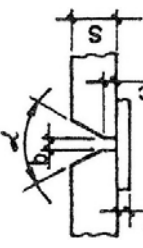
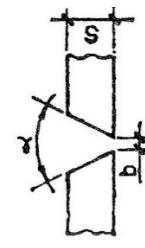
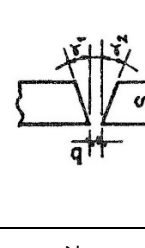
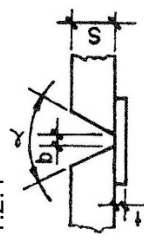

PREPARACIÓN DE BORDES PARA SOLDEO MANUAL CON ELECTRODOS DE PENETRACIÓN NORMAL													
SOLDEO EN LECHO Y EN VERTICAL ASCENDENTE					SOLDEO EN CORNISA								
UNIONES A TOPE													
Sección	S (mm)	b (mm)	c (mm)	α (°)	β (°)	Observaciones	Sección	S (mm)	b (mm)	c (mm)	α (°)	β (°)	Observaciones
1.3 En V asimétrica 1.3.1 	6 - ≤ 10	2 ± 1	2 ⁺⁰ ₋₁	55 ⁰ ₋₅		45 ⁰⁺⁰ ₋₁₀ para soldeo en vertical ascendente con burilado y toma de raíz	1.3 1.3.1						
	> 10 - 25	2 ± 1	2 ⁺⁰ ₋₁	45 ⁰⁺⁵ ₋₀		Burilado y toma de raíz							
1.3.2 	6 - ≤ 12	5 ⁺² ₋₀	2 ⁺⁰ ₋₁	55 ⁰⁺⁵ ₋₀		45 ⁰⁺⁰ ₋₁₀ para soldeo en vertical ascendente	1.3.2						
	> 12 - 25	5 ⁺⁴ ₋₀	2 ⁺⁰ ₋₁	45 ⁰⁺⁵ ₋₀		Burilado y toma de raíz							
1.3.3 	3 - ≤ 10	55 ⁰⁺⁵ ₋₀		55 ⁰⁺⁵ ₋₀		Burilado y toma de raíz imposible	1.3.3						
	> 10 - 25	45 ⁰⁺⁵ ₋₀		45 ⁰⁺⁵ ₋₀		Burilado y toma de raíz imposible							
1.3.4 	3 - ≤ 12	5 ⁺² ₋₀		55 ⁰⁺⁵ ₋₀			1.3.4						
	> 10 - 25	5 ⁺⁴ ₋₀		45 ⁰⁺⁵ ₋₀									

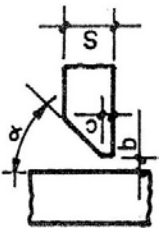
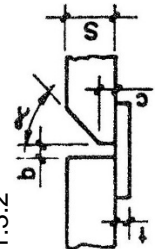
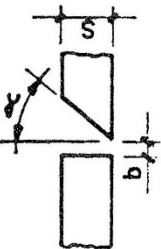
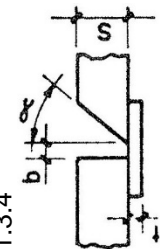
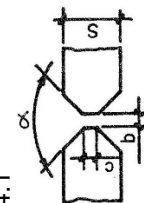
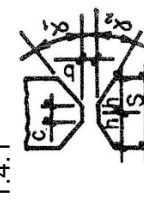
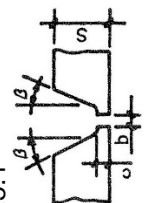
TABLA 640.2.10

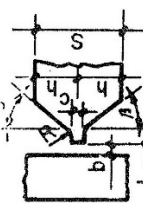
PREPARACIÓN DE BORDES PARA SOLDEO MANUAL CON ELECTRODOS DE PENETRACIÓN NORMAL													
SOLDEO EN LECHO Y EN VERTICAL ASCENDENTE						SOLDEO EN CORNISA							
UNIONES A TOPE													
Sección	S (mm)	b (mm)	c (mm)	α (°)	β (°)	Observaciones	Sección	S (mm)	b (mm)	c (mm)	α (°)	β (°)	Observaciones
1.4 En X 1.4.1 	> 13 - 25	3 ± 1	2 ± 1			$h = \frac{S}{2}$ (simétrica)	1.4 En X 1.4.1 	> 20	2 ⁺¹ ₋₀	2 ⁺⁰ ₋₁	$\alpha_1 = 45^{+5}_0$ $\alpha_2 = 15^{+5}_0$		$h = \frac{S}{2}$ (simétrica) (*)
1.5 En U 1.5.1 	≥ 20	2 ± 1	3 ± 1	70 ⁺⁰ ₋₁₀ 60° ± 5°	15° ± 5°	R = 5 ⁺² ₋₀	1.5 						
1.6 En doble U 1.6.1 	> 30	2 ± 1	3 ± 1		15 ⁺⁵ ₋₀	$h = \frac{S}{2}$ (simétrica) R = 5 ⁺² ₋₀	1.6 						
							1.7 En K 				$\alpha_1 = 45^{+5}_0$ $\alpha_2 = 15^{+5}_0$		$h = \frac{S}{2}$ (simétrica) (*)

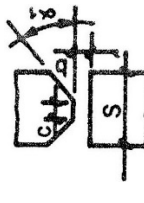
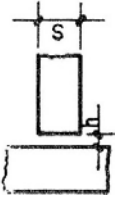
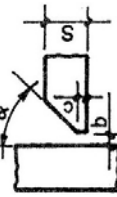
(*) Si se exige penetración completa hay que tomar disposiciones especiales

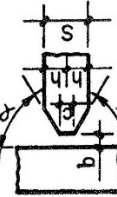
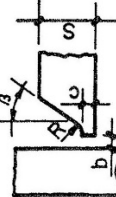
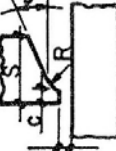
TABLA 640.2.11

PREPARACIÓN DE BORDES PARA SOLDEO MANUAL CON ELECTRODOS DE PENETRACIÓN NORMAL													
SOLDEO EN LECHO Y EN VERTICAL ASCENDENTE					SOLDEO EN CORNISA								
UNIONES EN T													
Sección	S (mm)	b (mm)	c (mm)	α (°)	β (°)	Observaciones	Sección	S (mm)	b (mm)	c (mm)	α (°)	β (°)	Observaciones
2.1 Borde recto 2.1.1 	Todos los espesores	$0 \text{ a } \frac{S}{5}$ con 2 mm máx.					2.1						
2.2 En V asimétrica 2.2.1 	5 - ≤ 20	0 a 3	1 máx.	$55^{\circ+5^{\circ}}_{-0^{\circ}}$			2.2 En V asimétrica 2.2.1 	5 - ≤ 20	3^{+1}_{-0}		$55^{\circ+5^{\circ}}_{-0^{\circ}}$		
2.3 En K 2.3.1 	> 13 - 25	0 a 3	2^{+0}_{-1}	$55^{\circ+5^{\circ}}_{-0^{\circ}}$		$\frac{S}{h} = \frac{1}{2}$ (simétrica)	2.3						
2.4 En U asimétrico 2.4.1 	> 16	0 a 3	2^{+0}_{-1}		$20^{\circ+5^{\circ}}_{-0^{\circ}}$	R = 8	2.4 En U asimétrico 2.4.1 	> 16	2^{+1}_{-0}			$20^{\circ} \pm 5^{\circ}$	
2.5 En doble U 2.5.1 	> 30	0 a 3	2^{+0}_{-1}		$15^{\circ+5^{\circ}}_{-0^{\circ}}$	$\frac{S}{h} = \frac{1}{2}$ (simétrica) R = 8 $L = 3^{+2}_{-1}$	2.5						

CAPÍTULO IV. OBRAS DE FÁBRICA

ESCOLLERA DE PIEDRAS SUELTAS

658.1 DEFINICIÓN

Esta unidad consiste en la extensión por vertido de un conjunto, en general en forma de manto o repié, de piedras relativamente grandes procedentes de excavaciones en roca, sobre un talud preparado, formando una capa compacta, bien graduada y con un mínimo de huecos.

Su ejecución comprende normalmente las siguientes operaciones:

- Preparación de la superficie de apoyo de la escollera.
- Colocación de una capa filtro.
- Excavación, carga y transporte del material pétreo que constituye la escollera.
- Vertido y colocación del material.

658.2 MATERIALES

Se estará, en todo caso, a lo dispuesto en la legislación vigente en materia medioambiental, de seguridad y salud, y de almacenamiento y transporte de productos de construcción.

658.2.1 Materiales para escollera

658.2.1.1 *Procedencia*

Los materiales pétreos a emplear procederán de la excavación de la explanación, también podrán proceder de préstamos. En cualquier caso, las piedras a utilizar deberán tener la superficie rugosa. No se admitirán piedras o bloques redondeados, salvo indicación en contra del Proyecto y tan sólo cuando la misión de la escollera sea la protección del talud frente a la meteorización.

Las zonas concretas a excavar para la obtención de materiales serán las indicadas por el Proyecto o, en su defecto, por el Director de las Obras.

658.2.1.2 *Calidad de la roca*

En general serán adecuadas para escollera las rocas ígneas, sedimentarias y metamórficas resistentes, sin alteraciones apreciables, compactas y estables químicamente frente a la acción de los agentes externos, y en particular frente al agua.

Se consideran rocas estables aquellas que según NLT 255 sumergidas en agua durante veinticuatro horas (24 h), con tamaños representativos de los de puesta en obra, no

manifiestan fisuración alguna, y la pérdida de peso que sufren es igual o inferior al dos por ciento (2%). También podrán utilizarse ensayos de ciclos de humedad-sequedad según NLT 260 para calificar la estabilidad de estas rocas, si así lo autoriza el Director de las Obras.

La densidad aparente seca mínima de la piedra será de dos mil quinientos kilogramos por metro cúbico (2.500 kg/m³).

La absorción de agua según UNE 83134 será inferior al dos por ciento (2%).

El Director de las Obras tendrá facultad para rechazar materiales para escollera cuando así lo aconseje la experiencia local.

El coeficiente de desgaste de Los Ángeles, determinado según UNE EN 1097-2, será inferior a cincuenta (50).

658.2.1.3 Granulometría

El peso de cada una de las piedras que forman la escollera podrá variar entre diez kilogramos (10 kg) y doscientos kilogramos (200 kg). Además la cantidad de piedras de peso inferior a cien kilogramos (100 kg), será menor del veinticinco por ciento (25%) en peso.

Las condiciones anteriores corresponden al material colocado. Las granulometrías obtenidas en cualquier otro momento de la ejecución sólo tendrán valor orientativo, debido a las segregaciones y alteraciones que puedan producirse en el material durante la construcción.

El Proyecto o, en su defecto el Director de las Obras, podrá admitir tamaños máximos superiores.

658.2.1.4 Forma de las partículas

El contenido en peso de partículas con forma inadecuada será inferior al treinta por ciento (30%). A estos efectos se consideran partículas con forma inadecuada aquellas en que se verifique:

$$\frac{L + G}{2} \geq 3E$$

donde:

L (longitud) = Separación máxima entre dos (2) planos paralelos tangentes al bloque.

G (grosor) = Diámetro del agujero circular mínimo por el que puede atravesar el bloque.

E (espesor) = Separación mínima entre dos (2) planos paralelos tangentes al bloque.

Los valores de L, G y E, se pueden determinar en forma aproximada y no deben ser medidos necesariamente en tres (3) direcciones perpendiculares entre sí.

Cuando el contenido en peso de partículas de forma inadecuada sea igual o superior al treinta por ciento (30%) sólo se podrá utilizar este material cuando se realice un estudio especial, firmado por técnico competente y aprobado por el Director de las Obras, que garantice un comportamiento aceptable.

658.2.2 Materiales para la capa filtro

El filtro puede estar constituido por material granular o por geotextil.

El filtro de material granular consistirá en una o más capas de dicho material, permeable y bien graduado, formado por grava y arena. El cien por cien (100%) del material pasará por el tamiz 40 UNE. El espesor de la capa de filtro será el definido en Proyecto o, en su defecto, por el Director de las Obras.

Si se disponen geotextiles como capa filtro de la escollera se estará a lo dispuesto en los artículos 290, "Geotextiles" y 422, "Geotextiles como elemento de separación y filtro" de este Pliego y se tendrá en cuenta la posibilidad de punzonamiento, para evitar lo cual se adoptarán las medidas oportunas que indique el Proyecto o, en su defecto, el Director de las Obras e incluso, si fuera necesario, se interpondrá una capa de material de granulometría intermedia.

658.3 EJECUCIÓN DE LAS OBRAS

Se estará, en todo caso, a lo dispuesto en la legislación vigente en materia medioambiental, de seguridad y salud, y de almacenamiento y transporte de productos de construcción.

Las zanjas de cimentación y demás excavaciones necesarias deberán realizarse por el Contratista de acuerdo con el Proyecto y las prescripciones del Director de las Obras.

Los taludes a ser protegidos por la escollera deberán presentar una superficie regular, y estar libres de materiales blandos, restos vegetales y otros materiales indeseados.

Se dispondrá una capa filtro sobre la superficie preparada del talud, cuidando de que no se produzca la segregación del material. Se podrá prescindir de la capa filtro cuando así lo exprese el Proyecto, atendiendo a que la escollera tenga como única misión la protección del talud frente a la meteorización y no sean de prever flujos de agua.

Si el Proyecto especifica la disposición de un filtro geotextil, éste deberá desenrollarse directamente sobre la superficie preparada. Los solapes serán de al menos treinta centímetros (30 cm). Los geotextiles se solaparán de forma que el situado aguas arriba se apoye sobre el de aguas abajo. En aplicaciones bajo el agua, el geotextil y el material de relleno, se situarán el mismo día. El relleno se iniciará en el pie, progresando hacia la zona alta del talud. El geotextil se anclará al terreno mediante dispositivos aprobados por el Director de las Obras. En todo caso el tipo de geotextil será el especificado por el Proyecto o, en su defecto, por el Director de las Obras.

La piedra se colocará de forma que se obtengan las secciones transversales indicadas en el Proyecto. No se admitirán procedimientos de puesta en obra que provoquen segregaciones en la escollera, ni daño al talud, capa de filtro o geotextil. La escollera no se verterá sobre los geotextiles desde una altura superior a treinta centímetros (30 cm). Cualquier geotextil dañado durante estas operaciones, será reparado o sustituido a costa del Contratista.

El frente de la escollera será uniforme y carecerá de lomos o depresiones, sin piedras que sobresalgan o formen cavidades respecto de la superficie general.

658.4 MEDICIÓN Y ABONO

La escollera de piedras sueltas se abonará por metros cúbicos (m³) realmente colocados en obra, medidos sobre plano de obra ejecutada.

El material de filtro granular, se abonará por metros cúbicos (m³) realmente colocados en obra, asimismo medidos sobre plano de obra ejecutada.

El material geotextil se abonará por metros cuadrados (m²) de superficie cubierta, conforme a lo especificado en el Proyecto, no siendo de abono la superficie correspondiente a solapes o recortes.

Cuando el Proyecto no incluya la valoración de la capa filtro, esta unidad no será de abono y se considerará como una obligación subsidiaria del Contratista.

NORMAS DE REFERENCIA EN EL ARTÍCULO 658

UNE 83134	Áridos para hormigones. Determinación de las densidades, porosidad, coeficiente de absorción y contenido en agua del árido grueso.
UNE EN 1097-2	Ensayos para determinar las propiedades mecánicas y físicas de los áridos. Parte 2: Métodos para la determinación de la resistencia a la fragmentación.
NLT 255	Estabilidad de los áridos y fragmentos de roca frente a la acción del desmoronamiento en agua.
NLT 260	Estabilidad de los áridos y fragmentos de roca frente a la acción de los ciclos de humedad-sequedad.

659.1 DEFINICIÓN

659.2.1 Gavión

Envolvente o caja metálica, con forma de prisma de base rectangular fabricada con un enrejado de malla de triple torsión de alambre de acero galvanizado, rellena de piedras.

659.2.2 Fábrica de gaviones

La constituida por gaviones convenientemente colocados y enlazados para constituir una obra de defensa o sostenimiento.

659.2 MATERIALES

Se estará, en todo caso, a lo dispuesto en la legislación vigente en materia medioambiental, de seguridad y salud, y de almacenamiento y transporte de productos de construcción.

659.2.1 Gaviones. Envolvente metálica

659.2.1.1 Características generales

Los gaviones metálicos estarán fabricados por un enrejado de malla de triple torsión construido con alambre de acero galvanizado de resistencia a tracción comprendida entre cuatrocientos veinte megapascuales (420 MPa) y quinientos cincuenta megapascuales (550 MPa) según UNE 36730.

Las aperturas de la malla no podrán ser inferiores a cinco por siete centímetros (5x7 cm) ni superiores a ocho por diez centímetros (8x10 cm).

El diámetro mínimo aceptado del alambre galvanizado no protegido será de dos milímetros (2 mm).

El alambre se galvanizará en caliente mediante inmersión en un baño de zinc fundido, según UNE 36730. El peso del recubrimiento de zinc no será inferior a doscientos cuarenta gramos por metro cuadrado (240 g/m²) y deberá cumplir las normas vigentes para alambres galvanizados reforzados. El recubrimiento no presentará ninguna exfoliación a simple vista y podrá soportar, en cualquier punto distante más de treinta milímetros (30 mm) del extremo

final del alambre tejido, tres (3) inmersiones de un (1) minuto la primera, un (1) minuto la segunda y de medio (1/2) minuto la tercera, en la solución "Standard" de sulfato de cobre descrita en UNE 7183, sin alcanzar el "punto final" definido en dicha norma.

Las aristas y bordes de los gaviones estarán formadas por alambre galvanizado cuyo diámetro será como mínimo un veinte por ciento (20%) superior al que se emplea en el enrejado. Se admitirá una tolerancia del dos y medio por ciento (2,5%) en el calibre del alambre después de tejido. Asimismo podrán utilizarse como aristas y bordes de los gaviones, alambres de acero galvanizado reforzados mediante plastificado por extrusión de poli(cloruro de vinilo) siempre que cumplan con los requisitos especificados en este apartado y en UNE 36730.

659.2.1.2 *Forma y dimensiones*

La forma y dimensiones de los gaviones metálicos serán los señalados en los planos.

En todo caso, una vez montados y rellenos, tendrán forma regular sin alabeos ni deformaciones.

659.2.1.3 *Piedra a emplear en el relleno de gaviones*

659.2.1.4 *Condiciones generales*

La piedra a emplear en el relleno de gaviones será natural o procedente de machaqueo. No deberá contener en su composición agentes de tipo corrosivo, teniendo que ser resistente a la acción del agua y de la intemperie.

659.2.1.3.1 Dimensiones

Las piedras serán de forma regular tendrán tamaños cuyas longitudes de aristas estarán comprendidas en el intervalo de diez a veinte centímetros (10 a 20 cm), debiendo el material estar razonablemente graduado entre ambos límites.

659.2.1.3.2 Calidad

El coeficiente de desgaste de Los Anheles, determinado según UNE EN 1097-2, será inferior a cincuenta (50).

659.2.1.3.3 Absorción de agua

La capacidad de absorción de agua deberá ser inferior al dos por ciento (2%) en peso determinado según UNE 83134.

659.3 FORMA Y DIMENSIONES

La forma y dimensiones de la fábrica de gaviones será la definida en el Proyecto.

659.4 EJECUCIÓN DE LAS OBRAS

Se estará, en todo caso, a lo dispuesto en la legislación vigente en materia medioambiental, de seguridad y salud, y de almacenamiento y transporte de productos de construcción.

El alambre usado para la costura de los gaviones y ligaduras entre gaviones será de al menos las mismas características de espesor, resistencia y protección que el empleado en los propios gaviones.

En el lugar de emplazamiento se desplegarán los gaviones y se abatirán en el suelo. Las celdas se formarán mediante cosido, (con alambre galvanizado), de las aristas introduciendo elementos de rigidización de las paredes verticales con el fin de coartar suficientemente sus deformaciones en la operación de llenado. El número de celdas se acomodará a las dimensiones previstas para el muro de gaviones.

Seguidamente se procederá al relleno de las celdas procurando colocar las piedras de mayor tamaño en los paramentos o caras vistas de forma que quede el menor volumen posible de huecos.

A juicio del Director de las Obras, durante el proceso de relleno, se podrán tomar todas las medidas adicionales que se consideren necesarias con el fin de evitar deformaciones en los gaviones.

Terminado el relleno, se cerrará el gavión, cosiendo la tapa a las aristas de la caja con alambre similar al empleado en las ligaduras.

659.5 MEDICIÓN Y ABONO

La fábrica de gaviones se abonará por metros cúbicos (m³) realmente colocados, medidos en su emplazamiento. La unidad incluye todos los materiales y operaciones necesarios para dejar totalmente acabada e instalada la unidad de obra en su emplazamiento definitivo.

NORMAS DE REFERENCIA EN EL ARTÍCULO 659

UNE 7183	Método de ensayo para determinar la uniformidad de los recubrimientos galvanizados, aplicados a materiales manufacturados de hierro y acero.
UNE 36730	Gaviones y gaviones de recubrimiento de enrejado de malla hexagonal de alambre de acero galvanizado o galvanizado y recubierto de PVC.
UNE 83134	Áridos para hormigones. Determinación de las densidades, porosidad, coeficiente de absorción y contenido en agua del árido grueso.
UNE EN 1097-2	Ensayos para determinar las propiedades mecánicas y físicas de los áridos. Parte 2: Métodos para la determinación de la resistencia a la fragmentación.

CAPÍTULO V. CIMENTACIONES

CIMENTACIONES POR PILOTES HINCADOS A PERCUSIÓN

670.1 DEFINICIÓN

Se definen como cimentaciones por pilotes hincados a percusión, las realizadas mediante hinca en el terreno, por percusión sobre su cabeza, sin rotación, de pilotes de hormigón armado, hormigón pretensado, acero o madera. La profundidad de hincado del pilote habrá de ser igual o mayor que ocho (8) veces la dimensión mínima del mismo.

También se considera el pilote cuya hinca se efectúa por vibración, y en el que se comprueba el rechazo final con tres (3) andanadas de hinca por percusión.

670.2 MATERIALES

Se estará, en todo caso, a lo dispuesto en la legislación vigente en materia medioambiental, de seguridad y salud, y de almacenamiento y transporte de productos de construcción.

Lo dispuesto en este artículo se entenderá sin perjuicio de lo establecido en el Real Decreto 1630/1992 (modificado por el R.D. 1328/1995), por el que se dictan disposiciones para la libre circulación de productos de construcción, en aplicación de la Directiva 89/106 CEE. En particular, en lo referente a los procedimientos especiales de reconocimiento, se estará a lo establecido en el artículo 9 del mencionado Real Decreto.

670.2.1 Pilotes de hormigón armado o pretensado

Además de lo expuesto en este artículo se estará a lo indicado en la vigente Instrucción de Hormigón Estructural (EHE), e Instrucción para la Recepción de Cementos así como lo especificado en el artículo 630, "Obras de hormigón en masa o armado", y en el artículo 631, "Obras de hormigón pretensado" de este Pliego.

El tipo de hormigón a emplear será el fijado en el Proyecto. En cualquier caso, la dosificación de cemento no será inferior a trescientos cincuenta kilogramos por metro cúbico (350 kg/m^3), y el tamaño máximo del árido grueso no será superior a veinticinco milímetros (25 mm). La resistencia característica a compresión a veintiocho días (28 d) no será inferior al mayor de entre los dos valores siguientes: treinta megapascals (30 MPa) o el valor mínimo que especifique la vigente Instrucción de Hormigón Estructural (EHE) para una pieza de las características de que en cada caso se trate.

En la ejecución de los pilotes se emplearán encofrados metálicos, suficientemente robustos para que las caras del pilote queden bien planas y lisas. El hormigonado se hará de una sola vez y sin interrupciones. Se cuidará especialmente que las armaduras queden bien fijadas; de modo que el recubrimiento sea el especificado en la vigente Instrucción de Hormigón Estructural (EHE), en el Proyecto y, en todo caso, superior a dos centímetros y medio (2,5 cm),

materializándose éste mediante la disposición de separadores. La compactación del hormigón se hará por vibración.

La playa o plataforma sobre la cual se hormigonen los pilotes estará pavimentada con hormigón perfectamente liso y plano. Se comprobará que la resistencia del terreno es tal que no puedan producirse asientos que originen esfuerzos superiores a los que pueda resistir el pilote durante su periodo de endurecimiento. Esto habrá que tenerlo especialmente en cuenta cuando se hormigonen varias capas de pilotes superpuestas, y la carga producida sobre el terreno pueda llegar a ser importante.

Las superficies de hormigón que puedan quedar en contacto con el pavimento de la plataforma, tales como las de la cara inferior de los pilotes, se pintarán con sustancias separadoras adecuadas, o se interpondrá una capa de papel, de modo que no sean precisos esfuerzos adicionales para arrancar los pilotes de su lugar de hormigonado.

Si la sección es poligonal se dispondrá, como mínimo, una (1) barra de armadura longitudinal en cada vértice. Si la sección es circular se repartirán uniformemente en el perímetro, con un mínimo de seis (6). En cualquier caso serán de una sola pieza. El empalme, cuando fuera necesario, se hará mediante soldadura y no coincidirá más de un (1) empalme en la misma sección transversal del pilote.

En los pilotes de hormigón armado, sin pretensar, la armadura longitudinal tendrá una cuantía respecto al área de la sección transversal del pilote no menor del uno con veinticinco por ciento (1,25%) y el diámetro de las barras no será menor de doce milímetros (12 mm).

La armadura transversal tendrá una cuantía no menor del cero con dos por ciento (0,2%) respecto al volumen del pilote, en toda su longitud, y su diámetro no será menor de seis milímetros (6 mm). En punta y cabeza, y en una longitud no menor de tres (3) veces el diámetro de la circunferencia que circunscribe a la sección transversal del pilote, se duplicará dicha cuantía.

La punta del pilote dispondrá de un azuche apuntado, o bien, en una longitud mínima de treinta centímetros (30 cm) estará protegida por una cazoleta o por pletina de acero.

Cada pilote se marcará, cerca de la cabeza, con un número de identificación, la fecha de su hormigonado, en su caso la de pretensado, y su longitud.

Se tomarán las precauciones usuales para un curado conveniente; el cual se prolongará lo necesario para que los pilotes adquieran la resistencia precisa para su transporte e hinca. Si los pilotes hubieran de ser hincados en terrenos agresivos, o quedar expuestos al agua del mar, el periodo de curado no podrá ser inferior a veintiocho días (28 d). En este caso los pilotes habrán de protegerse con una pintura protectora adecuada, debiendo estudiarse la necesidad de utilizar un cemento resistente a la clase de exposición de que se trate.

En la fabricación de pilotes de hormigón se tendrá en cuenta que éstos deberán ser capaces de soportar las operaciones de transporte, manejo e hinca de forma que no se produzcan

roturas ni fisuras mayores de quince centésimas de milímetro (0,15 mm). No deberán tener una flecha, producida por peso propio, mayor de tres milésimas partes (0,003) de su longitud, ni pandeos locales superiores a un centímetro por metro (1 cm/m) de longitud de éste.

Si el pilote está constituido por varios tramos, los correspondientes empalmes se harán de forma que su resistencia no sea inferior a la de la sección normal del pilote y quede garantizada la perfecta alineación de los diversos tramos.

En pilotes de hormigón pretensado las tensiones de pretensado se definirán de forma que los pilotes puedan resistir los esfuerzos de manipulación, transporte e hinca, así como los de servicio.

670.2.2 Pilotes de acero

Se estará, en especial, a lo dispuesto en los siguientes artículos de este Pliego:

- Artículo 620, "Perfiles y chapas de acero laminados en caliente para estructuras metálicas".
- Artículo 621, "Roblones".
- Artículo 622, "Tornillos ordinarios y calibrados".
- Artículo 623, "Tornillos de alta resistencia".
- Artículo 624, "Electrodos a emplear en soldadura eléctrica manual al arco".

Los pilotes de acero estarán imprimados por una o varias manos de pintura de minio, y protegidos por pinturas de tipo marítimo o bituminoso. No se admitirá el alquitrán, a menos que esté neutralizado con cal apagada, o con cualquier otra sustancia que haga que su reacción sea neutra.

Si el suelo o el agua freática contienen elementos agresivos para el acero, deberá efectuarse, a falta del mismo en el Proyecto y previa solicitud del Director de las Obras, un estudio de las medidas de protección de los pilotes que pueden consistir, entre otros procedimientos, en:

- Dimensionamiento de los pilotes con sobresección, considerando una reducción de la sección en función del carácter agresivo del medio.
- Protección catódica.
- Protección mediante galvanización o pintura, en suelos poco abrasivos.

Si el pilote está constituido por varios tramos, los correspondientes empalmes se harán de forma que su resistencia no sea inferior a la de la sección normal del pilote, y quede garantizada la perfecta alineación de los diversos tramos.

Se autoriza el empleo de forros o platabandas para asegurar los empalmes, siendo preferible que estén situados en las zonas entrantes del pilote. La punta del pilote se podrá reforzar y adaptar para facilitar la hinca, bien con platabandas, forma apuntada, azuche, etc.

670.2.3 Pilotes de madera

Se estará especialmente a lo dispuesto en el artículo 286, "Madera" de este Pliego.

La madera a emplear en pilotes deberá cumplir, además, las siguientes condiciones:

- Las oquedades que pueda presentar la madera tendrán un diámetro inferior a cuatro centímetros (4 cm), y una profundidad inferior a un quinto (1/5) del diámetro medio del pilote y en ningún caso superior a diez centímetros (10 cm). Las hendiduras longitudinales serán en todo caso de longitud menor de vez y media (1,5) el diámetro medio del pilote. En particular, la madera contendrá el menor número posible de nudos, los cuales tendrán un diámetro inferior a diez centímetros (10 cm), o a un tercio (1/3) del diámetro medio del pilote. No se admitirán pilotes con más de tres (3) nudos en una longitud de dos metros (2 m).
- No se admitirán pilotes que presenten un giro, en sus fibras, superior a ciento ochenta grados sexagesimales (180°) en una longitud de cinco metros (5 m).
- Los pilotes de madera deberán ser bien rectos; y la línea recta que une los centros de las secciones de punta y cabeza deberá quedar incluida, en su totalidad, dentro del pilote; el cual, por otra parte, no presentará codos que supongan una desviación mayor de seis centímetros (6 cm) en una longitud de metro y medio (1,5 m)

Salvo indicación en contra del Proyecto o del Director de las Obras, los pilotes irán desprovistos de su corteza en la longitud destinada a quedar hincada en el terreno y la mantendrán en las partes que permanezcan fuera, especialmente las que han de quedar sumergidas en el agua.

Los fustes de los pilotes estarán desprovistos de toda clase de salientes; a cuyo efecto deberán cortarse las ramas o nudos que posean.

A menos que el Proyecto o el Director de las Obras indiquen otra cosa, los pilotes no se someterán a ningún tratamiento preservativo contra la pudrición de la madera, excepto en la zona cerrada de la punta; la cual deberá protegerse con dos (2) manos de pintura de creosota, o cualquier otra de tipo similar, previamente aprobada por el Director de las Obras.

La punta irá protegida por un azuche con las características que indique el Proyecto o, en su defecto, el Director de las Obras. A su vez, la cabeza del pilote irá provista de un aro de hierro, ajustado en caliente, para evitar que se hienda por efecto de los golpes de la maza.

Las condiciones anteriormente indicadas serán de aplicación a obras definitivas. Para obras provisionales el Proyecto o, en su defecto, el Director de las Obras señalarán las que pueden suprimirse o suavizarse, de acuerdo con las características peculiares de cada obra.

670.3 ESTUDIO DE EJECUCIÓN Y PROGRAMA DE TRABAJOS

670.3.1 Estudio de ejecución del pilotaje

Antes de iniciar la ejecución de los pilotes, y con una antelación suficiente, el Contratista presentará al Director de las Obras para su aprobación, un "Estudio de ejecución del pilotaje", firmado por técnico competente.

El "Estudio de ejecución del pilotaje" indicará en base a la información geológica y geotécnica del terreno, planos de la obra a ejecutar, sobrecargas a cota de cimentación, y posible presencia de edificaciones o servicios próximos que pudieran verse afectados por la obra, al menos:

- El método de hinca a emplear.
- El peso de la maza o martinete, en función del peso de los pilotes.
- La altura de caída de la maza.
- El rechazo a obtener al final de cada hinca.
- El criterio para la definición de la profundidad a la que los pilotes deben llegar.
- Relación ordenada de actividades a desarrollar.
- Distribución por tajos de la obra de pilotaje.
- Sistema de designación e identificación de pilotes.
- Métodos previstos de apoyo a hinca (rehinca, lanza de agua, etc.).

Se incluirán en este documento, si así lo prescribe el Director de las Obras, el estudio de las medidas de protección de los pilotes indicadas en el apartado 670.2 de este artículo.

670.3.2 Programa de trabajos

Este programa, que acompañará al "Estudio de ejecución del pilotaje", deberá incluir, entre otros, los siguientes conceptos:

- Esquema de pilotaje, de acuerdo con lo establecido en el anterior apartado.
- Cronograma de trabajos que, con el detalle suficiente, establezca la duración e interrelación de las distintas actividades y tajos previstos en el "Estudio de ejecución del pilotaje".
- Equipos de hinca. Relación de los equipos a emplear, con indicación de sus características principales, y las máquinas de reserva de que se dispondrá en obra. El número y capacidad de los equipos será el adecuado para garantizar, con holgura, el cumplimiento del cronograma de trabajos.

670.4 EQUIPO NECESARIO PARA LA EJECUCIÓN DE LAS OBRAS

Los equipos para la hinca de pilotes serán, por lo general, martinetes provistos de mazas que golpean las cabezas de los pilotes, y de dispositivos de guía que aseguran que los pilotes no sufrirán desviaciones ni golpes descentrados que puedan provocar una hinca defectuosa o su rotura.

Las mazas empleadas pueden ser de caída libre, o bien de simple o doble efecto. El peso de las dos primeras estará proporcionado al peso del pilote; siendo preferible que, en el caso de pilotes de madera o metálicos, el peso de la maza sea aproximadamente igual al del pilote, y no menor de la mitad (1/2) de éste. En el caso de pilotes de hormigón armado, deben emplearse mazas que pesen al menos la mitad (1/2) que el pilote; en pilotes de longitud superior a treinta metros (30 m) podrá admitirse que el peso de la maza sea igual al necesario para una longitud de pilote de quince metros (15 m).

En la hinca de pilotes de hormigón armado o pretensado la altura de caída de la maza no deberá exceder, en condiciones normales, de un metro y veinticinco centímetros (1,25 m). Las mazas de doble efecto se emplearán siguiendo las instrucciones del Director de las Obras.

En todo caso el tipo de maquinaria a emplear y la forma de utilizar la misma vendrá recogida en el "Estudio de ejecución del pilotaje" que deberá haber aprobado el Director de las Obras según lo especificado en el apartado 670.3.1 de este artículo.

670.5 EJECUCIÓN DE LAS OBRAS

Se estará, en todo caso, a lo dispuesto en la legislación vigente en materia medioambiental, de seguridad y salud, y de almacenamiento y transporte de productos de construcción.

El Contratista adoptará un sistema lógico de designación de los pilotes que permita identificarlos en los esquemas o planos y en la obra. La identificación en la obra será mediante marcas o señales permanentes, de forma que, inequívocamente, se correspondan con el eje de su respectivo pilote.

El Contratista realizará y organizará los accesos, a los frentes de trabajo o tajos, instalaciones de maquinaria y almacenamiento de materiales, así como todos los medios auxiliares necesarios para la buena ejecución de los trabajos de pilotaje, según lo indicado en el "Estudio de ejecución del pilotaje" y aprobado por el Director de las Obras.

Durante la hinca, la cabeza de los pilotes de madera no precisará protección especial, siempre que lleve el aro de hierro ajustado en caliente al que se ha hecho referencia en el apartado 670.2.3 de este artículo.

Los pilotes de hormigón armado o pretensado precisarán, en cambio, de un sombrerete de acero, que tenga una almohadilla de un material de cierta elasticidad, como madera dura, cartón embreado, cáñamo trenzado, o cualquier otro material análogo. El espesor de esta almohadilla no deberá ser excesivo, para no rebajar demasiado la eficacia del golpe de la maza.

Los pilotes metálicos, cuando se hinquen con mazas de doble efecto, no precisarán protección especial; cuando se hinquen con los otros dos tipos de maza necesitarán un sombrerete, que deberá ser lo suficientemente resistente para no deformarse bajo el impacto, sin precisar propiamente de almohadilla.

La lanza de agua, o inyección de agua a presión inferior a un megapascal (1 MPa), durante la hinca, podrá emplearse en los casos en que sea difícil alcanzar la profundidad de hinca fijada en los planos por tener que atravesar capas de suelos granulares densos. La lanza de agua deberá emplearse tan sólo con autorización del Director de las Obras y se aplicará con presiones y caudales no excesivos, para evitar daños en construcciones o pavimentos vecinos.

El empleo de la lanza de agua se suspenderá cuatro metros (4 m) por encima de la profundidad prevista para la terminación de la hinca, que debe siempre acabarse por el procedimiento ordinario. También se suspenderá si el pilote empieza a torcerse, por producirse una perturbación excesiva del terreno.

Los pilotes prefabricados se hincarán hasta obtener el rechazo fijado en el Proyecto o "Estudio de ejecución del pilotaje" o bien hasta la profundidad especificada en los mismos. Salvo especificación en contra de estos documentos o del Director de las Obras, no se podrá proseguir la hinca, aunque no se hubiera llegado a la profundidad indicada, cuando el rechazo llegue a los valores prefijados, so pena de que la sollicitación producida por el impacto de la maza pueda dañar el pilote.

En el caso de hinca de grupos cerrados de pilotes, se comenzará hincando las filas centrales; siguiendo después hacia las exteriores. Se recomienda iniciar la hinca de un cinco por ciento (5%) de los pilotes repartidos de modo uniforme por toda la obra, para conocer mejor la longitud y el rechazo real de hinca de cada zona.

El Contratista confeccionará un parte de hinca de cada pilote, en el que figurará, al menos:

- Su posición.
- Número de identificación.
- Maza empleada.
- Horas de comienzo y terminación de la hinca.
- Longitud total hincada.
- Rechazo obtenido en las últimas tres (3) andanadas de diez (10) golpes cada una, con la altura de caída correspondiente; o bien, si se trata de mazas de doble efecto, el número de golpes por minuto. En la prueba de rechazo se emplearán almohadillas o sombreretes nuevos.
- Sombrerete empleado.
- Cualquier incidente ocurrido durante la hinca.

Los pilotes que se hayan roto durante la hinca no serán aceptados. Serán particularmente sospechosos de haberse roto los pilotes que, habiendo llegado a dar un rechazo muy pequeño, comiencen súbitamente a dar un rechazo mucho mayor y aquellos que presenten inclinaciones anormales durante el proceso de hinca.

Los pilotes rotos podrán ser extraídos y sustituidos por otros hincados en el mismo lugar, si la extracción es completa. En otros casos, podrán ser sustituidos por uno o dos pilotes hincados

en sus proximidades; variando, si conviene, la forma y armaduras del encepado. La sustitución será siempre sometida a la previa aprobación del Director de las Obras.

Los pilotes mal hincados, por falta de precisión en su posición o inclinación podrán ser sustituidos como un pilote roto o bien podrán ser aceptados a juicio del Director de las Obras modificando, en su caso, el encepado.

Si, por causa de una obstrucción subterránea, un pilote no pudiera hincarse hasta la profundidad especificada en Proyecto, el Contratista deberá intentar proseguir la hinca con los medios que prescriba el Director de las Obras, tales como rehinca o lanza de agua.

En el caso de que los pilotes hayan de ser recrecidos después de su hinca parcial, el hormigonado de la sección recrecida se hará con moldes que aseguren una alineación lo más perfecta posible entre las dos secciones. Las armaduras se empalmarán por solape o por soldadura a tope, debiendo emplearse esta última solución siempre que sea factible.

El periodo de curado de la sección recrecida no será menor de veintiocho días (28 d).

En el caso de pilotes compuestos por varias secciones que se vayan empalmando a medida que se hinquen, la resistencia del pilote no se considerará superior a la junta la cual estará dispuesta de modo que asegure una perfecta alineación entre las diversas secciones.

Se evitará la permanencia o paso de personas bajo cargas suspendidas, acotando las áreas de trabajo.

Los pilotes se izarán suspendidos de forma que la carga sea estable y segura; se tendrá en cuenta el viento existente cuando se realicen estas operaciones, que se suspenderán cuando el viento alcance una velocidad superior a los cincuenta kilómetros por hora (50 km/h).

Diariamente se revisará el estado de los dispositivos de manejo e hinca de los pilotes antes de comenzar los trabajos. Las tareas de guía del pilote serán realizadas mediante elementos auxiliares que permitan el alejamiento de trabajadores del mismo, en el momento de la hinca.

Los dispositivos de hinca deberán mantenerse, cuando no estén en uso, en posición tal que no puedan ponerse en movimiento fortuitamente para que no se produzcan caídas de la maza o de otros elementos de esta maquinaria de forma accidental.

La tarea de descabezado de los pilotes se realizará de forma que no se produzcan proyecciones de trozos o partículas de hormigón sobre personas próximas, o bien, se dispondrán los apantallamientos necesarios. Los trabajadores encargados del picado irán provistos de gafas, casco, mandil y botas de seguridad.

Después de la hinca, se demolerán las cabezas de los pilotes de hormigón armado, hasta dejarlas al nivel especificado; y, en todo caso, en una longitud suficiente para sanear todo el hormigón que pueda haber quedado resentido por el golpeo de la maza; estimándose esta

longitud, cuando menos, en medio metro (0,5 m). La demolición se hará con cuidado, para no dañar el hormigón restante.

La sección saneada del pilote tendrá una longitud tal que permita una entrega en su encepado de al menos cinco centímetros (5 cm). La armadura longitudinal quedará descubierta, al menos cincuenta centímetros (50 cm).

En el caso de utilizar pilotes de prueba, deberán situarse en un punto lo más próximo posible al de los pilotes de trabajo, pero a una distancia mínima de la mitad (1/2) de su longitud. Durante su hincada se registrará el rechazo obtenido en cada andanada desde el comienzo de la operación.

Igualmente el Director de las Obras podrá, ordenar la rehincada de algunos pilotes de prueba, algún tiempo después de ejecutada la hincada primitiva.

En obras con más de veinte (20) pilotes, y en las de menos cuando así lo indique el Proyecto o el Director de las Obras, se utilizarán analizadores de hincada sobre algunos de los pilotes y se efectuarán pruebas de carga y ensayos de impedancia mecánica.

Al interpretar estos ensayos debe tomarse en consideración la posible existencia de juntas de unión.

Si los resultados de los ensayos anteriores revelaran posibles anomalías, el Director de las Obras podrá ordenar, bien la comprobación del diseño teórico del pilote, bien la realización de investigaciones complementarias, de cuya interpretación puede establecer:

- La necesidad de reparación del pilote.
- Su rechazo.
- La necesidad de realizar una prueba de carga.

La carga de los pilotes de prueba se efectuará, en caso de existir éstos, por medio de gatos o lastre. Para determinar la aceptabilidad de la cimentación, se calculará la influencia de los asientos diferenciales probables, deducidos de las pruebas, sobre la superestructura. El proceso de carga será el definido en el Proyecto o, en su defecto, por el Director de las Obras.

Siempre que existan dudas sobre las condiciones de resistencia de algunos de los pilotes de trabajo, el Director de las Obras podrá ordenar la ejecución de pruebas de carga sobre los mismos; no excediendo la carga máxima del ciento veinticinco por ciento (125%) de la carga de trabajo. A la vista de los resultados de la prueba de carga, el Director de las Obras adoptará la solución más adecuada.

Una vez terminados los trabajos de hincada de pilotes de hormigón, el Contratista retirará los equipos, instalaciones de obra, obras auxiliares, andamios, plataformas y demás medios auxiliares y procederá a la limpieza de las zonas de trabajo de los materiales, detritus, chatarra y demás desperdicios originados por las operaciones realizadas para ejecutar la obra, siendo todos estos trabajos a su cargo.

670.6 TOLERANCIAS EN LA POSICIÓN DE LOS PILOTES

Si no se especifica otra cosa en el Pliego de Prescripciones Técnicas Particulares, los pilotes deberán quedar hincados en una posición que no difiera de la prevista en Proyecto en más de cinco centímetros (5 cm) o el quince por ciento (15%) del diámetro, el mayor de ambos valores, para los grupos inferiores a tres (3) pilotes conjuntamente encepados, y más de quince centímetros (15 cm) para los grupos de tres (3) o más pilotes, y con una inclinación tal que la desviación de un extremo, respecto de la prevista, no sea mayor del tres por ciento (3%) de la longitud del pilote.

Se exceptúan de las reglas anteriores los pilotes hincados desde plataformas flotantes, para los que se especificarán las tolerancias en el Pliego de Prescripciones Técnicas Particulares del Proyecto.

En el caso de que se trate de pilotes cuya punta deba descansar sobre un estrato muy resistente, se vigilará, mediante nivelación, que la hincada de unos pilotes no produzca la elevación de los ya hincados; lo cual podría ocasionar que éstos perdieran el contacto con el mencionado estrato. Si así fuera, se procederá a rehincar los pilotes hasta asegurar el referido contacto.

670.7 MEDICIÓN Y ABONO

Las cimentaciones por pilotes hincados a percusión se abonarán por metros (m) de pilote realmente colocados, medidos en el terreno como suma de las longitudes de cada uno de ellos, desde la punta hasta la cara inferior del encepado. En este precio se deberá contemplar la parte proporcional del sobrante necesario para asegurar la correcta conexión del pilote con el encepado.

No serán de abono las pruebas de carga ni los ensayos, si su realización se produce como consecuencia de un trabajo defectuoso o por causas que le sean imputables al Contratista.

No serán de abono los pilotes hincados con desviaciones superiores a las indicadas en este Pliego o en el Proyecto, salvo justificación técnica de su validez mediante estudio firmado por técnico competente, aprobado por el Director de las Obras.

No serán de abono los pilotes que presenten, durante su hincada, disgregaciones en su fuste, roturas o fisuras de espesor superior a quince centésimas de milímetro (0,15 mm).

No serán de abono los pilotes que no hayan alcanzado la profundidad prevista, cuando el rechazo obtenido en las tres (3) últimas andanadas fuera superior al especificado.

670.8 ESPECIFICACIONES TÉCNICAS Y DISTINTIVOS DE CALIDAD

El cumplimiento de las especificaciones técnicas obligatorias requeridas a los productos contemplados en este artículo, se podrá acreditar por medio del correspondiente certificado

que, cuando dichas especificaciones estén establecidas exclusivamente por referencia a normas, podrá estar constituido por un certificado de conformidad a dichas normas.

El certificado acreditativo del cumplimiento de las especificaciones técnicas obligatorias establecidas en este artículo podrá ser otorgado por los Organismos españoles -públicos y privados- autorizados para realizar tareas de certificación en el ámbito de los materiales, sistemas y procesos industriales, conforme al Real Decreto 2200/1995, de 28 de diciembre. El alcance de la certificación en este caso, estará limitado a los materiales para los que tales Organismos posean la correspondiente acreditación.

Si los productos, a los que se refiere este artículo, disponen de una marca, sello o distintivo de calidad que asegure el cumplimiento de las especificaciones técnicas que se exigen en este artículo, se reconocerá como tal cuando dicho distintivo esté reconocido por la Dirección General de Carreteras del Ministerio de Fomento.

CIMENTACIONES POR PILOTES DE HORMIGÓN ARMADO MOLDEADOS “ IN SITU”

671.1 DEFINICIÓN

Se definen como cimentaciones por pilotes de hormigón armado moldeados “in situ” las realizadas mediante pilotes de hormigón armado, cuya ejecución se efectúa perforando previamente el terreno y rellenando la excavación con hormigón fresco y las correspondientes armaduras.

Se consideran los siguientes tipos de pilotes moldeados “in situ”:

- Atendiendo al modo de sostener las paredes de la perforación:
 - **Pilotes con entubación recuperable:** La entubación se extrae a medida que se hormigona el pilote, y es siempre de acero.
 - **Pilotes con entubación perdida:** La entubación constituye la protección exterior o forro del pilote.
 - **Pilotes perforados con lodos bentoníticos:** Son los pilotes en los que se utiliza, como contención de las paredes de perforación, lodo bentonítico.
 - **Pilotes perforados sin sostenimiento:** Pilotes en los que no se utiliza ningún sistema de contención de las paredes de perforación por permitirlo el terreno, sin que se prevea presencia de agua.
 - **Pilotes perforados con barrena continua:** Pilotes perforados con una hélice continua de fuste hueco, a través del cual se procede al hormigonado a medida que se extrae la hélice.
- Atendiendo a la forma de introducir la entubación en el terreno:
 - **Pilotes de desplazamiento:** La entubación se hinca con azuche inferior desplazando el terreno por percusión.
 - **Pilotes sondeados:** La entubación se introduce en el terreno, extrayendo al mismo tiempo los productos de su interior mediante cuchara, sonda o cualquier otro artificio.
 - Atendiendo a la forma de la entubación:
 - **Pilotes de entubación abierta:** La entubación no tiene fondo, y puede ser introducida en el terreno por hinca o medios mecánicos alternativos.
 - **Pilotes de entubación cerrada:** La entubación tiene fondo, constituyendo una caja prácticamente impermeable que aísla al pilote del terreno. En este caso los pilotes son, necesariamente de entubación perdida y de desplazamiento.
 - **Pilotes de entubación taponada:** La entubación es abierta, pero se hinca con tapón de grava y hormigón, o bien con azuche perdido. Durante la hinca la entubación se comporta como cerrada, pero luego suele recuperarse, funcionando como una entubación abierta.

No deberán ejecutarse pilotes con barrena continua, salvo indicación expresa del Proyecto o del Director de las Obras, cuando:

- La inclinación de los pilotes sea mayor de seis grados sexagesimales (6°), salvo que se tomen medidas para controlar la dirección de la perforación y la colocación de la armadura.
- Existan capas de terreno inestable con un espesor mayor que tres (3) veces el diámetro del pilote, salvo que pueda demostrarse, mediante pilotes de prueba, que la ejecución es satisfactoria.

A efectos de este artículo se considerarán como terrenos inestables los siguientes:

- Suelos uniformes no cohesivos con coeficiente de uniformidad -relación de diámetros correspondientes al sesenta y diez por ciento (60% y 10%), en peso- inferior a dos ($d_{60}/d_{10} < 2$) por debajo del nivel de agua.
- Suelos flojos no cohesivos con índice de densidad inferior a cero con treinta y cinco (0,35).
- Suelos blandos con resistencia al corte no drenada inferior a quince kilopascales ($T_{fu} < 15 \text{ kPa}$).

Se entiende como diámetro nominal, de un pilote de sección circular, el diámetro medio de la perforación realizada en la zona superior del pilote. Se considera como zona superior del pilote la que va desde su extremo superior hasta tres (3) diámetros por debajo del mismo.

Los diámetros nominales normalmente utilizados son los siguientes (expresados en milímetros): 450, 500, 550, 650, 750, 850, 1.000, 1.250, 1.500, 1.800, 2.000, 2.200 y 2.500.

Este artículo sólo se refiere a pilotes con diámetros nominales superiores a los trescientos cincuenta milímetros (350 mm).

671.2 MATERIALES

Se estará, en todo caso, a lo dispuesto en la legislación vigente en materia medioambiental, de seguridad y salud, y de almacenamiento y transporte de productos de construcción.

Lo dispuesto en este artículo se entenderá sin perjuicio de lo establecido en el Real Decreto 1630/1992 (modificado por el R.D. 1328/1995), por el que se dictan disposiciones para la libre circulación de productos de construcción, en aplicación de la Directiva 89/106 CEE. En particular, en lo referente a los procedimientos especiales de reconocimiento, se estará a lo establecido en el artículo 9 del mencionado Real Decreto.

671.2.1 Hormigón

Se cumplirán las prescripciones de la vigente Instrucción de Hormigón Estructural (EHE) así como las de la vigente Instrucción para la Recepción de Cementos. Por otra parte además de lo indicado en este apartado se estará a lo dispuesto en el artículo 610, "Hormigones" de este Pliego.

Los hormigones para pilotes hormigonados "in situ" deberán cumplir, salvo indicación en contra del Proyecto, los siguientes requisitos:

- El tamaño máximo del árido no excederá de treinta y dos milímetros (32 mm) o de un cuarto (1/4) de la separación entre redondos longitudinales, eligiéndose la menor de ambas dimensiones.
- El contenido de cemento será mayor de trescientos cincuenta kilogramos por metro cúbico (350 kg/m³) y se recomienda utilizar al menos cuatrocientos kilogramos por metro cúbico (400 kg/m³). El conjunto de partículas finas en el hormigón -comprendido el cemento y otros materiales finos- deberá estar comprendido entre cuatrocientos kilogramos por metro cúbico (400 kg/m³) y quinientos cincuenta kilogramos por metro cúbico (550 kg/m³).
- La relación agua/cemento y el empleo de aditivos en su caso se determinará según la vigente Instrucción de Hormigón Estructural (EHE), debiendo contar con la aprobación del Director de las Obras.
- La resistencia característica mínima del hormigón será la indicada en el Proyecto o, en su defecto, por el Director de las Obras y nunca inferior a lo especificado en la EHE.
- Los valores de consistencia para el hormigón fresco, según la metodología de colocación, estarán en los siguientes intervalos:

Asiento en cono de Abrams, UNE 83313 A (cm)	Condiciones de puesta en obra
5 ≤ A < 10	<ul style="list-style-type: none"> – Colocación en perforaciones permanentemente entubadas o en perforaciones en seco no entubadas de diámetro mayor o igual que seiscientos milímetros (600 mm). – Cuando la cota de hormigonado quede por debajo de un entubado provisional. – Cuando la armadura existente, esté muy espaciada, de tal forma que el hormigón pueda evolucionar libremente entre las barras.
10 ≤ A < 15	<ul style="list-style-type: none"> – Cuando la armadura no esté suficientemente espaciada – Cuando la cota de descabezado se encuentre en un entubado provisional – Cuando la perforación del pilote es en seco y su diámetro sea menor que seiscientos milímetros (600 mm).
15 ≤ A ≤ 20	<ul style="list-style-type: none"> – Cuando el hormigón se coloque en condiciones de inmersión mediante tubo-tremie o bombeo.

- No ser atacable por el terreno circundante o por el agua.

671.2.2 Armaduras

Se estará a lo dispuesto al respecto en la vigente Instrucción de Hormigón Estructural (EHE) así como en el artículo 600, "Armaduras pasivas a emplear en hormigón estructural", de este Pliego y en UNE 36068.

Los diámetros mínimos de las armaduras longitudinales serán de doce milímetros (12 mm).

La armadura longitudinal mínima será de cinco (5) barras de doce milímetros (12 mm) y en todo caso, la relación mínima del área de la armadura con relación al área nominal del pilote, será la siguiente:

Sección nominal del pilote A_c	Área de refuerzo longitudinal A_s
$A_c \leq 0,5 \text{ m}^2$	$A_s \geq 0,5\% A_c$
$0,5 \text{ m}^2 < A_c \leq 1 \text{ m}^2$	$A_s \geq 25 \text{ cm}^2$
$A_c > 1 \text{ m}^2$	$A_s \geq 0,25\% A_c$

En el Proyecto se establecerán las medidas necesarias para dotar de rigidez a las jaulas.

La separación entre las barras longitudinales deberá ser la mayor posible, para asegurar un correcto flujo del hormigón, pero no excederá los doscientos milímetros (200 mm).

Cuando los pilotes se hormigonen en condiciones sumergidas, la distancia mínima de separación entre las barras verticales de una alineación, no deberá ser menor de cien milímetros (100 mm).

La distancia mínima de separación entre barras de una misma alineación concéntrica podrá ser reducida a tres (3) veces el diámetro de una barra (ó su equivalente) si se cumplen las siguientes condiciones:

- Se utiliza una mezcla de hormigón muy fluida y diámetro máximo del árido no superior a la cuarta parte (1/4) de la separación entre barras.
- Los pilotes son hormigonados en condiciones secas.

La mínima distancia entre las barras de las eventuales diferentes alineaciones concéntricas será mayor o igual que el diámetro de la barra. En ningún caso la separación entre barras longitudinales será inferior a veinte milímetros (20 mm), salvo en la zona de solape de las barras, donde podrá ser reducida.

Los diámetros de las barras transversales para cercos o armaduras helicoidales serán superiores a seis milímetros (6 mm) y mayores que un cuarto (1/4) del diámetro máximo de las barras longitudinales.

La armadura transversal deberá adaptarse, con precisión, alrededor de la armadura longitudinal principal, y estará unida a ella mediante medios adecuados.

Cuando el esfuerzo cortante en el pilote exceda la mitad (1/2) de la resistencia a cortante del hormigón deberán disponerse los cercos de acuerdo con la normativa vigente.

Respecto a las prescripciones a adoptar al respecto de las acciones sísmicas se estará en todo caso a lo dispuesto en la Norma de Construcción Sismorresistente, o normativa que en su caso la sustituya.

En todos aquellos pilotes que se ejecuten en zonas donde sea obligatoria la aplicación de dicha Norma, y sin perjuicio de lo establecido en la misma deberá disponerse armadura en toda la longitud del pilote (o refuerzo equivalente en el hormigón con fibras metálicas u otros dispositivos similares), con una cuantía o resistencia a flexión equivalente a la que proporciona la armadura mínima.

En aquellos casos en los que no fuese obligatoria la aplicación de dicha Norma podrá disponerse la armadura en sólo parte del pilote, siempre que se justifique que esa armadura (o refuerzo equivalente, en el sentido antes citado) absorbe todos los esfuerzos de flexión procedentes de acciones estáticas exteriores, derivadas de excentricidades, etc.

671.2.2.1 Recubrimiento

El recubrimiento de hormigón para la armadura se establecerá de acuerdo con lo especificado en la vigente Instrucción de Hormigón Estructural (EHE).

El recubrimiento mínimo se incrementará a setenta y cinco milímetros (75 mm) cuando:

- El pilote se ejecute en terreno blando y se construya sin entubar.
- Se coloque el hormigón en condiciones sumergidas, con un tamaño máximo de árido de veinticinco milímetros (25 mm).
- La armadura se instale después de la colocación del hormigón.
- La perforación tenga las superficies irregulares.

El recubrimiento de hormigón se podrá reducir a cuarenta milímetros (40 mm), si se utiliza un encamisado o forro permanente.

671.2.3 Fluidos de estabilización

671.2.3.1 Suspensiones de bentonita

La bentonita usada como lodo de estabilización deberá cumplir los siguientes requisitos:

- El porcentaje de partículas de tamaño mayor de ochenta micras (80 μ m) no será superior a cinco (5).

- El contenido de humedad no será superior al quince por ciento (15%).
- Límite líquido (LL) mayor del trescientos por ciento (300%).
- Los fluidos no deberán presentar, en cantidad significativa, componentes químicos, dañinos para el hormigón o la armadura.

Las propiedades de los lodos bentoníticos deberán ser al menos las siguientes:

	Fresco	Listo para reemplazo	Antes de hormigonar
Densidad (kg/m ³)	<1.100	<1.200	<1.150 (*)
Viscosidad en cono Marsh (s)	32 a 50	32 a 60	32 a 50
Filtrado (cm ³)	<30	<50	-
Contenido de arena en peso (%)	-	-	< 3% (**)
pH	7 a 11	7 a 11	7 a 11

Conforme a UNE EN 1536

- (*) Un valor de densidad de hasta mil doscientos kilogramos por metro cúbico (1.200 kg/m³) se podrá considerar válido para antes de hormigonar en casos especiales, tales como presencia de agua salada o barro espeso.
- (**) El contenido definitivo de arena será fijado por el Director de las Obras, en función del tipo de terreno atravesado.

671.2.3.2 Polímeros y otras suspensiones

Otras suspensiones conteniendo polímeros, polímeros con bentonita en aditivo u otras arcillas pueden ser usadas como lodos de estabilización en base a la experiencia de:

- Casos previos, en condiciones geotécnicas similares o peores.
- Excavaciones de ensayo a escala natural "in situ".

Las suspensiones deberán ser preparadas, mantenidas y controladas de acuerdo con la normativa o prescripciones vigentes, o en caso de no ser aplicables, de acuerdo con las instrucciones del fabricante.

Los polímeros deberán cumplir la tabla de propiedades dada en 671.2.3.1, para los lodos bentoníticos salvo indicación en contra del Proyecto o del Director de las Obras.

671.3 EQUIPO NECESARIO PARA LA EJECUCIÓN DE LAS OBRAS

Además de lo indicado en este apartado se estará a lo dispuesto en el artículo 630, "Obras de hormigón en masa o armado" de este Pliego.

El equipo necesario para la ejecución de las obras ofrecerá las máximas garantías en cuanto se refiere a los extremos siguientes:

- Precisión en la ejecución de la perforación.

- Mínima perturbación del terreno.
- Continuidad de los pilotes.
- Calidad del hormigón.

671.4 EJECUCIÓN DE LAS OBRAS

Se estará, en todo caso, a lo dispuesto en la legislación vigente en materia medioambiental, de seguridad y salud, y de almacenamiento y transporte de productos de construcción.

En el hormigonado de los pilotes se pondrá el mayor cuidado en conseguir que el pilote quede, en toda su longitud, con su sección completa, sin vacíos, bolsas de aire o agua, coqueras, cortes, ni estrangulamientos. También se deberán evitar el deslavado y segregación del hormigón fresco.

En los pilotes de entubación cerrada, ésta se limpiará, de modo que no quede tierra, agua, ni objeto o sustancia que pueda producir disminución en la resistencia del hormigón. Lo mismo se hará con los pilotes de entubación abierta con tapón o azuche perdidos.

En los demás tipos de pilotes de entubación abierta, se procederá, inmediatamente antes del comienzo del hormigonado, a una limpieza muy cuidadosa del fondo del taladro. Sin embargo, si la sedimentación en dicho fondo rebasase los cinco centímetros (5 cm), se echará en el mismo un volumen de gravilla muy limpia y de graduación uniforme, sin nada de arena, equivalente a unos quince centímetros (15 cm) de altura dentro del taladro construido. Esta gravilla formará un apoyo firme para el pilote, absorbiendo en sus huecos la capa de fango que haya sido imposible limpiar.

Una vez que el hormigonado haya comenzado, el tubo-tremie deberá estar siempre inmerso en, por lo menos, tres metros (3 m) de hormigón fresco. En caso de conocerse con precisión el nivel de hormigón la profundidad mínima de inmersión podrá reducirse a dos metros (2 m).

Las armaduras longitudinales se suspenderán a una distancia máxima de veinte centímetros (20 cm) respecto al fondo de la perforación y se dispondrán bien centradas y sujetas.

Durante el hormigonado de los pilotes de entubación recuperable, se irá elevando dicha entubación de modo que quede siempre un tapón de hormigón en el fondo de la misma, del orden de dos (2) diámetros, que impida la entrada del terreno circundante.

En los pilotes de entubación recuperable el hormigonado se hará bien en seco, o bien con el tubo inundado lleno de agua, debiendo elegir el Director de las Obras uno u otro procedimiento según la naturaleza del terreno. Si se hormigona con el tubo inundado, el hormigón se colocará en obra por medio de tubo-tremie, bomba o cualquier artificio que impida su deslavado.

El tubo-tremie deberá colocarse en el fondo del pilote al comienzo del hormigonado, y después se izará ligeramente, sin exceder un valor equivalente al diámetro del tubo.

La colocación del hormigón bajo agua o lodos estabilizadores debe realizarse por medio de tubo-tremie, al objeto de evitar la segregación, lavado y contaminación del hormigón.

Si el hormigonado se hace con agua en el tubo, se hormigonará la cabeza del pilote hasta una cota al menos treinta centímetros (30 cm) por encima de la indicada en Proyecto y se demolerá posteriormente este exceso por estar constituido por lechada deslavada que refluye por encima del hormigón colocado. Si al efectuar dicha demolición se observa que los treinta centímetros (30 cm) no han sido suficientes para eliminar todo el hormigón deslavado y de mala calidad, se proseguirá la demolición hasta sanear completamente la cabeza, reemplazando el hormigón demolido por hormigón nuevo, bien adherido al anterior.

El hormigonado de un pilote se hará en todo caso, sin interrupción; de modo que, entre la introducción de dos (2) masas sucesivas, no pase tiempo suficiente para la iniciación del fraguado. Si, por alguna avería o accidente, esta prescripción no se cumpliera, el Director de las Obras decidirá si el pilote puede considerarse válido y terminarse, o no. En el caso de que se interrumpa el hormigonado bajo agua, no se aceptará el pilote salvo que, con la aceptación explícita del Director de las Obras, se arbitren medidas para su recuperación y terminación, así como para la comprobación de su correcta ejecución y funcionamiento. El pilote que haya sido rechazado por el motivo indicado, habrá de ser rellenado, sin embargo, en toda su longitud abierta en el terreno. La parte de relleno, después de rechazado el pilote, podrá ejecutarse con hormigón de relleno cuya resistencia característica mínima a compresión sea de doce megapascuales y medio (12,5 MPa) a veintiocho días (28 d). Su ejecución se hará con los mismos cuidados que si se tratara de un pilote que hubiera de ser sometido a cargas.

El Contratista confeccionará un parte de trabajo de cada pilote, en el que figurarán, al menos:

- La fecha y hora de comienzo y fin de la introducción de la entubación.
- La profundidad total alcanzada por la entubación y por el taladro.
- La profundidad hasta la que se ha introducido la armadura, y la longitud y constitución de la misma.
- La profundidad del nivel de la superficie del agua en el taladro al comienzo del hormigonado.
- La utilización o no de trépano, indicando en su caso profundidad, peso y tiempo de empleo.
- La relación volumen de hormigón-altura alcanzada.
- La fecha y hora del comienzo y terminación del mismo.

En el caso de pilotes excavados, se registrará la calidad y espesor de los estratos atravesados y se tomarán muestras del terreno, en la forma y con la frecuencia que ordenen el Proyecto o el Director de las Obras.

Sobre alguno de los pilotes de prueba, o bien sobre cualquiera de los de trabajo, se efectuarán las pruebas de carga y los ensayos sínicos, de impedancia mecánica o cualquier otro previsto en el Proyecto u ordenado por el Director de las Obras.

En el caso de pilote aislado bajo un pilar se recomienda equipar todos los pilotes para su posible comprobación, y llevar a cabo pruebas del tipo señalado en, al menos, un (1) pilote de cada tres (3).

Si los resultados de los ensayos sónicos o de impedancia mecánica revelaran posibles anomalías, el Director de las Obras podrá ordenar bien la comprobación del diseño teórico del pilote, bien la comprobación de la continuidad del pilote mediante sondeos, de cuya interpretación podrá establecer:

- La realización de pruebas de carga.
- La necesidad de reparación del pilote.
- El rechazo del pilote.

En el caso de realizar pruebas de carga, si éstas produjesen asientos excesivos y se demostrase que ello se debía a defecto del pilote, por causas imputables al Contratista, el Director de las Obras podrá ordenar la ejecución, a cargo del Contratista, de nuevas series de control sobre tres (3) pilotes, por cada pilote defectuoso encontrado. En el caso de realizar pruebas de carga suplementarias, se aplicará sobre el pilote una carga máxima del ciento veinticinco por ciento (125%) de la de trabajo. El Pliego de Prescripciones Técnicas Particulares o, en su defecto, el Director de las Obras, definirán los criterios a seguir para la aceptación o rechazo de la cimentación a la vista de los resultados de los ensayos de carga o de cualquier otra comprobación que se realice.

671.5 TOLERANCIAS

Los pilotes se construirán con los siguientes rangos de tolerancias:

- La excentricidad del eje del pilote respecto a la posición fijada, será inferior a diez centímetros (10 cm) para pilotes de diámetro no superior a un metro (1 m) y a la décima (1/10) parte del diámetro en caso contrario, pero siempre inferior a quince centímetros (15 cm).
- Para pilotes verticales o con pendiente superior a quince (15V:1H) el error de inclinación no excederá el dos por ciento (2%) del valor de la pendiente.
- Para pilotes inclinados con pendientes comprendidas entre quince (15V:1H) y cuatro (4V:1H) el error de inclinación no excederá del cuatro por ciento (4%) del valor de la pendiente.

671.6 MEDICIÓN Y ABONO

Las cimentaciones por pilotes moldeados “in situ” se abonarán por metros (m) de pilote realmente ejecutados medidos en el terreno como suma de las longitudes de cada uno de ellos, desde la punta hasta la cara inferior del encepado.

En caso de que existan causas que lo justifiquen, podrá abonarse el exceso de hormigón consumido sobre el volumen teórico correspondiente al diámetro nominal del pilote, siempre que ello se haya hecho constar expresamente en el Proyecto.

Las pruebas de carga previstas en Proyecto se abonarán a los precios unitarios establecidos en el mismo.

No se abonarán:

- Las pruebas de carga en los pilotes de trabajo, si se realizan por dudas en su validez, como consecuencia de un trabajo defectuoso, o por causas que sean imputables al Contratista.
- Los ensayos de nuevas series de control ordenados por el Director de las Obras como consecuencia de haber encontrado pilotes defectuosos.
- El exceso de hormigón en las cabezas de los pilotes hormigonados con agua en el tubo.
- La demolición de la cabeza del pilote, por incluirse dentro del precio del propio pilote.
- Los pilotes rechazados o defectuosos.

NORMAS DE REFERENCIA EN EL ARTÍCULO 671

UNE 36068	Barras corrugadas de acero soldable para armaduras de hormigón armado.
UNE 83313	Ensayos de hormigón. Medida de la consistencia del hormigón fresco. Método del cono de Abrams.
UNE EN 1536	Ejecución de trabajos especiales de geotecnia. Pilotes perforados.

PANTALLAS CONTINUAS DE HORMIGÓN ARMADO MOLDEADAS “ IN SITU”

672.1 DEFINICIÓN

Se definen como pantallas continuas de hormigón armado moldeadas “ in situ”, los elementos construidos mediante la perforación en el terreno de zanjas profundas y alargadas, sin necesidad de entibaciones, y su relleno posterior de hormigón, constituyendo una estructura continua.

Normalmente, la pantalla será capaz de resistir el vaciado del terreno por uno de sus lados así como la aplicación de cargas verticales sobre ella.

Se excluyen expresamente de este artículo las pantallas de impermeabilización o estanqueidad, cuyos requisitos de impermeabilidad, deformabilidad, resistencia y soporte de cargas son distintas de las aquí contempladas.

Si las características del terreno lo exigen, la perforación de la zanja se realizará empleando lodos tixotrópicos como medio para mantener estables las paredes de la perforación. La ejecución de la pantalla se efectúa por paneles independientes e incluye generalmente las operaciones siguientes:

- Operaciones previas.
- Construcción de muretes guía.
- Perforación de zanjas, con empleo eventual de lodos tixotrópicos.
- Colocación de encofrados de juntas entre paneles.
- Colocación de armaduras.
- Hormigonado de paneles.
- Extracción de encofrados de juntas.
- Demolición de cabezas de paneles.
- Ejecución de la viga de atado de paneles.
- Excavación (o vaciado) del terreno al abrigo de la pantalla.
- Regularización y limpieza superficial del paramento visto de la pantalla, de acuerdo con lo previsto en el Proyecto.

También se incluye en esta unidad la ejecución de los apoyos provisionales o definitivos, tales como apuntalamientos, anclajes, banquetas, etc., necesarios para garantizar la estabilidad de la pantalla durante y después de las excavaciones que se hayan previsto.

672.2 MATERIALES

Se estará, en todo caso, a lo dispuesto en la legislación vigente en materia medioambiental, de seguridad y salud, y de almacenamiento y transporte de productos de construcción.

Lo dispuesto en este artículo se entenderá sin perjuicio de lo establecido en el Real Decreto 1630/1992 (modificado por el R.D. 1328/1995), por el que se dictan disposiciones para la libre circulación de productos de construcción, en aplicación de la Directiva 89/106 CEE. En particular, en lo referente a los procedimientos especiales de reconocimiento, se estará a lo establecido en el artículo 9 del mencionado Real Decreto.

672.2.1 Hormigón

Se cumplirán las prescripciones de la vigente Instrucción de Hormigón Estructural (EHE). Por otra parte, además de lo dispuesto en este apartado se estará a lo indicado en el artículo 610 "Hormigones" de este Pliego.

La consistencia del hormigón fresco, justo antes de hormigonar, debe corresponder a un cono de Abrams determinado según UNE 83313 comprendido entre dieciséis y veinte centímetros (16 y 20 cm).

La relación agua/cemento y el empleo y de aditivos en su caso se determinará según la vigente Instrucción de Hormigón Estructural (EHE), debiendo contar con la aprobación del Director de las Obras.

672.2.1.1 Áridos

A fin de evitar que se produzca segregación, la granulometría de los áridos deben ser continua con el adecuado contenido de finos según la vigente Instrucción de Hormigón Estructural (EHE).

El porcentaje de arena, en los áridos, debe ser superior al cuarenta por ciento (40%) en peso.

El conjunto de partículas finas en el hormigón (comprendido el cemento u otros materiales finos) deberá estar entre cuatrocientos kilogramos por metro cúbico (400 kg/m³) y quinientos cincuenta kilogramos por metro cúbico (550 kg/m³).

La dimensión máxima de los áridos no deberá sobrepasar el menor de los dos valores siguientes: treinta y dos milímetros (32 mm) o un cuarto (1/4) del espaciamiento entre las barras de armado longitudinales.

672.2.1.2 Cemento

El contenido de cemento será mayor o igual que trescientos veinticinco kilogramos por metro cúbico (325 kg/m³) para hormigón vertido en seco, o mayor o igual que trescientos setenta y cinco kilogramos por metro cúbico (375 kg/m³) para hormigonado sumergido.

La elección del cemento deberá tener en cuenta la agresividad del terreno y del agua.

672.2.1.3 Aditivos

Para obtener las propiedades necesarias de puesta en obra del hormigón mediante tubería sumergida se podrán utilizar aditivos con los siguientes condicionantes:

- Reductores de agua y plastificantes, incluidos los superplastificantes, con el fin de evitar el rezume o segregación que podría resultar por una elevada proporción de agua.
- Retardadores de fraguado que permitan prolongar la trabajabilidad necesaria del hormigonado y hormigonar los paneles sin interrupción.

672.2.2 Armaduras

Las barras de acero utilizadas como armadura de las pantallas deberán cumplir las prescripciones de la vigente Instrucción de Hormigón Estructural (EHE), del artículo 600, “Armaduras pasivas a emplear en hormigón estructural” de este Pliego, y de UNE 36068.

Las jaulas de armadura deberán ser concebidas, una vez conocidos los condicionantes de la obra y las solicitudes a la que van a estar sometidas. En particular, deberán presentar una rigidez suficiente durante las fases de montaje y hormigonado. En esta última, deberán permitir el flujo del hormigón fresco, sin que las armaduras constituyan obstáculo en el discurrir del hormigón.

672.2.2.1 Armaduras verticales

Las armaduras verticales deberán tener un diámetro igual o superior a doce milímetros (12 mm), debiendo haber un mínimo de tres (3) barras por metro de longitud, en cada lado de la jaula de armadura.

El espaciamiento horizontal libre, paralelamente al plano de pantalla, entre barras o grupo de barras, deberá ser superior o igual a cien milímetros (100 mm). Esta cifra podrá reducirse a ochenta milímetros (80 mm) en caso de paneles fuertemente armados, siempre que el tamaño máximo del árido sea de veinte milímetros (20 mm) o inferior.

Cuando la jaula de armadura esté compuesta por varios elementos verticales, la unión entre barras deberá efectuarse por solape o por acoplamiento.

En el caso de solape será necesario efectuar soldaduras, u otro procedimiento adecuado, que permita garantizar que no se produzcan deslizamientos entre las barras durante las operaciones de manipulación y colocación de las armaduras en su emplazamiento definitivo.

672.2.2.2 *Armaduras horizontales*

Las armaduras horizontales se deberán colocar de tal manera que eviten movimientos en la armadura vertical y habiliten un espacio adecuado para las columnas de hormigonado.

El espaciamiento vertical libre entre armaduras horizontales deberá ser superior o igual a doscientos milímetros (200 mm). Esta cantidad, se podrá reducir localmente a cien milímetros (100 mm) en aquellos casos en que la armadura horizontal sea elevada.

El espaciamiento horizontal libre entre armaduras transversales deberá ser superior o igual a ciento cincuenta milímetros (150 mm). Se recomienda un espaciamiento mínimo de doscientos milímetros (200 mm) para facilitar el movimiento del hormigón.

672.2.2.3 *Paneles con varias jaulas de armadura*

La distancia mínima libre entre dos jaulas de un mismo panel deberá ser de doscientos milímetros (200 mm).

La distancia mínima libre entre el extremo de una jaula y una junta deberá ser de cien milímetros (100 mm).

672.2.3 Recubrimientos

El recubrimiento de hormigón para la armadura se establecerá de acuerdo con lo especificado en la vigente Instrucción de Hormigón Estructural (EHE).

Se deberán colocar centradores para asegurar que el recubrimiento mínimo exigido se respete. Estos centradores podrán estar constituidos bien por tubos verticales, bien por dispositivos puntuales, cuyo tamaño deberá adaptarse a las características del suelo.

Para las obras permanentes, los centradores deberán ser de un material diferente del acero y deberán presentar un nivel de supervivencia al menos igual al del hormigón, salvo que los mismos se retiren durante el hormigonado.

672.2.4 Anclajes estabilizadores de la pantalla

Cuando se utilice este tipo de apoyo lateral de la pantalla, se estará a lo dispuesto en el artículo 675, "Anclajes" de este Pliego. En el Proyecto vendrán definidas las siguientes características:

- Tipo estructural de anclaje, indicando si es activo o pasivo.
- Modo de anclaje: por bulbo, inyectado, por placa terminal, por casquillo, etc.
- Si es provisional o definitivo.
- Carga de servicio y coeficiente de seguridad con respecto a la rotura.
- Variación admisible de la carga, en servicio.

- Deformación máxima admisible, en servicio.
- Protección contra la corrosión, para anclajes permanentes.
- Operaciones adicionales que debe permitir el anclaje, tales como: reinyección, retesado, recuperación de la cabeza, comprobación de tesado, etc.
- Longitud mínima libre de anclaje, entre cabeza y bulbo, por razones de proyecto.
- Longitud estimada del bulbo o zona de anclaje.
- Otras características de interés especial para la obra.

Antes de la ejecución de los anclajes, el Director de las Obras deberá aprobar las características que no hayan sido definidas en el Proyecto. Asimismo el Contratista deberá presentar la documentación técnica que acredite suficientemente el buen comportamiento del anclaje.

Una vez cumplimentado este requisito, se comprobará mediante ensayos “in situ” que los anclajes cumplen las condiciones de resistencia y deformabilidad requeridas.

672.2.5 Fluidos de excavación

672.2.5.1 Bentonita

La bentonita se utiliza en los fluidos de excavación como componente de los lodos bentoníticos y como aditivo de los lodos de polímeros.

La bentonita es una arcilla cuyo mineral constitutivo principal es la montmorillonita.

La bentonita utilizada como fluido de perforación deberá cumplir los siguientes requisitos:

- Contenido de partículas con tamaño superior a ochenta micras (80 μm) no superior al cinco por ciento (5%).
- Contenido de humedad menor del quince por ciento (15%).
- Límite líquido (LL) mayor del trescientos por ciento (300%).
- No debe contener cantidades significativas de productos químicos nocivos para las armaduras y el hormigón.

La composición química y mineralógica debe ser suministrada por el proveedor.

672.2.5.2 Lodos bentoníticos

Los lodos bentoníticos deberán satisfacer los siguientes requisitos:

	Fresco	Listo para reemplazo	Antes de hormigonar
Densidad (kg/m ³)	< 1.100	< 1.200	< 1.150
Viscosidad en cono Marsh (s)	32 a 50	32 a 60	32 a 50
Filtrado (cm ³)	< 30	< 50	-
pH	7 a 11	7 a 11	-
Contenido de arena en peso (%)	-	-	< 3% (*)
Cake (mm)	< 3	< 6	-

Conforme a UNE EN 1538

(*) El contenido definitivo de arena será fijado por el Director de las Obras, en función del tipo de terreno atravesado.

Se podrán variar los valores recogidos en el cuadro anterior en ciertos casos, como por ejemplo:

- Terrenos con alta permeabilidad, susceptibles de provocar pérdida de lodo.
- Terrenos muy blandos.
- Agua de mar.

672.2.5.3 Polímeros

Los polímeros podrán ser usados como fluidos de excavación, en algunas circunstancias con adición de bentonita, en función de:

- Experiencias anteriores en suelos parecidos o en condiciones geotécnicas peores.
- Ejecución de ensayos a escala natural en la propia obra.
- Adelantos técnicos futuros en estos materiales.

672.3 EJECUCIÓN

Se estará, en todo caso, a lo dispuesto en la legislación vigente en materia medioambiental, de seguridad y salud, y de almacenamiento y transporte de productos de construcción.

672.3.1 Equipo necesario para la ejecución de las obras

El equipo necesario para la ejecución de las obras deberá ofrecer las máximas garantías en cuanto se refiere a los extremos siguientes:

- Fabricación, almacenamiento y regeneración de lodos.
- Precisión en la excavación de la zanja.
- Mínima perturbación del terreno.
- Continuidad geométrica de la pantalla.

- Correcta colocación de armaduras.
- Fabricación y puesta en obra del hormigón.
- Adecuada disposición y ejecución de los apoyos provisionales y definitivos.

Antes de la iniciación de los trabajos, el Contratista demostrará, a satisfacción del Director de las Obras, que el equipo propuesto es adecuado en relación con los aspectos citados.

672.3.2 Operaciones previas

Para la construcción de la pantalla se dispondrá una superficie de trabajo sensiblemente horizontal, libre de obstáculos y de anchura suficiente para el trabajo de la maquinaria. El nivel freático deberá quedar a una profundidad mínima del orden de un metro y medio (1,5 m) por debajo del terreno; si esta condición no se cumple, se construirá una terraplén, con la altura necesaria y un grado de compactación no inferior al del terreno natural. La superficie de trabajo estará convenientemente drenada para evitar encharcamientos en periodos lluviosos.

Antes de proceder a la perforación de la pantalla, deberán ser desviadas todas las conducciones aéreas que afecten al área de trabajo. Igualmente, deberán ser eliminados o modificados todos los elementos enterrados, tales como canalizaciones, raíces, restos de cimentaciones, etc., que interfieran directamente los trabajos, y también aquellos que, por su proximidad, puedan afectar a la estabilidad del terreno durante la perforación de la pantalla. Asimismo, cuando dicha perforación pueda comprometer la estabilidad de edificaciones contiguas, se efectuarán los oportunos apuntalamientos o recalces.

Establecida la plataforma de trabajo, deberá efectuarse, en primer lugar, el trabajo de replanteo, situando el eje de la pantalla y puntos de nivelación para determinar las cotas de ejecución.

672.3.3 Muretes guía

Los muretes guía tienen como finalidad garantizar la correcta alineación de la pantalla hormigonada, guiar los útiles de excavación, evitar cualquier desprendimiento de terreno de la zanja en la zona de fluctuación del fluido de excavación, así como servir de soporte para las jaulas de armadura, elementos prefabricados u otros a introducir en la excavación hasta que endurezca el hormigón. Los muretes guía deberán poder resistir los esfuerzos producidos por la extracción de los encofrados de juntas.

Los muretes guía deberán ser normalmente de hormigón armado y construidos "in situ". Su profundidad, normalmente comprendida entre medio metro y metro y medio (0,5 y 1,5 m), dependerá de las condiciones del terreno.

Los muretes guía deberán permitir que se respeten las tolerancias especificadas para los paneles de pantalla.

Será recomendable apuntalar los muretes guía hasta la excavación del panel correspondiente.

La distancia entre muretes guía deberá ser entre veinte y cincuenta milímetros (20 y 50 mm) superior al espesor de proyecto de la pantalla.

En caso de pantallas poligonales o de forma irregular, podrá ser necesario aumentar la distancia entre muretes guía.

Salvo indicación en contra del Director de las Obras, la parte superior de los muretes guía será horizontal, y estará a la misma cota a cada lado de la zanja.

672.3.4 Preparación del fluido de excavación

672.3.4.1 Fórmula de trabajo

Antes de iniciarse los trabajos, el Contratista someterá a la aprobación del Director de las Obras los detalles relativos a la dosificación del lodo fresco, teniendo en cuenta lo especificado en el apartado 672.2.5 de este artículo, indicando al menos, los siguientes datos:

- Tipo y características del material básico utilizado para la fabricación del lodo.
- Aditivos previstos y características de los mismos.
- Dosificación ponderal de los materiales.
- Filtrado y espesor del residuo o "cake" obtenido en la filtroprensa.
- Peso específico del lodo.
- Viscosidad media en el cono Marsh.
- pH.
- Peso específico mínimo que deberá tener el lodo durante la perforación, según las características de los terrenos atravesados y la posición del nivel freático.

672.3.4.2 Fabricación

En la mezcla del material o materiales secos con el agua, deberán emplearse medios enérgicos adecuados para la completa dispersión de los mismos y la obtención de una mezcla uniforme. Asimismo, el lodo de perforación deberá ser almacenado al menos veinticuatro horas (24 h) antes de su empleo, para su completa hidratación, salvo que el empleo de dispersantes permita reducir dicho plazo.

Para garantizar la seguridad y calidad del trabajo frente a posibles pérdidas de lodo debidas a filtraciones o fugas en el terreno, se deberá disponer en todo momento de un volumen adicional de lodo, en condiciones de utilización, igual al volumen total de las zanjas excavadas y no hormigonadas. Existirá asimismo en obra una cantidad de material y un suministro de agua suficientes para fabricar inmediatamente un volumen análogo de lodo.

672.3.5 Control del fluido de excavación

Con objeto de comprobar que se cumplen los requisitos establecidos en el apartado 672.2.5 de este artículo y controlar la calidad de la ejecución se efectuarán durante la obra de terminaciones periódicas de las siguientes características del lodo:

- Viscosidad en cono Marsh.
- pH.
- Densidad.

Además, inmediatamente antes de la colocación de encofrados laterales y armaduras, se comprobará el material retenido en el tamiz 0,080 UNE.

La determinación del pH en laboratorio se realizará mediante aparato medidor. Para las determinaciones en obra bastará el empleo de papel indicador de pH.

672.3.6 Excavación de la zanja

Con el fin de asegurar la estabilidad de las paredes de la zanja, ésta debe ser excavada al abrigo de un fluido de excavación.

La excavación en seco, sin ayuda de fluido, podrá ser utilizada en algunos terrenos coherentes o en roca, si éstos presentan una resistencia suficiente para garantizar el mantenimiento de las paredes de la zanja. En los terrenos en los que no se disponga de experiencia similar, se aconseja realizar una excavación de prueba.

Se registrará la calidad y espesor de los estratos atravesados, y se tomarán muestras del terreno en la forma y con la frecuencia que indiquen el Proyecto o el Director de las Obras.

672.3.6.1 Nivel del fluido de excavación

El nivel del fluido de excavación deberá estar, por lo menos, medio metro (0,5 m) por encima del nivel correspondiente a la estabilidad de la zanja. Deberá estar, asimismo, por lo menos un metro (1 m) por encima del nivel piezométrico más elevado, bien sea natural o rebajado mediante bombeo, de las capas interceptadas por la excavación o situadas en las proximidades. Igualmente, deberá permanecer por encima de los pies de los muretes guía, a menos que el terreno de apoyo de éstos no presente riesgo de erosión.

672.3.6.2 Pérdida del fluido de excavación

Cuando durante la excavación se produzca una pérdida importante y repentina de fluido, se deberá rellenar, inmediatamente, la zanja de fluido, añadiendo, eventualmente, materiales colmatantes. Si esto no fuera posible o resultase insuficiente, se debería entonces rellenar la zanja con un material que posteriormente pueda ser excavado (hormigón pobre u otro material adecuado).

En las situaciones que presenten riesgo de pérdida de fluido de excavación (por ejemplo suelos muy permeables o cavidades) se deberá prever una reserva de fluido de excavación posiblemente superior al indicado en el apartado 672.3.4 de este artículo e incluso eventualmente, colmatantes.

672.3.6.3 Limpieza de la excavación

Justo antes de colocar los elementos del panel (encofrados de juntas, jaulas de armaduras y paneles prefabricados) el fondo de la excavación deberá ser limpiado, y en caso necesario, el fluido de excavación deberá ser tratado (proceso de desarenado) o bien reemplazado. En caso de lodo bentonítico deberán respetarse las propiedades especificadas en el apartado 672.2.5.2 de este artículo para antes de hormigonar.

La duración entre el final de la limpieza de la excavación y el comienzo del hormigonado de los paneles deberá ser inferior a cinco horas (5 h). Cuando ésto no pueda ser respetado (por ejemplo en el caso de jaulas de armaduras complejas), será necesario asegurarse, por lo menos cinco horas (5 h) antes de hormigonar, que se respetan las propiedades del fluido de excavación antes del hormigonado.

672.3.7 Realización de juntas

Las juntas se realizarán generalmente utilizando encofrados de acero o de hormigón.

En los caso más sencillos (ausencia de agua, terreno fácil de excavar sin peligro de desviación, profundidad escasa, etc.) las juntas se podrán hacer raspando el extremo del panel adyacente.

Los encofrados de las juntas deberán ser rígidos y rectilíneos. Las desviaciones, tanto en la dirección longitudinal como en la transversal, respecto a su posición vertical no deberán sobrepasar un valor de más menos uno por ciento ($\pm 1\%$) de la profundidad total.

Cuando las juntas se extraigan verticalmente, esta operación deberá realizarse de acuerdo con el proceso del hormigonado.

Cuando las juntas se extraigan lateralmente, esta operación deberá efectuarse una vez finalizada la excavación del panel adyacente.

672.3.8 Colocación de armaduras u otros elementos

Las jaulas de armadura no deberán colocarse en el fondo de la excavación sino que deberán ser suspendidas de los muretes guía.

Se recomienda dejar, entre la jaula y el fondo de la excavación, una distancia mínima de veinte centímetros (20 cm).

672.3.9 Hormigonado

Cuando se utilice un fluido de excavación, se deberá colocar el hormigón mediante el sistema Tremie.

El tubo-tremie deberá estar limpio y ser estanco.

Su diámetro interior deberá ser superior o igual a quince centímetros (15 cm) y a seis (6) veces el tamaño máximo de los áridos. Su diámetro exterior no deberá ser superior a un medio (1/2) de la anchura de la pantalla hormigonada, no armada, y de cero con ocho (0,8) veces la anchura interior de la jaula de armadura para la pantalla de hormigón armado.

El número de tubos-tremie a utilizar en un mismo panel deberá ser determinado de tal manera que se limite el recorrido horizontal del hormigón a partir de cada tubo. En condiciones normales, el recorrido horizontal del hormigón se deberá limitar a dos con cinco metros (2,5 m).

Asimismo, se recomienda utilizar al menos un tubo-tremie por jaula de armadura.

Para empezar el hormigonado, el tubo-tremie deberá colocarse sobre el fondo de la zanja y después levantarlo de diez a veinte centímetros (10 a 20 cm).

Una vez que el hormigonado haya comenzado, el tubo-tremie deberá estar siempre inmerso en, por lo menos, tres metros (3 m) de hormigón fresco. En caso de conocer con precisión el nivel de hormigón la profundidad mínima de inmersión podrá reducirse a dos metros (2 m).

La velocidad media de ascenso del hormigón, considerada sobre la altura total de la pantalla, no deberá ser inferior a tres metros por hora (3 m/h).

El hormigonado deberá realizarse sin interrupción, debiendo, el hormigón que circula, hacerlo dentro de un periodo de tiempo equivalente al setenta y cinco por ciento (75%) del de comienzo de fraguado. Cuando se prevea un periodo mayor deberán utilizarse retardadores de fraguado.

Al poder ser la calidad del hormigón, en su parte superior, peor, deberá colocarse una cantidad adicional, excedentaria, de hormigón en el panel de manera que se puedan garantizar las propiedades prescritas para el hormigón situado por debajo del nivel de descabezamiento previsto en Proyecto.

672.3.10 Viga de atado de paneles

Una vez terminada la ejecución de los paneles se demolerá la cabeza de los mismos en una profundidad suficiente para eliminar el hormigón contaminado por el lodo tixotrópico, y se construirá la viga de atado prevista en el Proyecto. Previamente se prolongarán las armaduras verticales de la pantalla en todo el canto de la viga de atado, enlazándolas con las armaduras longitudinales y transversales de ésta.

672.3.11 Tolerancias

672.3.11.1 Paneles

Para las pantallas de sostenimiento, la tolerancia de implantación de los paneles hormigonados "in situ", definida al nivel de los muretes-guía, y en el lado a excavar, será de veinte milímetros (20 mm) en la dirección de la excavación principal y de cincuenta milímetros (50 mm) en la dirección opuesta.

La tolerancia de verticalidad de los paneles será del uno por ciento (1%) de la profundidad total excavada. Cuando el terreno presente bolos y obstáculos, esta tolerancia podrá ser aumentada, previa autorización del Director de las Obras.

La tolerancia, considerando el plano de la cara excavada, de los paneles hormigonados deberá ser inferior a cien milímetros (100 mm) en caso de protuberancias, e inferior a veinte milímetros (20 mm) en caso de agujeros. En el caso de protuberancias, podrá aceptarse un valor superior al indicado cuando el suelo contenga elementos de tamaño superior a cien milímetros (100 mm).

El "tecleo", o deslizamiento perpendicular a la superficie vista, entre dos paneles adyacentes deberá estar comprendido en un intervalo compatible con el buen funcionamiento de la pantalla.

El "tecleo" entre superficies contiguas de la junta no deberá ser mayor de ciento cincuenta milímetros (150 mm).

La anchura y la profundidad de la excavación no deberán ser en ningún caso inferiores a los valores recogidos en Proyecto.

La tolerancia en la longitud del panel no será superior a cincuenta milímetros (50 mm).

672.3.11.2 Jaulas de armadura

La longitud total de la jaula de armadura deberá ser igual a la recogida en Proyecto, más menos diez milímetros (± 10 mm).

Las cotas de los elementos singulares, tales como empalmes, armaduras de espera, refuerzos para zonas de anclajes, deberán ser iguales, después del hormigonado, a los valores de Proyecto más menos setenta milímetros (± 70 mm).

La cota de la parte superior de la jaula deberá ser igual, después de hormigonar, al valor de Proyecto más menos cincuenta milímetros (± 50 mm).

La posición horizontal de la jaula, siguiendo el eje de pantalla, deberá ser igual, después de hormigonar, al valor de Proyecto más menos setenta milímetros (± 70 mm).

672.3.12 Excavación del terreno adyacente a la pantalla

Los trabajos de excavación del terreno adyacente a la pantalla se ajustarán al plan de excavación establecido en el Proyecto o, en su defecto, fijado por el Director de las Obras, con objeto de que las solicitaciones inducidas en los diversos elementos de la obra no excedan de las admisibles.

Dicho plan incluirá los siguientes puntos:

- Dimensiones y cotas de la excavación.
- Arriostramientos provisionales y definitivos.
- Secuencia de todos los trabajos.
- Intervalos mínimos y máximos a respetar entre el final de un trabajo y el comienzo del siguiente.

Durante los trabajos de excavación del terreno adyacente, se controlará el comportamiento de la pantalla y se tomarán las medidas oportunas.

672.4 MEDICIÓN Y ABONO

Las excavaciones se abonarán por metros cúbicos (m^3), deducidos de los planos, multiplicando la superficie de pantalla afectada por el espesor teórico de la misma. La profundidad de la pantalla se medirá desde al plano de trabajo hasta la profundidad teórica de las armaduras más veinte centímetros (20 cm). La longitud se medirá horizontalmente.

El hormigón se abonará por metros cúbicos (m^3) según volumen teórico, incluyendo los veinte centímetros (20 cm) de exceso en profundidad, sin ser causa de abono otro tipo de excesos. Podrá abonarse por metros cúbicos (m^3) de volumen real si así lo indica expresamente el Proyecto.

Las armaduras de acero se medirán y abonarán según se especifica en el artículo 600, “Armaduras pasivas a emplear en hormigón estructural” de este Pliego.

Las vigas de atado se medirán y abonarán según se especifica en el artículo 630, “Obras de hormigón en masa o armado” de este Pliego.

Los anclajes se medirán y abonarán según se especifica en el artículo 675, “Anclajes” de este Pliego.

La limpieza superficial del paramento visto de la pantalla se abonará por metros cuadrados (m²) de paramento visto, medidos sobre planos, cuando este trabajo esté previsto en el Pliego de Prescripciones Técnicas Particulares.

No serán abonables las operaciones de preparación de la plataforma de trabajo, ejecución de muretes-guía, demolición de cabezas de paneles, apeos provisionales de la pantalla, regularización del paramento visto de la pantalla, ni cualquier otra operación para la que no se haya establecido criterio de medición y abono.

NORMAS DE REFERENCIA EN EL ARTÍCULO 672

UNE 36068	Barras corrugadas de acero soldable para armaduras de hormigón armado.
UNE 83313	Ensayos de hormigón. Medida de la consistencia del hormigón fresco. Método del cono de Abrams.
UNE EN 1538	Ejecución de trabajos especiales de geotecnia. Muros pantalla.

673.1 DEFINICIÓN

Se definen como tablestacados metálicos las paredes formadas por tablestacas metálicas que se hincan en el terreno, para constituir, debidamente enlazadas, pantallas de impermeabilización o resistencia, con carácter provisional o definitivo.

Se entiende por pantalla de tablestacas combinada la compuesta por elementos primarios y secundarios. Los elementos primarios están formados normalmente por pilotes metálicos, situados en el terreno a intervalos equidistantes. Los elementos secundarios son generalmente perfiles metálicos de tablestaca, que se disponen en el espacio intermedio entre los elementos primarios.

673.2 MATERIALES

Se estará, en todo caso, a lo dispuesto en la legislación vigente en materia medioambiental, de seguridad y salud, y de almacenamiento y transporte de productos de construcción.

Lo dispuesto en este artículo se entenderá sin perjuicio de lo establecido en el Real Decreto 1630/1992 (modificado por el R.D. 1328/1995), por el que se dictan disposiciones para la libre circulación de productos de construcción, en aplicación de la Directiva 89/106 CEE. En particular, en lo referente a los procedimientos especiales de reconocimiento, se estará a lo establecido en el artículo 9 del mencionado Real Decreto.

673.2.1 Tablestacas metálicas

673.2.1.1 *Condiciones generales*

Las tablestacas serán perfiles laminados de acero al carbono sin aleación especial, cuya resistencia característica a tracción será superior a trescientos cuarenta megapascales (340 MPa) u otra superior que determine el Proyecto.

El acero utilizado deberá permitir el empleo de soldadura eléctrica.

En el caso de reutilización de tablestacas deberá comprobarse que cumplen las especificaciones referentes al tipo, tamaño y calidad del acero definidos en el Proyecto.

Las tablestacas que se hubieran torcido por cualquier causa, se enderezarán, de modo que su flecha máxima, respecto a la recta definida por sus dos (2) extremos, no sea mayor que un doscientosavo (1/200) de su longitud.

El estado de las pestañas de unión de unas tablestacas con otras deberá ser aceptable; y permitirá su enhebrado sin ninguna dificultad, produciendo una unión sólida y estanca.

En caso de utilizarse materiales de sellado, para reducir la permeabilidad de las uniones entre tablestacas, éstos deberán cumplir las especificaciones definidas en Proyecto. Salvo que se disponga de experiencia previa contrastada, o de ensayos representativos sobre modelo del método a utilizar para el sellado de las uniones entre tablestacas, deberá comprobarse, mediante ensayos adecuados sobre tramos de unión sellados, que el método propuesto cumple los requisitos de impermeabilización de la pantalla de tablestacas especificados en Proyecto.

673.2.1.2 Forma y dimensiones

Los perfiles y peso de las tablestacas serán los que figuren en Proyecto, admitiéndose, para su longitud, unas tolerancias de veinte centímetros (20 cm) en más y de cinco centímetros (5 cm) en menos.

El corte de las tablestacas a su longitud debida se efectuará por medio de sierra o soplete.

673.3 EQUIPO NECESARIO PARA LA EJECUCIÓN DE LAS OBRAS

La hincas de las tablestacas podrá efectuarse por medio de mazas de golpeo (lentas o rápidas, de simple o doble efecto), a presión o mediante aparatos vibradores adecuados.

En el caso de mazas de simple efecto, el peso de la maza propiamente dicha no será inferior a la cuarta parte (1/4) del peso de la tablestaca si se hincan las tablestacas de una en una, o a la mitad (1/2) del peso de la misma si se hincan por parejas. La energía cinética desarrollada en cada golpe, por las mazas de doble efecto, será superior a la producida, también en cada golpe, por la de simple efecto especificada, cayendo desde una altura de sesenta centímetros (60 cm).

Las mazas deberán ser guiadas en todo su recorrido por un dispositivo de guía aprobado por el Director de las Obras.

673.4 EJECUCIÓN DE LAS OBRAS

El manejo y almacenamiento de las tablestacas se realizará de tal manera que garantice la seguridad de las personas e instalaciones. Deberá asegurarse asimismo que no se provoquen daños significativos en la geometría, elementos de unión o revestimiento de las tablestacas.

Las tablestacas de dimensiones o características diferentes deberán almacenarse de forma separada e identificarse adecuadamente.

Para definir la forma de almacenamiento, número de tablestacas por apilamiento y disposición de los soportes se tendrá en cuenta la longitud y rigidez de éstas, con el fin de evitar que se produzcan daños en las mismas.

En los almacenamientos de tablestacas con tratamientos superficiales, se dispondrán separadores entre cada tablestaca.

Cualquier variación en las características de las tablestacas definidas en Proyecto (variación de longitud, aumento de resistencia, etc.), deberá ser aprobada por el Director de las Obras.

Se dispondrán guías para las tablestacas, que pueden consistir en una doble fila de tablonos, o piezas de madera de mayor sección, colocados a poca altura del suelo, de forma que el eje de hueco intermedio coincida con el de la pantalla de tablestacas a construir. Esta doble fila de tablonos estará sólidamente sujeta y apuntalada al terreno, y la distancia entre sus caras interiores no excederá del espesor de la pared de tablestacas en más de dos centímetros (2 cm).

Las cabezas de las tablestacas hincadas por percusión deberán estar protegidas por medio de sombreretes o sufrideras adecuados, para evitar su deformación por los golpes. En su parte inferior, las ranuras de las pestañas de unión de unas tablestacas con otras se protegerán, en lo posible, de la introducción de terreno en la misma (lo que dificultaría el enhebrado de las tablestacas que se hincan a continuación), tapando el extremo de la mencionada ranura con un roblón, clavo, tornillo, o cualquier pieza análoga alojada, pero no ajustada en dicho extremo de forma que permanezca en su sitio durante la hinca, pero que pueda ser fácilmente expulsada por otra tablestaca que se enhebre en la ranura y llegue a mayor profundidad. Salvo especificación del Proyecto o, en su defecto del Director de las Obras, no se tomará ninguna precaución especial para asegurar la estanqueidad de las juntas.

La hinca de las tablestacas se continuará hasta alcanzar la penetración mínima en terreno firme estipulada en Proyecto o, en su defecto, por el Director de las Obras.

Terminada la hinca, se cortarán, si es preciso, las tablestacas, de manera que sus cabezas queden alineadas según el perfil definido en Proyecto, y se construirá, si procede, la viga de arriostramiento.

Los empalmes de tablestacas se efectuarán con trozos de longitud apropiada, que se unirán por soldadura, de forma que el ángulo de las dos partes soldadas no sea superior a tres grados sexagesimales (3°), en cualquier dirección.

Las ayudas a la hinca, tales como lanza de agua, preperforación o lubricación de juntas, serán utilizadas únicamente con el consentimiento por escrito del Director de las Obras.

Se estará, en todo caso, a lo dispuesto en la legislación vigente en materia medioambiental, de seguridad y salud, y de almacenamiento y transporte de productos de construcción.

673.5 TOLERANCIAS

Salvo especificación en contra del Proyecto, la posición y verticalidad de las pantallas de tablestacas, una vez colocadas deberá cumplir las tolerancias definidas a continuación:

Tipo de pantalla	Descripción	Posición de la cabeza de la tablestaca (mm)	Verticalidad ²⁾ del metro superior en todas las direcciones (%)
Pantalla de tablestacas ⁶⁾	En tierra	≤ 75 ¹⁾	≤ 1,0 ³⁾
	Sobre agua	≤ 100 ¹⁾	≤ 1,5 ³⁾
Pantalla combinada ⁷⁾	Pilotes primarios	≤ 20 ^{4) 5)}	≤ 0,5 ⁵⁾

(1) Perpendicular a la pantalla.

(2) Si la dirección del eje de las tablestacas definida en el Proyecto difiere de la vertical, las tolerancias especificadas en la tabla deberán tomarse con relación a esa dirección.

(3) En suelos difíciles se considerará el límite del dos por ciento (2%), salvo especificación en contra del Proyecto.

(4) En todas las direcciones horizontales.

(5) El Proyecto o el Director de las Obras podrán modificar estos valores, en cada caso, dependiendo de la longitud, tipo y número de los elementos de tablestaca intermedios, y de las condiciones del suelo, con el fin de reducir al máximo el riesgo de desenhebrado.

(6) Excluidas las tablestacas planas.

(7) En tierra y sobre agua.

Si la cota del pie de las tablestacas o pilotes primarios difiere, una vez hincados, en más de doscientos cincuenta milímetros (250 mm) de la especificada en Proyecto, deberá informarse al Director de las Obras y se estará a lo que éste determine.

Si las cabezas de las tablestacas difieren, una vez hincadas, en más de cincuenta milímetros (50 mm) del nivel especificado en Proyecto, las tablestacas deben cortarse al nivel adecuado, con una precisión de veinte milímetros (20 mm).

Los sistemas de medida utilizados para controlar la posición e inclinación de las tablestacas deben estar en concordancia con la precisión buscada en cada caso y ser aprobados por el Director de las Obras.

673.6 REQUERIMIENTOS ESPECIALES

Si el Proyecto plantea condicionantes estrictos en relación con la impermeabilidad de las tablestacas, previamente a su ejecución deberá presentarse al Director de las Obras, para su aprobación, un informe con una descripción detallada de todas las actividades, materiales y procedimientos y ensayos previstos, a efectos de garantizar la misma.

Si existen estructuras o instalaciones sensibles en el entorno de la obra, debe verificarse mediante pruebas de hincas o por experiencias previas, la seguridad de éstas.

673.7 MEDICIÓN Y ABONO

Los tablestacados metálicos se abonarán por metros cuadrados (m²) realmente ejecutados, medidos en el terreno después de proceder, en su caso, a la operación de enrase.

El abono de los empalmes, por soldadura, de las tablestacas se considerará incluido en el precio del tablestacado, salvo que se especifique lo contrario en el Proyecto.

Si las tablestacas tuvieran que ser hincadas a mayor profundidad de la estipulada en Proyecto, hasta un exceso del cincuenta por ciento (50%), el Contratista no podrá reclamar variación de los precios unitarios del Contrato por este concepto.

675.1 DEFINICIÓN

Anclaje: Dispositivo capaz de transmitir una carga de tracción, aplicable sobre el mismo, a una zona del terreno capaz de soportar dicho esfuerzo.

El dispositivo se compone, básicamente, de:

- **Cabeza:** Parte del anclaje que transmite el esfuerzo de tracción de la armadura a la placa de reparto o a la estructura.
- **Armadura:** Parte longitudinal, en general barra o cable, del anclaje que, trabajando a tracción, está destinada a transmitir la carga desde la cabeza hasta el terreno. Se divide a su vez en:
 - Longitud libre: Longitud de la armadura comprendida entre la cabeza del anclaje y el extremo superior de la longitud fija o bulbo.
 - Bulbo o longitud fija: zona del anclaje destinada a transmitir la carga del anclaje al terreno, en general mediante una lechada.

Por su forma de trabajar, los anclajes se clasifican en:

- **Anclaje pasivo:** Aquel que entra en tracción por sí solo, al oponerse la cabeza al movimiento del terreno inestable o de la estructura.
- **Anclaje activo:** Aquel cuya armadura, una vez instalado, se pretensa hasta la carga de proyecto que puede coincidir con la carga última de trabajo o ser sólo una fracción de ésta.

En función de la vida útil, los anclajes se clasifican en:

- **Anclajes temporales:** Aquellos cuya vida útil no es superior a dos (2) años.
- **Anclajes permanentes:** Aquellos cuya vida útil se considera superior a dos (2) años.

675.2 MATERIALES Y PRODUCTOS

La conexión entre el anclaje y la estructura deberá ser capaz de acoplarse a las deformaciones previstas a lo largo de la vida del anclaje.

El conjunto de materiales utilizados deberán ser compatibles entre sí. Esta condición adquiere particular importancia entre materiales que se encuentren en contacto directo. Las características de los materiales no serán susceptibles de sufrir modificación durante la vida del anclaje.

Se estará, en todo caso, a lo dispuesto en la legislación vigente en materia medioambiental, de seguridad y salud, y de almacenamiento y transporte de productos de construcción.

Lo dispuesto en este artículo se entenderá sin perjuicio de lo establecido en el Real Decreto 1630/1992 (modificado por el R.D. 1328/1995), por el que se dictan disposiciones para la libre circulación de productos de construcción, en aplicación de la Directiva 89/106 CEE. En particular, en lo referente a los procedimientos especiales de reconocimiento, se estará a lo establecido en el artículo 9 del mencionado Real Decreto.

675.2.1 Armadura

Deberá estarse a lo especificado en los artículos 240 “Barras corrugadas para hormigón estructural”, 243 “Alambres para hormigón pretensado”, 244 “Cordones de dos (2) o tres (3) alambres para hormigón pretensado” y 245 “Cordones de siete (7) alambres para hormigón pretensado”, de este Pliego, así como en UNE 36068 o UNE 36094 según el caso.

Otros materiales podrán ser utilizados, únicamente si su adecuación a los anclajes está suficientemente comprobada, además de necesitar el consentimiento explícito del Proyecto o del Director de las Obras.

675.2.2 Cabeza de anclaje

La cabeza de anclaje deberá permitir la puesta en carga de la armadura, soportar la tensión de prueba, la tensión de bloqueo y, si fuera necesario, un relajamiento y una nueva puesta en carga en tensión. Deberá ser capaz de soportar el cien por cien (100%) de las características de tensión de la armadura.

Deberá estar proyectada para permitir desviaciones angulares de la armadura, con respecto a la dirección normal a la cabeza, de tres grados sexagesimales (3°) al noventa y siete por ciento (97%) de la resistencia característica (f_{pk}) de la armadura.

Deberá transmitir la carga de la armadura a la estructura principal o al terreno a través de elementos de acero u hormigón convenientemente proyectados.

675.2.3 Manguitos para empalme de armaduras

Los manguitos no deberán disminuir la resistencia a tracción de la armadura.

Será necesario que la armadura no lleve manguito alguno en la zona de bulbo.

No deberán modificar la protección contra la corrosión, ni el movimiento libre de la longitud de alargamiento.

675.2.4 Bulbo de anclaje

Con el fin de anclar con la longitud de bulbo necesaria se deberán utilizar, salvo prescripción

en contra del Proyecto o del Director de las Obras, armaduras perfiladas o nervadas.

Los aceros de pretensado, que tengan una superficie lisa, sólo podrán ser utilizados, si se anclan mediante la ayuda de dispositivos de anclaje especiales. Esto deberá venir fijado en Proyecto o ser aceptado por el Director de las Obras, y se deberá comprobar su validez mediante un ensayo previo.

Cuando se utilicen longitudes de bulbo inferiores a tres metros (3 m), para transmitir tensiones de bloqueo superiores a trescientos kilonewton (300 kN), la idoneidad de la lechada de sellado deberá ser confirmada por ensayos previos.

675.2.5 Separadores y otros elementos colocados en la perforación

Todas las vainas instaladas deberán disponer de un recubrimiento mínimo de diez milímetros (10 mm) de lechada en la pared del orificio de perforación.

A fin de garantizar, en el orificio de perforación, un posicionamiento correcto de las armaduras, de sus componentes, de los elementos de protección contra la corrosión o de cualquier otro elemento, se deberán colocar separadores o centradores de manera que se respeten las exigencias de recubrimiento mínimo de la lechada. Estos separadores no deberán interferir en la inyección de la lechada.

La concepción de los centradores deberá tener en cuenta la forma de la perforación, posibles acampanamientos en la misma, y la susceptibilidad del terreno a ser dañado durante la inserción de la armadura.

675.2.6 Lechada de cemento y aditivos

Cuando la lechada de cemento se utilice para sellar la armadura a la vaina, será conveniente que la relación agua/cemento no exceda un valor de cero con cuatro (0,4), para minimizar el agua libre.

Las relaciones agua/cemento, para las lechadas de los bulbos, se deberán elegir en concordancia a las propiedades del terreno, y su rango de variación deberá encontrarse en el intervalo de cero con cuatro a cero con seis (0,4 a 0,6).

Con el acero de pretensado únicamente podrán utilizarse aquéllos cementos y adiciones en su caso, que especifique la vigente Instrucción de Hormigón Estructural (EHE).

Los cementos, que no corroan ni dañen a los aceros de pretensado podrán ser utilizados en la inyección de lechada en armaduras pretensadas.

Deberá tenerse en cuenta la agresividad del medio, a la hora de elegir el tipo de cemento para las lechadas en contacto con el terreno circundante.

Podrán utilizarse aditivos para mejorar la manejabilidad, reducir el agua libre o la retracción y

para aumentar el desarrollo de las resistencias.

El uso de aditivos con aceros de pretensado deberá realizarse de acuerdo con la vigente Instrucción de Hormigón Estructural (EHE) y previa aprobación del Director de las Obras. Los aditivos no deberán presentar elementos susceptibles de dañar los aceros de pretensado o la misma lechada.

Será conveniente realizar, ensayos de laboratorio e "in situ", con el fin de verificar el comportamiento de la mezcla.

675.2.7 Resinas

Las resinas y morteros de resina podrán utilizarse en la ejecución de anclajes, en lugar de las lechadas de cemento.

La resina propuesta para la ejecución de anclajes deberá recibir el visto bueno del Director de las Obras.

Será conveniente realizar, ensayos de laboratorio e "in situ", con el fin de verificar el comportamiento de la mezcla.

675.2.8 Protección contra la corrosión

Considerando que no existe ningún procedimiento exacto para definir, con una precisión suficiente, los condicionantes de corrosión, para poder predecir la evolución de esta última a lo largo del tiempo, todos los elementos de acero de un anclaje, puestos directa o indirectamente en tensión, deberán protegerse contra la corrosión durante su vida útil. Los elementos de protección deberán ser capaces de transmitir las sollicitaciones aplicadas a la armadura del anclaje, cuando sea necesario.

El tipo de protección contra la corrosión vendrá dado por la vida útil prevista para el anclaje.

675.2.8.1 Anclajes temporales

Los elementos de acero de un anclaje provisional deberán tener una barrera de protección que impida la corrosión durante una duración mínima de dos (2) años.

En caso de prolongar temporalmente la vida de un anclaje provisional, o bien que el anclaje se coloque en un terreno con agresividad corrosiva, se deberán tomar medidas suplementarias para proteger todos los componentes del anclaje de la corrosión, las cuáles deberán tener el visto bueno del Director de las Obras.

El Proyecto especificará los sistemas concretos de protección temporal a utilizar así como los requisitos a cumplir por los mismos.

675.2.8.2 Anclajes permanentes

Todos los elementos de acero de un anclaje permanente que sean inaccesibles deberán cumplir alguno de los siguientes requisitos:

Dos (2) barreras anticorrosión, a fin de que si una de ellas se daña durante la instalación la otra permanezca intacta.

Una (1) sola barrera anticorrosión, cuya integridad deberá ser demostrada bien mediante ensayo del sistema de ejecución del anclaje o bien mediante comprobación de cada anclaje después de su instalación.

Todo sistema de anclaje, cuya experiencia sobre la idoneidad del mismo esté suficientemente documentada, podrá utilizarse bajo la aprobación del Director de las Obras.

El Proyecto especificará los sistemas concretos de protección permanente a utilizar así como los requisitos a cumplir por los mismos.

675.2.9 Componentes y materiales utilizados comúnmente como protección contra la corrosión

675.2.9.1 Vainas y conductos plásticos

Las vainas y conductos plásticos deberán cumplir las prescripciones de las normas concernientes a estos materiales. En particular deberán ser continuas, estancas a la humedad y resistentes a los rayos ultravioleta durante la duración de su almacenaje. Las juntas de los elementos plásticos deberán estar selladas herméticamente por contacto directo mediante producto de estanqueidad, de tal manera que se impida el paso de la humedad.

El espesor mínimo de pared de una vaina exterior corrugada, común a una o más armaduras deberá ser de:

- Un milímetro (1 mm) para un diámetro interno inferior a ochenta milímetros (80 mm).
- Un milímetro y medio (1,5 mm) para un diámetro interno comprendido entre ochenta y ciento veinte milímetros (80 y 120 mm), ambos inclusive.
- Dos milímetros (2 mm) para un diámetro interno superior a ciento veinte milímetros (120 mm).

El espesor mínimo de pared de una vaina exterior lisa, deberá ser superior en un milímetro (1 mm) a la requerida para los tubos corrugados o bien deberá estar reforzada, en proporción equivalente.

El espesor mínimo de pared para una vaina interior lisa deberá ser de un milímetro (1 mm), y en el caso de vaina de corrugada de cero con ocho milímetros (0,8 mm).

Para transferir las cargas, los conductos de plástico deberán ser nervados o corrugados, salvo

indicación justificada en contra del Proyecto o del Director de las Obras. La amplitud y la frecuencia de las corrugas deberá estar relacionada con el espesor de la pared, debiendo ser capaces de transferir las cargas sin presentar deslizamiento.

675.2.9.2 Manguitos termorretráctiles

Se podrán utilizar manguitos termorretráctiles para encapsular los componentes de protección contra la corrosión que recubren la superficie de un elemento de acero.

El calentamiento de la vaina termorretráctil deberá realizarse de tal manera que las otras vainas o tubos de plástico no resulten quemadas ni deformadas por reblandecimiento.

El porcentaje de retracción deberá ser suficiente para prevenir cualquier aparición de agujeros a largo plazo. El espesor de la pared de los manguitos, después de la retracción, no deberá ser inferior a un milímetro (1 mm).

675.2.9.3 Dispositivos de estanqueidad

Las juntas mecánicas deberán estar selladas con juntas tóricas, juntas de estanqueidad o manguitos termorretráctiles.

La junta, o cualquier otro dispositivo equivalente deberá prevenir cualquier fuga del relleno o cualquier penetración de agua desde el exterior, sea cual sea el movimiento relativo entre los elementos considerados.

675.2.9.4 Lechadas de cemento

Se considerará como protección temporal y/o permanente la inyección de lechada de cemento en los taladros de perforación, con la condición de que el recubrimiento del anclaje no sea inferior a diez milímetros (10 mm) en toda su longitud, debiendo comprobarse que en cualquier condición de carga del anclaje el ancho de las fisuras no excede de cero con un milímetros (0,1 mm).

Se podrá realizar una de las dos barreras de protección por inyección de una lechada de cemento denso, convenientemente controlado, con la condición de que el espesor de recubrimiento entre la armadura y la segunda barrera no sea inferior a cinco milímetros (5 mm) y con la condición de haber comprobado que la anchura de cualquier fisura, producida en condiciones de carga normales, no sea superior a cero con un milímetros (0,1 mm).

El reparto de fisuras y de sus anchuras puede, en ciertas condiciones, depender de la posición de las corrugas del tendón.

675.2.9.5 Resina

Las lechadas a base de resina inyectada, o colocadas de manera controlada, se podrán utilizar como barrera de protección permanente siempre que se obtenga un recubrimiento mínimo del

tendón de cinco milímetros (5 mm), estén cerradas, no sufran contracciones y no presenten fisuras.

675.2.9.6 Productos para la protección contra la corrosión

Podrán ser utilizados, como protección contra la corrosión, productos derivados del petróleo (ceras) y de grasas. El Proyecto incluirá explícitamente las condiciones y criterios de aceptación a exigir a este tipo de productos.

Estos productos no deberán ser oxidables y serán resistentes a los ataques de bacterias y microorganismos.

Los productos de protección contra la corrosión, utilizados como barreras permanentes, deberán estar encerrados en una vaina resistente, estanca a la humedad y cerrada por una caperuza no susceptible a la corrosión. En estas circunstancias, estos productos podrán utilizarse igualmente para rellenar cavidades y para servir como lubricantes e impedir la presencia de gas o agua.

675.2.9.7 Tubos y caperuzas metálicas

Se podrán utilizar piezas metálicas como barreras permanentes contra la corrosión siempre que éstas estén convenientemente protegidas externamente. Este tipo de protección podrá obtenerse con lechadas de cemento denso, con hormigón, con galvanización en caliente o con la aplicación de varias capas de materiales de revestimiento, siempre que vengan indicadas en Proyecto o el Director de las Obras haya dado explícitamente su visto bueno.

Cuando dichas piezas estén sometidas a tensión durante el proceso de carga, sólo podrán ser consideradas barreras contra la corrosión si se comprueba su validez mediante ensayos.

675.3 EJECUCIÓN

Se estará, en todo caso, a lo dispuesto en la legislación vigente en materia medioambiental, de seguridad y salud, y de almacenamiento y transporte de productos de construcción.

675.3.1 Perforación

Los taladros para la colocación de los anclajes se perforarán de acuerdo con los diámetros, profundidades y posicionamiento indicados en los planos, salvo especificación en contra del Director de las Obras.

El diámetro de la perforación deberá asegurar el recubrimiento especificado de lechada a lo largo de la longitud del bulbo.

El método de perforación deberá ser seleccionado en función de las propiedades del suelo con el objetivo de evitar alteraciones en el mismo, salvo aquellas que puedan ser consideradas como necesarias para movilizar la resistencia de cálculo del anclaje.

Los fluidos de perforación, y los eventuales aditivos, no deberán presentar efectos adversos sobre la armadura, sobre su protección o sobre la lechada.

Los procedimientos para contrarrestar la presión de agua y de evitar surgencias, derrumbe del taladro o erosión durante las operaciones de perforación, puesta en obra e inyección deben ser determinados con antelación y aplicados cuando sean necesarios.

El proceso de perforación se deberá realizar de tal manera que cualquier variación en las características del terreno que hayan servido de base en el diseño del anclaje pueda ser detectada inmediatamente.

La perforación de cada taladro deberá reflejarse en un parte, en el cual, se recogerán los datos referentes a la clase de terreno, espesor de las capas, etc.; de tal manera que si se producen variaciones con relación a lo previsto se puedan detectar y comunicar al Director de las Obras. En estas partes se incluirán, asimismo, las pérdidas de fluido de perforación y las posibles incidencias durante el avance.

675.3.2 Fabricación, transporte, almacenaje y puesta en obra

675.3.2.1 Fabricación, transporte y almacenaje

Durante el proceso de fabricación y almacenaje, los anclajes y sus componentes deberán conservarse en un ambiente seco y limpio de elementos que puedan dañar a las armaduras o las vainas de protección, como agua, aceites, grasas o efectos térmicos. Las armaduras deberán estar perfectamente libres de óxido.

Durante la manipulación del anclaje se prestará especial cuidado en no retorcerlo y en evitar excesivas curvaturas que pudieran dañar o desorganizar su ensamblaje, evitando, asimismo, dañar los centradores-separadores y los medios de protección contra la corrosión.

En el caso de que la armadura tenga cables engrasados se deberá prestar especial atención a la limpieza de los mismos en la zona de adherencia.

La utilización de disolventes se deberá realizar con precaución, comprobando en cada caso que los disolventes no presentan agresividad en contacto directo con los componentes del anclaje.

Los centradores y separadores de la armadura deberán quedar sólidamente sujetos a la misma. El espaciamiento de los centradores dependerá fundamentalmente de la rigidez de la armadura y de su peso por unidad de longitud.

Las armaduras se deberán inspeccionar antes de su introducción en el taladro, con el objetivo de poder reparar, antes de su colocación, cualquier daño que pudieran presentar.

Durante la carga, transporte y puesta en obra de los anclajes se deberán tomar las

precauciones necesarias para no deformarlos o dañar sus componentes y elementos de protección contra la corrosión.

Antes de proceder a la puesta en obra se considera conveniente proceder a chequear el estado de la perforación y la ausencia de posibles obstrucciones en la misma.

Los intervalos de tiempo que requieran las diferentes operaciones en la ejecución de un anclaje se deberán determinar en función de las propiedades del terreno, tendiendo, en cualquier caso, a intervalos lo más cortos posibles.

675.3.2.2 *Inyección*

Todas las operaciones de inyección, tales como sistema de inyección, volúmenes, presiones, etc., se consignarán en un parte de trabajo.

La composición de las mezclas de inyección dependerá de la naturaleza del suelo.

En presencia de suelos agresivos se deberán utilizar cementos resistentes a los mismos.

La preinyección, en caso de ser necesaria, se realizará, en general, rellenando la perforación mediante lechada de cemento. Las lechadas de arena/cemento se utilizarán generalmente en rocas o en suelos cohesivos fuertemente consolidadas que presenten fisuras parcialmente rellenas o abiertas, y en suelos no cohesivos permeables para reducir la pérdida de lechada.

Las inyecciones químicas, cuyo uso se encuentra fuera de la práctica normal, en caso de utilizarse, deberán verificar que no contienen elementos que puedan dañar al anclaje.

675.3.2.2.1 Inyección del anclaje

Se deberá proceder a inyectar lo más pronto posible una vez colocado el anclaje en el taladro.

La boca del conjunto de inyección deberá permanecer siempre sumergida en la lechada durante todo el proceso de inyección, debiendo proseguirse la inyección hasta que la consistencia de la lechada emergente sea similar a la de la lechada inyectada.

El proceso de inyección se deberá realizar siempre desde la zona más baja a inyectar hacia arriba, y no deberá interrumpirse una vez iniciado el proceso. El método empleado deberá asegurar la eliminación del aire y del agua para conseguir rellenar íntegramente el taladro.

Cuando esté prevista una inyección repetitiva o una reinyección se deberá incorporar un sistema de tubos manguito.

Las inyecciones selectivas a alta presión podrán ser utilizadas para aumentar la resistencia del anclaje, por el efecto de mejora que la lechada induce en el terreno. Esta operación podrá realizarse antes o después de la colocación del anclaje.

El proceso de inyección deberá asegurar que no se transmita la fuerza del terreno al anclaje más que en la zona del bulbo.

Después de realizada la inyección no se manipulará el anclaje hasta que se alcance la resistencia característica necesaria estipulada en Proyecto. En general se considerará suficiente, para proceder al tesado del anclaje, un intervalo de tiempo de siete días (7 d) desde la finalización del proceso de inyección del mismo. Este plazo se puede reducir en función del uso de acelerantes de fraguado.

675.3.2.3 Equipo y tesado de los anclajes

Los equipos de tesado deberán ser regularmente calibrados.

La operación de tesado de los anclajes se deberá hacer preferentemente en una sola operación. Los equipos que apliquen una sollicitación individual, no simultánea por cada cable deberán equiparse con un dispositivo de medida permanente para poder calcular la tensión total aplicada al anclaje durante el tesado.

La secuencia del proceso de tesado de los anclajes se deberá especificar antes del inicio de los trabajos.

Durante los ensayos y fases de tesado de los anclajes se deberá asegurar que no se produce ningún deterioro en la integridad de los mismos.

675.4 ENSAYOS, VIGILANCIA Y CONTROL

Se consideran tres tipos de ensayos:

- Ensayos de investigación.
- Ensayos de adecuación o idoneidad.
- Ensayos de aceptación.

Los métodos de puesta en carga serán los recogidos en NLT 257 y NLT 258.

Durante los periodos de mantenimiento de la tensión, cuando se determine la fluencia, la precisión de las medidas deberá ser de cinco centésimas de milímetro (0,05 mm). Cuando no se mida la fluencia la precisión requerida será de cero con cinco milímetros (0,5 mm).

La sensibilidad de los aparatos de medida de la fluencia será una centésima de milímetro (0,01 mm).

La medida de tracciones en los anclajes se deberá realizar con precisión igual o superior al dos por ciento (2%) de la tensión máxima aplicada durante cada ensayo.

La sensibilidad de los dispositivos utilizados en los ensayos de relajación de tensiones será igual o superior al cero con cinco por ciento (0,5%) de la tensión de prueba.

La tensión de referencia adoptada, con relación a la cual se miden todas las tensiones deberá ser, normalmente, un décimo de la tensión de prueba, P_p ($P_a=0,1 \cdot P_p$).

Podrá tomarse una tensión de referencia superior cuando después de algunos ciclos de carga aparezcan alargamientos no esperados o excesivos de la armadura.

Si no se sobrepasarán los límites de fluencia o de pérdida de tensión, el valor máximo de la tensión de bloqueo P_o , deberá limitarse a cero con seis veces la tensión característica de rotura del acero ($P_o \leq 0,6 \cdot P_{tk}$).

En los ensayos de idoneidad, y en los de aceptación, cuando se sobrepase el valor límite de fluencia, o de pérdida de tensión, se deberá disminuir el valor de la tensión de bloqueo hasta alcanzar un valor que permita respetar el criterio de fluencia o de pérdida de tensión.

675.4.1 Ensayos de investigación

Los ensayos de investigación se realizarán previamente a la ejecución de los anclajes. Será recomendable realizar dichos ensayos cuando los anclajes vayan a ser realizados en terrenos cuyas propiedades no hayan sido verificadas en ensayos anteriores o cuando las tensiones, a las que van a estar sometidos, sean superiores a las adoptadas en condiciones de terreno semejantes ya conocidas.

En estas condiciones se deberá determinar:

- La resistencia del bulbo del anclaje R_a , en el contacto terreno-lechada.
- La longitud libre aparente de la armadura L_{ap}
- La carga crítica de fluencia del anclaje, o las características de fluencia del anclaje a diferentes cargas hasta la rotura según NLT 258.

El procedimiento de aplicación de carga se hará de acuerdo con lo establecido por el método de ensayo utilizado.

675.4.2 Ensayos de adecuación o idoneidad

Antes de la ejecución de estos ensayos se deberá disponer del conjunto de resultados e interpretación de los ensayos de investigación realizados.

Los ensayos de idoneidad deberán confirmar:

- La capacidad del anclaje de soportar la tensión de prueba P_p
- Las características de fluencia o de la pérdida de tensión del anclaje hasta la tensión de prueba P_p
- La longitud libre aparente de la armadura, L_{ap}

Se realizarán al menos tres (3) ensayos de idoneidad, en condiciones idénticas a los anclajes de la obra.

El procedimiento de aplicación de carga se hará de acuerdo con lo establecido por el método de ensayo utilizado.

675.4.3 Ensayos de aceptación

Estos ensayos se deberán realizar sistemáticamente en el tesado de todos los anclajes.

Los objetivos de estos ensayos son:

- Comprobar la capacidad del anclaje de soportar la tensión de prueba, P_p
- Determinar la longitud libre aparente de la armadura, L_{ap}
- Confirmar las características de fluencia o pérdida de tensión en el estado límite de servicio.

El procedimiento de aplicación de la carga se hará de acuerdo con lo establecido por el método de ensayo utilizado.

675.5 MEDICIÓN Y ABONO

El Proyecto tipificará los anclajes a utilizar en función de su longitud y carga admisible. Cada tipo de anclaje se abonará en función de los siguientes conceptos:

Unidad de partes fijas del anclaje, que incluirá la cabeza, placa, tesado y sistemas de protección externa (caperuzas, etc.).

Metro (m) de anclaje realmente ejecutado, incluyendo el conjunto de operaciones y suministros necesarios para su ejecución. Esta unidad se medirá siempre desde la cara de apoyo de la cabeza de anclaje.

675.6 ESPECIFICACIONES TÉCNICAS Y DISTINTIVOS DE CALIDAD

El cumplimiento de las especificaciones técnicas obligatorias requeridas a los productos contemplados en este artículo, se podrá acreditar por medio del correspondiente certificado que, cuando dichas especificaciones estén establecidas exclusivamente por referencia a normas, podrá estar constituido por un certificado de conformidad a dichas normas.

El certificado acreditativo del cumplimiento de las especificaciones técnicas obligatorias establecidas en este artículo podrá ser otorgado por los Organismos españoles -públicos y privados- autorizados para realizar tareas de certificación en el ámbito de los materiales, sistemas y procesos industriales, conforme al Real Decreto 2200/1995, de 28 de diciembre. El alcance de la certificación en este caso, estará limitado a los materiales para los que tales Organismos posean la correspondiente acreditación.

Si los productos, a los que se refiere este artículo, disponen de una marca, sello o distintivo de calidad que asegure el cumplimiento de las especificaciones técnicas que se exigen en este artículo, se reconocerá como tal cuando dicho distintivo esté reconocido por la Dirección General de Carreteras del Ministerio de Fomento.

NORMAS DE REFERENCIA EN EL ARTÍCULO 675

UNE 36068	Barras corrugadas de acero soldable para armaduras de hormigón armado.
UNE 36094	Alambres y cordones de acero para armaduras de hormigón pretensado.
NLT 257	Ensayo de puesta en carga de un anclaje mediante ciclos incrementales para la determinación del desplazamiento por fluencia de la cabeza del anclaje.
NLT 258	Ensayo de puesta en carga de un anclaje mediante fases incrementales para la determinación del desplazamiento por fluencia de la cabeza del anclaje.

676.1 DEFINICIÓN

La inyección de un terreno implica la introducción en el mismo, para reducir su grado de permeabilidad y/o mejorar sus condiciones mecánicas, de una mezcla fluida que posteriormente fragua y endurece.

En el proceso se controla indirectamente la colocación a distancia de materiales bombeables mediante el ajuste de sus propiedades reológicas y de sus parámetros de colocación (presión, volumen, caudal).

En el artículo se contemplan los siguientes tipos de inyección:

- **Impregnación:** Sustitución del agua y/o gas intersticial en un medio poroso, por una lechada inyectada a una presión suficientemente baja, que asegure que no se producen desplazamientos significativos de terreno.
- **Relleno de fisuras:** Inyección de lechada en las fisuras, diaclasas, fracturas o discontinuidades, en general, en formaciones rocosas.
- **Relleno de huecos:** Consiste en la colocación de una lechada, con un alto contenido de partículas, para el relleno de grandes huecos.
- **Inyección por compactación:** Consiste en un método de inyección con desplazamiento del terreno, en el cual se introduce un mortero de alta fricción interna en una masa de suelo.
- **Fracturación hidráulica:** Consiste en la inyección del terreno mediante su fracturación por lechada, con una presión por encima de su resistencia a tracción y de su presión de confinamiento. También se denomina hidrofracturación, hidrofisuración, “hidrojacking” o “claquage”.

Como procesos de inyección se contemplan los siguientes:

- **Inyección desde la boca de la perforación:** Consiste en introducir la lechada desde la boca del sondeo, obturando en la parte superior.
- **Inyecciones por fases descendentes:** Consiste en un proceso en el cual se perfora e inyecta un tramo de terreno, reperforando e inyectando a continuación el tramo inmediato inferior. También se puede aplicar este método con la colocación de obturadores, iniciándose el proceso de inyección progresivamente hacia el fondo del sondeo.
- **Inyecciones por fases ascendentes:** Se trata de un proceso de inyección por tramos sucesivos, comenzando desde la parte inferior de la zona a inyectar hasta la zona superior.

- **Inyección por fases repetitivas mediante tubos manguito:** Se trata de un procedimiento que permite tratar repetidamente, en distintas fases, un mismo punto, sin reperforación, para lo cual se perfora un taladro colocando en su interior un tubo, denominado "tubo manguito", que tiene una serie de agujeros periféricos, obturados exteriormente por manguitos de goma, que sirven de válvulas antirretorno, por los que sale la lechada. El espacio anular entre el tubo y el terreno se rellena, constituyendo lo que se denomina "gaine", con el objetivo de conseguir una obturación longitudinal continua.

676.2 MATERIALES Y PRODUCTOS

676.2.1 Requisitos generales

Se estará, en todo caso, a lo dispuesto en la legislación vigente en materia medioambiental, de seguridad y salud, y de almacenamiento y transporte de productos de construcción.

Se deberá evaluar la compatibilidad de todos los componentes de la lechada. Asimismo se deberá evaluar la interacción entre la lechada y el terreno a tratar.

Una vez aprobados los materiales a utilizar no deberán modificarse, salvo autorización del Director de las Obras, previa realización de ensayos de conformidad, cuyo abono correrá a costa del Contratista.

Lo dispuesto en este artículo se entenderá sin perjuicio de lo establecido en el Real Decreto 1630/1992 (modificado por el R.D. 1328/1995), por el que se dictan disposiciones para la libre circulación de productos de construcción, en aplicación de la Directiva 89/106 CEE. En particular, en lo referente a los procedimientos especiales de reconocimiento, se estará a lo establecido en el artículo 9 del mencionado Real Decreto.

676.2.2 Materiales de inyección

676.2.2.1 Conglomerantes hidráulicos

Los conglomerantes hidráulicos incluyen los cementos y productos similares que se emplean suspendidos en el agua para la preparación de las lechadas.

En la selección del conglomerante hidráulico para la lechada se deberá considerar su granulometría en relación a las dimensiones de las fisuras o huecos existentes en el terreno a tratar.

Se podrán utilizar todos los tipos de cemento que sean compatibles con la lechada y el terreno a tratar y cumplan con las prescripciones de la vigente Instrucción para la Recepción de Cementos.

El cemento a utilizar se almacenará en lugar seco, ventilado y protegido de la humedad e intemperie.

676.2.2.2 *Materiales arcillosos*

Podrán utilizarse materiales arcillosos en las lechadas hechas a base de cemento, con el fin de reducir la sedimentación, y variar la viscosidad y la cohesión de la lechada, consiguiéndose, además, una mejora de la bombeabilidad.

Se podrán utilizar arcillas naturales de carácter eminentemente plástico y estructura laminar, siendo conveniente el empleo de arcillas de tipo bentonítico, activadas o modificadas, por su mejor calidad en cuanto al efecto superficie de sus partículas, así como por la mayor regularidad de sus propiedades.

En todo caso deberá conocerse la mineralogía, granulometría, humedad y límite líquido del material arcilloso que se utilice.

676.2.2.3 *Arenas y filleres*

Las arenas y los filleres podrán emplearse en las lechadas de cemento y en las suspensiones de arcilla como aditivos de masa o bien como productos para variar la consistencia de la lechada, mejorar su comportamiento frente a la acción del agua, su resistencia mecánica y su deformabilidad.

En general podrán utilizarse arenas naturales o gravas, filleres calcáreos o silíceos, puzolanas y cenizas volantes siempre que se asegure que no contienen elementos perjudiciales.

676.2.2.4 *Agua*

El agua deberá ser compatible con el cemento a emplear, debiendo realizarse ensayos del agua obtenida "in situ", para determinar el contenido de cloruros según UNE 7178, sulfatos según UNE 7131 y materia orgánica según UNE 7235 antes de su aprobación.

676.2.2.5 *Productos químicos*

Se podrán utilizar productos químicos tales como los silicatos y sus reactivos, resinas acrílicas y epoxi, materiales hechos a base de lignina y poliuretanos, siempre que cumplan la legislación ambiental vigente.

Se deberá considerar, a la hora de evaluar su utilización, el conjunto de reacciones que puedan producirse tanto entre los productos empleados y sus derivados, como con otros componentes de la lechada y con el suelo existente.

Los aditivos son productos orgánicos e inorgánicos que se añaden, en general en cantidades reducidas, a la lechada con el objetivo de modificar sus propiedades y controlar sus parámetros, tales como viscosidad, tiempo de fraguado y estabilidad, durante el proceso de inyección, además de la resistencia, cohesión y permeabilidad una vez colocada la lechada.

Como aditivos se podrán utilizar, entre otros, superplastificantes, productos para retener agua y productos para arrastrar aire.

676.2.2.6 Lechadas

Se denomina lechada a un material bombeable que se inyecta en el terreno modificando las características físicas del medio.

A efectos de este artículo las lechadas se clasifican como:

- **Suspensiones:** Son las lechadas que contienen agua y productos sólidos no disueltos, pudiendo incluir también aditivos. Durante el flujo presentan el comportamiento de un fluido de Bingham.

En las suspensiones se debe tener en cuenta la tendencia que presentan los sólidos en suspensión a sedimentar (por efecto de la acción de la gravedad), y a perder agua bajo presión, lo que deberá ser considerado con relación a la naturaleza y propiedades de los materiales existentes.

A estos efectos se considerará que una suspensión es estable si cuando se coloca un litro (1 l) en un cilindro graduado, al cabo de cuatro horas (4 h), el volumen superior de agua clara que sobrenada es inferior al cuatro por ciento (4%) del volumen total.

- **Disoluciones:** Las disoluciones que se emplean como lechadas se caracterizan por la ausencia de partículas sólidas, al disolverse los componentes químicos en el agua. Se caracterizan por presentar un comportamiento de fluido newtoniano.

676.3 EJECUCIÓN

Se estará, en todo caso, a lo dispuesto en la legislación vigente en materia medioambiental, de seguridad y salud, y de almacenamiento y transporte de productos de construcción.

676.3.1 Perforación

El procedimiento de perforación elegido y de limpieza deberán asegurar la viabilidad del proceso de inyección futuro, en especial cuando se pueda incurrir en modificaciones de la permeabilidad de los puntos de inyección.

En el caso de inyección de un macizo rocoso se deberá tener en cuenta la disposición de los planos de estratificación, diaclasas y fracturas, debiéndose ajustar las perforaciones a la orientación y espaciamiento de las principales juntas abiertas.

Las perforaciones se realizarán de acuerdo con los ángulos, orientación y espaciamiento incluidos en el Proyecto.

No se permitirán desviaciones, con relación al eje de la perforación prevista, superiores a un tres por ciento (3%) de su longitud para profundidades de hasta veinte metros (20 m). En el caso de perforaciones más profundas la distancia entre perforaciones contiguas se deberá ajustar para tener en cuenta posibles desviaciones.

En el caso de que la inyección no se realice inmediatamente después de la perforación, se deberá proteger ésta para evitar su contaminación.

676.3.2 Preparación de la lechada

Los componentes de la lechada deberán almacenarse de tal manera que sus propiedades no se vean alteradas por los efectos de la climatología, en especial de la temperatura y de la humedad.

Se deberá impedir la contaminación de la lechada y de sus componentes durante el almacenaje, manipulación y entrega.

Cuando las lechadas contengan bentonita, ésta deberá hidratarse antes de su empleo en las mezclas.

La dosificación de los componentes de la lechada se deberá efectuar con dispositivos homologados, con tolerancias que no sobrepasen, en ningún caso, el cinco por ciento (5%), debiendo respetarse, para valores inferiores, el nivel de tolerancia estipulado por los fabricantes.

Se deberán utilizar procesos de batido y/o mezclado automáticos.

Los equipos de mezclado deberán seleccionarse para garantizar la homogeneidad de la muestra.

Las bombas y los equipos de inyección se deberán seleccionar de acuerdo con la técnica de inyección elegida.

La presión de inyección se medirá lo más cerca posible del punto de tratamiento.

Los sistemas de inyección deberán eliminar aumentos bruscos de presión con el objetivo de impedir la iniciación no intencionada y no detectada de fracturas hidráulicas.

Las tuberías de suministro de lechada deberán ser capaces de soportar la presión máxima de bombeo con un margen suficiente de seguridad. Su diámetro deberá permitir caudales suficientemente elevados para impedir la separación de los componentes de la lechada mezclada (suspensiones).

Las tuberías de distribución para el suministro de lechadas de resina deberán ser resistentes y se limpiarán inmediatamente después de realizar la inyección.

Las suspensiones deberán agitarse hasta el momento en que se inyecte la lechada, para impedir su sedimentación.

Si se utilizan tubos manguito, el interior del tubo de inyección se deberá lavar al final de cada fase de inyección.

676.3.3 Colocación y secuencias de la inyección

El desarrollo de una obra de inyección es un proceso interactivo y continuo, que exige una supervisión "in situ".

El proceso de inyección se rige por:

- El volumen de lechada por fase.
- El caudal.
- La presión de inyección.
- La viscosidad de la lechada.

La elección del método de colocación de la lechada dependerá de las características del terreno, de los objetivos a conseguir con el trabajo y del tipo de lechada a emplear.

Los huecos y cavidades grandes suelen rellenarse por gravedad, bien directamente o bien mediante un tubo-tremie que alcance la base del hueco o de la cavidad.

La inyección por fases descendentes es el método clásico de inyección de rocas, en especial si se trata de macizos rocosos inestables.

La inyección por fases ascendentes se aplica en macizos rocosos estables, así como en terrenos inestables si el objetivo es una inyección de compactación.

La inyección por fases repetitivas mediante tubos manguito tiene su campo de aplicación principal en suelos y en terrenos rocosos inestables. Esta técnica permite inyectar, en diferentes fases, sin reperforación, un mismo punto de tratamiento.

Los obturadores podrán ser pasivos, mecánicos o hidráulicos y deberán tener una longitud suficiente para minimizar el riesgo de fuga de lechada de la zona tratada, debiendo garantizar, asimismo, la estanqueidad entre la pared y el tubo de inyección cuando la presión alcance su valor máximo.

La longitud máxima de tramo de tratamiento, en macizos rocosos, no deberá sobrepasar el intervalo comprendido entre cinco y diez metros (5 y 10 m), debiendo, en caso de estar la roca alterada o fisurada, ajustarse dicho intervalo.

En suelos, la longitud máxima de tramo de tratamiento no deberá ser mayor de un metro (1 m) de longitud.

Cuando se sepa o sospeche que la inyección se va a realizar en presencia de aguas subterráneas con circulación, se deberán adoptar medidas que eviten una excesiva dilución o una pérdida total de lechada.

676.3.4 Supervisión y control

Siempre que sea posible se deberán utilizar sistemas informatizados para:

- El seguimiento de la perforación de los sondeos.
- La medición y control de la presión, del caudal y del volumen de las lechadas inyectadas en cada punto.

Las propiedades de la lechada se supervisarán mediante los ensayos de control que indique el Proyecto, o en su defecto mediante los que establezca el Director de las Obras, para asegurar, durante el transcurso de la inyección, el cumplimiento permanente de las características exigidas a la misma.

Las propiedades resistentes de las lechadas se determinarán mediante la realización de ensayos de compresión simple y/o de resistencia al corte.

Se deberá colocar la instrumentación recogida en el Proyecto, o en su defecto la que establezca el Director de las Obras, para efectuar el seguimiento de los movimientos del terreno y/o de las estructuras, con un nivel de precisión suficiente para asegurar que dichos movimientos permanecen dentro de los límites de tolerancia establecidos.

Para evaluar el grado de eficacia de las inyecciones se deberán realizar los ensayos que incluya el Proyecto, o en su defecto los que establezca el Director de las Obras, con el objetivo de poder modificar el tratamiento, conforme a las directrices que adopte el Director de las Obras, frente a cualquier anomalía.

676.4 MEDICIÓN Y ABONO

Las inyecciones se abonarán por metros cúbicos (m³) realmente inyectados.

En los casos en los que el Proyecto lo contemple de manera específica el abono será por metro (m) de longitud de tratamiento.

En caso de considerarlo el Proyecto, se podrán considerar diferentes precios por metro cúbico (m³) o por metro (m) de longitud, cuando el tratamiento afecte a distintas litologías.

Las operaciones de supervisión y control se considerarán incluidas en el precio considerado en cada caso, salvo que el Proyecto las defina de manera específica, en cuyo caso se abonarán a los precios unitarios establecidos en el mismo.

NORMAS DE REFERENCIA EN EL ARTÍCULO 676

UNE 7131	Determinación del contenido total de sulfatos en aguas de amasado para morteros y hormigones.
UNE 7178	Determinación de los cloruros contenidos en el agua utilizada para la fabricación de morteros y hormigones.
UNE 7235	Determinación de los aceites y grasas contenidos en el agua de amasado de morteros y hormigones.

677.1 DEFINICIÓN

El jet-grouting es un proceso que consiste en la desagregación del suelo (o roca poco compacta), mezclándolo, y parcialmente sustituyéndolo, por un agente cementante (normalmente cemento). La desagregación se consigue mediante un fluido con alta energía, que puede incluir el propio agente cementante.

A efectos de este artículo se considerarán los siguientes sistemas de jet-grouting:

- **Sistema de fluido único:** Cuando la desagregación y cementación del suelo se consigue con un chorro de un único fluido a alta presión que, en general, es una lechada de cemento.
- **Sistema de doble fluido (aire):** Cuando la desagregación y cementación del suelo se realiza por un fluido, normalmente lechada de cemento, asistido por un chorro de aire a presión que actúa como segundo fluido.
- **Sistema de doble fluido (agua):** Cuando la desagregación del suelo se obtiene por un chorro de agua a alta presión, utilizando como segundo fluido una lechada para conseguir la cementación del suelo.
- **Sistema de triple fluido:** Con este sistema la desagregación del suelo se consigue por un chorro de agua a alta presión, asistido por un chorro de aire a presión, utilizando como tercer fluido una lechada para conseguir la cementación del suelo.

677.2 MATERIALES

Se estará, en todo caso, a lo dispuesto en la legislación vigente en materia medioambiental, de seguridad y salud, y de almacenamiento y transporte de productos de construcción.

Los materiales normalmente utilizados son mezclas de agua y cemento.

En caso de contemplarlo el Proyecto, se podrán utilizar otro tipo de conglomerantes hidráulicos.

En las mezclas de agua y cemento la relación entre ambos, salvo justificación en contra, deberá estar comprendida en el intervalo entre cero con cinco y uno con cinco (0,5 y 1,5).

Se podrán utilizar aditivos para reducir el contenido de agua, o para variar la viscosidad, estabilizar o aumentar la impermeabilidad de la mezcla agua/cemento adoptada.

Además se podrán utilizar otros materiales tales como bentonita, filler y cenizas volantes.

Si se va a emplear bentonita en la mezcla, la suspensión de agua y bentonita deberá prepararse e hidratarse totalmente antes de añadir el cemento.

El agua que se utilice deberá analizarse en caso de existir dudas de que pueda presentar efectos negativos sobre el fraguado, el endurecimiento, la durabilidad de la mezcla, y en su caso, en la armadura.

El cemento que se utilice deberá cumplir las prescripciones de la Instrucción para la Recepción de Cementos.

Si se utilizan armaduras para reforzar los elementos tratados, éstas deberán cumplir lo dispuesto en el artículo 240, "Barras corrugadas para hormigón estructural", de este Pliego y en UNE 36068.

Lo dispuesto en este artículo se entenderá sin perjuicio de lo establecido en el Real Decreto 1630/1992 (modificado por el R.D. 1328/1995), por el que se dictan disposiciones para la libre circulación de productos de construcción, en aplicación de la Directiva 89/106 CEE. En particular, en lo referente a los procedimientos especiales de reconocimiento, se estará a lo establecido en el artículo 9 del mencionado Real Decreto.

677.3 EJECUCIÓN

La ejecución de un procedimiento de jet-grouting requiere, como mínimo, la definición de:

- La forma del elemento a inyectar (columna, panel, etc.).
- El proceso de jet-grouting apto para las condiciones de la masa de suelo a tratar.

Los equipos que se vayan a utilizar deberán cumplir las especificaciones del Proyecto, con relación a la metodología de jet-grouting a emplear, garantizando:

- La velocidad de extracción y la velocidad de rotación del varillaje de jet-grouting establecidas como velocidades de diseño.
- La presión correcta y el caudal necesario con el que debe ser suministrada la lechada.

Los parámetros de trabajo utilizados por la maquinaria de jet-grouting se encuentran normalmente, comprendidos en los siguientes intervalos:

Parámetros de trabajo	Fluido sencillo	Doble fluido (aire)	Doble fluido (agua)	Triple fluido
Presión de la lechada (MPa)	30 - 50	30 - 50	>2	>2
Caudal de la lechada (l/min)	50 - 450	50 - 450	50 - 200	50 - 200
Presión de agua (MPa)	-	-	30 - 60	30 - 60
Caudal de agua (l/min)	-	-	30 - 150	50 - 150
Presión de aire (MPa)	-	0,2 - 1,7	-	0,2 - 1,7
Caudal de aire (m ³ /min)	-	3 - 12	-	3 - 12

Como elementos de limpieza durante la perforación se podrán utilizar, dependiendo de las necesidades, aire, agua, lodo o espuma, y en los casos que sea necesario se empleará revestimiento.

La máxima desviación permitida en las perforaciones, con relación a su eje teórico, será de un dos por ciento (2%) para profundidades inferiores a veinte metros (20 m). Para profundidades superiores, y en ejecuciones horizontales, la desviación permitida deberá estipularse en Proyecto.

El espacio anular entre la perforación y el varillaje de jet-grouting deberá ser suficiente para permitir la salida de los rechazos sin ningún tipo de obstrucción.

En el caso de ejecutarse paneles de jet-grouting deberá controlarse minuciosamente la orientación de las toberas de inyección.

Cuando se efectúen trabajos de recalce se deberán tomar medidas para asegurar la conexión entre la zona superior del elemento inyectado y la cuña de apoyo de la superficie inferior del cimiento.

Las perforaciones, en el caso de realizarse jet-grouting horizontal, deberán obturarse al terminar su ejecución.

En el caso de que sea necesario interrumpir el proceso de jet-grouting su reinicio deberá asegurar la continuidad del elemento.

Se deberá efectuar una observación visual de los rechazos durante todo el proceso de jet-grouting.

En el caso de que durante la ejecución del jet-grouting los rechazos no sean los esperados se deberán revisar los parámetros de diseño y/o el proceso.

En caso de contemplarlo el Proyecto se podrá colocar armadura en los elementos recién inyectados, durante o inmediatamente después de finalizar la ejecución del jet-grouting, o bien podrá instalarse perforando el elemento cuando éste haya endurecido.

Se estará, en todo caso, a lo dispuesto en la legislación vigente en materia medioambiental, de seguridad y salud, y de almacenamiento y transporte de productos de construcción.

677.4 SUPERVISIÓN Y CONTROL

El control mínimo, salvo indicación en contra del Proyecto o del Director de las Obras, consistirá en el registro de los parámetros de jet-grouting y en la observación del rechazo para todos los elementos.

Cuando no existan datos documentados, para condiciones de suelo comparables, se deberá ejecutar un ensayo previo "in situ" (con la ejecución de al menos tres (3) columnas de prueba) que cubra los distintos condicionantes que puedan presentarse en la obra, con el fin de establecer la validez de los parámetros de trabajo y del proceso elegidos. En base a los resultados que se obtengan se podrá, previa autorización del Director de las Obras, modificar el proceso y los parámetros de trabajo para adoptar los más efectivos.

Cuando se realicen ensayos previos, y no sea posible excavar, la evaluación de resultados, sobre todo el tamaño de los elementos, deberá realizarse mediante la extracción de testigos y, en los casos en que lo indique el Proyecto, o a instancia del Director de las Obras, mediante la realización de ensayos geofísicos.

Antes de iniciarse las obras deberán calibrarse los equipos que vayan a utilizarse en las medidas.

En caso de que lo especifique el Proyecto, o a instancia del Director de las Obras, se podrá, en función de la duración de la obra, exigir la calibración periódica de los equipos de medida.

La inclinación de los elementos de jet-grouting, salvo especificación en contra del Proyecto o del Director de las Obras, se estimará en función de la inclinación del varillaje en la superficie antes y durante la perforación.

Durante la observación visual de los rechazos se deberá registrar una descripción de los mismos.

En caso de contemplarlo el Proyecto, o a instancia del Director de las Obras, deberá realizarse un control periódico de las propiedades del rechazo tales como la densidad, contenido en cemento, pH, etc.

Con relación a la mezcla de inyección se deberá determinar diariamente la densidad, la decantación, la viscosidad y el tiempo de fraguado, debiéndose, asimismo, tomar muestras con la periodicidad que establezca el Proyecto, o en su defecto el Director de las Obras, para la realización de ensayos de compresión simple.

En el caso de que se efectúe extracción de testigos de elementos ejecutados, ésta se deberá hacer una vez haya transcurrido un tiempo de endurecimiento suficiente. Además, se deberá

prestar especial cuidado en que las muestras sean representativas. En el caso de extraer testigo para la determinación de la geometría del elemento inyectado, se deberá realizar, siempre que sea posible, mediante testigos inclinados con relación al eje del elemento, debiendo determinarse la inclinación del eje de extracción y la posición e inclinación del eje del elemento.

677.5 MEDICIÓN Y ABONO

La unidad de obra de jet-grouting se abonará por metro (m) de longitud de tratamiento realmente ejecutado, de acuerdo a la definición establecida en Proyecto. Si el jet-grouting afecta a diferentes litologías, con variación frente al comportamiento del tratamiento, podrán considerarse diferentes precios por metro (m) para cada una de ellas.

Las operaciones de supervisión y control se considerarán incluidas en el precio del metro (m) de longitud del tratamiento, salvo que el Proyecto las defina de manera específica, en cuyo caso se abonarán a los precios establecidos en el mismo.

NORMAS DE REFERENCIA EN EL ARTÍCULO 677

UNE 36068 Barras corrugadas de acero soldable para armaduras de hormigón armado.

CAPÍTULO VII. OBRAS VARIAS

IMPERMEABILIZACION DE PARAMENTOS

690.1 DEFINICIÓN

Consiste en la impermeabilización de paramentos de fábricas de hormigón, u otros materiales, en estribos, pilas, tableros, bóvedas, aletas, muros, etc.

690.2 MATERIALES

Serán los definidos en el Pliego de Prescripciones Técnicas Particulares.

Cuando se utilicen asfaltos o betunes asfálticos serán del tipo G-1 o G.2, según vayan a utilizarse bajo o sobre el nivel del terreno. Cada uno de dichos tipos cumplirá las condiciones que se le exigen en la Norma UNE 41088.

690.3 EJECUCIÓN

La ejecución de los trabajos se realizará siguiendo las instrucciones del Director de las obras.

690.4 MEDICIÓN Y ABONO

Las impermeabilizaciones de paramentos se abonarán por metros cuadrados (m²) realmente ejecutados, medidos sobre Planos. En el precio unitario quedarán incluidos los materiales utilizados, la preparación de la superficie y cuantos trabajos sean necesarios para la completa terminación de la unidad.

JUNTAS DE ESTANQUIDAD EN OBRAS DE HORMIGÓN

691.1 DEFINICIÓN

Se entiende por junta de estanquidad, el dispositivo que separa dos masas de hormigón con objeto de proporcionar a las mismas la libertad de movimientos necesaria para que puedan absorber, sin esfuerzos apreciables, las dilataciones y contracciones producidas por las variaciones de la temperatura y las reológicas del hormigón, al mismo tiempo que asegura la ausencia de filtraciones.

691.2 MATERIALES

Los perfiles a utilizar en juntas de estanquidad serán del tipo previsto en los Planos, y deberán cumplir las prescripciones fijadas en el Pliego de Prescripciones Técnicas Particulares.

691.3 EJECUCIÓN

Los elementos comprendidos entre dos juntas de estanquidad, o entre una junta de estanquidad y una de retracción, se hormigonarán de una sola vez, sin más juntas que las necesarias por construcción. El hormigonado se detendrá en una junta de estanquidad, y no podrá proseguirse el vertido del hormigón en el elemento adyacente hasta después de haber realizado las operaciones que se indican a continuación.

Previamente al hormigonado del primer elemento, se habrá dispuesto el encofrado de la junta de la forma indicada en los Planos, y con las disposiciones necesarias para mantener el perfil de estanquidad, durante el hormigonado, tal como se prevé en los mismos.

Una vez endurecido el hormigón, se retirará el encofrado de la zona de junta, poniendo especial cuidado en no dañar el perfil de estanquidad. A continuación, se fijará sobre la superficie de la junta una plancha de poliestireno expandido para permitir el movimiento relativo entre las dos superficies de hormigón que separa.

691.4 MEDICIÓN Y ABONO

Las juntas se abonarán por metros (m) de perfil de estanquidad colocado, medidos sobre Planos. En el precio unitario quedarán incluidos el propio perfil de estanquidad, las planchas de poliestireno expandido y los demás materiales y trabajos necesarios para su correcta ejecución.

APOYOS DE MATERIAL ELASTOMÉRICO

692.1 DEFINICIÓN

Se definen así los aparatos de apoyo constituidos por una placa de material elastomérico que permite, con su deformación elástica, traslaciones o giros de los elementos estructurales que soportan.

Los apoyos pueden ser zunchados o sin zunchar, entendiéndose por zunchados aquellos que constan de un cierto número de capas de material elastomérico separadas por zunchos de chapa de acero que quedan unidos fuertemente al material elastomérico durante el proceso de fabricación.

692.2 MATERIALES

692.2.1 Material elastomérico

El material elastomérico podrá ser caucho natural o sintético. Deberá presentar una buena resistencia a la acción de grasas, intemperie, ozono atmosférico, y a las temperaturas extremas a que haya de estar sometido.

El Pliego de Prescripciones Técnicas Particulares definirá la composición y características mecánicas del material y, en particular, su dureza, módulo de deformación transversal y porcentaje máximo de variación de sus características mecánicas, después de someter al material a un proceso definido de envejecimiento artificial.

692.2.2 Zunchos de acero

Las placas de acero empleadas en los zunchos tendrán un límite elástico de dos mil cuatrocientos kilogramos fuerza por centímetro cuadrado (2.400 kgf/cm²), y una carga de rotura mínima de cuatro mil doscientos kilogramos fuerza por centímetro cuadrado (4.200 kgf/cm²).

El Pliego de Prescripciones Técnicas Particulares definirá la carga tangencial mínima que deberá ser capaz de resistir la unión al material elastomérico, sin presentar ningún despegue, así como la deformación angular correspondiente.

692.3 EJECUCIÓN

Los apoyos de material elastomérico se asentarán sobre una capa de mortero de cemento designado como M 450, en el Artículo 611, "Morteros de cemento", de al menos, un centímetro (1 cm) de espesor, de forma que quede su cara superior perfectamente horizontal, salvo que

se indique expresamente en los Planos que deban quedar con determinada pendiente. Se vigilará que la placa esté libre en toda su altura, con objeto de que no quede coartada su libertad de movimiento horizontal.

692.4 MEDICIÓN Y ABONO

Los apoyos se abonarán por unidades de cada tipo y dimensiones realmente colocadas en obra y contados sobre los Planos.

En el precio unitario quedarán incluidos el mortero de asiento, y cuantas operaciones sean necesarias para que la unidad quede perfectamente ejecutada.

694.1 DEFINICIÓN

Se definen como juntas de tablero, los dispositivos que enlazan los bordes de dos tableros contiguos, o de un tablero y un estribo de forma que permitan los movimientos por cambios de temperatura, deformaciones reológicas en caso de hormigón y deformaciones de la estructura, al tiempo que presentan una superficie lo más continua posible a la rodadura.

694.2 CONDICIONES GENERALES

El tipo de las juntas y los materiales que las constituyen serán los definidos en los Planos y Pliego de Prescripciones Técnicas Particulares.

694.3 EJECUCIÓN

Antes de montar la junta, se ajustará su abertura inicial, en función de la temperatura media de la estructura en ese momento y de los acortamientos diferidos previstos, en caso de estructuras de hormigón.

La junta se montará de acuerdo con las instrucciones del fabricante, poniendo especial atención a su anclaje al tablero y a su enrase con la superficie del pavimento.

694.4 MEDICIÓN Y ABONO

Las juntas de tablero se abonarán por metros (m) de junta colocada, medidos sobre Planos. En el precio unitario quedarán comprendidos todos los materiales especiales, así como anclajes, soldaduras, morteros, pinturas, y cuantos trabajos y materiales sean necesarios para su correcta ejecución.

695.1 DEFINICIÓN

Se define como prueba de carga al conjunto de operaciones de control, cuya realización es preceptiva en puentes y pasarelas antes de su apertura al tráfico, a fin de comprobar la adecuada concepción, la estabilidad y el buen comportamiento de la obra.

695.2 EJECUCIÓN

Las pruebas a realizar serán las definidas en el Pliego de Prescripciones Técnicas Particulares.

No se procederá a la realización de las pruebas de carga hasta haber comprobado que el hormigón ha alcanzado la resistencia característica especificada en el Proyecto.

El tren de cargas de la prueba, formado por camiones o vehículos similares, deberá ser aprobado previamente por el Director de las obras.

Durante el desarrollo de las pruebas se adoptarán las precauciones necesarias para evitar un posible accidente.

En caso de aparecer algún defecto que el Director considere peligroso, se estudiarán las causas posibles del mismo y se adoptarán las medidas que el Director estime oportunas.

El Director podrá ordenar la realización de pruebas complementarias cuando lo estime necesario, aun cuando no hubieran estado previstas inicialmente en el Proyecto.

695.3 ACTA DE LAS PRUEBAS DE CARGA

Finalizadas las pruebas, se redactará un Acta en la que, además de cuantas observaciones crea conveniente añadir el Director, se incluirán los siguientes apartados:

- Datos generales de fecha, personas asistentes a la prueba, clave del Proyecto, y finalidad de la prueba.
- Descripción de la obra.
- Estado de la obra previo a la realización de las pruebas.
- Tren de cargas utilizado.
- Aparatos de medida.
- Condiciones climatológicas.
- Puntos de referencia respecto a los que se hayan realizado medidas y dejado constancia para identificación futura.

- Descripción del ensayo y resultados obtenidos.
- Estado final de la obra.

695.4 MEDICIÓN Y ABONO

Esta unidad se medirá y abonará según se indique en el Pliego de Prescripciones Técnicas Particulares.



Pliego de Prescripciones Técnicas Generales para Obras de Carreteras y Puentes (PG-3)

Parte 7^a. Señalización, balizamiento y sistemas de contención de vehículos



700 MARCAS VIALES

700.1 DEFINICIÓN

Se define como marca vial, a aquella guía óptica situada sobre la superficie del pavimento, formando líneas o signos, con fines informativos y reguladores del tráfico.

A efectos de éste Pliego sólo se consideran las marcas viales reflectorizadas de uso permanente.

Se define como sistema de señalización vial horizontal al conjunto compuesto por un material base, unas adiciones de materiales de premezclado y/o de post-mezclado, y unas instrucciones precisas de proporciones de mezcla y de aplicación, cuyo resultado final es una marca vial colocada sobre el pavimento. Cualquier cambio en los materiales componentes, sus proporciones de mezcla o en las instrucciones de aplicación, dará lugar a un sistema de señalización vial horizontal diferente.

La macrotextura superficial en la marca vial permite la consecución de efectos acústicos o vibratorios al paso de las ruedas, cuya intensidad puede regularse mediante la variación de la altura, forma o separación de resaltes dispuestos en ella.

700.2 TIPOS

Salvo que el Pliego de Prescripciones Técnicas Particulares indique lo contrario, las marcas viales a emplear serán, de acuerdo con los tipos señalados en la norma UNE-EN 1436, las incluidas en la tabla 700.1:

TABLA 700.1 TIPOS DE MARCA VIAL Y CLAVES DE IDENTIFICACIÓN

DEFINICIÓN	CLAVE	CARACTERÍSTICAS
EN FUNCIÓN DE SU UTILIZACIÓN		
PERMANENTE	P	Marca vial de color blanco, utilizada en la señalización horizontal de carreteras con tráfico convencional
EN FUNCIÓN DE SUS PROPIEDADES DE RETORRREFLEXIÓN		
TIPO II	RW	Marca vial no estructurada diseñada específicamente para mantener la retrorreflexión en seco y con humedad.
	RR	Marca vial estructurada o no, diseñada específicamente para mantener la retrorreflexión en seco, con humedad y lluvia.
EN FUNCIÓN DE OTROS USOS ESPECIALES		
SONORA (*)	S	Marca vial con resaltes que produce efectos sonoros y mecánicos (vibraciones).
REBORDEO	B	Marca vial permanente de color negro, utilizada en el rebordeo de cualquiera de las anteriores para mejorar su contraste
DAMEROS	D	Marca vial permanente de color rojo utilizada para la señalización de acceso a un lecho de frenado

(*) La marca vial sonora deberá ser permanente y de tipo II (clave P-RR). El Pliego de Prescripciones Técnicas Particulares deberá definir con precisión su geometría: altura y separación o distribución de los resaltes.

Por su forma de aplicación se distingue entre marcas viales in situ, colocadas en obra mediante la aplicación directa de un material base sobre el pavimento, y marcas viales prefabricadas, en forma de láminas o cintas, cuya aplicación sobre el pavimento se realiza por medio de un adhesivo, imprimación, presión, calor o combinaciones de ellos.

700.3 MATERIALES

700.3.1 CONSIDERACIONES GENERALES

El Pliego de Prescripciones Técnicas Particulares fijará la clase de material más adecuado en cada caso, de acuerdo con el epígrafe 700.3.4 de este artículo.

El material base podrá estar constituido por pinturas y plásticos en frío, de colores blanco, negro o rojo, o por termoplásticos de color blanco, con o sin microesferas de vidrio de premezclado y, en ocasiones, con materiales de post-mezclado, tales como microesferas de vidrio o áridos antideslizantes, con el objetivo de aportarle unas propiedades especiales.

La retroreflexión de la marca vial en condiciones de humedad o de lluvia podrá reforzarse por medio de propiedades especiales en su textura superficial, por la presencia de microesferas de vidrio gruesas o por otros medios.

700.3.2 ESPECIFICACIONES

Lo dispuesto en este artículo se entenderá sin perjuicio de lo establecido en el Reglamento 305/2011 de 9 de marzo de 2011, del Parlamento Europeo y del Consejo, por el que se establecen las condiciones armonizadas para la comercialización de productos de construcción. Para los productos con marcado CE, el fabricante asumirá la responsabilidad sobre la conformidad de los mismos con las prestaciones declaradas, de acuerdo con el artículo 11 del mencionado Reglamento. Los productos que tengan el marcado CE deberán ir acompañados, además de dicho marcado, de la Declaración de Prestaciones, y de las instrucciones e información de seguridad del producto. Por su parte, el Contratista deberá verificar que los valores declarados en los documentos que acompañan al marcado CE permitan deducir el cumplimiento de las especificaciones contempladas en el Proyecto o, en su defecto, en este Pliego, debiendo adoptar, en el caso de que existan indicios de incumplimiento de las especificaciones declaradas, todas aquellas medidas que considere oportunas para garantizar la idoneidad del producto suministrado a la obra.

Independientemente de lo anterior, se estará además en todo caso a lo dispuesto en la legislación vigente en materia ambiental, de seguridad y salud, de producción, almacenamiento, gestión y transporte de productos de la construcción, de residuos de construcción y demolición, y de suelos contaminados.

En la aplicación de las marcas viales se utilizarán pinturas, termoplásticos, plásticos en frío, materiales de post-mezclado y/o microesferas de vidrio de premezclado, presentados en forma de sistemas de señalización vial horizontal, o marcas viales prefabricadas, que acrediten el cumplimiento de las especificaciones recogidas en los epígrafes siguientes.

700.3.2.1 REQUISITOS DE COMPORTAMIENTO

Los requisitos mínimos solicitados a los materiales en marcas viales durante todo el ensayo de durabilidad, de acuerdo con lo indicado en la norma UNE-EN 1436, están definidos en la tabla 700.2a para marcas viales de color blanco y en las tablas 700.2b y 700.2.c para las marcas viales de color negro y rojo, respectivamente.

TABLA 700.2a REQUISITOS DE COMPORTAMIENTO DE LOS MATERIALES EN MARCAS VIALES DE COLOR BLANCO (NORMA UNE-EN 1436)

REQUISITO	PARÁMETRO DE MEDIDA		CLASES REQUERIDAS			
			Tipo II-RW		Tipo II-RR	
VISIBILIDAD NOCTURNA	Coeficiente de luminancia retrorreflejada o retrorreflexión (R_L)	en seco	R3		R3	
		en húmedo	RW2		RW3	
		bajo lluvia	--		RR2	
VISIBILIDAD DIURNA	Factor de luminancia, β sobre pavimento,	bituminoso	B2		B2	
		de hormigón	B3		B3	
	Coeficiente de luminancia en iluminación difusa (Q_d) sobre pavimento	bituminoso	Q2		Q2	
		de hormigón	Q3		Q3	
	Color: coordenadas cromáticas (x,y) dentro del polígono de color que se define	Vértices del polígono de color		1	2	3
x			0,355	0,305	0,285	0,335
		y	0,355	0,305	0,325	0,375
RESISTENCIA AL DESLIZAMIENTO	Coeficiente de fricción SRT		S1			

TABLA 700.2b REQUISITOS DE COMPORTAMIENTO DE LOS MATERIALES EN MARCAS VIALES DE COLOR NEGRO (NORMA UNE-EN 1436)

REQUISITO	PARÁMETRO DE MEDIDA		VALOR REQUERIDO				
VISIBILIDAD DIURNA	Factor de luminancia β	En todo momento	$\leq 0,05$				
	Color: coordenadas cromáticas (x,y) dentro del polígono de color que se define	Vértices del polígono de color		1	2	3	4
			x	0,355	0,305	0,285	0,335
y	0,355	0,305	0,325	0,375			
RESISTENCIA AL DESLIZAMIENTO	Coeficiente de fricción SRT		≥ 45				

TABLA 700.2c REQUISITOS DE COMPORTAMIENTO DE LOS MATERIALES EN MARCAS VIALES DE COLOR ROJO (NORMA UNE-EN 1436)

REQUISITO	PARÁMETRO DE MEDIDA		VALOR REQUERIDO				
VISIBILIDAD DIURNA	Factor de luminancia β	En todo momento	$\geq 0,12$ y $\leq 0,22$				
	Color: coordenadas cromáticas (x,y) dentro del polígono de color que se define	Vértices del polígono de color		1	2	3	4
			x	0,650	0,490	0,480	0,620
y	0,310	0,310	0,340	0,350			
RESISTENCIA AL DESLIZAMIENTO	Coeficiente de fricción SRT		≥ 45				

700.3.2.2 DURABILIDAD DE LOS REQUISITOS

La durabilidad deberá ensayarse conforme a la norma UNE-EN 13197 sobre una superficie (probeta) de la misma clase de rugosidad (RG) que la del sustrato sobre el que está previsto el empleo de la marca vial.

La clase de durabilidad de las prestaciones para los materiales a emplear en marcas viales de colores blanco y negro será P5; P6 o P7 conforme a la aplicación de los criterios recogidos en el epígrafe 700.3.4.1. Para los materiales a emplear en marcas viales de color rojo, la clase mínima de durabilidad de las prestaciones será P4.

700.3.2.3 CARACTERÍSTICAS FÍSICAS

Las características físicas que han de reunir las pinturas, termoplásticos y plásticos en frío de color blanco serán las indicadas la tabla 700.3. Las correspondientes a las marcas viales prefabricadas de color blanco se recogen en la tabla 700.4.

TABLA 700.3 REQUISITOS PARA LAS CARACTERÍSTICAS FÍSICAS DE PINTURAS, TERMOPLÁSTICOS Y PLÁSTICOS EN FRÍO DE COLOR BLANCO

CARACTERÍSTICA FÍSICA	TIPO DE MATERIAL (NORMA UNE-EN 1871)		
	PINTURAS	TERMOPLÁSTICOS	PLÁSTICOS EN FRÍO
COLOR	Color como en tabla 700.2a		
FACTOR DE LUMINANCIA B	LF7	LF6	
ESTABILIDAD AL ALMACENAMIENTO	≥ 4		
ENVEJECIMIENTO ARTIFICIAL ACCELERADO	Color como en tabla 700.2a y clase UV1 para el factor de luminancia		
RESISTENCIA AL SANGRADO (*)	BR2		
RESISTENCIA A LOS ÁLCALIS (**)	Pasa		
PUNTO DE REBLANDECIMIENTO		≥ SP3	
ESTABILIDAD AL CALOR		Color como en tabla 700.2a y clase UV2 para el factor de luminancia	

(*) Solo exigible en aplicaciones directas sobre pavimento bituminoso.

(**) Solo exigible en aplicaciones directas sobre pavimento de hormigón.

TABLA 700.4 REQUISITOS PARA LAS CARACTERÍSTICAS FÍSICAS DE LAS MARCAS VIALES PREFABRICADAS DE COLOR BLANCO

CARACTERÍSTICA FÍSICA		TIPO DE MARCA VIAL (NORMA UNE-EN 1790)	
		DE TERMOPLÁSTICO O PLÁSTICO EN FRÍO SIN MATERIALES DE POST-MEZCLADO	DE TERMOPLÁSTICO CON MATERIALES DE POST-MEZCLADO
COLOR		Color como en tabla 700.2a	
FACTOR DE LUMINANCIA		≥ B5	
COEFICIENTE DE LUMINANCIA RETRORREFLEJADA	EN SECO	R5	
	EN HÚMEDO	≥ RW5	
	BAJO LLUVIA	≥ RR4	
RESISTENCIA AL DESLIZAMIENTO		≥ S1	
ENVEJECIMIENTO ACELERADO	ARTIFICIAL	Color como en tabla 700.2a y clase UV2 para el factor de luminancia	

Mismos requisitos que en la tabla 700.5 para los termoplásticos

700.3.3 ACREDITACIÓN DE LOS MATERIALES

El cumplimiento de las prestaciones exigidas a los materiales se acreditará mediante la presentación de la documentación que se especifica en los epígrafes 700.3.3.1; 700.3.3.2 y 700.3.3.3.

La declaración de prestaciones para pinturas, termoplásticos y plásticos en frío, deben referirse siempre a un sistema de señalización vial del que formen parte como material base, tal como se define en el apartado 700.1 de este artículo.

Las clases o valores de las prestaciones verificarán lo especificado en el epígrafe 700.3.2.1.

La clase de durabilidad de estas prestaciones verificará lo especificado en el epígrafe 700.3.2.2.

Las propiedades físicas declaradas para los productos que las requieran verificarán lo especificado en el epígrafe 700.3.2.3

Por su parte, la garantía de calidad de los materiales empleados en la aplicación de la marca vial será exigible, en cualquier circunstancia, al Contratista adjudicatario de las obras.

700.3.3.1 MATERIALES BASE Y MARCAS VIALES PREFABRICADAS

1) Para las pinturas, termoplásticos y plásticos en frío de color blanco se deberá aportar:

- Declaración de Prestaciones en la forma y contenido previstos en el Reglamento (UE) 305/2011 del Parlamento Europeo y del Consejo de 9 de marzo de 2011, incluyendo la composición e identificación del sistema (nombres comerciales ó códigos de identificación y sus fabricantes): material base, materiales de premezclado y/o de post-mezclado, las dosificaciones e instrucciones precisas de aplicación, conforme a uno de los siguientes procedimientos
 - Documento de Idoneidad Técnica Europeo, en lo sucesivo DITE, obtenido conforme a lo especificado en el CUAP 01.06/08 Materiales de señalización horizontal o
 - Evaluación Técnica Europea, en lo sucesivo ETE, obtenido conforme a lo especificado en el correspondiente Documento de Evaluación Europeo, en lo sucesivo DEE, que se redacte considerando el CUAP anteriormente mencionado, en aplicación de lo previsto en el Reglamento (UE) 305/2011 del Parlamento Europeo y del Consejo de 9 de marzo de 2011
- Declaración del fabricante con las características físicas definidas para cada material base en la tabla 700.3.
- Declaración del fabricante con las características de identificación que figuran en la tabla 700.5 para los materiales base.

2) Para las pinturas y plásticos en frío de colores rojo y negro se deberá aportar:

- Declaración de prestaciones en base al ensayo de durabilidad llevado a cabo conforme a la norma UNE-EN 13197 por un laboratorio acreditado. Esta acreditación incluirá la identificación de sistema: materiales (nombres comerciales o códigos de identificación y sus fabricantes).
- Para el ensayo de durabilidad de los materiales de color negro se habrá utilizado una probeta cuya superficie tenga un factor de luminancia $\beta \geq 0,15$.
- Declaración del fabricante con las características de identificación que figuran en la tabla 700.5 para los colores negro y rojo.

3) Para las marcas viales prefabricadas de color blanco se deberá aportar:

- Declaración de Prestaciones en la forma y contenido previstos en el Reglamento 305/2011 del Parlamento Europeo y del Consejo de 9 de marzo de 2011, incluyendo la identificación e instrucciones de aplicación, conforme a lo establecido en el anexo ZA de la norma UNE EN 1790.
- Declaración del fabricante con las características físicas definidas para cada material base en la tabla 700.4
- Declaración del fabricante con las características de identificación que figuran en la tabla 700.6 para las marcas viales prefabricadas

4) Para las marcas viales prefabricadas de colores rojo y negro se deberá aportar:

- Declaración de prestaciones en base al ensayo de durabilidad llevado a cabo conforme a la norma UNE-EN 13197 por un laboratorio acreditado. Esta acreditación incluirá la identificación de sistema: materiales (nombres comerciales ó códigos de identificación y sus fabricantes)
- Declaración del fabricante con las características de identificación que figuran en la tabla 700.6 para las marcas viales prefabricadas.

TABLA 700.5 CARACTERÍSTICAS DE IDENTIFICACIÓN A DECLARAR POR EL FABRICANTE PARA CADA MATERIAL BASE (NORMA UNE-EN 12802 Y UNE-EN 1871)

CARACTERÍSTICA DE IDENTIFICACIÓN	TIPO DE MATERIAL		
	PINTURAS	TERMOPLÁSTICOS	PLÁSTICOS EN FRÍO
DENSIDAD	X	X	X
COLOR	X	X	X
FACTOR DE LUMINANCIA	X	X	X
PODER CUBRIENTE	X		
CONTENIDO EN SÓLIDOS	X		
CONTENIDO EN LIGANTE	X	X	X
CONTENIDO EN DISOLVENTES	X		
VISCOSIDAD	X		
CONTENIDO EN CENIZAS	X	X	X
CONTENIDO EN MICROESFERAS DE VIDRIO		X	X

TABLA 700.6 CARACTERÍSTICAS DE IDENTIFICACIÓN A DECLARAR POR EL FABRICANTE PARA LAS MARCAS VIALES PREFABRICADAS (NORMA UNE-EN 1790)

CARACTERÍSTICA DE IDENTIFICACIÓN	TIPO DE MARCA VIAL PREFABRICADA		
	DE TERMOPLÁSTICO O PLÁSTICO EN FRÍO SIN MATERIALES DE POST-MEZCLADO	DE TERMOPLÁSTICO CON MATERIALES DE POST-MEZCLADO	
COLOR	X	Mismos requisitos que en la tabla 700.11 para los termoplásticos	
FACTOR DE LUMINANCIA	X		
COEFICIENTE DE LUMINANCIA RETRORREFLEJADA (RL)	EN SECO		X
	EN HÚMEDO		X
	BAJO LLUVIA		X
RESISTENCIA AL DESLIZAMIENTO	X		
ENVEJECIMIENTO ARTIFICIAL ACELERADO	X		
CONTENIDO EN CENIZAS	X		

700.3.3.2 MATERIALES DE POST-MEZCLADO

Las microesferas de vidrio, los áridos antideslizantes o la mezcla de ambos, utilizados como materiales de post-mezclado, deberán aportar la siguiente documentación:

- Declaración de Prestaciones en la forma y contenido previstos en el Reglamento 305/2011 del Parlamento Europeo y del Consejo de 9 de marzo de 2011, conforme a lo establecido en el anexo ZA de la norma UNE EN 1423.
- Declaración del fabricante con las características de identificación que figuran en la norma UNE-EN 12802.

700.3.3.3 MATERIALES DE PRE-MEZCLADO

Las microesferas de vidrio utilizadas como materiales de pre-mezclado, deberán aportar la siguiente documentación:

- Declaración de Prestaciones en la forma y contenido previstos en el Reglamento 305/2011 del Parlamento Europeo y del Consejo de 9 de marzo de 2011, conforme a lo establecido en el anexo ZA de la norma UNE EN 1424.
- Declaración del fabricante con las características de identificación que figuran en la norma UNE-EN 12802.

700.3.4 CRITERIOS DE SELECCIÓN

La selección del material más idóneo para cada aplicación se llevará a cabo determinando la clase de durabilidad, en función del factor de desgaste, y la naturaleza del material de base en función de su compatibilidad con el soporte.

El Pliego de Prescripciones Técnicas Particulares, o en su defecto el Director de las Obras, definirá los materiales más idóneos para la aplicación del sistema de señalización vial horizontal en cada uno de los tramos en los que pueda diferenciarse la obra.

700.3.4.1 SELECCIÓN DE LA CLASE DE DURABILIDAD

La selección de la clase de durabilidad se realizará en función del factor de desgaste. Éste se calculará como la suma de los valores asignados en la tabla 700.7 para cada una de las cuatro (4) características de la carretera.

Una vez calculado el factor de desgaste, la clase de durabilidad más adecuada se seleccionará de acuerdo con el criterio especificado en la tabla 700.8.

TABLA 700.7 VALORES INDIVIDUALES DE CADA CARACTERÍSTICA DE LA CARRETERA A UTILIZAR EN EL CÁLCULO DEL FACTOR DE DESGASTE

CARACTERÍSTICA	VALOR					
	1	2	3	4	5	8
SITUACIÓN MARCA VIAL	Marca en zona excluida al tráfico	Banda lateral izquierda, en calzadas separadas	Banda lateral derecha en calzadas separadas, o laterales en calzada única	Eje o separación de carriles	Marcas para separación de carriles especiales	Símbolos, letras y flechas
CLASE DE RUGOSIDAD (*) (Norma UNE-EN 13197) (H en mm)	RG1		RG2	RG3	RG4	
	a) $H \leq 0,3$	b) $0,3 < H \leq 0,6$	$0,6 < H \leq 0,9$	$0,9 < H \leq 1,2$	a) $1,2 < H \leq 1,5$	b) $H > 1,5$
TIPO DE VÍA Y ANCHO DE CALZADA (a, en m)	calzadas separadas	calzada única y buena visibilidad			calzada única y mala visibilidad	
		$a \geq 7,0$	$6,5 \leq a < 7,0$	$a < 6,5$		
INTENSIDAD MEDIA DIARIA	$\leq 5\ 000$	5 001 a 10 000	10 001 a 20 000	20 001 a 50 000	50 001 a 100 000	$> 100\ 000$

(*) Para aplicaciones directas sobre mezclas drenantes o discontinuas (artículo 543 de este Pliego) la rugosidad debe entenderse siempre RG4 b).

Para repintados en los que no se transmita textura del pavimento a la superficie la rugosidad debe considerarse RG1 a)

TABLA 700.8 DETERMINACIÓN DE LA CLASE DE DURABILIDAD MÍNIMA EN FUNCIÓN DEL FACTOR DE DESGASTE

FACTOR DE DESGASTE	CLASE DE DURABILIDAD (NORMA UNE-EN 13197)
≤ 14	P5
15 a 18	P6
≥ 19	P7

700.3.4.2 SELECCIÓN DE LA NATURALEZA DEL MATERIAL BASE

La naturaleza y requisitos de los materiales para cada clase de durabilidad se obtendrán aplicando criterios específicos que tengan en cuenta la compatibilidad con el soporte, según se trate de una obra nueva o de repintado de marcas viales en servicio.

Para una actuación de repintado, la naturaleza del material, dentro de cada clase de durabilidad, deberá establecerse en base a criterios de compatibilidad con la naturaleza de la marca vial existente, de acuerdo con la tabla 700.9.

TABLA 700.9 COMPATIBILIDAD ENTRE PRODUCTOS DE SEÑALIZACIÓN HORIZONTAL CON LA MARCA VIAL EXISTENTE

NUEVA APLICACIÓN	MATERIAL EXISTENTE					
	PINTURA ACRÍLICA TERMOPLÁSTICA	PLÁSTICO DE APLICACIÓN EN FRÍO DOS COMPONENTES	TERMOPLÁSTICO APLICACIÓN EN CALIENTE	MARCAS VIALES PREFABRICADAS	PINTURA ALCÍDICA	PINTURA ACRÍLICA BASE AGUA
PINTURA ACRÍLICA TERMOPLÁSTICA	EXCELENTE	BUENA	BUENA	BUENA	BUENA	BUENA
PLÁSTICO DE APLICACIÓN EN FRÍO DOS COMPONENTES	BUENA	BUENA	NULA O BAJA	BUENA	BUENA	BUENA
TERMOPLÁSTICO APLICACIÓN EN CALIENTE	BUENA	NULA O BAJA	EXCELENTE	BUENA	BUENA	BUENA
MARCAS VIALES PREFABRICADAS	NULA O BAJA	NULA O BAJA	NULA O BAJA	EXCELENTE	NULA O BAJA	NULA O BAJA
PINTURA ALCÍDICA	BUENA	NULA O BAJA	BUENA	BUENA	EXCELENTE	BUENA
PINTURA ACRÍLICA BASE AGUA	EXCELENTE	NULA O BAJA	EXCELENTE	BUENA	BUENA	EXCELENTE

El Pliego de Prescripciones Técnicas Particulares, o en su defecto el Director de las Obras, fijará la necesidad de eliminar las marcas viales existentes previamente a la aplicación del nuevo sistema de señalización horizontal. Dicha eliminación podrá resultar necesaria con el fin de asegurar la compatibilidad con nuevas marcas viales Tipo II, sobre todo cuando se trate de marcas viales sonoras.

La selección de la naturaleza del material base y su forma de aplicación sobre pavimento nuevo se hará de conformidad con los criterios recogidos en la tabla 700.10. La aplicación se realizará de acuerdo con las instrucciones del fabricante, especialmente en el caso de dos aplicaciones (impregnación previa y marca vial definitiva) y en el empleo de imprimaciones.

TABLA 700.10 CRITERIOS PARA LA SELECCIÓN DE LA NATURALEZA DEL MATERIAL Y LA FORMA DE APLICACIÓN SEGÚN LAS CARACTERÍSTICAS Y TIPO DE PAVIMENTO

FAMILIA	PRODUCTO Y FORMA DE APLICACIÓN	TIPO DE PAVIMENTO			
		MEZCLA BITUMINOSA	MICROAGLOMERADO EN FRÍO	MEZCLA BITUMINOSA DRENANTE MICROAGLOMERADO	PAVIMENTO DE HORMIGÓN
CAPA DELGADA	ALCÍDICA (Pulverización)	MUY APROPIADA (1)	NO APROPIADA	APROPIADA (1)	APROPIADA (3)
	ACRÍLICA TERMOPLÁSTICO (Pulverización)	APROPIADA	NO APROPIADA	MUY APROPIADA (1)	MUY APROPIADA
	ACRÍLICA BASE AGUA (Pulverización)	MUY APROPIADA	MUY APROPIADA(1)	MUY APROPIADA (1)	APROPIADA
IMPRIMACIÓN	ACRÍLICA (Imprimación transparente o negra) (pulverización)	NO APROPIADA	NO APROPIADA	NO APROPIADA	MUY APROPIADA (2)
CAPA GRUESA	TERMOPLÁSTICO CALIENTE (Pulverización)	MUY APROPIADA	NO APROPIADA	APROPIADA(1)	NO APROPIADA
	TERMOPLÁSTICO CALIENTE (Extrusión)	MUY APROPIADA	NO APROPIADA	MUY APROPIADA	NO APROPIADA
	PLÁSTICO EN FRÍO DOS COMPONENTES (Pulverización)	MUY APROPIADA	APROPIADA	APROPIADA(1)	MUY APROPIADA
	MARCAS VIALES PREFABRICADAS (manual o mecanizada)	MUY APROPIADA	APROPIADA	MUY APROPIADA	MUY APROPIADA

- (1) Dos aplicaciones. A la primera aplicación no se le exigen los requisitos de comportamiento ya que no es una unidad terminada.
- (2) Para rebordeo de negro o base transparente.
- (3) Con imprimación.

700.4 ESPECIFICACIONES DE LA UNIDAD TERMINADA

Los requisitos de comportamiento de las marcas viales, durante el período de garantía, cumplirán con las características especificadas en la tabla 700.11 para las de color blanco y en las tablas 700.2b y 700.2c para las de color negro y rojo respectivamente.

TABLA 700.11 CARACTERÍSTICAS DE LAS MARCAS VIALES DE COLOR BLANCO DURANTE EL PERÍODO DE GARANTÍA.

REQUISITO	PARÁMETRO DE MEDIDA		CLASES REQUERIDAS				PERÍODO	
VISIBILIDAD NOCTURNA	Coeficiente de luminancia retrorreflejada o retrorreflexión (R _L)		En seco		En húmedo		Antes de	
			R4		RW2		180 días	
			R3		RW1		365 días	
			R2		RW1		730 días	
VISIBILIDAD DIURNA	Factor de luminancia, β o coeficiente Qd sobre pavimento:	bituminoso	B2 o Q2				En todo momento de la vida útil	
		de hormigón	B3 o Q3					
	Color: coordenadas cromáticas (x,y) dentro del polígono de color que se define	Vértices del polígono de color	x	1	2	3		4
			y	0,355	0,305	0,285		0,335
RESISTENCIA AL DESLIZAMIENTO	Coeficiente de fricción SRT		S1					

700.5 MAQUINARIA DE PUESTA EN OBRA

700.5.1 CONSIDERACIONES GENERALES

La maquinaria y equipos de puesta en obra de pinturas, termoplásticos, plásticos en frío y materiales de post-mezclado, tienen la consideración de proceso industrial mecanizado (móvil) de marcas viales. De las características de la citada maquinaria dependerán factores que influyen de manera notable en la calidad final de la marca vial, como son las dosificaciones de los materiales, la geometría, el rendimiento (entendido como capacidad de producción), así como homogeneidad transversal y longitudinal de la marca vial.

No se podrá utilizar ningún equipo que no haya sido previamente aprobado por el Director de las Obras. Para ello, antes del comienzo de cada unidad de obra, incluidos anchos diferentes de líneas, y para cada equipo propuesto por el Contratista, se procederá al ajuste de la maquinaria para determinar los parámetros de aplicación, conforme a lo indicado en la norma UNE 135277-1.

700.5.2 CARACTERÍSTICAS Y REQUISITOS

Las máquinas de puesta en obra se clasificarán y caracterizarán según lo especificado en la norma UNE 135277-1. Los ensayos de los requisitos asociados a cada clase y característica estarán de acuerdo con la norma UNE 135277-2.

Las máquinas (excepto para el caso de los termoplásticos) estarán equipadas de bombas volumétricas y de registros automáticos de las condiciones de aplicación, salvo expresa autorización en contra del Director de las Obras. Dispondrán, también, de termómetro de temperatura ambiente, higrómetro, termómetro de superficie (de contacto o de infrarrojos.), velocímetro con apreciación de una décima de kilómetro por hora (0,1 km/h), así como de todos aquellos elementos que, en su caso, sean exigibles por razones de seguridad tanto de sus componentes como de los vehículos que circulen por la vía pública. Los elementos objeto de verificación posterior (norma UNE 135277-1) estarán perfectamente identificados.

El Pliego de Prescripciones Técnicas Particulares, o en su defecto el Director de las Obras, podrá fijar la clase de la máquina a emplear de acuerdo con lo especificado en la norma UNE 135277-1.

700.5.3 ACREDITACIÓN DE LA MAQUINARIA

El cumplimiento de los requisitos exigidos a la maquinaria y equipos de puesta en obra, se acreditará mediante la presentación de la documentación (declaración del contratista) que corresponda a cada una de las máquinas a utilizar. La citada documentación incluirá, como mínimo, la siguiente información:

Ficha técnica de cada máquina, de acuerdo al modelo descrito en el Anexo A de la norma UNE 135277-1.

Requisitos asociados a cada clase de máquina, conforme a los ensayos descritos en la norma UNE 135277-2.

Identificación de los elementos de la máquina, que son objeto de verificación y sus curvas de caudal, según la norma UNE 135277-1.

700.5.4 CRITERIOS DE SELECCIÓN

El número, clase y sistema de dosificación de la maquinaria de puesta en obra para la ejecución de la marca vial, se determinará de acuerdo con los criterios descritos en la norma UNE 135277-1.

700.5.5 ACTA DE AJUSTE EN OBRA DE LA MAQUINARIA

Antes del comienzo de cada unidad de obra (incluidos anchos diferentes de líneas) y para cada equipo se procederá, con la supervisión del Director de las Obras, al ajuste de la maquinaria para determinar los parámetros de aplicación conforme a lo especificado en la norma UNE 135277-1, elevándose acta de cada uno de los ajustes realizados.

Dicha acta incluirá, de forma específica, la velocidad de aplicación de los materiales para esa unidad, producto y tipo de marca vial. La velocidad de aplicación, por su parte, se controlará muy frecuentemente, con el fin de asegurar la correcta homogeneidad y uniformidad de la aplicación.

700.6 EJECUCIÓN

700.6.1 CONSIDERACIONES GENERALES

En todos los casos, se cuidará especialmente que las marcas viales aplicadas no sean la causa de la formación de una película de agua sobre el pavimento, por lo que en su diseño deben preverse los sistemas adecuados para el drenaje.

La aplicación de la marca vial debe realizarse de conformidad con las instrucciones del sistema de señalización vial horizontal que incluirán, al menos, la siguiente información: la identificación del fabricante, las dosificaciones, los tipos y proporciones de materiales de post-mezclado, así como la necesidad o no de microesferas de vidrio de premezclado identificadas por sus nombres comerciales y sus fabricantes.

700.6.2 SEGURIDAD Y SEÑALIZACIÓN DE LAS OBRAS

Antes de iniciarse la aplicación de las marcas viales, el Contratista someterá a la aprobación del Director de las Obras los sistemas de señalización a utilizar para la protección del tráfico, del personal, los materiales y la maquinaria durante el período de ejecución de las mismas, así como de las marcas viales recién aplicadas hasta su total curado y puesta en obra.

El Pliego de Prescripciones Técnicas Particulares, o en su defecto el Director de las Obras, establecerá las medidas de seguridad y señalización a utilizar durante la ejecución de las obras, de acuerdo con la legislación que en materia de seguridad viaria, laboral y ambiental esté vigente.

700.6.3 PREPARACIÓN DE LA SUPERFICIE EXISTENTE

Antes de proceder a la puesta en obra de la marca vial, se realizará una inspección del pavimento, a fin de comprobar su estado superficial y posibles defectos existentes. Cuando sea necesario, se llevará a cabo una limpieza de la superficie,

para eliminar la suciedad u otros elementos contaminantes que pudieran influir negativamente en la calidad y durabilidad de la marca vial a aplicar.

El sistema de señalización vial horizontal que se aplique será compatible con el sustrato (pavimento o marca vial antigua); en caso contrario, deberá efectuarse el tratamiento superficial más adecuado a juicio del Director de las Obras (borrado de la marca vial existente, aplicación de una imprimación, etc...).

En pavimentos de hormigón deberán eliminarse, en su caso, todos aquellos materiales utilizados en el proceso de curado que aún se encontrasen adheridos a su superficie, antes de proceder a la aplicación de la marca vial. Si el factor de luminancia del pavimento fuese superior a quince centésimas ($> 0,15$) (norma UNE-EN 1436), se rebordeará la marca vial a aplicar con una marca vial de rebordeo a ambos lados y con un ancho aproximadamente igual a la mitad ($1/2$) del correspondiente a la marca vial.

El Pliego de Prescripciones Técnicas Particulares, o en su defecto el Director de las Obras, podrá fijar las operaciones de preparación de la superficie de aplicación, ya sean de reparación, propiamente dichas, o de aseguramiento de la compatibilidad entre el sustrato y el nuevo sistema de señalización vial horizontal.

700.6.4 ELIMINACIÓN DE LAS MARCAS VIALES

Queda expresamente prohibido el empleo de decapantes y procedimientos térmicos para la eliminación de las marcas viales. Para ello, deberá utilizarse alguno de los siguientes procedimientos de eliminación que, en cualquier caso, deberá estar autorizado por el Director de las Obras: agua a presión, proyección de abrasivos, o fresado mediante la utilización de sistemas fijos rotatorios o sistemas flotantes horizontales.

700.6.5 ENMASCARAMIENTO DE LAS MARCAS VIALES

Cuando por razones de temporalidad no sea imprescindible la eliminación de las marcas viales, sino simplemente su enmascaramiento durante un corto período de

tiempo, se deberán utilizar materiales o sistemas que además de cubrir el color de la marca, sean absorbentes de la luz para evitar su brillo especular y la reversión de contraste.

Los productos a utilizar deberán tener un factor de luminancia (norma UNE-EN 1436) inferior a cinco centésimas ($< 0,05$) y un brillo (norma UNE-EN ISO 2813) a ochenta y cinco grados (85°) inferior a cuatro décimas ($< 0,4$).

El Director de las Obras indicará si estas marcas y su producto de enmascaramiento han de ser, a su vez, fácilmente eliminables.

700.6.6 PREMARCADO

Previamente a la aplicación del sistema de señalización vial horizontal se llevará a cabo su replanteo para garantizar la correcta ejecución y terminación de los trabajos. Para ello, cuando no exista ningún tipo de referencia adecuado, se creará una línea de referencia continua o de puntos, a una distancia no superior a ochenta centímetros (≈ 80 cm).

700.7 LIMITACIONES A LA EJECUCIÓN

La aplicación del sistema de señalización vial horizontal se efectuará cuando la temperatura del sustrato (pavimento o marca vial antigua), supere al menos en tres grados Celsius (3°C) al punto de rocío. Dicha aplicación no podrá llevarse a cabo, si el pavimento está húmedo o la temperatura ambiente no está comprendida entre cinco y cuarenta grados Celsius (5°C a 40°C), o si la velocidad del viento fuera superior a veinticinco kilómetros por hora (> 25 km/h).

En caso de rebasarse estos límites, el Director de las Obras podrá autorizar la aplicación, siempre que se utilicen equipos de calentamiento y secado cuya eficacia haya sido previamente comprobada en el correspondiente tramo de prueba.

700.8 CONTROL DE CALIDAD

700.8.1 CONSIDERACIONES GENERALES

El control de calidad de las obras de señalización horizontal incluirá el de los materiales suministrados a la obra, su aplicación y las características de la unidad de obra terminada durante el periodo de garantía.

700.8.2 CONTROL DE PROCEDENCIA DE LOS MATERIALES

700.8.2.1 CONSIDERACIONES GENERALES

Para el control de recepción se llevará a cabo la verificación documental de que los valores declarados en la información que acompaña al marcado CE cumplen las especificaciones establecidas en este Pliego. Independientemente de la aceptación de la veracidad de las propiedades referidas en el marcado CE, si se detectara alguna anomalía durante el transporte, almacenamiento o manipulación de los productos, el Director de las Obras, en el uso de sus atribuciones, podrá disponer en cualquier momento, la realización de comprobaciones y ensayos sobre los materiales suministrados a la obra. En este caso se seguirán los criterios que se indican a continuación.

En el caso de productos que no tengan la obligación de disponer de marcado CE por no estar incluidos en normas armonizadas, o corresponder con alguna de las excepciones establecidas en el artículo 5 del Reglamento, se deberán llevar a cabo obligatoriamente los ensayos para el control de procedencia que se indican en los epígrafes siguientes.

No obstante, el cumplimiento de las especificaciones técnicas obligatorias requeridas a los productos contemplados en este artículo se podrá acreditar, en su caso, por medio de un certificado de constancia de las prestaciones emitido por un organismo de certificación.

700.8.2.2 IDENTIFICACIÓN Y TOMA DE MUESTRAS

A la entrega de cada suministro, el Contratista facilitará al Director de las Obras un albarán que incluya, al menos, la información que a continuación se indica, así como una declaración del fabricante acreditativa del cumplimiento de las especificaciones técnicas recogidas en el epígrafe 700.3.3.

- Nombre y dirección de la empresa suministradora.
- Identificación del fabricante.
- Designación de la marca comercial.
- Cantidad de materiales que se suministra.
- Identificación de los lotes (referencia) de cada uno de los materiales suministrados.
- Fecha de fabricación.

Los productos que obligatoriamente deban ostentar el marcado CE deberán, además incluir la siguiente información:

- Símbolo del marcado CE.
- Número de identificación del organismo de certificación.
- Nombre o marca distintiva de identificación y dirección registrada del fabricante.
- Las dos últimas cifras del año de su primera colocación.
- Número de referencia de la Declaración de Prestaciones.
- Referencia a la norma europea.
- Descripción del producto: nombre genérico, tipo y uso previsto.
- Identificación de las características del producto.

Se comprobará la marca o referencia de los materiales suministrados, a fin de verificar que se corresponden con la clase y calidad comunicada previamente al Director de las Obras. Además, el Director de las Obras, en el uso de sus atribuciones, podrá llevar a cabo una toma de muestras, representativa del acopio (norma UNE-EN 13459), para la realización de los ensayos de comprobación que se especifican en el epígrafe 700.8.1.3.

700.8.2.3 CONTROL DE CALIDAD DE LOS MATERIALES

700.8.2.3.1 CONSIDERACIONES GENERALES

Antes de iniciar la aplicación del sistema de señalización vial horizontal, se podrán llevar a cabo los ensayos que se indican en los siguientes epígrafes.

700.8.2.3.2. MATERIALES BASE

El Director de las Obras podrá ordenar la realización de los ensayos correspondientes a algunas o todas las características recogidas en la tabla 700.5 de este artículo.

700.8.2.3.3 MARCAS VIALES PREFABRICADAS

Sobre las marcas viales prefabricadas se determinarán (norma UNE-EN 12802), al menos, su color, factor de luminancia, coeficiente de luminancia retrorreflejada, en seco, en húmedo y bajo lluvia, así como su resistencia al deslizamiento. El Director de las Obras podrá ordenar la realización de los ensayos correspondientes a alguna o todas las características recogidas en la tabla 700.6.

700.8.2.3.4 MICROESFERAS DE VIDRIO

Sobre las microesferas de vidrio de premezclado y post-mezclado se determinarán (norma UNE-EN 1423) su granulometría, índice de refracción, porcentaje de defectuosas y tratamiento superficial. El Director de las Obras podrá ordenar la realización de los ensayos de identificación descritos en la norma UNE-EN 12802.

700.8.3 CONTROL DE LA PUESTA EN OBRA

700.8.3.1 CONSIDERACIONES GENERALES

No se utilizarán materiales que presenten algún tipo de alteración o deterioro, que no hayan sido almacenados y conservados en condiciones adecuadas, o cuya fecha de fabricación sea anterior en más de doce (12) meses a la de su puesta en obra.

Salvo para pinturas o plásticos en frío, el Director de las Obras podrá fijar otros períodos de tiempo superiores, siempre que las condiciones de conservación y almacenamiento hayan sido adecuadas.

700.8.3.2 CONDICIONES DE APLICACIÓN

Diariamente, el Contratista facilitará al Director de las Obras un parte de obra en el que deberá figurar, al menos, la siguiente información:

- Referencia de los lotes y dosificaciones de los materiales consumidos.
- Condiciones (temperaturas, presiones, etc...) utilizadas en los equipos de aplicación.
- Tipo y dimensiones de la marca vial.
- Localización y referencia sobre el pavimento de las marcas viales.
- Fecha de puesta en obra.
- Temperatura y humedad relativa al comienzo y a mitad de la jornada de trabajo.
- Observaciones e incidencias que, a juicio del Contratista, pudieran influir en la vida útil o las características de la marca vial aplicada.

700.8.3.3 TOMA DE MUESTRAS

Durante la aplicación de los materiales que forman parte de la unidad de obra, el Director de las Obras, en el uso de sus atribuciones, podrá comprobar mediante la toma de muestras, que se cumplen las dosificaciones especificadas.

Para ello, durante un periodo de tiempo no inferior a treinta minutos (30 min) se comprobará que las condiciones reales de trabajo coinciden con las definidas en el acta de ajuste en obra. A continuación, durante la siguiente hora de trabajo o tres kilómetros (3 km) de ejecución de marca vial, se colocarán en cada uno de los tramos de control seleccionados, a lo largo de la línea por donde haya de pasar la máquina, al menos quince (15) pares de bandejas para la toma de muestras de material. Se cuidará de que al paso de la máquina por los elementos de control se mantengan las condiciones de trabajo reales, previamente comprobadas.

Las bandejas, metálicas, de silicona o de otro material apropiado para la toma de muestras, serán indeformables y de dos décimas de milímetro (0,2 mm) de espesor. En general serán rectangulares de treinta por quince milímetros (30 x 15 mm) para cualquier tipo de marca vial longitudinal, y de cuarenta por quince milímetros (400 x 150 mm) cuando la medida se efectúe sobre una marca vial de ancho superior a veinte centímetros (> 20 cm) o en delimitación de carriles especiales.

En cada tramo de control se dispondrán dos (2) bandejas separadas diez metros (10 m) entre sí. Sobre la primera de ellas, referenciada con la letra E, circulará la máquina aplicando de forma normal la pintura y las microesferas de vidrio. Al llegar a la segunda bandeja, referenciada con la letra P, la máquina circulará sin detenerse ni frenar, pero con el paso de esferas cerrado, el cual se abrirá de nuevo una vez sobrepasada la bandeja.

Tan pronto como la máquina haya pasado se retirarán las bandejas, cuidando que el curado se realice en las mismas condiciones que la marca vial, y se recubrirá inmediatamente la zona con material del mismo tipo.

La toma de muestras se realizará durante una hora (1 h), poniendo una pareja de bandejas cada doscientos a trescientos metros (200 a 300 m), hasta completar las quince (15) parejas.

700.8.3.4 ENSAYOS DE COMPROBACIÓN

Durante la ejecución de la obra se podrán llevar a cabo inspecciones, con la frecuencia que determine el Director de las Obras, para comprobar que la información sobre los materiales aplicados, incluida en el parte de obra, se corresponde con la de los materiales acopiados, y que la maquinaria de aplicación está trabajando de acuerdo con las condiciones especificadas en el correspondiente acta de ajuste en obra.

Realizada la toma de muestras de acuerdo con el epígrafe 700.8.3.3, se tomará como valor representativo de cada zona de control la media de los valores encontrados para cada parámetro en la totalidad de las bandejas colocadas en ella. La dosificación de material se obtendrá, para cada una de ellas, por diferencia de pesada de la bandeja P con su tara.

La dosificación de esferas o de áridos antideslizantes se obtendrá por la diferencia de pesada entre cada pareja de bandejas E y P, restando previamente a cada una de ellas su tara. En el caso de pinturas, la dosificación en pintura húmeda antes de su secado se obtendrá mediante la correspondiente corrección por la materia fija, la cual habrá sido previamente determinada.

700.8.4 CONTROL DE LA UNIDAD TERMINADA

700.8.4.1 CONSIDERACIONES GENERALES

Al finalizar las obras, y antes de cumplirse el período de garantía, se llevarán a cabo controles periódicos de las características de las marcas viales con el fin de determinar, in situ, si cumplen los requisitos especificados.

El Director de las Obras, en el uso de sus atribuciones, podrá disponer en cualquier momento la realización de comprobaciones sobre las características de las marcas viales, tantas veces como considere oportuno, durante el período de garantía.

700.8.4.2 MÉTODOS DE ENSAYO

El control de calidad de las marcas viales durante el período de garantía de las obras podrá efectuarse de forma puntual, con equipos portátiles, o de manera continua, con equipos dinámicos de alto rendimiento (norma UNE-EN 1436), pudiendo emplearse complementariamente ambos métodos.

El Pliego de Prescripciones Técnicas Particulares, o en su defecto el Director de las Obras, deberá especificar la frecuencia, así como cuál de los dos métodos, o su combinación, deberá emplearse para llevar a cabo el control de calidad de la unidad terminada.

700.8.4.2.1 MÉTODO DE ENSAYO PUNTUAL

La selección de tramos a evaluar se realizará de acuerdo a lo establecido en la norma UNE 135204. Las características a evaluar serán escogidas entre las especificadas en la tabla 700.12 incluyendo, al menos, el coeficiente de luminancia retrorreflejada en seco (R_L).

TABLA 700.12 CARACTERÍSTICAS DE LAS MARCAS VIALES A EVALUAR DURANTE EL PERÍODO DE GARANTÍA UTILIZANDO EL MÉTODO PUNTUAL

POSICIÓN DE LA MARCA VIAL	CARACTERÍSTICA				
	R_L	RW	SRT	Q_d ó β	COLOR (x,y)
BORDE DERECHO CALZADA	X	X	X	X	X
EJE	X			X	
BORDE IZQUIERDO CALZADA	X			X	X
SÍMBOLOS Y FLECHAS	X	X	X	X	X
DAMERO ROJO-BLANCO	Color blanco	Color blanco	X	X	X
MARCA VIAL LONGITUDINAL NEGRA EN BORDE DERECHO			X	X	X

* Para las medidas de SRT y β se atenderá a lo previsto en la norma UNE-EN 1436 sobre las marcas viales estructuradas

700.8.4.2.2 MÉTODO DE ENSAYO CONTINUO

Para evaluar las características de las marcas viales longitudinales podrán emplearse equipos de medición montados sobre vehículos capaces de realizar esta tarea de inspección a la velocidad más aproximada a la del tráfico.

La inspección de la calidad de las marcas viales longitudinales de color blanco utilizando un método continuo, incluirá, al menos, el coeficiente de luminancia retrorreflejada en seco (R_L).

El Pliego de Prescripciones Técnicas Particulares, o en su defecto el Director de las Obras, podrá especificar la medición del coeficiente de fricción y de otros parámetros que aporten información adicional sobre las características de la marca vial ejecutada.

700.9 CRITERIOS DE ACEPTACIÓN O RECHAZO

700.9.1 MATERIALES SUMINISTRADOS A LA OBRA

Se rechazarán todos los acopios cuya documentación, acreditaciones o características declaradas no cumplan con los requisitos especificados para ellos, y aquellos otros sobre los que se hayan efectuado ensayos de identificación, en su caso, y no cumplan con los requisitos y tolerancias establecidos en la norma UNE-EN 12802.

Los acopios rechazados podrán presentarse a una nueva inspección, con sus correspondientes ensayos de control de calidad, siempre que el suministrador, a través del Contratista, acredite que se han eliminado todas las partidas defectuosas o se han corregido sus defectos.

Las nuevas unidades serán sometidas, de nuevo, a los ensayos de control de calidad.

700.9.2 PUESTA EN OBRA

Se rechazarán todas las marcas viales aplicadas de un mismo tipo si en las correspondientes inspecciones se da cualquiera de los siguientes supuestos:

- Los materiales aplicados no se corresponden con los acopiados.
- La maquinaria utilizada en la aplicación no acredita los requisitos especificados en el epígrafe 700.5.2.
- Las condiciones de puesta en obra no se corresponden con las aprobadas en el acta de ajuste en obra.

Se rechazarán también todas las marcas viales aplicadas de un mismo tipo si en el control de la dosificación se da cualquiera de los siguientes supuestos:

- El valor medio de cada uno de los materiales es inferior a las dosificaciones especificadas.
- El coeficiente de variación de los valores obtenidos de las dosificaciones del material aplicado supera el veinte por ciento (> 20%).

Las marcas viales que hayan sido rechazadas serán ejecutadas de nuevo por el Contratista a su costa, tras realizar un nuevo ajuste en obra. Durante la aplicación, los nuevos materiales serán sometidos a los ensayos de comprobación que se especifican en el epígrafe 700.8.3.4.

700.9.3 UNIDAD TERMINADA

Con independencia del método de ensayo utilizado, las marcas viales aplicadas cumplirán, durante el período de garantía, los niveles de comportamiento que se especifican para cada una de sus características en las tablas 700.2.b, 700.2.c y 700.11 para los colores negro, rojo y blanco, respectivamente.

Se rechazarán todas las marcas viales que no cumplan con lo especificado en las mencionadas tablas.

Las marcas viales que hayan sido rechazadas serán repintadas de nuevo por el Contratista a su costa, y corresponderá al Director de las Obras decidir si han de eliminarse antes de proceder a la nueva aplicación. Las nuevas marcas viales aplicadas serán sometidas, periódicamente, durante el período de garantía, a los ensayos de verificación de la calidad de sus características de acuerdo a lo especificado en el epígrafe 700.8.3.

700.10 PERÍODO DE GARANTÍA

El período de garantía mínimo de las marcas viales ejecutadas con los materiales y dosificaciones especificadas en el proyecto, será de dos (2) años a partir de la fecha de aplicación.

El Pliego de Prescripciones Técnicas Particulares podrá fijar períodos de garantía de las marcas viales superiores en función de la posición de las mismas, del tipo de material, y de cualquier otra cuestión que pueda incidir en su calidad y durabilidad, así como en la seguridad viaria.

700.11 MEDICIÓN Y ABONO

Cuando las marcas viales sean de ancho constante se abonarán por metros (m) realmente aplicados, medidos en el eje de las mismas sobre el pavimento. En caso contrario, las marcas viales se abonarán por metros cuadrados (m²) realmente ejecutados, medidos sobre el pavimento.

La eliminación de las marcas viales de ancho constante se abonará por metros (m) realmente eliminados, medidos en el eje del pavimento. En caso contrario, la eliminación de las marcas viales se abonará por metros cuadrados (m²) realmente ejecutados, medidos sobre el pavimento.

NORMAS REFERIDAS EN ESTE ARTÍCULO

Las normas recogidas en este artículo podrán ser sustituidas por otras de las utilizadas en cualquiera de los otros Estados miembros de la Unión Europea, o que sean parte del Acuerdo sobre el Espacio Económico Europeo, y en aquellos Estados que tengan un acuerdo de asociación aduanera con la Unión Europea, siempre que se demuestre que poseen idénticas especificaciones técnicas.

- | | |
|-----------------|--|
| UNE-EN 1436 | Materiales para señalización horizontal. Comportamiento de las marcas viales sobre calzada. |
| UNE-EN 1790 | Materiales para señalización horizontal. Marcas viales prefabricadas. |
| UNE-EN 1871 | Materiales para señalización horizontal. Propiedades físicas. |
| UNE-EN 12802 | Materiales para señalización vial horizontal. Métodos de laboratorio para la identificación |
| UNE-EN 13197 | Materiales para señalización horizontal. Simuladores de desgaste. |
| UNE-EN 1423 | Materiales para señalización horizontal. Materiales de postmezclado. Microesferas de vidrio, granulados antideslizantes y mezclas de ambos. |
| UNE-EN 13459 | Materiales para señalización horizontal. Toma de muestras de los acopios y ensayos. |
| UNE-EN ISO 2813 | Pinturas y barnices. Determinación del brillo especular de películas de pintura no metálicas a 20 ⁰ , 60 ⁰ y 85 ⁰ . |
| UNE 135204 | Equipamiento para la señalización vial. Señalización horizontal. Control de calidad. Comportamiento en servicio. |
| UNE 135277 | Equipamiento para la señalización vial. Señalización horizontal. Maquinaria de aplicación. |

701. SEÑALES Y CARTELES VERTICALES DE CIRCULACIÓN RETROREFLECTANTES

701.1 DEFINICIÓN

Se definen como señales y carteles verticales de circulación retrorreflectantes, el conjunto de elementos destinados a informar, ordenar o regular la circulación del tráfico por carretera, en los que se encuentran inscritos leyendas o pictogramas. La eficacia de esta información visual dependerá además de que su diseño facilite la comprensión del mensaje y de su distancia de visibilidad, tanto diurna como nocturna.

Para ello, las señales y carteles que hayan de ser percibidos desde un vehículo en movimiento tendrán las dimensiones, colores y composición indicadas en el Capítulo VI/Sección 4ª del Reglamento General de Circulación, así como en la vigente Norma 8.1-IC "Señalización vertical" de la Instrucción de Carreteras.

Dentro de las señales hay elementos que se utilizan como balizas, como es el caso de los paneles direccionales, colocados en curvas para poner de manifiesto su nivel de peligrosidad en función de la reducción de velocidad que es preciso efectuar. Pueden tener entre una y cuatro franjas blancas sobre fondo azul para indicar el grado de peligrosidad de la curva. Sus dimensiones y diseño han de efectuarse de acuerdo a las indicaciones recogidas en la vigente Norma 8.1-IC "Señalización vertical".

701.2 TIPOS

Las señales y carteles verticales de circulación retrorreflectantes se clasifican, en función de:

- su objeto, como de advertencia de peligro, de reglamentación o de indicación. - su clase de retrorreflexión. Se clasifican en tres grupos: RA1, RA2 y RA3. Esta última, a su vez, se divide en tres tipos: RA3-ZA, RA3-ZB y RA3-ZC.

No son objeto de este artículo las señales y carteles verticales de circulación retrorreflectantes de carácter temporal, de color amarillo, las señales o carteles verticales iluminados internamente, ni las que con carácter permanente se instalen en el viario urbano que no forme parte de la red de carreteras del Estado. Sí están incluidos los paneles direccionales empleados como elementos de balizamiento en curvas.

701.3 MATERIALES

701.3.1 Consideraciones generales

Lo dispuesto en este artículo se entenderá sin perjuicio de lo establecido en el Reglamento 305/2011 de 9 de marzo de 2011, del Parlamento Europeo y del Consejo, por el que se establecen las condiciones armonizadas para la comercialización de productos de construcción. Para los productos con marcado CE, el fabricante asumirá la responsabilidad sobre la conformidad de los mismos con las prestaciones declaradas, de acuerdo con el artículo 11 del mencionado Reglamento. Los productos que tengan el marcado CE deberán ir acompañados, además de dicho marcado, de la Declaración de Prestaciones, y de las instrucciones e información de seguridad del producto. Por su parte, el Contratista deberá verificar que los valores declarados en los documentos que acompañan al marcado CE permitan deducir el cumplimiento de las especificaciones contempladas en el Proyecto o, en su defecto, en este Pliego, debiendo adoptar, en el caso de que existan indicios de incumplimiento de las especificaciones declaradas, todas aquellas medidas que considere oportunas para garantizar la idoneidad del producto suministrado a la obra.

Independientemente de lo anterior, se estará además en todo caso a lo dispuesto en la legislación vigente en materia ambiental, de seguridad y salud, de producción, almacenamiento, gestión y transporte de productos de la construcción, de residuos de construcción y demolición, y de suelos contaminados.

Las señales y carteles verticales de circulación retrorreflectantes se compondrán de un material utilizado como sustrato, de una protección del sustrato (pintura, galvanizado, lámina no retrorreflectante u otro sistema), en caso de ser necesario para garantizar la durabilidad del mismo, sobre el que se aplicará un material retrorreflectante en la parte frontal. El conjunto (placas de señal o de cartel) se fijará a

un soporte mediante anclajes apropiados, procediéndose a continuación a la instalación del sistema en la vía a señalizar.

Para los componentes de señales y carteles verticales de circulación retrorreflectantes se utilizarán materiales que cumplan las prescripciones referentes a características, durabilidad, calidad y servicio especificadas en este artículo.

El Pliego de Prescripciones Técnicas Particulares podrá fijar la naturaleza y características de los materiales más adecuados para soportes, sustratos y anclajes, así como la clase de retrorreflexión de los materiales retrorreflectantes a utilizar como componentes de señales y carteles verticales de circulación, de acuerdo con los criterios de selección establecidos en este artículo.

701.3.2 Soportes y anclajes

El comportamiento estructural de las señales y carteles verticales de circulación (excepto pórticos y banderolas) cumplirá lo indicado por la norma UNE-EN 12899-1. Los coeficientes parciales de seguridad empleados para las cargas serán los correspondientes a la clase PAF 2.

Las estructuras de pórticos y banderolas cumplirán lo especificado en la norma UNE-EN 1090-1 y serán conformes a lo indicado en la norma UNE 135311.

Los soportes y anclajes tanto de señales y carteles como de los pórticos y banderolas, estarán de acuerdo con los criterios de implantación y las dimensiones de la vigente Norma 8.1-IC "Señalización vertical".

701.3.3 Sustrato

El sustrato de las señales y carteles verticales de circulación cumplirán con lo indicado en la norma UNE-EN 12899-1.

Las dimensiones, tanto de señales y carteles como de pictogramas y letras, serán las indicadas en la vigente Norma 8.1-IC "Señalización vertical".

Salvo que el Pliego de Prescripciones Técnicas Particulares lo indique, no se admitirán las siguientes clases:

- P1 para la perforación de la cara de la señal (cara de la señal con perforaciones en su superficie a una distancia no inferior a ciento cincuenta milímetros (≤ 150 mm)).
- E1 para los bordes de la placa de la señal (los bordes de la señal no están protegidos, el sustrato es una placa plana).
- SP0 para la protección de la superficie de la placa de la señal (sin protección alguna de la superficie de la señal frente a la corrosión).

701.3.4 Material retrorreflectante

Los materiales retrorreflectantes utilizados en la fabricación de señales y carteles verticales de circulación serán de clase RA1, RA2 ó RA3, seleccionados según se especifica en la vigente Norma 8.1-IC, "Señalización vertical".

El Pliego de Prescripciones Técnicas Particulares fijará la clase de retrorreflexión de las señales y carteles verticales de circulación.

Los materiales retrorreflectantes constituidos por microesferas de clase RA1 y clase RA2, serán conformes con las características visuales (coordenadas cromáticas, factor de luminancia, coeficiente de retrorreflexión, durabilidad) y de resistencia a la caída de una masa, de la norma UNE-EN 12899-1.

Los materiales microprismáticos de clase RA1, RA2 y RA3, por su parte, cumplirán las características de las normas UNE-EN 12899-1 y UNE 135340.

Para la clase RA3, el Pliego de Prescripciones Técnicas Particulares fijará la clase del material retrorreflectante a emplear.

701.3.5 Acreditación de los materiales

El cumplimiento de los requisitos exigidos a los materiales constituyentes se acreditará mediante la presentación del marcado CE, que corresponda a cada uno de los materiales utilizados en la fabricación e instalación de señales y carteles verticales de circulación. Dicha documentación incluirá, para cada material, la Declaración de Prestaciones del fabricante, conforme a lo indicado en la norma UNE-EN 12899-1 (tabla ZA.2 para el soporte, tabla ZA.5 para el sustrato y tabla ZA.1 para materiales retrorreflectantes de clase RA1 y RA2).

El cumplimiento de los requisitos exigidos a las estructuras portantes de pórticos y banderolas empleados en señalización vertical, se acreditará mediante la presentación del marcado CE, según la tabla ZA.3 de la norma UNE-EN 1090-1.

Al no existir norma europea para los materiales retrorreflectantes de clase RA3, ni para los materiales microprismáticos de clase RA1 y RA2, se exigirá un certificado de conformidad emitido por un organismo de certificación, en el que se especifique el grado de cumplimiento de las prestaciones conforme a la norma UNE 135340.

Por su parte, la garantía de calidad de los materiales utilizados en la fabricación e instalación de señales y carteles verticales de circulación será exigible, en cualquier circunstancia, al Contratista adjudicatario de las obras.

701.3.6 Criterios de selección de la clase de retrorreflexión

La clase de retrorreflexión de los materiales retrorreflectantes utilizados en señales y carteles verticales de circulación, se seleccionarán según se especifica en la vigente Norma 8.1-IC “Señalización vertical”.

Salvo que el Pliego de Prescripciones Técnicas Particulares indique otro empleo, los materiales de clase RA3 se utilizarán en las siguientes aplicaciones:

RA3-ZA: Carteles y paneles complementarios en tramos interurbanos de la red de carreteras de alta capacidad.

RA3-ZB: Entornos de nudos (glorietas, intersecciones, etc.), tramos periurbanos y en carteles y paneles complementarios en tramos interurbanos de carreteras convencionales.

RA3-ZC: Zonas urbanas.

701.4 ESPECIFICACIONES DE LA UNIDAD TERMINADA

Las señales y carteles verticales de circulación instalados cumplirán los requisitos de comportamiento que figuran en el marcado CE conforme a lo establecido en la norma UNE-EN 12899-1.

Las características de las señales y carteles serán las especificadas en la Tabla 701.1.

Cuando la señal o cartel de circulación sea de clase de retrorreflexión RA3, se aplicará lo indicado en la norma UNE 135340.

TABLA 701.1 CARACTERÍSTICAS DE LAS SEÑALES Y CARTELES VERTICALES DE CIRCULACIÓN RETRORREFLECTANTES

CARACTERÍSTICA	APARTADOS RELATIVOS A REQUISITOS ESENCIALES EN LA NORMA UNE-EN 12899-1
RESISTENCIA A CARGAS HORIZONTALES	5.1
RESISTENCIA A FLEXIÓN	5.1
RESISTENCIA A TORSIÓN	5.1
RESISTENCIA A CARGAS HORIZONTALES	
ANCLAJES	7.1.14
CARGA DE VIENTO	5.3.1
DEFORMACIÓN TEMPORAL (CARAS DE LA SEÑAL) – FLEXIÓN	5.4.1
DEFORMACIÓN TEMPORAL (SOPORTES)-FLEXIÓN	5.4.1
DEFORMACIÓN TEMPORAL (SOPORTES) TORSIÓN	5.4.1
CARGA DINÁMICA DEBIDA A LA NIEVE	5.3.2
CARGAS PUNTUALES	5.3.3
DEFORMACIÓN PERMANENTE	5.4.2
COEFICIENTE PARCIAL DE SEGURIDAD	5.2
COMPORTAMIENTO ANTE IMPACTO DE VEHÍCULO (SEGURIDAD PASIVA)	6.3
CARACTERÍSTICAS DE VISIBILIDAD	
COORDENADAS CROMÁTICAS Y FACTOR DE LUMINANCIA	4.1.1.3; 4.2
COEFICIENTE DE RETRORREFLEXIÓN R_A	4.1.1.4; 4.2
DURABILIDAD (MATERIAL EN CARA RETROFLECTANTE DE LA SEÑAL)	
RESISTENCIA A LA CAIDA DE UNA MASA	4.1.2; 7.4.2.3
RESISTENCIA AL ENVEJECIMIENTO	4.1.1.5; 4.2

No se admitirá el empleo de las siguientes clases, salvo que el Pliego de Prescripciones Técnicas Particulares indique lo contrario:

Presión de viento:	Clase WL2
Presión debida a la nieve:	Clase DSL0
Cargas puntuales:	Clase PL0
Deformación temporal máxima a flexión:	Clase TDB4
Deformación temporal máxima a torsión:	Clase TDT0

Sólo se admitirán las señales y carteles verticales de circulación para los que los coeficientes parciales de seguridad para cargas empleados sean de la clase PAF2, salvo que el Pliego de Prescripciones Técnicas Particulares indique lo contrario.

El Pliego de Prescripciones Técnicas Particulares fijará la clase de retrorreflexión de las señales y carteles verticales de circulación.

Las estructuras portantes de pórticos y banderolas cumplirán con los requisitos de comportamiento que figuran en el mercado CE conforme a lo establecido en la norma UNE-EN 1090-1.

701.5 EJECUCIÓN

701.5.1 Seguridad y señalización de las obras

Antes de iniciarse la instalación de las señales y carteles verticales de circulación, el Contratista someterá a la aprobación del Director de las Obras los sistemas de señalización para protección del tráfico, del personal, de los materiales y la maquinaria durante el período de ejecución de las mismas.

El Pliego de Prescripciones Técnicas Particulares establecerá las medidas de seguridad y señalización a utilizar durante la ejecución de las obras, de acuerdo con toda la legislación que en materia de seguridad viaria, laboral y ambiental esté vigente.

701.5.2 Replanteo

Previamente al inicio de la obra, se llevará a cabo un cuidadoso replanteo que garantice una terminación de los trabajos acorde con las especificaciones del Proyecto.

701.6. LIMITACIONES A LA EJECUCIÓN

El Pliego de Prescripciones Técnicas Particulares, o en su defecto el Director de las Obras, fijará el procedimiento de instalación y el tiempo máximo de apertura al tráfico autorizado, así como cualquier otra limitación en la ejecución definida en el Proyecto en función del tipo de vía, por la ubicación de las señales y carteles, o cualquier otra circunstancia significativa que incida en la calidad y durabilidad del elemento o en la seguridad viaria.

701.7 CONTROL DE CALIDAD

701.7.1 Consideraciones generales

El control de calidad de las obras de señalización vertical incluirá la comprobación de los materiales constituyentes de las señales y carteles verticales de circulación retrorreflectantes, su puesta en obra, así como de la unidad terminada durante su período de garantía.

701.7.2 Control de procedencia de los materiales

En el caso de productos que deban tener el marcado CE, para el control de procedencia de los materiales se llevará a cabo la verificación documental de que los valores declarados en la información que acompaña al marcado CE cumplen las especificaciones establecidas en este Pliego. Independientemente de la aceptación de la veracidad de las propiedades referidas en el marcado CE, si se detectara alguna anomalía durante el transporte, almacenamiento o manipulación de los productos, el Director de las Obras, en el uso de sus atribuciones, podrá disponer en cualquier momento, la realización de comprobaciones y ensayos sobre los materiales suministrados a la obra. En este caso se seguirán los criterios que se indican a continuación.

En el caso de productos que no tengan la obligación de disponer de marcado CE por no estar incluidos en normas armonizadas, o corresponder con alguna de las excepciones establecidas en el artículo 5 del Reglamento, se deberán llevar a cabo obligatoriamente los ensayos para el control de procedencia que se indican en los epígrafes siguientes.

701.7.2.1 Identificación

El contratista facilitará al Director de las Obras, con cada suministro, un albarán con documentación anexa conteniendo, entre otros, los siguientes datos:

- Nombre y dirección de la empresa suministradora.
- Fecha de suministro.
- Identificación de la fábrica que ha producido el material.
- Identificación del vehículo que lo transporta.
- Cantidad que se suministra y designación de la marca comercial.

Los productos que obligatoriamente deban ostentar el marcado CE deberán, además incluir la siguiente información:

- Símbolo del marcado CE.
- Número de identificación del organismo de certificación.

- Nombre o marca distintiva de identificación y dirección registrada del fabricante.
- Las dos últimas cifras del año de su primera colocación.
- Número de referencia de la Declaración de Prestaciones.
- Referencia a la norma europea.
- Descripción del producto: nombre genérico, tipo y uso previsto.
- Identificación de las características del producto (tipo de señal, tipo de retrorreflectante, diseño, dimensiones, retrorreflectancia, requisitos colorimétricos, durabilidad).

Asimismo, el suministrador, a través del Contratista, facilitará al Director de las Obras las instrucciones para la conservación de las señales y carteles verticales de circulación una vez instalados, además de la documentación acreditativa del cumplimiento de los requisitos exigidos en los apartados 701.3 y 701.4 para soportes, anclajes, placas de señal y cartel, así como de la señal completa.

El Director de las Obras, en el uso de sus atribuciones, podrá comprobar, sobre una muestra representativa de los materiales suministrados, que la marca, referencia y características de los mismos se corresponde con la declarada en la documentación que les acompaña, en especial en las dimensiones de las señales y carteles verticales, así como la clase de retrorreflexión del material.

701.7.2.2 Toma de muestras

Para que sea representativa de todo el acopio la muestra se formará de acuerdo con los criterios recogidos en la tabla 701.2. Los elementos (soportes, señales y carteles) se seleccionarán de forma aleatoria, tomando el número correspondiente a cada tipo. Se formarán dos muestras, una de las cuales se quedará bajo la custodia del Director de las Obras por si fuera precisa la realización de ensayos de contraste.

TABLA 701.2 CRITERIOS PARA LA SELECCIÓN DE UN NÚMERO REPRESENTATIVO DE SOPORTES, SEÑALES Y CARTELES ACOPIADOS O INSTALADOS, DE UN MISMO TIPO (Norma UNE-ISO 2859-1) (*)

NÚMERO DE ELEMENTOS DEL MISMO TIPO EXISTENTES EN EL ACOPIO	NÚMERO DE ELEMENTOS DEL MISMO TIPO A SELECCIONAR (S)
2 a 15	2
16 a 25	3
26 a 90	5
91 a 150	8
151 a 280	13
281 a 500	20
501 a 1.200	32
1.201 a 3.200	50
3.201 a 10.000	80
10.001 a 35.000	125

(*) Nivel de inspección I para usos generales.

En el caso de los carteles, la muestra de ensayo estará formada por un número representativo de lamas de entre todas las existentes en los carteles seleccionados (n_1), de acuerdo con el siguiente criterio: $n = (n_1/6)^{1/2}$ aproximándose al entero inmediato superior, en caso de resultar un número decimal.

Las muestras de ensayo se remitirán a un laboratorio acreditado, encargado de realizar los ensayos de control de calidad.

Una vez confirmada su idoneidad, todas las señales y carteles tomados como muestra serán devueltos al Contratista.

701.7.2.3 Ensayos de comprobación

Antes de proceder a la instalación de los carteles y señales, el Director de las Obras, en el uso de sus atribuciones, podrá comprobar su calidad mediante la realización de los ensayos de características fotométricas y colorimétricas en la muestra correspondiente, que se evaluarán según lo especificado al respecto en la norma UNE-EN-12899-1.

701.7.3 Control de la puesta en obra

No se instalarán elementos que presenten algún tipo de alteración o deterioro, que no hayan sido almacenados y conservados en condiciones adecuadas, o cuya fecha de fabricación sea anterior en más de doce (12) meses a la de su puesta en obra.

El Director de las Obras podrá fijar otros períodos de tiempo superiores, siempre que las condiciones de conservación y almacenamiento hayan sido adecuadas.

Diariamente, el Contratista facilitará al Director de las Obras un parte de ejecución de obra en el que deberán figurar, al menos, los siguientes conceptos:

- Fecha de instalación.
- Localización de la obra.
- Clave de la obra.
- Número de señales y carteles instalados por tipo (advertencia de peligro, reglamentación e indicación) naturaleza (clase de retrorreflexión, serigrafía, con tratamientos especiales, soportes de clase distinta a la clase 0 según la norma UNE-EN 12767, tratamientos especiales de la lámina retrorreflectante, etc.).
- Ubicación de las señales y carteles sobre planos convenientemente referenciados.
- Observaciones e incidencias que, a juicio del Contratista, pudieren influir en la durabilidad y características de la señal o cartel instalados.

701.7.4 Control de la unidad terminada

701.7.4.1 Consideraciones generales

Finalizadas las obras de instalación de señales o carteles verticales y antes de cumplirse el período de garantía, se llevarán a cabo controles sistemáticos (programados periódicamente) de las señales y carteles, así como de los soportes y anclajes, con el fin de determinar sus características esenciales y comprobar, in situ, si cumplen sus especificaciones mínimas.

El Director de las Obras, en el uso de sus atribuciones, podrá comprobar tantas veces como considere oportuno, durante el período de garantía de las obras, que las señales y carteles instalados cumplen las características esenciales y especificaciones descritas en este artículo, así como las correspondientes que figuren en el Pliego de Prescripciones Técnicas Particulares.

701.7.4.2 Métodos de ensayo

El control de calidad de las señales y carteles verticales de circulación retrorreflectantes instalados, durante el período de garantía de las obras, podrá efectuarse de forma puntual (mediante la inspección de un número determinado de señales y carteles elegidos de forma aleatoria), utilizando equipos portátiles, o de manera continua con equipos de alto rendimiento, pudiendo emplearse ambos procedimientos de forma complementaria.

El Pliego de Prescripciones Técnicas Particulares, o en su defecto el Director de las Obras, deberá especificar cuál de los dos métodos, o su combinación, deberá emplearse para llevar a cabo el control de calidad de la unidad terminada.

701.7.4.2.1 Método de ensayo puntual

El método de ensayo puntual efectúa la inspección sobre un número determinado de señales y carteles elegidos de forma aleatoria, empleando para ello equipos portátiles.

El tamaño de la muestra se formará aplicando los criterios de la tabla 701.2 entre las señales y carteles instalados de un mismo tipo, eligiéndose éstos de forma aleatoria.

Sobre cada una de las muestras, señal o cartel, se llevará a cabo los ensayos no destructivos de comportamiento recogidos en la norma UNE 135352.

701.7.4.2.2 Método de ensayo continuo

El método de ensayo continuo permite conocer el nivel de servicio de las señales y carteles verticales de circulación retrorreflectantes, en base a los resultados obtenidos de la medida del coeficiente de retrorreflexión, empleando para ello equipos de alto rendimiento. Los parámetros de medida deberán establecerse en el Pliego de Prescripciones Técnicas Particulares.

701.8 CRITERIOS DE ACEPTACIÓN O RECHAZO

701.8.1. Materiales suministrados a la obra

La tabla 701.3 recoge los criterios de aceptación y rechazo de los soportes, señales y carteles de un mismo tipo sometidos a ensayo, considerándose como defecto el incumplimiento de cualquiera de las especificaciones exigidas, y como unidad defectuosa a cualquier soporte, señal o cartel que presente uno o más defectos.

Los acopios que sean rechazados podrán presentarse a una nueva inspección siempre que el suministrador, a través del Contratista, acredite que todas las unidades han vuelto a ser examinadas y ensayadas, eliminándose todas las defectuosas o corrigiéndose sus defectos.

TABLA 701.3 CRITERIOS PARA LA ACEPTACIÓN O RECHAZO DE UNA MUESTRA REPRESENTATIVA DE SEÑALES Y CARTELES DE UN MISMO TIPO, ACOPIADOS O INSTALADOS (Norma UNE-ISO 2859-1) (*)

TAMAÑO DE LA MUESTRA	NÚMERO MÁXIMO DE UNIDADES DEFECTUOSAS PARA ACEPTACIÓN	NÚMERO MÍNIMO DE UNIDADES DEFECTUOSAS PARA RECHAZO
2 a 5	0	1
8 a 13	1	2
20	2	3
32	3	4
50	5	6
80	7	8
125	10	11

(*) Plan de muestreo establecido para un nivel de inspección I y nivel de calidad aceptable (NCA) de 4,0 para inspección normal.

701.8.2 Unidad terminada

Para los elementos controlados por el método de ensayo puntual se aplicarán los criterios de aceptación y rechazo indicados en el epígrafe 701.8.1. En el caso de que el control se efectúe por el método continuo, el Pliego de Prescripciones Técnicas Particulares deberá establecer los criterios de aceptación y rechazo.

Las señales y carteles, así como los soportes que hayan sido rechazados en el control de la unidad terminada durante el período de garantía, serán inmediatamente sustituidos por el Contratista a su costa. Por su parte, las nuevas unidades, antes de su instalación, serán sometidas a los ensayos de comprobación especificados en el epígrafe 701.7.2.3.

701.9 PERÍODO DE GARANTÍA

El período de garantía mínimo de las señales y carteles verticales de circulación retrorreflectantes instalados con carácter permanente será de cuatro (4) años y seis (6) meses desde la fecha de su instalación

El Pliego de Prescripciones Técnicas Particulares, o en su defecto el Director de las Obras, podrá fijar períodos de garantía superiores dependiendo de la ubicación de las señales, de su naturaleza, o de cualquier otra circunstancia que pudiera afectar a la calidad y durabilidad de las mismas, así como a la seguridad viaria.

701.10 MEDICIÓN Y ABONO

Las señales verticales de circulación, incluidos sus elementos de sustentación y anclajes, se abonarán por unidades realmente colocadas en obra.

Los carteles verticales de circulación se abonarán por metros cuadrados (m²) realmente colocados en obra. Los elementos de sustentación y anclajes de los carteles verticales de circulación retrorreflectantes se abonarán por unidades realmente colocadas en obra.

Las cimentaciones de los carteles verticales de circulación se abonarán por metros cúbicos (m³) de hormigón, medidos sobre planos.

NORMAS REFERIDAS EN ESTE ARTÍCULO

Las normas recogidas en este artículo podrán ser sustituidas por otras de las utilizadas en cualquiera de los otros Estados miembros de la Unión Europea, o que sean parte del Acuerdo sobre el Espacio Económico Europeo, y en aquellos Estados que tengan un acuerdo de asociación aduanera con la Unión Europea, siempre que se demuestre que poseen idénticas especificaciones técnicas.

- UNE-EN 1090-1 Ejecución de estructuras de acero y aluminio. Parte 1: Requisitos para la evaluación de la conformidad de los componentes estructurales.
- UNE-EN 12767 Seguridad pasiva de las estructuras soporte del equipamiento de la carretera. Requisitos y métodos de ensayo.
- UNE-EN 12899-1 Señales verticales fijas de circulación. Parte 1: Señales fijas.
- UNE 135311 Señalización vertical. Elementos de sustentación y anclaje. Hipótesis de cálculo
- UNE 135340 Señalización vertical: Láminas retrorreflectantes microprismáticas poliméricas. Características y métodos de ensayo.
- UNE 135352 Señalización vertical y balizamiento. Control de calidad "in situ" de elementos en servicio. Características y métodos de ensayo.
- UNE-ISO 2859-1 Procedimientos de muestreo para la inspección por atributos. Parte 1: Planes de muestreo para las inspecciones lote por lote, tabulados según el nivel de calidad aceptable (NCA).

702 CAPTAFAROS RETRORREFLECTANTES DE UTILIZACIÓN EN SEÑALIZACIÓN HORIZONTAL

702.1 DEFINICIÓN

Se define como captafaro retrorreflectante aquel elemento de guía horizontal que refleja la luz incidente por medio de retrorreflectores para advertir, guiar o informar a los usuarios de la carretera.

A efectos de aplicación de este artículo, se adoptan los términos y definiciones incluidos en las normas UNE-EN 1463-1 y UNE-EN 1463-2.

702.2 TIPOS

Este artículo se refiere, exclusivamente, a los captafaros retrorreflectantes de carácter permanente (P).

Atendiendo a la zona retrorreflectante, los captafaros se clasifican en unidireccional o bidireccional, pudiendo clasificarse también en función de su tipo y diseño, tal y como se recoge en la tabla 702.1.

TABLA 702.1 CLASIFICACIÓN DE LOS CAPTAFAROS EN FUNCIÓN DEL TIPO DE RETRORREFLECTOR Y DE SU DISEÑO

CLASIFICACIÓN	TIPO
POR TIPO DE RETRORREFLECTOR	
VIDRIO	1
PLÁSTICO	2
PLÁSTICO CON UNA SUPERFICIE RESISTENTE A LA ABRASIÓN (*)	3
POR SU DISEÑO	
CAPTAFARO NO DEFORMABLE	A
CAPTAFARO DEFORMABLE	B

(*) La superficie resistente a la abrasión se aplicará sobre la cara retrorreflectante expuesta al tráfico.

702.3 MATERIALES

702.3.1 CONSIDERACIONES GENERALES

Lo dispuesto en este artículo se entenderá sin perjuicio de lo establecido en el Reglamento 305/2011 de 9 de marzo de 2011, del Parlamento Europeo y del Consejo, por el que se establecen las condiciones armonizadas para la comercialización de productos de construcción. Para los productos con marcado CE, el fabricante asumirá la responsabilidad sobre la conformidad de los mismos con las prestaciones declaradas, de acuerdo con el artículo 11 del mencionado Reglamento. Los productos que tengan el marcado CE deberán ir acompañados, además de dicho marcado, de la Declaración de Prestaciones, y de las instrucciones e información de seguridad del producto. Por su parte, el Contratista deberá verificar que los valores declarados en los documentos que acompañan al marcado CE permitan deducir el cumplimiento de las especificaciones contempladas en el Proyecto o, en su defecto, en este Pliego, debiendo adoptar, en el caso de que existan indicios de incumplimiento de las

especificaciones declaradas, todas aquellas medidas que considere oportunas para garantizar la idoneidad del producto suministrado a la obra.

Independientemente de lo anterior, se estará además en todo caso a lo dispuesto en la legislación vigente en materia ambiental, de seguridad y salud, de producción, almacenamiento, gestión y transporte de productos de la construcción, de residuos de construcción y demolición, y de suelos contaminados.

702.3.2 DIMENSIONES

Los captafaros diseñados para permanecer sobre la superficie de la carretera, sobresaldrán una altura perteneciente a alguna de las siguientes clases (norma UNE-EN 1463-1):

Clase H1: hasta dieciocho milímetros (≤ 18 mm).

Clase H2: más de dieciocho milímetros y hasta veinte milímetros (> 18 mm y ≤ 20 mm).

Clase H3: más de veinte milímetros y hasta veinticinco milímetros (> 20 mm y ≤ 25 mm).

No se emplearán captafaros de clase H0 (prestación no determinada), por no estar destinados a soportar la acción del tráfico, salvo que así se indique expresamente en el Pliego de Prescripciones Técnicas Particulares.

Una vez instalado el captafaro, las dimensiones máximas en planta de la parte expuesta a la acción del tráfico, en el sentido de la marcha, deberán quedar incluidas en alguna de las siguientes clases (norma UNE-EN 1463-1):

Clase HD1: doscientos cincuenta milímetros (250 mm) de largo por ciento noventa milímetros (190 mm) de ancho.

Clase HD2: trescientos veinte milímetros (320 mm) de largo por doscientos treinta milímetros (230 mm) de ancho.

No se emplearán captafaros de clase HD0 (prestación no determinada), salvo que expresamente lo indique el Pliego de Prescripciones Técnicas Particulares.

702.3.3 CARACTERÍSTICAS

El Pliego de Prescripciones Técnicas Particulares podrá fijar las características de los captafaros retrorreflectantes, estableciendo entre otras:

- El número de caras retrorreflectantes, así como el color.
- La clase del captafaro retrorreflectante, según sus dimensiones (epígrafe 702.3.2).
- El tipo de captafaro, en función de la naturaleza de su retrorreflector (tabla 702.1).
- El procedimiento de fijación a la superficie del pavimento.

Se emplearán captafaros que garanticen su visibilidad nocturna (norma UNE-EN 1463-1). Para ello los captafaros serán de clase PRP 1, en cuanto a los requisitos fotométricos, y de clase NCR 1 respecto a los colorimétricos.

No se emplearán captafaros de clases PRP 0 ni NCR 0 (prestación no determinada), salvo que expresamente lo indique el Pliego de Prescripciones Técnicas Particulares

Los captafaros tendrán una durabilidad de clase S1, para la evaluación primaria, y de clase R1 para la visibilidad nocturna (norma UNE-EN 1463-2). No se emplearán captafaros de otra clase, salvo que expresamente lo indique el Pliego de Prescripciones Técnicas Particulares.

En los captafaros retrorreflectantes formados por dos (2) o más piezas, cada una de éstas podrá desmontarse, caso de ser necesario, con el fin de proceder a su sustitución. La zona retrorreflectante de los captafaros estará constituida por retrorreflectores de vidrio o de naturaleza polimérica, protegidos o no, estos últimos, con una superficie resistente a la abrasión.

702.3.4 ACREDITACIÓN DE LOS MATERIALES

En la fabricación de captafaros retrorreflectantes se podrá utilizar (excepto para el retrorreflector) cualquier material (elastomérico, cerámico o metálico), siempre que cumpla con lo especificado en este artículo y disponga del correspondiente marcado CE según la norma UNE-EN 1463-1.

Por su parte, la garantía de calidad de los materiales utilizados en la fabricación e instalación de señales y carteles verticales de circulación será exigible, en cualquier circunstancia, al contratista adjudicatario de las obras.

702.4 EJECUCIÓN

702.4.1 CONSIDERACIONES GENERALES

Antes de iniciarse la instalación de los captafaros retrorreflectantes, el Contratista someterá a la aprobación del Director de las Obras los sistemas de señalización para protección del tráfico, del personal, los materiales y la maquinaria durante el período de ejecución de las mismas, así como de las unidades recién fijadas a la superficie del pavimento, durante el período de tiempo necesario antes de abrir la zona señalizada al tráfico.

El Pliego de Prescripciones Técnicas Particulares establecerá las medidas de seguridad y señalización a utilizar durante la ejecución de las obras, de acuerdo con la legislación que en materia de seguridad viaria, laboral y ambiental esté vigente.

702.4.2 PREPARACIÓN DE LA SUPERFICIE DE APLICACIÓN

Antes de proceder a la instalación de los captafaros retrorreflectantes se realizará una inspección de la superficie del pavimento a fin de comprobar su estado y la existencia de posibles defectos, efectuándose en caso necesario una limpieza de la misma, para eliminar la suciedad u otros elementos contaminantes que pudieran influir negativamente en la fijación de los mismos. En pavimentos de hormigón deberán eliminarse todos aquellos productos utilizados en su proceso de curado que permaneciesen adheridos en la zona de fijación de los captafaros.

Si la superficie presentara defectos o desnivelaciones apreciables, se corregirán los primeros y se rellenarán los últimos con materiales de análoga naturaleza a los existentes.

El Pliego de Prescripciones Técnicas Particulares, o en su defecto el Director de las Obras, podrá indicar las operaciones necesarias de preparación de la superficie de aplicación que permitan asegurar la correcta fijación o anclaje de los captafaros retrorreflectantes.

702.4.3 ELIMINACIÓN DE LOS CAPTAFAROS RETRORREFLECTANTES

Queda expresamente prohibido el empleo de agentes químicos (decapantes, etc...) y de los procedimientos térmicos para la eliminación de los captafaros retrorreflectantes, o cualquiera de sus partes. En cualquier caso, el procedimiento de eliminación a utilizar deberá estar autorizado por el Director de las Obras.

702.4.4 PREMARCADO

Previamente a la instalación de los captafaros retrorreflectantes, se llevará a cabo un cuidadoso replanteo de las obras que garantice la correcta terminación de los trabajos.

702.5 LIMITACIONES A LA EJECUCIÓN

El Pliego de Prescripciones Técnicas Particulares o en su defecto el Director de las Obras fijará el procedimiento de instalación y el tiempo máximo de apertura al tráfico autorizado, así como cualquier otra limitación a la ejecución definida en el proyecto, en función del tipo de vía, por la ubicación de los captafaros, o cualquier otra circunstancia que incida en la calidad y durabilidad del elemento o en la seguridad viaria.

702.6 CONTROL DE CALIDAD

702.6.1 CONSIDERACIONES GENERALES

El control de calidad de las obras de instalación de captafaros retrorreflectantes, incluirá el de los materiales suministrados a la obra, su puesta en obra y las características de la unidad de obra terminada durante el período de garantía.

702.6.2 CONTROL DE PROCEDENCIA DE LOS MATERIALES

702.6.2.1 CONSIDERACIONES GENERALES

Para el control de recepción se llevará a cabo la verificación documental de que los valores declarados en la información que acompaña al marcado CE cumplen las especificaciones establecidas en este Pliego. Independientemente de la aceptación de la veracidad de las propiedades referidas en el marcado CE, si se detectara alguna anomalía durante el transporte, almacenamiento o manipulación de los productos, el Director de las Obras, en el uso de sus atribuciones, podrá disponer en cualquier momento, la realización de comprobaciones y ensayos sobre los materiales suministrados a la obra. En este caso se seguirán los criterios que se indican a continuación.

En el caso de productos que no tengan la obligación de disponer de marcado CE por no estar incluidos en normas armonizadas, o corresponder con alguna de las excepciones establecidas en el artículo 5 del Reglamento, se deberán llevar a cabo obligatoriamente los ensayos para el control de procedencia que se indican en los epígrafes siguientes.

702.6.2.2 IDENTIFICACIÓN

A la entrega de cada suministro, el Contratista facilitará al Director de las Obras un albarán con documentación anexa incluyendo, al menos, la siguiente información:

- Nombre y dirección de la empresa suministradora.
- Identificación del fabricante.
- Designación de la marca comercial.
- Cantidad de captafaros que se suministra.
- Identificación de los lotes (referencia) de cada tipo de captafaro suministrado;
- Fecha de fabricación.
- Declaración del fabricante acreditativa del cumplimiento de las especificaciones técnicas recogidas en el apartado 702.4 de este Pliego.

Los productos que obligatoriamente deban ostentar el marcado CE deberán, además incluir la siguiente información:

- Símbolo del marcado CE.
- Número de identificación del organismo de certificación.
- Nombre o marca distintiva de identificación y dirección registrada del fabricante.
- Las dos últimas cifras del año de su primera colocación.
- Número de referencia de la Declaración de Prestaciones.
- Referencia a la norma europea.
- Descripción del producto: nombre genérico, tipo y uso previsto.
- Identificación de las características del producto (tipo de captafaro, tipo de retroreflector, diseño, dimensiones, retroreflectancia, requisitos colorimétricos, durabilidad).

Junto a la documentación anterior se incluirá cualquier información sobre el elemento captafaro que se considere de relevancia, como las instrucciones de aplicación definidas en el certificado resultante del correspondiente ensayo de durabilidad.

Asimismo, el suministrador, a través del Contratista, facilitará al Director de las Obras las instrucciones para la conservación de los captafaros una vez instalados.

El Director de las Obras, en el uso de sus atribuciones, podrá comprobar sobre una muestra representativa de los captafaros retrorreflectantes suministrados a la obra, que la marca, referencia y características de los mismos se corresponde con la declarada en la documentación que les acompaña.

702.6.2.3 TOMA DE MUESTRAS

Sobre el material suministrado a la obra el Director de las Obras, en el uso de sus atribuciones, podrá comprobar su calidad mediante ensayos a partir de la toma de muestras representativas de todo el acopio, formada por captafaros retrorreflectantes seleccionados aleatoriamente de acuerdo con los siguientes criterios:

- Se tomarán, al menos, tres (3) unidades de cada tipo de captafaro, con independencia del tamaño de la obra.
- En aquellas obras que requieran el empleo de más de veinte mil (> 20 000) captafaros retrorreflectantes, al menos tres (3) unidades por cada diez mil (10 000) captafaros, o fracción, del mismo tipo.

Se tomarán dos (2) muestras con los criterios anteriores dedicándose una de ellas a la realización de ensayos y quedando la otra bajo la custodia del Director de las Obras, con el fin de poder efectuar ensayos de contraste si fueran necesarios.

Una vez confirmada su idoneidad, los captafaros retrorreflectantes tomados como muestra serán devueltos al Contratista.

702.6.2.4 ENSAYOS DE COMPROBACIÓN

Antes de iniciar la instalación de los captafaros, se llevarán a cabo los ensayos de comprobación especificados en el apartado 5.3 de la norma UNE-EN 1463-1 (Visibilidad nocturna), tanto sobre requisitos fotométricos, como sobre requisitos colorimétricos. Independientemente de lo anterior, el Director de las Obras, podrá llevar a cabo, en todo momento, los ensayos de comprobación que considere oportunos.

702.6.3 CONTROL DE LA PUESTA EN OBRA

702.6.3.1 CONSIDERACIONES GENERALES

No se utilizarán materiales que presenten cualquier tipo de alteración o deterioro, que no hayan sido almacenados y conservados en condiciones adecuadas de acuerdo con las instrucciones del fabricante, o cuya fecha de fabricación sea anterior en más de doce (12) meses a la de su puesta en obra.

El Director de las Obras podrá fijar otros períodos de tiempo superiores, siempre que las condiciones de conservación y almacenamiento hayan sido adecuadas.

702.6.3.2 CONDICIONES DE INSTALACIÓN

Diariamente, el Contratista facilitará al Director de las Obras un parte de obra en el que deberá figurar, al menos, la siguiente información:

- Fabricante y designación de la marca comercial del captafaro.
- Referencia de los lotes de los captafaros instalados.
- Fecha de instalación.
- Localización de la obra y estado de la superficie.
- Número y características, de los captafaros instalados.
- Tipos de captafaros y de los sistemas de fijación utilizados.
- Observaciones e incidencias durante la instalación que, a juicio del Contratista, pudieran incidir en las características y durabilidad de los captafaros.

702.6.3.3 TOMA DE MUESTRAS

Diariamente, durante la instalación de los captafaros retrorreflectantes, se tomarán tres (3) unidades por tipo con el fin de verificar que se corresponden con los suministrados y acopiados en la obra.

702.6.3.4 ENSAYOS DE COMPROBACIÓN

Durante la ejecución de la obra se llevarán a cabo inspecciones, con la frecuencia que determine el Director de las Obras, para comprobar que la información sobre los captafaros instalados se corresponde con la incluida en el correspondiente parte de obra y con la de los materiales suministrados y acopiados.

702.6.4 CONTROL DE LA UNIDAD TERMINADA

Finalizadas las obras de instalación, y antes de cumplirse el período de garantía, se llevarán a cabo controles periódicos para determinar el número de captafaros retrorreflectantes que permanecen fijados a la superficie del pavimento o que hayan perdido su posición original con respecto a la dirección del tráfico.

A tal fin, la obra será dividida en tramos de control cuyo número será función del tamaño de la misma y del número de captafaros retrorreflectantes utilizados de un mismo tipo.

El Director de las Obras, en el uso de sus atribuciones, podrá comprobar, tantas veces como considere oportuno durante el período de garantía de las obras, que los captafaros retrorreflectantes instalados cumplen las características y las especificaciones que figuren en el Pliego de Prescripciones Técnicas Particulares.

702.7 CRITERIOS DE ACEPTACIÓN O RECHAZO

702.7.1 MATERIALES SUMINISTRADOS A LA OBRA

Se rechazarán todos los materiales de un mismo tipo acopiados cuyas muestras representativas, una vez efectuados los correspondientes ensayos, no cumplan con los requisitos exigidos.

Los acopios rechazados podrán presentarse a una nueva inspección, con sus correspondientes ensayos de control de calidad, siempre que el suministrador, a través del Contratista, acredite que se han eliminado todas las partidas defectuosas o se han corregido sus defectos.

Las nuevas unidades suministradas serán sometidas a los controles preceptivos indicados en este artículo, pudiendo ser instaladas de haberlos superado satisfactoriamente.

702.7.2 PUESTA EN OBRA

Se rechazarán todos los captafaros instalados de un mismo tipo, si en las correspondientes inspecciones no se cumplen los requisitos de comprobación especificados en el epígrafe 702.6.2.3, debiendo ser retirados y repuestos por otros nuevos por parte del Contratista a su costa. Los nuevos captafaros deberán someterse a los ensayos de comprobación recogidos en los epígrafes 702.6.2.4 y 702.6.3.4.

702.7.3 UNIDAD TERMINADA

Se rechazarán todos los captafaros retrorreflectantes instalados dentro de un mismo tramo de control, si en las correspondientes inspecciones se da alguno de los siguientes supuestos:

- El número de captafaros retrorreflectantes no adheridos a la superficie del pavimento supera el dos por ciento (2%) del total de los instalados.
- Más de cinco (5) captafaros retrorreflectantes consecutivos en tramo recto, o más de tres (3) consecutivos en curva, han perdido su posición original con respecto a la dirección del tráfico o han sido eliminados por éste.

No se aplicarán estos criterios en los tramos de carretera durante el período en que estén sometidos a vialidad invernal.

Los captafaros retrorreflectantes de un mismo tramo de control que hayan sido rechazados, una vez eliminados de la carretera, serán sustituidos por otros nuevos por el Contratista a su costa.

Antes de instalarse, las nuevas unidades serán sometidas a los ensayos de comprobación especificados en los epígrafes 702.6.2.4 y 702.6.3.4 de este artículo.

702.8 PERÍODO DE GARANTÍA

El período garantía de los captafaros retrorreflectantes, instalados de acuerdo con las especificaciones del proyecto, será de dos (2) años a partir de la fecha de su instalación.

El Pliego de Prescripciones Técnicas Particulares podrá fijar períodos de garantía superiores, dependiendo de la ubicación de los mismos, de su naturaleza, etc...

El fabricante, a través del Contratista, facilitará al Director de las Obras las instrucciones necesarias para la adecuada conservación de los captafaros retrorreflectantes instalados.

702.9 MEDICIÓN Y ABONO

Los captafaros retrorreflectantes, incluidos sus elementos de fijación a la superficie del pavimento, se abonarán por número de unidades de cada tipo realmente colocadas, incluyendo las operaciones de preparación de la superficie de aplicación y premarcado.

La eliminación de los captafaros retrorreflectantes existentes sobre el pavimento que indique el proyecto, se abonarán por número de unidades realmente eliminadas.

NORMAS REFERIDAS EN ESTE ARTÍCULO

Las normas recogidas en este artículo podrán ser sustituidas por otras de las utilizadas en cualquiera de los otros Estados miembros de la Unión Europea, o que sean parte del Acuerdo sobre el Espacio Económico Europeo, y en aquellos Estados que tengan un acuerdo de asociación aduanera con la Unión Europea, siempre que se demuestre que poseen idénticas especificaciones técnicas.

- UNE-EN 1463-1 Materiales para señalización vial horizontal. Captafaros retrorreflectantes. Parte 1: Características iniciales.
- UNE-EN 1463-2 Materiales para señalización vial horizontal. Captafaros retrorreflectantes. Parte 2: Especificaciones para el ensayo de campo.

703 ELEMENTOS DE BALIZAMIENTO RETRORREFLECTANTES

703.1 DEFINICIÓN

Los elementos de balizamiento retrorreflectantes son los dispositivos de guía óptica para los usuarios de las carreteras, capaces de reflejar por medio de reflectores, la mayor parte de la luz incidente, procedente generalmente de los faros de los vehículos.

Dichos elementos, que pueden tener distinta forma, color y tamaño, se instalan con carácter permanente sobre la calzada o fuera de la plataforma, sobre otros elementos adyacentes a la misma, como muros o paramentos de túneles, así como sobre otros equipamientos viales, como pretilas y barreras de seguridad.

Tienen la finalidad de reforzar la capacidad de guía óptica que proporcionan los elementos de señalización tradicionales (marcas viales, señales y carteles verticales de circulación) o advertir sobre los posibles sentidos de circulación.

Los elementos de balizamiento retrorreflectantes habitualmente empleados en carreteras son:

- Panel direccional: colocado en curvas para poner de manifiesto el nivel de peligrosidad de la misma en función de la reducción de velocidad que se tenga que efectuar. Podrán tener entre una y cuatro franjas blancas sobre fondo azul para indicar el grado de peligrosidad de la curva.
- Hito de arista: instalado verticalmente fuera de la plataforma de la carretera. Está formado por un poste blanco, una franja negra inclinada hacia el eje de la carretera, y una o varias piezas de dispositivos retrorreflectantes colocados sobre la franja negra.
- Hito de vértice: en forma semicilíndrica en su cara frontal, provisto de triángulos simétricamente opuestos de material retrorreflectante indicando una divergencia.

- Baliza cilíndrica: de geometría generalmente cilíndrica, fijada por su base y fabricada en material flexible con capacidad para recuperar su forma inicial cuando es sometida a esfuerzos. Sus características de masa total y flexibilidad son tales que puede ser franqueada por un vehículo, sin daño notable para éste, permaneciendo en su lugar original tras el paso del mismo.
- Captafaro vertical: utilizado como dispositivo de guía y delineación, preferentemente de los bordes de la carretera, aunque también puede emplearse en la mediana. Está compuesto por un cuerpo o soporte, y un dispositivo retrorreflectante, instalándose generalmente sobre sistemas de contención de vehículos o en paramentos verticales, tales como muros o paramentos de túneles. Entre estos dispositivos de balizamiento, a los efectos de este artículo, se incluyen los hitos de arista instalados sobre barreras de seguridad.

Los paneles direccionales, siendo funcionalmente elementos de balizamiento, debido a que se componen de materiales semejantes a los que forman las señales y carteles verticales de circulación retrorreflectantes, cumplirán lo especificado en el artículo 701 de este Pliego, así como lo especificado en la norma UNE-EN 12899-1. Tendrán las dimensiones y diseño indicados en la Norma 8.1-IC "Señalización vertical", en su apartado 6 "Señalización y balizamiento de curvas".

En este artículo se adoptan los términos y definiciones incluidos en la norma UNE-EN 12899-3.

703.2 TIPOS

Este artículo se refiere, exclusivamente, a los hitos de arista, hitos de vértice, balizas cilíndricas y captafaros verticales, cuya clasificación se recoge en la tabla 703.1, no siendo objeto del mismo los elementos de balizamiento retrorreflectantes de carácter temporal, ni los que con carácter permanente se instalen en el viario urbano que no forme parte de la red de carreteras del Estado.

**TABLA 703.1 CLASIFICACIÓN DE LOS ELEMENTOS DE BALIZAMIENTO
RETORREFLECTANTES (NORMA UNE-EN 12899-3)**

ELEMENTO	TIPO DE DELINEADOR	TIPO DISPOSITIVO RETORREFLECTANTE
HITOS DE ARISTA	D1, D2, D3 ó D4	R1 ó R2
HITOS DE VÉRTICE	D1 ó D2	R1
BALIZAS CILÍNDRICAS	D1 ó D3	R1
CAPTAFAROS VERTICALES	D4	R1 ó R2

D1: para ser instalado en la calzada, no se diseña para poder ser reutilizado tras ser sometido a un impacto.

D2: para ser instalado en la calzada, se diseña para poder ser reutilizado tras ser sometido a un impacto.

D3: para ser instalado en la calzada, se diseña para soportar un cierto grado de deformación y volver a la posición vertical tras ser sometido a un impacto.

D4: para ser instalado sobre estructuras fijas: muros, paramentos de túneles, pretilas y barreras de seguridad.

R1: láminas (material).

R2: dispositivos plásticos de esquina de cubo.

R3: dispositivos de cristal biconvexo

703.3 MATERIALES

703.3.1 Consideraciones generales

Lo dispuesto en este artículo se entenderá sin perjuicio de lo establecido en el Reglamento 305/2011 de 9 de marzo de 2011, del Parlamento Europeo y del Consejo, por el que se establecen las condiciones armonizadas para la comercialización de productos de construcción. Para los productos con marcado CE, el fabricante asumirá la responsabilidad sobre la conformidad de los mismos con las prestaciones

declaradas, de acuerdo con el artículo 11 del mencionado Reglamento. Los productos que tengan el marcado CE deberán ir acompañados, además de dicho marcado, de la Declaración de Prestaciones, y de las instrucciones e información de seguridad del producto. Por su parte, el Contratista deberá verificar que los valores declarados en los documentos que acompañan al marcado CE permitan deducir el cumplimiento de las especificaciones contempladas en el Proyecto o, en su defecto, en este Pliego, debiendo adoptar, en el caso de que existan indicios de incumplimiento de las especificaciones declaradas, todas aquellas medidas que considere oportunas para garantizar la idoneidad del producto suministrado a la obra.

Independientemente de lo anterior, se estará además en todo caso a lo dispuesto en la legislación vigente en materia ambiental, de seguridad y salud, de producción, almacenamiento, gestión y transporte de productos de la construcción, de residuos de construcción y demolición, y de suelos contaminados.

En la fabricación de los elementos de balizamiento retrorreflectantes se utilizará cualquier material convencional sancionado por la experiencia, siempre que cumpla lo especificado en este artículo y disponga del correspondiente marcado CE, conforme a lo establecido en la norma UNE-EN 12899-3.

El Pliego de Prescripciones Técnicas Particulares podrá fijar la naturaleza y características del material más adecuado a emplear como sustrato, el tipo de material retrorreflectante a utilizar y el procedimiento de fijación al soporte (calzada o estructura). Fijará, además, el número y color de caras retrorreflectantes, el color del elemento de balizamiento y la clase de retrorreflexión (clase RA1, RA2 ó RA3), del material retrorreflectante

703.3.2 Sustrato (zona no retrorreflectante)

El sustrato cumplirá las características de visibilidad (coordenadas cromáticas y factor de luminancia) indicadas en el epígrafe 6.3.1 de la norma UNE-EN 12899-3.

Además las características físicas y resistentes del sustrato de los hitos serán las especificadas en el epígrafe 6.4.1 de la norma UNE-EN 12899-3.

703.3.3 Dispositivos retrorreflectantes

Los dispositivos retrorreflectantes cumplirán las características sobre coordenadas cromáticas (visibilidad diurna y visibilidad nocturna), factor de luminancia, coeficiente de retrorreflexión y características de visibilidad, indicadas en el epígrafe 6.3.2 de la norma UNE-EN 12899-3.

Las características físicas y resistentes de los dispositivos retrorreflectantes, serán las indicadas en el epígrafe 6.4.2 de la norma UNE-EN 12899-3.

703.3.4 Sistemas de anclaje

Los sistemas de anclaje de los hitos de arista, balizas cilíndricas y, en su caso, hitos de vértice, serán tales que aseguren la fijación permanente de los citados elementos de balizamiento por su base y que, en caso de arrancamiento, rotura o deformación, no produzcan peligro alguno para el tráfico rodado, ni por causa del elemento de balizamiento arrancado, ni por los elementos de anclaje que puedan permanecer sobre la calzada.

Por su parte, el citado sistema de fijación será tal que permita la apertura al tráfico de la zona recién balizada en el menor tiempo posible.

703.3.5 Acreditación de los materiales

El cumplimiento de los requisitos exigidos a los materiales se acreditará mediante la presentación del marcado CE que corresponda a cada uno de los productos utilizados en su fabricación e instalación. En el caso del sustrato y los dispositivos retrorreflectantes, el mencionado certificado se hará de acuerdo a lo especificado en la norma UNE-EN 12899-3. Según el Reglamento número 305/2011, los productos también podrán tener el marcado CE con una Evaluación Técnica Europea emitida por un Organismo de Evaluación Técnica autorizado.

Para aquellos elementos incluidos en este artículo que queden excluidos del objeto y campo de aplicación de la norma UNE-EN 12899-3 y por tanto no dispongan de marcado CE, salvo que el Pliego de Prescripciones Técnicas Particulares exija el

cumplimiento de otras especificaciones técnicas, cumplirán con las especificaciones de la norma UNE-EN 12899-3, acreditadas por medio del correspondiente certificado de constancia de las prestaciones otorgado por un organismo de certificación.

Por su parte, la garantía de calidad de los materiales utilizados en la fabricación e instalación de los elementos de balizamiento será exigible, en cualquier circunstancia, al Contratista adjudicatario de las obras.

703.4 ESPECIFICACIONES DE LA UNIDAD TERMINADA

Los elementos de balizamiento retrorreflectantes cumplirán con los requisitos de comportamiento que figuran en el marcado CE, tal como se indica en el Anexo ZA (tabla ZA.3) de la norma UNE-EN 12899-3.

Las características de los elementos instalados serán las especificadas en la Tabla 703.2.

TABLA 703.2 CARACTERÍSTICAS DE LOS ELEMENTOS DE BALIZAMIENTO RETRORREFLECTANTES INSTALADOS (NORMA UNE-EN 12899-3)

CARACTERÍSTICA	APARTADOS RELATIVOS A REQUISITOS ESENCIALES EN LA NORMA UNE-EN 12899-3
RESISTENCIA A CARGAS HORIZONTALES REQUISITOS ESTÁTICOS (CARGA DE VIENTO)	6.4.1.1
COMPORTAMIENTO ANTE IMPACTO DE VEHÍCULO (SEGURIDAD PASIVA)	
RESISTENCIA AL IMPACTO (REQUISITO MATERIAL)	6.4.1.2
RESISTENCIA AL IMPACTO (REQUISITO FUNCIONAL)	6.4.1.3
RESISTENCIA AL IMPACTO (REQUISITO DE CHOQUE)	6.4.1.4
RESISTENCIA AL IMPACTO (DISPOSITIVOS RETRORREFLECTANTES)	6.4.2.1
CARACTERÍSTICAS VISUALES (DELINEADORES) COORDENADAS CROMÁTICAS Y FACTOR DE LUMINANCIA DIURNOS	6.3.1

CARACTERÍSTICAS VISUALES (DISPOSITIVOS RETRORREFLECTANTES)	
COORDENADAS CROMÁTICAS Y FACTOR DE LUMINANCIA DIURNOS (SOLO PARA DISPOSITIVOS TIPO R1, NIVELES RA1 Y RA2)	6.3.2.1
COORDENADAS CROMÁTICAS Y FACTOR DE LUMINANCIA NOCTURNOS	6.3.2.2
COEFICIENTE DE RETRORREFLEXIÓN R_A	6.3.2.3
DURABILIDAD	
RESISTENCIA A LA CORROSIÓN	6.4.2.2
RESISTENCIA AL AGUA	6.4.2.3
RESISTENCIA A RADIACIÓN UV (ENSAYO DE ENVEJECIMIENTO NATURAL)	6.4.2.4
SUSTANCIAS PELIGROSAS	10

Salvo que el Pliego de Prescripciones Técnicas Particulares lo indique, no se admitirán las siguientes clases:

Clase WL0 para la presión de viento.

Clase DH0 para la resistencia al impacto.

El Pliego de Prescripciones Técnicas Particulares fijará el nivel de retrorreflexión y la clase de comportamiento de los dispositivos retrorreflectantes de cualquier tipo de elemento de balizamiento.

703.5 EJECUCIÓN

703.5.1 Seguridad y señalización de las obras

Antes de iniciarse la instalación de los elementos de balizamiento retrorreflectantes, el Contratista someterá a la aprobación del Director de las Obras, los sistemas de señalización para protección del tráfico, del personal, los materiales y la maquinaria durante el período de ejecución de las mismas, así como de los elementos recién

fijados al sustrato, durante el período de tiempo necesario antes de abrir la zona balizada al tráfico.

El Pliego de Prescripciones Técnicas Particulares, o en su defecto el Director de las Obras, establecerá las medidas de seguridad y señalización a utilizar durante la ejecución de las obras, de acuerdo con toda la legislación que en materia de seguridad viaria, laboral y ambiental esté vigente.

703.5.2 Preparación de la superficie existente

Antes de proceder a la instalación de los elementos de balizamiento retrorreflectantes se realizará una inspección de la superficie donde se van a ubicar, a fin de comprobar su estado y la existencia de posibles defectos. Cuando sea necesario, se llevará a cabo una limpieza de la superficie para eliminar la suciedad u otros elementos contaminantes que pudieran influir negativamente en la fijación de los dispositivos de balizamiento. Si la superficie presentara deterioros apreciables, se corregirán con materiales de naturaleza análoga a la existente.

En pavimentos de hormigón, en el caso específico de sistemas de fijación basados en adhesivos, antes de proceder a la instalación de los elementos de balizamiento deberán eliminarse, de su zona de fijación, todos aquellos materiales utilizados en el proceso de curado del hormigón que aún se encontrasen adheridos a su superficie.

El Pliego de Prescripciones Técnicas Particulares, o en su defecto el Director de las Obras, podrá indicar las operaciones de preparación de la superficie de aplicación, ya sean de reparación propiamente dichas, o de aseguramiento de la fijación de los elementos de balizamiento retrorreflectantes.

703.5.3 Replanteo

Previamente al inicio de las obras, se llevará a cabo un cuidadoso replanteo que garantice la correcta terminación de los trabajos, acorde con las especificaciones del Proyecto.

703.5.4 Eliminación de los elementos de balizamiento retrorreflectantes

Queda expresamente prohibido el empleo de decapantes u otros agentes químicos, así como procedimientos térmicos para la eliminación de los elementos de balizamiento retrorreflectantes, o sus partes.

En cualquier caso, el sistema de eliminación a utilizar deberá estar autorizado por el Director de las Obras.

703.6 LIMITACIONES A LA EJECUCIÓN

El Pliego de Prescripciones Técnicas Particulares, o en su defecto el Director de las Obras fijará el procedimiento de instalación y el tiempo máximo de apertura al tráfico autorizado, así como cualquier otra limitación a la ejecución definida en el proyecto en función del tipo de vía, por la ubicación de los elementos de balizamiento, o cualquier otra circunstancia significativa que incida en la calidad y durabilidad del elemento o en la seguridad viaria.

703.7 CONTROL DE CALIDAD

703.7.1 Consideraciones generales

El control de calidad de las obras de balizamiento incluirá la comprobación de los elementos de balizamiento retrorreflectantes suministrados, así como de la unidad terminada durante su período de garantía.

703.7.2 Control de procedencia de los materiales

Para el control de recepción se llevará a cabo la verificación documental de que los valores declarados en la información que acompaña al marcado CE cumplen las especificaciones establecidas en este Pliego. Independientemente de la aceptación de la veracidad de las propiedades referidas en el marcado CE, si se detectara alguna

anomalía durante el transporte, almacenamiento o manipulación de los productos, el Director de las Obras, en el uso de sus atribuciones, podrá disponer en cualquier momento, la realización de comprobaciones y ensayos sobre los materiales suministrados a la obra. En este caso se seguirán los criterios que se indican a continuación.

En el caso de productos que no tengan la obligación de disponer de marcado CE por no estar incluidos en normas armonizadas, o corresponder con alguna de las excepciones establecidas en el artículo 5 del Reglamento, se deberán llevar a cabo obligatoriamente los ensayos para el control de procedencia que se indican en los epígrafes siguientes.

703.7.2.1 Identificación

A la entrega de cada suministro, el contratista facilitará al Director de las Obras un albarán con documentación anexa incluyendo, al menos, los siguientes datos:

- Nombre y dirección de la empresa suministradora.
- Identificación del fabricante.
- Designación de la marca comercial.
- Cantidad de elementos que se suministran.
- Identificación de los lotes (referencia) de cada tipo de elemento suministrado
- Fecha de fabricación.
- Certificado acreditativo del fabricante del cumplimiento de las especificaciones técnicas recogidas en el apartado 703.4.

Los productos que obligatoriamente deban ostentar el marcado CE deberán, además incluir la siguiente información:

- Símbolo del marcado CE.
- Número de identificación del organismo de certificación.
- Nombre o marca distintiva de identificación y dirección registrada del fabricante.
- Las dos últimas cifras del año de su primera colocación.
- Número de referencia de la Declaración de Prestaciones.

- Referencia a la norma europea EN 12899-3.
- Descripción del producto: nombre genérico, tipo y uso previsto.
- Identificación de las características del producto (tipo de delineador, tipo de retrorreflector, diseño, dimensiones, retrorreflectancia, requisitos colorimétricos, durabilidad).

Junto a la documentación anterior se incluirá cualquier información sobre el elemento de balizamiento que se considere de relevancia, como las instrucciones de aplicación definidas en el certificado resultante del correspondiente ensayo de durabilidad.

Asimismo, el suministrador, a través del Contratista, facilitará al Director de las Obras las instrucciones para la conservación de los elementos de balizamiento una vez instalados.

El Director de las Obras, en el uso de sus atribuciones, podrá comprobar sobre una muestra representativa de los materiales suministrados, que la marca, referencia y características de los mismos se corresponde con la declarada en la documentación que les acompaña. En el caso de las láminas retrorreflectantes, se podrá comprobar su marcado CE y el código o marca de identificación del nivel de retrorreflexión del material, específico del fabricante.

703.7.2.2 Toma de muestras

Al objeto de garantizar la trazabilidad de las obras, antes de iniciar la instalación de los elementos de balizamiento el Director de las Obras, en el uso de sus atribuciones, podrá comprobar su calidad mediante ensayos no destructivos, a partir de una muestra representativa de los elementos acopiados.

Para que sea representativa de todo el acopio la muestra se formará de acuerdo con los criterios recogidos en la tabla 703.3. Los elementos se seleccionarán de forma aleatoria, tomando el número correspondiente a cada tipo. Se formarán dos muestras, una de las cuales se quedará bajo la custodia del Director de las Obras por si fuera precisa la realización de ensayos de contraste.

Tabla 703.3 CRITERIOS PARA LA SELECCIÓN DE UN NÚMERO REPRESENTATIVO DE ELEMENTOS DE BALIZAMIENTO RETRORREFLECTANTES ACOPIADOS, DE UN MISMO TIPO (Norma UNE-ISO 2859-1)

NÚMERO DE ELEMENTOS DEL MISMO TIPO EXISTENTES EN EL ACOPIO (N)	NÚMERO DE ELEMENTOS QUE COMPONEN LA MUESTRA (S) (*)
2 a 8	2
9 a 18	3
19 a 32	4
33 a 50	5
51 a 72	6
73 a 98	7
más de 98	$(N/6)^{1/2}$ (*)

(*) Caso de resultar (S) un número decimal, éste se aproximará siempre al número entero inmediato superior.

703.7.2.3 Ensayos de comprobación

Antes de iniciar la instalación de los elementos de balizamiento retrorreflectantes acopiados, se llevarán a cabo los ensayos de comprobación especificados en el apartado 6.3 de la norma UNE-EN 12899-3 (Características visuales). Independientemente de lo anterior, el Director de las Obras, podrá llevar a cabo, en todo momento, los ensayos de comprobación que considere oportunos.

703.7.3 Control de la puesta en obra

No se instalarán elementos que presenten algún tipo de alteración o deterioro, que no hayan sido almacenados y conservados en condiciones adecuadas, o cuya fecha de fabricación sea anterior en más de doce (12) meses a la de su puesta en obra.

El Director de las Obras podrá fijar otros periodos de tiempo superiores, siempre que las condiciones de conservación y almacenamiento hayan sido adecuadas.

703.7.4 Control de la unidad terminada

Finalizadas las obras de instalación, y antes de cumplirse el período de garantía, se llevarán a cabo controles periódicos de los elementos de balizamiento con el fin de determinar sus características esenciales y comprobar, in situ, si cumplen sus especificaciones mínimas.

El Director de las Obras, seleccionará aleatoriamente, entre los elementos de balizamiento retrorreflectantes de un mismo tipo que no hayan sufrido arrancamiento, rotura o deformación por la acción del tráfico, un número representativo según el criterio establecido en la tabla 703.3.

Sobre cada uno de los elementos que compongan la muestra se llevarán a cabo los ensayos de comportamiento indicados en la norma UNE 135352.

El Director de las Obras podrá comprobar, tantas veces como considere oportuno durante el período de garantía de las obras, que los elementos instalados cumplen las características y especificaciones que figuran en el Pliego de Prescripciones Técnicas Particulares.

703.8 CRITERIOS DE ACEPTACIÓN O RECHAZO

703.8.1 Materiales suministrados a la obra

Se rechazarán todos los elementos acopiados de un mismo tipo, cuyas muestras representativas, una vez efectuados los correspondientes ensayos, no cumplan con los requisitos.

Los acopios que sean rechazados, podrán presentarse a una nueva inspección, siempre que el suministrador, a través del Contratista, acredite que todas las unidades han vuelto a ser examinadas y ensayadas, eliminándose todas las defectuosas o corrigiéndose sus defectos.

703.8.2 Unidad terminada

Se rechazarán todos los elementos instalados que sean del mismo tipo de los seleccionados como muestras si, una vez efectuado el correspondiente control de calidad, se da al menos uno de los siguientes supuestos:

- Más de un veinte por ciento (> 20%) de los elementos poseen dimensiones (sobre la superficie de instalación) fuera de las tolerancias admitidas o no presentan de forma claramente legible las marcas de identificación exigidas.
- Más de un diez por ciento (> 10%) de los elementos de un mismo tipo no cumplen los requisitos de comportamiento especificados en la norma UNE 135352.

Los elementos de balizamiento de un mismo tipo que hayan sido rechazados serán sustituidos por el Contratista a su costa. Por su parte, las nuevas unidades antes de su instalación serán sometidas a los ensayos previstos en el epígrafe 703.7.1.

Además, deberán reponerse inmediatamente todos los elementos cuyos anclajes, en caso de arrancamiento, rotura o deformación de los mismos provocada por el tráfico, pongan en peligro la seguridad de la circulación viaria.

703.9 PERIODO DE GARANTÍA

El periodo de garantía de los hitos de arista, hitos de vértice y balizas cilíndricas retrorreflectantes, fabricados e instalados con carácter permanente, así como conservados regularmente de acuerdo con las instrucciones facilitadas por el fabricante, será de treinta (30) meses desde la fecha de su instalación.

El Pliego de Prescripciones Técnicas Particulares podrá fijar períodos de garantía superiores, dependiendo de su ubicación, naturaleza o cualquier otra circunstancia que pueda incidir en su calidad, durabilidad y en la seguridad viaria.

703.10 MEDICIÓN Y ABONO

Los elementos de balizamiento, incluidos sus elementos de sustentación y anclajes, se abonarán por unidades realmente colocadas en obra, incluyendo las operaciones de preparación de la superficie de aplicación.

En el caso de los dispositivos de balizamiento requieran de una cimentación, ésta se abonará por metros cúbicos (m³) de hormigón, medidos sobre planos del Proyecto.

La eliminación de los elementos de balizamiento instalados se abonará por número de unidades realmente eliminadas.

NORMAS REFERIDAS EN ESTE ARTÍCULO

Las normas recogidas en este artículo podrán ser sustituidas por otras de las utilizadas en cualquiera de los otros Estados miembros de la Unión Europea, o que sean parte del Acuerdo sobre el Espacio Económico Europeo, y en aquellos Estados que tengan un acuerdo de asociación aduanera con la Unión Europea, siempre que se demuestre que poseen idénticas especificaciones técnicas.

UNE-EN 12899-1 Señales verticales fijas de circulación. Parte 1: Señales fijas.

UNE-EN 12899-3 Señales verticales fijas de circulación. Parte 3: Delineadores y dispositivos retrorreflectantes.

UNE 135352 Señalización vertical y balizamiento. Control de calidad "in situ" de elementos en servicio. Características y métodos de ensayo.

UNE-ISO 2859-1 Procedimientos de muestreo para la inspección por atributos. Parte 1: Planes de muestreo para las inspecciones lote por lote, tabulados según el nivel de calidad aceptable (NCA).

704 BARRERAS DE SEGURIDAD, PRETILES Y SISTEMAS PARA PROTECCIÓN DE MOTOCICLISTAS.

704.1 DEFINICIÓN

Se definen como barreras de seguridad a los sistemas de contención de vehículos que se instalan en las márgenes de las carreteras. Su finalidad es proporcionar un cierto nivel de contención a un vehículo fuera de control.

Los pretiles son sistemas de contención de vehículos que se disponen específicamente sobre puentes, obras de paso y eventualmente sobre muros de sostenimiento en el lado del desnivel.

Los sistemas para protección de motociclistas son aquellos específicamente diseñados para reducir las consecuencias del impacto del motociclista contra el sistema de contención o bien para evitar su paso a través de ellos.

704.2 TIPOS

Las barreras de seguridad y pretiles se clasifican, según el comportamiento del sistema, de acuerdo con los criterios, parámetros y clases definidos en las normas UNE-EN 1317-1 y UNE-EN 1317-2.

Según su geometría y funcionalidad las barreras se clasifican en simples y dobles, en función de que sean aptas para el choque por uno o por ambos de sus lados.

Los sistemas para protección de motociclistas se clasifican, según su comportamiento, de acuerdo con los criterios, parámetros y clases definidos en la norma UNE 135900.

704.3 MATERIALES

704.3.1 Consideraciones generales

Lo dispuesto en este artículo se entenderá sin perjuicio de lo establecido en el Reglamento 305/2011 de 9 de marzo de 2011, del Parlamento Europeo y del Consejo, por el que se establecen las condiciones armonizadas para la comercialización de productos de construcción. Para los productos con marcado CE, el fabricante asumirá la responsabilidad sobre la conformidad de los mismos con las prestaciones declaradas, de acuerdo con el artículo 11 del mencionado Reglamento. Los productos que tengan el marcado CE deberán ir acompañados, además de dicho marcado, de la Declaración de Prestaciones, y de las instrucciones e información de seguridad del producto. Por su parte, el Contratista deberá verificar que los valores declarados en los documentos que acompañan al marcado CE permitan deducir el cumplimiento de las especificaciones contempladas en el Proyecto o, en su defecto, en este Pliego, debiendo adoptar, en el caso de que existan indicios de incumplimiento de las especificaciones declaradas, todas aquellas medidas que considere oportunas para garantizar la idoneidad del producto suministrado a la obra.

Independientemente de lo anterior, se estará además en todo caso a lo dispuesto en la legislación vigente en materia ambiental, de seguridad y salud, de producción, almacenamiento, gestión y transporte de productos de la construcción, de residuos de construcción y demolición, y de suelos contaminados.

704.3.2 Barreras y pretilas

Las barreras de seguridad y los pretilas podrán fabricarse en cualquier material, siempre que el sistema disponga del correspondiente marcado CE, conforme a lo establecido en la norma UNE-EN 1317-5.

El Pliego de Prescripciones Técnicas Particulares fijará las características de las barreras de seguridad y pretilas, estableciendo como mínimo la clase y nivel de contención de las mismas, el índice de severidad, la anchura de trabajo, la deflexión dinámica y el tipo de superficie de sustentación. Además, podrá fijar otras

características que formen parte de los ensayos para la obtención del marcado CE, así como cualquier otra prescripción por motivos de seguridad o que garantice que el comportamiento de la instalación sea semejante al declarado en el marcado CE.

704.3.3 Otros sistemas de contención

Los elementos específicamente diseñados para la protección de motociclistas podrán estar fabricados en cualquier material sancionado por la experiencia. El comportamiento del conjunto formado por la barrera o pretil y el sistema de protección de motociclistas se definirá según los parámetros de la norma UNE 135900.

El conjunto que se disponga en la carretera cumplirá también con todos los requisitos exigidos para las barreras y pretilos. Su certificado de conformidad emitido por un organismo de certificación, deberá especificar el grado de cumplimiento del conjunto con la norma UNE 135900.

Cuando un mismo sistema para protección de motociclistas sea instalado sobre distintas barreras de seguridad o pretilos, los conjuntos resultantes serán considerados distintos a todos los efectos y, en particular, respecto al cumplimiento de las normas UNE 135900 y UNE-EN 1317-5.

El Pliego de Prescripciones Técnicas Particulares fijará las características y definirá el comportamiento de cualquier otro tipo de sistema de contención —como los atenuadores de impacto, los terminales y transiciones, con independencia del material constituyente— por los parámetros definidos en las normas UNE-EN 1317-3 y UNE-ENV 1317-4.

Estos sistemas de contención dispondrán del correspondiente marcado CE, conforme a la norma UNE-EN 1317-5 para los atenuadores de impacto, y a la norma UNE-ENV 1317-4 para los terminales y transiciones.

En ese sentido, el Director de las obras, podrá comprobar que los sistemas suministrados e instalados cumplen con las características fijadas por el Pliego de Prescripciones Técnicas Particulares. Dichas características serán de las que forman parte de los ensayos para la obtención del marcado CE (Declaración de Prestaciones, de acuerdo con la norma UNE-ENV 1317-4), de manera que se garantice que el

comportamiento de la instalación sea semejante al declarado en el mercado CE (Declaración de Prestaciones según la norma UNE-ENV 1317-4).

704.3.4 Características

Las características técnicas de los elementos constituyentes de cualquier sistema de contención de vehículos, serán las especificadas por el fabricante e incluidas en el informe inicial de tipo aplicado para la obtención del correspondiente mercado CE (o Declaración de Prestaciones con la norma UNE-ENV 1317-4 para los terminales y transiciones) según establece la norma UNE-EN 1317-5. Dichas características técnicas deberán ser conformes con lo dispuesto en la norma UNE-EN 1317-5 para la descripción técnica del producto.

Salvo que el Pliego de Prescripciones Técnicas Particulares específicamente indique otra prescripción, no podrán emplearse los siguientes elementos:

- Barreras de seguridad o pretilas de nivel de contención N1.
- Barreras de seguridad o pretilas con índice de severidad C.
- Barreras de seguridad con anchura de trabajo W8.
- Barreras de seguridad con deflexión dinámica superior a dos metros y medio (> 2,5 m).

El terreno de sustentación a considerar será una zahorra artificial ZA 0/20, conforme al artículo 510 de este Pliego, con una densidad no inferior al noventa y ocho por ciento (98%) de la máxima de referencia, obtenida en el ensayo Próctor modificado, a menos que el Pliego de Prescripciones Técnicas Particulares específicamente indique otra cosa.

Para los pretilas, se comprobará que el elemento soporte empleado en los ensayos para la obtención del mercado CE, incluidas uniones, arriostramientos, apoyos y disposición en general, es asimilable a la geometría y colocación de los elementos — tanto obras de paso como coronaciones de muros — sobre los que se vayan a sustentar esos pretilas. Su deflexión dinámica máxima vendrá fijada por la geometría de los tableros de los puentes o coronación de los muros.

En cualquier caso, el elemento de sustentación sobre obras de paso no será de geometría, armadura ni resistencia característica inferior al empleado en los ensayos de choque a escala real, según la norma UNE-EN 1317-2.

Las características del elemento de sustentación se podrán variar, sin disminuir la cantidad de armadura por metro lineal de dicho elemento, cuando se hubieran medido, con la instrumentación apropiada e incluido en los informes correspondientes, la evolución en el tiempo durante el choque de las mayores fuerzas y momentos absorbidos por puntos fijos (norma UNE-EN 1317-2) así como las cargas máximas transmisibles al elemento de sustentación por cualquier tipo de impacto de vehículo. Para ello se habrán realizado los cálculos cumpliendo las prescripciones de la norma UNE-EN 1991-2. En ningún caso, la resistencia mecánica del elemento de sustentación obtenido por cálculo podrá ser inferior a la correspondiente al elemento empleado en los ensayos de choque a escala real (norma UNE-EN 1317-2).

No se dispondrán pretilos que durante los ensayos de choque a escala real (norma UNE-EN 1317-2) hayan producido daños en el anclaje que afecten localmente al tablero del puente. Además, no se admitirán modificaciones de los elementos de anclaje que no hayan sido sometidas y superado satisfactoriamente ensayos a escala real (norma UNE-EN 1317-2), y que no figuren en la correspondiente modificación en el marcado CE del pretil, tal como indica el anexo A de la norma UNE-EN 1317-5.

El elemento de sustentación de los atenuadores de impactos no será de geometría, armadura ni resistencia característica inferior a la del elemento de sustentación empleado en los ensayos de choque a escala real (norma UNE-EN 1317-3).

Para barreras de seguridad y pretilos se garantizará que durante los ensayos de choque (norma UNE-EN 1317-2) no se ha producido la rotura de ningún elemento longitudinal de la barrera o pretil orientado al lado de la circulación que pudiera suponer peligro para el tráfico, los peatones o personal trabajando en la zona.

Como criterio de seguridad, se considerará que no constituyen un riesgo evidente para el tráfico o para terceros, las piezas o partes de una pieza o componente desprendidas, cuando su peso no sea superior a medio kilogramo ($\leq 0,5$ kg), para piezas o partes metálicas, ni a dos kilogramos (≤ 2 kg) para piezas o partes no metálicas.

Para las barreras de seguridad y pretilos con nivel de contención H2, se comprobará que el tipo de vehículo empleado en el ensayo TB51 corresponde con el más habitual en el tramo de carretera correspondiente.

704.4 EJECUCIÓN

704.4.1 Seguridad y señalización de las obras

Antes de iniciarse la instalación de los elementos constituyentes de las barreras de seguridad, pretilos o sistemas de protección de motociclistas, el Contratista someterá a la aprobación del Director de las Obras los sistemas de señalización a utilizar para la protección del tráfico, del personal, de los materiales y la maquinaria durante el período de ejecución de las mismas.

El Pliego de Prescripciones Técnicas Particulares establecerá las medidas de seguridad y señalización a utilizar durante la ejecución de las obras, de acuerdo con toda la legislación que en materia de seguridad viaria, laboral y ambiental esté vigente.

704.4.2 Preparación de la superficie existente

Para las barreras de seguridad, el tipo de terreno sobre el que se sustenten, deberá ser semejante al empleado en los ensayos de choque (norma UNE-EN 1317-2), con el fin de garantizar el comportamiento del sistema de forma semejante a la ensayada.

Salvo que el Pliego de Prescripciones Técnicas Particulares expresamente indique otro terreno, el prescrito en la zona adyacente al pavimento será una zahorra artificial ZA 0/20, conforme a los requisitos establecidos en el artículo 510 de este Pliego, con una densidad no inferior al noventa y ocho por ciento ($\geq 98\%$) de la máxima de referencia obtenida en el ensayo Próctor modificado.

Si en los informes de los ensayos iniciales de tipo para la obtención del correspondiente marcado CE (o certificado de conformidad con la norma UNE-ENV 1317-4 para los terminales y transiciones) según establece la norma UNE-EN 1317-5, se ha realizado algún ensayo estático de respuesta del terreno (por ejemplo, un ensayo de empuje sobre los postes), éste se aplicará en la instalación de la barrera, debiendo figurar el procedimiento en el manual de instalación suministrado por el fabricante (norma UNE-EN 1317-5).

La cimentación de pretilos o atenuadores de impacto se realizará de forma que se garantice que el comportamiento del conjunto será semejante al declarado en los ensayos para obtener el marcado CE.

704.4.3 Replanteo

Previamente al inicio de la obra, se llevará a cabo un cuidadoso replanteo que garantice la correcta terminación de los trabajos, acorde con las prescripciones del Proyecto.

704.4.4 Instalación

Antes de proceder al inicio de los trabajos el fabricante deberá proporcionar un manual de instalación de la barrera, pretil o sistema de contención (norma UNE-EN 1317-5) que tenga en cuenta las características del soporte o elemento de sustentación, así como otros posibles condicionantes, de manera que sea posible obtener el comportamiento declarado en el ensayo inicial de tipo.

704.5 LIMITACIONES A LA EJECUCIÓN

El Pliego de Prescripciones Técnicas Particulares, o en su defecto el Director de las Obras, fijará el procedimiento de instalación y el tiempo máximo de apertura al tráfico autorizado, así como cualquier otra limitación en la ejecución definida en el Proyecto en función del tipo de vía, por la instalación de los elementos constituyentes de las barreras de seguridad, pretilos o sistemas de protección de motociclistas, o cualquier otra circunstancia significativa que incida en la calidad y durabilidad del elemento o en la seguridad viaria.

704.6 CONTROL DE CALIDAD

704.6.1 Consideraciones generales

El control de calidad de los sistemas de contención incluye la comprobación de los elementos constituyentes suministrados, de la puesta en obra, así como de la unidad terminada.

704.6.2 Control de procedencia de los materiales

704.6.2.1 Consideraciones generales

Para el control de recepción se llevará a cabo la verificación documental de que los valores declarados en la información que acompaña al marcado CE cumplen las especificaciones establecidas en este Pliego. Independientemente de la aceptación de la veracidad de las propiedades referidas en el marcado CE, si se detectara alguna anomalía durante el transporte, almacenamiento o manipulación de los productos, el Director de las Obras, en el uso de sus atribuciones, podrá disponer en cualquier momento, la realización de comprobaciones y ensayos sobre los materiales suministrados a la obra. En este caso se seguirán los criterios que se indican a continuación.

En el caso de productos que no tengan la obligación de disponer de marcado CE por no estar incluidos en normas armonizadas, o corresponder con alguna de las excepciones establecidas en el artículo 5 del Reglamento, se deberán llevar a cabo obligatoriamente los ensayos para el control de procedencia que se indican en los epígrafes siguientes.

704.6.2.2 Identificación

A la entrega de cada suministro, el contratista facilitará al Director de las Obras un albarán con documentación anexa incluyendo, al menos, los siguientes datos:

- Nombre y dirección de la empresa suministradora.
- Identificación del fabricante.

- Designación de la marca comercial.
- Cantidad de elementos que se suministran.
- Identificación de los lotes (referencia) de cada tipo de elemento suministrado
- Fecha de fabricación.

Los productos que obligatoriamente deban ostentar el marcado CE deberán, además incluir la siguiente información:

- Símbolo del marcado CE.
- Número de identificación del organismo de certificación.
- Nombre o marca distintiva de identificación y dirección registrada del fabricante.
- Las dos últimas cifras del año de su primera colocación.
- Número de referencia de la Declaración de Prestaciones.
- Referencia a la norma europea EN 1317.
- Descripción del producto: nombre genérico, tipo y uso previsto.
- Identificación de las características del producto (clases de nivel de contención, severidad del impacto, anchura de trabajo y deflexión dinámica).

Para cada tipo de sistema de contención se deberá adjuntar la Declaración de Prestaciones del marcado CE, según la norma UNE-EN 1317-5, emitida por el fabricante, que deberá ir acompañada del correspondiente marcado CE (o certificado de conformidad con la norma UNE-ENV 1317-4 para los terminales y transiciones) según la norma UNE-EN 1317-5, emitido también por un organismo de certificación.

Junto con esta información se incluirá la descripción técnica de cada producto (norma UNE-EN 1317-5) que deberá contener al menos los siguientes datos:

- Planos generales del sistema con descripción del esquema de instalación y tolerancias.
- Planos de todos los componentes, con dimensiones, tolerancias y especificaciones de todos los materiales.
- Especificaciones para todos los materiales y los acabados (incluyendo recubrimientos protectores).

- Evaluación de la durabilidad del producto.
- Planos de todos los elementos ensamblados en fábrica.
- Lista completa de todas las partes, incluyendo pesos.
- Detalles del pretensado (si es de aplicación).
- Cualquier otra información de interés (por ejemplo, información relativa al reciclaje, medio ambiente o seguridad).
- Información sobre sustancias reguladas.

Además, el fabricante estará obligado (norma UNE-EN 1317-5) a suministrar, a través del Contratista, un manual de instalación donde se especifiquen todas las condiciones relativas a implantación, mantenimiento, inspección y terrenos soporte existentes.

El Director de las Obras, en el uso de sus atribuciones, podrá comprobar la marca o referencia de los elementos constituyentes de los sistemas de contención suministrados, a fin de verificar que se corresponden con la clase y calidad indicada en la documentación que les acompaña. Además, podrá exigir siempre que lo considere oportuno, la presentación de los informes completos de los ensayos realizados para la obtención del marcado CE, o certificado de conformidad cuando el marcado CE no sea de aplicación.

704.6.3 Control de calidad de los materiales

El control de calidad de los acopios se realizará sobre los elementos constituyentes de los sistemas de contención. Los criterios serán los indicados en la descripción técnica de cada producto (norma UNE-EN 1317-5) y coincidirán con los empleados para elaborar el informe de evaluación de la muestra ensayada (norma UNE-EN 1317-5) correspondiente a los ensayos iniciales de tipo realizado para evaluar la conformidad del producto y obtener el correspondiente marcado CE.

704.6.4 Control de la puesta en obra

El Contratista facilitará al Director de las Obras, diariamente, un parte de ejecución de obra en el cual deberán figurar, al menos, los siguientes conceptos:

- Fecha de instalación.
- Localización de la obra.

- Clave de la obra.
- Número de elementos instalados, o número de metros ejecutados, por tipo.
- Ubicación de los sistemas instalados.
- Observaciones e incidencias que a juicio del Contratista pudieran influir en las características y durabilidad de los sistemas instalados.

El Director de las Obras, además de disponer de la información de los ensayos anteriores, podrá, en el uso de sus atribuciones, siempre que lo considere oportuno, identificar y verificar la calidad de los elementos constituyentes de los sistemas de contención que se encuentren acopiados.

704.7 CRITERIOS DE ACEPTACIÓN O RECHAZO

Se rechazarán todos aquellos acopios que no cumplan alguna de las condiciones especificadas en la descripción técnica de cada producto (norma UNE-EN 1317-2) entregada por el suministrador a través del Contratista.

Los acopios rechazados podrán presentarse a una nueva inspección, siempre que el suministrador, a través del Contratista, acredite que todas las unidades han vuelto a ser examinadas y ensayadas, se han eliminado todas las defectuosas o corregido sus defectos. Las nuevas unidades, en cualquier caso, serán sometidas de nuevo a los ensayos de control.

704.8 PERIODO DE GARANTÍA

El período de garantía de los elementos constituyentes de los sistemas de contención que no hayan sido objeto de arrancamiento, rotura o deformación por la acción del tráfico, fabricados e instalados con carácter permanente según las normas y pliegos de prescripciones técnicas aplicables, así como conservados regularmente de acuerdo con las instrucciones facilitadas por el fabricante, será de dos (2) años, contabilizados desde la fecha de su instalación.

El Pliego de Prescripciones Técnicas Particulares podrá fijar períodos de garantía de los elementos constituyentes de las barreras de seguridad, pretilos o sistemas de protección de motociclistas superiores a los especificados en este apartado, dependiendo de la ubicación de dichos sistemas de contención, de su naturaleza, o de cualquier otra circunstancia que incida en su calidad y durabilidad, así como en la seguridad viaria.

El Director de las Obras podrá prohibir la instalación de elementos constituyentes de los sistemas de contención objeto de este Pliego con períodos de tiempo entre su fabricación e instalación inferiores a doce (<12) meses, cuando las condiciones de almacenamiento y conservación no hayan sido adecuadas. En cualquier caso no se instalarán elementos constituyentes de estos sistemas cuyo período de tiempo, comprendido entre su fabricación e instalación supere los doce (≥12) meses, independientemente de las condiciones de almacenamiento.

El suministrador, a través del Contratista, facilitará al Director de las Obras las instrucciones a las que se refiere este apartado del Pliego de Prescripciones Técnicas Generales para la conservación de los elementos constituyentes de los sistemas de contención instalados.

Por su parte, la garantía del comportamiento tanto de barreras de seguridad y pretilos, como de protección de motociclistas será exigible en cualquier circunstancia al Contratista adjudicatario de las obras.

704.9 MEDICIÓN Y ABONO

Las barreras de seguridad, pretilos y sistemas de protección de motociclistas se abonarán por metros lineales (m) realmente colocados en obra, incluyendo en el precio cualquier elemento necesario para su colocación y puesta en obra.

Los abatimientos inicial y final de los extremos de las barreras pretilos y sistemas de protección de motociclistas se abonarán por unidades (ud) realmente colocadas en obra, incluyendo en el precio cualquier elemento necesario para su colocación, unión a la barrera y anclaje al terreno.

NORMAS REFERIDAS EN ESTE ARTÍCULO

Las normas recogidas en este artículo podrán ser sustituidas por otras de las utilizadas en cualquiera de los otros Estados miembros de la Unión Europea, o que sean parte del Acuerdo sobre el Espacio Económico Europeo, y en aquellos Estados que tengan un acuerdo de asociación aduanera con la Unión Europea, siempre que se demuestre que poseen idénticas especificaciones técnicas.

- UNE-EN 1317-1 Sistemas de contención para carreteras. Parte 1: Terminología y criterios generales para los métodos de ensayo.
- UNE-EN 1317-2 Sistemas de contención para carreteras. Parte 2: Clases de comportamiento, criterios de aceptación para el ensayo de impacto y métodos de ensayo para barreras de seguridad incluyendo pretilas.
- UNE-EN 1317-3 Sistemas de contención para carreteras. Parte 3: Clases de comportamiento, criterios de aceptación para el ensayo de impacto y métodos de ensayo para atenuadores de impactos.
- UNE-ENV 1317-4 Sistemas de contención para carreteras. Parte 4: Clases de comportamiento, criterios de aceptación para el ensayo de choque y métodos de ensayo para terminales y transiciones de barreras de seguridad.
- UNE-EN 1317-5 Sistemas de contención para carreteras. Parte 5: Requisitos de producto y evaluación de la conformidad para sistemas de contención de vehículos.
- UNE-EN 1991-2 Eurocódigo 1: Acciones en estructuras. Parte 2: Cargas de tráfico en puentes.
- UNE 135900-1 Evaluación del comportamiento de los sistemas para protección de motociclistas en las barreras de seguridad y pretilas. Parte 1: Terminología y procedimientos de ensayo.
- UNE 135900-2 Evaluación del comportamiento de los sistemas para protección de motociclistas en las barreras de seguridad y pretilas. Parte 2: Clases de comportamiento y criterios de aceptación.



Pliego de Prescripciones Técnicas Generales para Obras de Carreteras y Puentes (PG-3)

Parte 8^a. Varios



800.1 DEFINICIÓN

Se define como transporte adicional el correspondiente a recorridos adicionales a los máximos fijados, para cada unidad de obra contratada, en el Pliego de Prescripciones Técnicas Particulares. Por lo tanto, para que el transporte adicional sea considerado como unidad de obra, deberá estar expresamente indicado en dicho Pliego, así como los recorridos máximos antedichos. En caso contrario, se considerará que todo transporte está incluido en la unidad correspondiente, sea cual fuere el recorrido a realizar.

En ningún caso se aplicará este concepto a los transportes que realice el Contratista como consecuencia de haber escogido voluntariamente procedencias de materiales, o zonas de depósito o vertedero, distintas de las que figuran en el Pliego de Prescripciones Técnicas Particulares o, en su defecto, de las que hayan sido señaladas por el Director de las obras.

800.2 EJECUCIÓN DEL TRANSPORTE

Los transportes adicionales se efectuarán en vehículos adecuados para el material que se desee transportar, provistos de los elementos que se precisen para evitar cualquier alteración perjudicial del material transportado. y su posible vertido sobre las rutas empleadas.

800.3 MEDICIÓN Y ABONO

El transporte adicional se abonará por toneladas kilómetro (t x km), obtenidas como producto del peso de materiales a transportar en toneladas (t), por la longitud del recorrido adicional, en kilómetros (km), medidos con arreglo a lo siguiente:

La unidad de medida del material a transportar será la misma adoptada en el Contrato para el transporte no abonable del material de que se trate, y, si es preciso, se realizará su conversión al peso en toneladas (t) por medio de unos coeficientes de paso, los cuales, de no estar previstos en el Pliego de Prescripciones Técnicas Particulares, deberán fijarse contradictoriamente por el Contratista y el Director. A no ser que en el Pliego de Prescripciones Técnicas Particulares se especifique el modo de hacerlo, no se descontará la humedad del peso de materiales a transportar.

La medida del recorrido adicional se expresará en kilómetros (km). La longitud del recorrido adicional se obtendrá deduciendo el máximo de los previstos, para el material de que se trate, de la distancia entre los centros de gravedad, en su posición inicial y final, de los volúmenes transportados del mismo material. Esta distancia se medirá por el Director a lo largo de la ruta transitable más corta de las existentes, incluyendo entre ellas los caminos provisionales que

sea necesario habilitar para la realización de la obra; y sea cual fuere la ruta que utilice el Contratista.



Pliego de Prescripciones Técnicas Generales para Obras de Carreteras y Puentes (PG-3)

Ordenes circulares vinculadas al PG-3







ORDEN CIRCULAR 21bis/2009 SOBRE BETUNES MEJORADOS Y BETUNES MODIFICADOS DE ALTA VISCOSIDAD CON CAUCHO PROCEDENTE DE NEUMÁTICOS FUERA DE USO (NFU) Y CRITERIOS A TENER EN CUENTA PARA SU FABRICACIÓN IN SITU Y ALMACENAMIENTO EN OBRA

La Orden Circular 21/2007 sobre el uso y especificaciones que deben de cumplir los ligantes y mezclas bituminosas que incorporen caucho procedente de neumáticos fuera de uso (NFU), tiene por objeto establecer las condiciones para que su aplicación se pueda considerar técnica y económicamente viable en las obras de pavimentación de la Red de Carreteras del Estado.

En dicha orden circular se definen los betunes mejorados con caucho (BC) y los betunes modificados de alta viscosidad con caucho (BMAVC), para cuya fabricación es imprescindible el empleo del procedimiento de fabricación definido como vía húmeda, que consiste en la mezcla a alta temperatura del polvo de caucho con un betún de penetración en unas determinadas condiciones de temperatura, tiempo de envuelta y combinación íntima de ambos componentes, fenómeno conocido como digestión; estos tiempos y su especificación son uno de los objetivos principales de esta orden circular.

 Ambos tipos de ligante se pueden obtener bien en una central de fabricación esencialmente semejante a las utilizadas para la obtención de los ligantes modificados (artículo 215 del Pliego de Prescripciones Técnicas Generales para Obras de Carreteras y Puentes, PG-3) o bien in situ, en instalaciones específicas anejas a la propia planta de fabricación de mezcla bituminosa, y deben cumplir, en cualquier circunstancia, las características establecidas en la tabla 1 ó 2 de la OC 21/2007, según se trate de uno u otro.

Desde la entrada en vigor de la mencionada orden circular, ha ido aumentando el número de obras con empleo de estos dos tipos de ligante, y muy especialmente de los betunes mejorados. En algunas de ellas además, se han dispuesto instalaciones específicas para su fabricación in situ, lo que ha servido de excelente experiencia para concretar mejor la redacción de esta orden circular.

Dentro de las misiones encomendadas a la Comisión de seguimiento de aplicación de la OC 21/2007, constituida al amparo de la propia orden circular, está la de estudiar y proponer, en su caso, las modificaciones de dicha orden y de las especificaciones y procesos de ejecución. Por ello, ante la expectativa de una



aplicación mucho más frecuente y extensa a partir de 2009, se considera conveniente establecer mediante esta orden circular, complementaria de la anterior, algunas recomendaciones y criterios a seguir en obras de pavimentación de la Red de Carreteras del Estado, respecto de la fabricación in situ y almacenamiento en obra de este tipo de ligantes. Se incluyen también los de alta viscosidad que, aunque de utilización mucho más restringida por la especificidad de sus aplicaciones, a los efectos de esta orden circular presentan la misma problemática en la fabricación in situ y en el almacenamiento.

En el caso de que la fabricación de los betunes con caucho procedente de neumáticos fuera de uso (NFU) se lleve a cabo in situ en instalaciones anejas a la propia planta de fabricación de mezcla bituminosa, se deberá tener en cuenta que la elaboración de los dos tipos de ligante objeto de esta orden circular deberá incluir dos procesos sucesivos y complementarios:

- Mezclado del betún de penetración con el polvo de caucho procedente de neumáticos fuera de uso.
- Proceso de digestión del polvo de caucho por el ligante bituminoso, sin el que el producto resultante no puede alcanzar las características necesarias, ni probablemente cumplir las prescripciones indicadas en las tablas 1 ó 2 de la OC 21/2007.

Cada una de estas fases deberá tener una duración mínima para que se complete adecuadamente todo el proceso de fabricación y en ningún caso será admisible que el ligante con caucho fabricado in situ se incorpore directamente al mezclador de la planta de mezcla bituminosa, sin haber completado las dos fases preceptivas.

Además de lo anterior y en relación con el almacenamiento, tanto de los betunes mejorados como de los betunes modificados de alta viscosidad con caucho, ya sean fabricados en central o in situ, se deberá llevar a cabo en tanques calorífugos, con un sistema eficaz de recirculación y agitación, provistos de termómetros situados en puntos bien visibles y dotados de su propio sistema de calefacción, capaz de evitar que por cualquier anomalía, la temperatura del producto se desvíe de la fijada para el almacenamiento en más de diez grados Celsius (10° C). El sistema de calefacción deberá ser de recubrimiento exterior del tanque, no siendo admisibles los de serpentines de aceite en el interior del tanque, habituales para los betunes de penetración.

Además, para ambos tipos de ligante, serán preferibles los tanques de almacenamiento de eje vertical, con sistema de agitación y recirculación, y salida del ligante por la parte inferior del tanque. Esta salida tendrá preferiblemente forma



truncocónica para asegurar que se pueda vaciar por completo y evitar una eventual acumulación de producto en el caso de que haya alguna anomalía en el mezclado, susceptible de producir sedimentación de parte del polvo de caucho no adecuadamente incorporado al betún.

Teniendo en cuenta todo lo anterior y a propuesta de la Comisión de seguimiento de aplicación de la OC 21/2007 y de la Dirección Técnica, la Dirección General de Carreteras ha dispuesto lo siguiente:

Primero. En el caso de que la fabricación de los betunes mejorados con caucho (BC) o de los betunes modificados de alta viscosidad con caucho (BMAVC) definidos en la OC 21/2007 se realice in situ, para garantizar su adecuado comportamiento, se deberá:

a) Disponer unas instalaciones y equipos que constarán al menos de:

- Sistema de almacenamiento del polvo de caucho protegido de la intemperie y un sistema de incorporación al mezclador que permita asegurar la dosificación ponderal.
- Un mezclador del betún de penetración con el polvo de caucho y un depósito con agitación independiente del anterior para que se pueda producir el proceso de digestión del polvo de caucho por el ligante, ambos con sistema de calefacción indirecta incorporado.
- Las capacidades del mezclador y del depósito para el proceso de digestión serán suficientes, en relación con la producción horaria de la planta de mezcla bituminosa, para permitir los tiempos mínimos de mezclado y de digestión del polvo de caucho establecidos en el procedimiento de fabricación.
- Un tanque de almacenamiento, con las características indicadas anteriormente para almacenar el ligante cuya fabricación ya haya finalizado, antes de su introducción en la planta de mezcla bituminosa. Este tanque deberá permitir la toma de muestras de ligante en las zonas superior e inferior.
- Un centro de control del proceso que incluya registro de dosificaciones, temperaturas y tiempos de mezclado, de digestión y de almacenamiento.

b) Establecer un procedimiento de fabricación recogido en el Pliego de Prescripciones Técnicas Particulares o en su caso, aprobado por el Director de las Obras, que incluya al menos las siguientes prescripciones:



- El tiempo mínimo de mezclado, que no será inferior a cuarenta y cinco minutos (45 min) para los betunes mejorados, ni a sesenta minutos (60 min) para los betunes de alta viscosidad con caucho, y el tiempo mínimo de digestión, que no será inferior a ocho horas (8h) para ambos tipos de ligante. Estos periodos podrán aumentar según la composición, tipo y proporción de los componentes, así como de las condiciones de fabricación, por lo que siempre se deberá comprobar su adecuación en obra y ser aprobado por el Director de las Obras.
- El tiempo máximo de almacenamiento, que no será nunca superior a setenta y dos horas (72h).
- La temperatura de mezclado, que no deberá ser inferior a 160°C, ni superar nunca los 200°C.
- La temperatura de almacenamiento, que no será inferior a 160°C.

Segundo. En el caso de betunes mejorados con caucho (BC) o de betunes modificados de alta viscosidad con caucho (BMAVC) obtenidos en una planta de fabricación de ligantes, el tiempo máximo de almacenamiento en obra, con la temperatura fijada por el fabricante, no superará tampoco las setenta y dos horas (72h) y se llevará a cabo en tanques con las mismas características indicadas anteriormente para los fabricados in situ. Estas consideraciones específicas sobre el almacenamiento en obra serán también de aplicación para los betunes modificados con caucho (BMC).

Tercero. De acuerdo con las indicaciones del apartado 542.9.2 de la OC 24/2008, para el control de recepción y el control de calidad del betún mejorado con caucho, se seguirá un procedimiento análogo al establecido en el apartado 215.5 del Pliego de Prescripciones Técnicas Generales para Obras de Carreteras y Puentes (PG-3).

Cuarto. Tanto para los betunes fabricados en central como para los obtenidos in situ, el Pliego de Prescripciones Técnicas Particulares establecerá dentro del control de calidad algún sistema de comprobación de la estabilidad en el almacenamiento con las condiciones y temperatura fijadas, mediante la determinación de la viscosidad del ligante a diferentes alturas del tanque de almacenamiento.

Quinto. En el caso de que la fabricación del betún con caucho se lleve a cabo in situ, además de lo anterior, el primer día de fabricación se tomarán muestras del ligante obtenido y se llevarán a cabo los ensayos de caracterización necesarios para comprobar que se cumplen los valores establecidos en las tablas 1 ó 2 de la OC 21/2007, según se trate de un betún mejorado o de un betún modificado de alta viscosidad con caucho, respectivamente; y que el procedimiento de fabricación establecido es el adecuado y aprobado por el Director de las Obras.



Sexto. Esta orden circular complementa y amplía la Orden Circular 21/2007 y es de aplicación también en todo lo referente a lo establecido sobre ligantes mejorados con caucho (BC) en la Orden Circular 24/2008 sobre el Pliego de Prescripciones Técnicas Generales para Obras de Carreteras y Puentes (PG-3). Artículos: 542- Mezclas bituminosas en caliente tipo hormigón bituminoso y 543 – Mezclas bituminosas para capas de rodadura. Mezclas drenantes y discontinuas.

Séptimo. Definir el ámbito de aplicación de esta orden circular a los siguientes tipos de proyectos, obras y actuaciones en general:

- Proyectos de carreteras de nueva construcción, de acondicionamiento, de rehabilitación, o de reconstrucción, cuya orden de estudio se autorice, o se encuentre en fase de redacción, con posterioridad a la fecha de entrada en vigor de esta orden circular.

Octavo. Esta orden circular entrará en vigor al día siguiente de su aprobación

Madrid, 23 de marzo de 2009

EL DIRECTOR TÉCNICO

Fdo: José Luis Elvira Muñoz

Aprobado,
EL DIRECTOR GENERAL
DE CARRETERAS

Fdo: Aureliano López Heredia



ORDEN CIRCULAR 29/2011 SOBRE EL PLIEGO DE PRESCRIPCIONES TÉCNICAS GENERALES PARA OBRAS DE CARRETERAS Y PUENTES (PG-3). LIGANTES BITUMINOSOS Y MICROAGLOMERADOS EN FRÍO

Los artículos vigentes de ligantes bituminosos del Pliego de Prescripciones Técnicas Generales para Obras de Carreteras y Puentes (PG-3), fueron publicados por orden ministerial de 27 de diciembre de 1999, mediante la que se actualizaron específicamente los artículos relativos a conglomerantes hidráulicos y a ligantes hidrocarbonados.

Por su parte, el artículo vigente de lechadas bituminosas del Pliego de Prescripciones Técnicas Generales para Obras de Carreteras y Puentes (PG-3), fue publicado por orden FOM/891/2004, de 1 de marzo, mediante la que se actualizaron los artículos relativos a firmes y pavimentos.

La revisión actual de estos artículos se hace necesaria, más que por obsolescencia técnica, por adaptación a la nueva normativa europea tanto de ligantes bituminosos como de lechadas, y también por la necesidad de acentuar en el contexto actual, la importancia de estos últimos materiales en su función de rehabilitación superficial, para aportar una mejora de la macrotextura y de la resistencia al deslizamiento, así como por su idoneidad ante cuestiones relativas a la sostenibilidad y a la eficiencia.

Periódicamente se publican por la Dirección General de Desarrollo Industrial, Resoluciones por las que se amplían los anexos I, II y III de la Orden de 29 de noviembre de 2001, en la que se publican las referencias a las normas UNE que son transposición de las armonizadas, así como el período de coexistencia y la entrada en vigor del mercado CE relativo a varias familias de productos de construcción. Las que inciden en los artículos del PG-3 que se incluyen como anejo a esta orden circular son:

- La resolución de 5 de mayo de 2009 que publica la referencia de la norma armonizada UNE EN 12273, sobre especificaciones de lechadas bituminosas, estableciendo la fecha de entrada en vigor el 1 de enero de 2010, ampliada posteriormente al 1 de enero de 2011.
- La resolución de 17 de mayo de 2010, que publica las referencias de las normas UNE EN 12591, UNE EN 13924 y UNE EN 13808, de especificaciones de betunes y ligantes bituminosos, estableciendo la entrada en vigor el 1 de enero de 2011
- La resolución de 4 de marzo de 2011, que publica la referencia de la norma UNE EN 14023 de betunes modificados con polímeros, con final del periodo de coexistencia y entrada en vigor del mercado CE el 1 de enero de 2012.

Como es bien conocido, a partir de las fechas mencionadas de final del periodo de coexistencia y entrada en vigor del mercado CE, es de aplicación a cada producto



el Real Decreto 1630/1992, de 29 de diciembre (modificado por el Real Decreto 1328/1995 de 28 de julio), por el que se dictan disposiciones para la libre circulación de productos de construcción en aplicación de la Directiva 89/106/CE (modificada por la Directiva 93/68/CE).

Este Real Decreto establece en su artículo 3, punto 3, que la reglamentación de ingeniería civil que regule niveles de rendimiento ligados a requisitos esenciales y tengan repercusión sobre productos afectados por dicho Real Decreto, deberá tener en cuenta las correspondientes clases o niveles adoptados para el ámbito comunitario en las especificaciones técnicas armonizadas. Esta adaptación es la que motiva la revisión de los artículos del PG-3, ya que en ellas se establece la evaluación de algunas propiedades mediante normas de ensayo europeas diferentes a las que se venían usando hasta ahora en España.

Para la revisión de estos artículos ha sido necesario también esperar a la publicación de los anejos nacionales de las normas mencionadas, para dentro de las posibilidades que ofrecen las normas europeas, tener en cuenta las clases de ligantes que han sido consideradas más apropiadas para España. Habiéndose publicado el último de ellos en este mes de octubre de 2011, se revisan los siguientes artículos del PG-3:

- Artículo 211 - Betunes asfálticos.
- Artículo 215 - Betunes asfálticos modificados con polímeros que se revisa ahora como artículo 212 - Betunes modificados con polímeros.
- Artículo 213 - Emulsiones bituminosas y Artículo - 216 Emulsiones bituminosas modificadas con polímeros, que se refunden y agrupan en un nuevo artículo 213 - Emulsiones bituminosas.
- Artículo 540 – Lechadas bituminosas, que pasa a denominarse Microaglomerados en frío.

De la lectura del Anejo que acompaña a esta Orden Circular se puede apreciar que la adaptación a la normativa europea no ha supuesto grandes cambios en estos artículos. No obstante, conviene destacar algunos aspectos sobre los criterios y prescripciones nuevas incluidas, tales como:

- La adaptación a las nuevas nomenclaturas y a los nuevos ensayos de las normas armonizadas europeas de betunes y ligantes bituminosos
- La posibilidad de aplicación dentro del marco de prescripciones de los betunes, de distintas innovaciones tecnológicas tendentes a la disminución de las temperaturas de fabricación y puesta en obra de mezclas bituminosas.
- La no aplicación de emulsiones bituminosas aniónicas en la red de carreteras del Estado



- La mejora de calidad de los áridos y la prescripción del empleo de emulsiones modificadas hasta la categoría de tráfico pesado T2, en los microaglomerados en frío, en una preocupación constante por la mejora de la seguridad vial y por la durabilidad de las superficies de rodadura y la posibilidad de mejoras económicas por empleo de áridos de valor de coeficiente de pulimento acelerado superior al establecido.
- La reducción a tres tipos diferentes de microaglomerados en frío, eliminando el más fino de los cuatro existentes anteriormente, por su escaso uso en actuaciones de la red de carreteras del Estado.
- La posibilidad de emplear compactación en los microaglomerados, para aumentar la cohesión inicial en las aplicaciones correspondientes a las categorías de tráfico más altas.

Los artículos 29, 40 y 51 del Reglamento General de Carreteras, aprobado por Real Decreto 1812/1994, de 2 de septiembre, y modificado por los Reales Decretos 1911/1997, de 19 de diciembre, 597/1999, de 16 de abril, y 114/2001, de 9 de febrero, facultan al Ministro de Fomento, a propuesta de la Dirección General de Carreteras, para aprobar las normas e instrucciones a las que deban atenerse los proyectos y obras de construcción o de conservación de la red de carreteras del Estado.

No obstante, resulta inexcusable el cumplimiento del procedimiento de información en materia de normas y reglamentaciones técnicas establecido en la Directiva 98/34/CEE del Parlamento Europeo y del Consejo, de 22 de junio, y en el Real Decreto 1337/1999, de 31 de julio, proceso que, aunque se iniciará en breve plazo, consumirá algún tiempo.

Teniendo en cuenta lo anterior, en tanto que los artículos del Pliego de Prescripciones Técnicas Generales para Obras de Carreteras y Puentes (PG-3) referenciados en esta Orden Circular superan la tramitación para su aprobación, debido a la urgencia de emplear en la red de carreteras del Estado, unas prescripciones puestas al día y adaptadas a las normas armonizadas, a propuesta de la Dirección Técnica, la Dirección General de Carreteras ha dispuesto lo siguiente:

Primero. Serán de aplicación en los Pliegos de Prescripciones Técnicas Particulares los siguientes artículos que se incluyen en el Anejo de la presente orden circular:

- Art. 211 - Betunes asfálticos
- Art. 212 - Betunes modificados con polímeros
- Art. 213 - Emulsiones bituminosas
- Art. 540 - Microaglomerados en frío



Segundo. Dejarán de aplicarse en los Pliegos de Prescripciones Técnicas Particulares los artículos 211, 212, 213, 214, 215 y 216 publicados mediante Orden Ministerial de 27 de diciembre de 1999 y el artículo 540 publicado por orden FOM/891/2004, aunque para su derogación expresa habrá que esperar a que termine la tramitación de la reglamentación técnica a la que se ha hecho referencia anteriormente.

Tercero. Definir el ámbito de aplicación de esta Orden Circular y de su Anejo a los siguientes tipos de proyectos, obras y actuaciones en general:

- Proyectos de carreteras de nueva construcción, de acondicionamiento, de rehabilitación, o de reconstrucción, cuya Orden de Estudio se autorice, o se encuentre en fase de redacción, con posterioridad a la fecha de entrada en vigor de esta Orden Circular.
- Los proyectos que se encuentren en fase de redacción a la entrada en vigor de esta Orden, se desarrollarán conforme a lo establecido en ella.
- En el caso de obras en fase de licitación o adjudicadas, se elevará consulta a las Subdirecciones Generales de Construcción o de Conservación de esta Dirección General, según corresponda, acerca de la conveniencia de proceder a modificar el proyecto o el contrato para adecuarlo a lo previsto en esta Orden Circular.

Tercero. Esta Orden Circular entrará en vigor a partir del día 24 de octubre de dos mil once

Madrid, 14 de octubre de 2011

LA JEFA DEL SERVICIO DE
TECNOLOGÍA DE CARRETERAS

Fdo.: Mercedes Gómez Álvarez

CONFORME
EL DIRECTOR TÉCNICO

Fdo.: José Luís Elvira Muñoz

APROBADA
EL DIRECTOR GENERAL DE
CARRETERAS

Fdo: Jose María Pertierra de la Uz

III. OTRAS DISPOSICIONES

MINISTERIO DE FOMENTO

- 6802** *Orden FOM/510/2018, de 8 de mayo, por la que se modifica la Orden FOM/2523/2014, de 12 de diciembre, por la que se actualizan determinados artículos del pliego de prescripciones técnicas generales para obras de carreteras y puentes, relativos a materiales básicos, a firmes y pavimentos, y a señalización, balizamiento y sistemas de contención de vehículos.*

La actualización de determinados artículos del Pliego de Prescripciones Técnicas Generales para Obras de Carreteras y Puentes, relativos a Materiales Básicos, a Firmes y Pavimentos, y a Señalización, Balizamiento y Sistemas de Contención de vehículos, fue aprobada por la Orden FOM/2523/2014, de 12 de diciembre, y publicada en el BOE de 3 de enero de 2015.

Una vez aprobada y publicada la mencionada Orden y tras la experiencia obtenida de su análisis y aplicación se considera necesario realizar unas pequeñas mejoras en su contenido, específicamente en los artículos «211 Betunes asfálticos», de la parte correspondiente a Materiales Básicos, «513 Materiales tratados con cemento (suelocemento y gravacemento)» y «550 Pavimentos de hormigón» de la parte de Firmes y Pavimentos, «700 Marcas viales» y «704 Barreras de seguridad, pretilas y sistemas de protección de motociclistas» de Señalización, Balizamiento y Sistemas de Contención de vehículos.

Por otra parte se considera necesario, por precisión normativa, clarificar la versión de las normas referidas en el texto de dicha Orden Ministerial. Por ello se introduce al final del Anexo un «Anejo 1, Relación de Normas» donde se indica la relación de las versiones correspondientes a las normas referidas en cada artículo del Anexo, aplicables en cada caso.

Adicionalmente, la reciente modificación de las normas armonizadas de producto a través de las cuales se establece el marcado CE, relativas a geotextiles y productos relacionados, hace necesaria una revisión completa del artículo «290 Geotextiles y productos relacionados».

También se considera conveniente añadir una resolución derogatoria para suprimir artículos todavía vigentes de la Orden del Ministerio de Obras Públicas, de 6 de febrero de 1976, por la que se aprobó el Pliego de Prescripciones Técnicas Generales para Obras de Carreteras y Puentes de la Dirección General de Carreteras y Caminos Vecinales (PG-3/75), y que han dejado de tener vigencia por razones de obsolescencia técnica. Concretamente conviene derogar los artículos «282 Cloruro cálcico», «284 Colorantes a emplear en hormigones» y «288 Cloruro sódico», del Capítulo «VI Materiales Varios» correspondiente a la «Parte 2ª Materiales Básicos».

Esta Orden se adecua a los principios de necesidad, eficacia, proporcionalidad, seguridad jurídica, transparencia, y eficiencia establecidos en el artículo 129 de la Ley 39/2015, de 1 de octubre, del Procedimiento Administrativo Común de las Administraciones Públicas.

Este texto ha sido sometido al procedimiento de información en materia de normas y reglamentaciones técnicas y de reglamentos relativos a los servicios de la sociedad de la información previsto en la Directiva 2015/1535 del Parlamento Europeo y del Consejo, de 9 de septiembre de 2015, por la que se establece un procedimiento de información en materia de reglamentaciones técnicas y de reglas relativas a los servicios de la sociedad de la información, así como en el Real Decreto 1337/1999, de 31 de julio, por el que se regula la remisión de información en materia de normas y reglamentaciones técnicas y reglamentos relativos a los servicios de la sociedad de la información.

En su virtud, y de conformidad con lo establecido en los artículos 29, 40, 51 y en la disposición final única del Reglamento General de Carreteras, aprobado por Real Decreto 1812/1994, de 2 de septiembre, y modificado por el Real Decreto 1911/1997, de 19 de diciembre; por el Real Decreto 597/1999, de 16 de abril y por el Real Decreto 114/2001, de 9 de febrero, dispongo:

Artículo único. *Modificación de determinados artículos del Pliego de Prescripciones Técnicas Generales para Obras de Carreteras y Puentes (PG-3), relativos a Materiales Básicos, a Firmes y Pavimentos, y a Señalización, Balizamiento y Sistemas de Contención de vehículos.*

El Pliego de Prescripciones Técnicas Generales para Obras de Carreteras y Puentes, en sus capítulos relativos a Materiales Básicos, a Firmes y Pavimentos, y a Señalización, Balizamiento y Sistemas de Contención de vehículos, se modifica en los siguientes términos:

Uno. En la parte segunda, Materiales Básicos, en el artículo «211 Betunes asfálticos, en la tabla 211.2.a Requisitos de los betunes asfálticos convencionales, su contenido queda modificado de la siguiente forma:

En la casilla correspondiente a «Penetración retenida» y «50/70», la prescripción indicada será « ≥ 50 ».

Dos. En la parte quinta, Firmes y Pavimentos, artículo «513 Materiales tratados con cemento (suelocemento y gravacemento)», el quinto párrafo del epígrafe 513.2.2 queda redactado de la siguiente forma:

«El Pliego de Prescripciones Técnicas Particulares fijará el principio de fraguado (norma UNE-EN 196-3) que, en todo caso, no podrá tener lugar antes los cien minutos (100 min). No obstante, si la extensión se realizase con temperatura ambiente superior a treinta grados Celsius (> 30 °C), el principio de fraguado no podrá tener lugar antes de una hora (1 h), realizando los ensayos a una temperatura de cuarenta más menos dos grados Celsius (40 ± 2 °C).»

Tres. En la parte quinta, Firmes y Pavimentos, artículo «550 Pavimentos de hormigón», el cuarto párrafo del epígrafe 550.5.9 queda redactado de la siguiente forma:

«En categorías de tráfico pesado T2, T3 y T4, las juntas longitudinales se podrán realizar mediante la inserción en el hormigón fresco de una tira continua de material plástico o de otro tipo aprobado por el Director de las Obras. Se permitirán empalmes en dicha tira siempre que se mantenga la continuidad del material de la junta. Después de su colocación, el eje vertical de la tira formará un ángulo mínimo de ochenta grados sexagesimales (80°) con la superficie del pavimento. La parte superior de la tira no podrá quedar por encima de la superficie del pavimento, ni a más de cinco milímetros (5 mm) por debajo de ella.»

Cuatro. En la parte séptima, Señalización, Balizamiento y Sistemas de Contención de Vehículos, artículo «700 Marcas viales», la tabla 700.1 columna de características, la fila correspondiente a la clave RW queda redactada de la siguiente forma: «Marca vial estructurada o no diseñada específicamente para mantener la retrorreflexión en seco y con humedad». La fila correspondiente a la clave RR queda redactada de la siguiente forma: «Marca vial estructurada diseñada específicamente para mantener la retrorreflexión en seco, con humedad y lluvia». Como resultado dicha tabla queda de la siguiente manera:

Tabla 700.1

Definición	Clave	Características
EN FUNCIÓN DE SU UTILIZACIÓN		
PERMANENTE.	P	Marca vial de color blanco, utilizada en la señalización horizontal de carreteras con tráfico convencional.

Definición	Clave	Características	
EN FUNCIÓN DE SUS PROPIEDADES DE RETRORREFLEXIÓN			
TIPO.	II	RW	Marca vial estructurada o no diseñada específicamente para mantener la retrorreflexión en seco y con humedad».
		RR	Marca vial estructurada diseñada específicamente para mantener la retrorreflexión en seco, con humedad y lluvia»
EN FUNCIÓN DE OTROS USOS ESPECIALES			
SONORA(*).	S	Marca vial con resaltes que produce efectos sonoros y mecánicos (vibraciones).	
REBORDEO.	B	Marca vial permanente de color negro, utilizada en el rebordeo de cualquiera de las anteriores para mejorar su contraste.	
DAMEROS.	D	Marca vial permanente de color rojo utilizada para la señalización de acceso a un lecho de frenado.	

Cinco. En la parte séptima, Señalización, Balizamiento y Sistemas de Contención de Vehículos, artículo «700 Marcas viales» la tabla 700.2 el encabezamiento de columna clases requeridas queda redactado de la siguiente forma: «Tipo II – RW. Estructurada o no» Tipo II – RR. Estructurada». Al tiempo se añade un pie de tabla con el siguiente texto: «En aplicación de lo especificado en la norma UNE EN 1436 para las marcas viales estructuradas en algunos casos puede no medirse (y no ser exigible) el coeficiente SRT ni el factor de luminancia β . En este último caso sería requerida la clase correspondiente al coeficiente Qd.». Como resultado dicha tabla queda de la siguiente manera:

Tabla 700.2

Requisito	Parámetro de medida		Clases requeridas			
			Tipo II-RW Estructurada* o no		Tipo II-RR Estructurada*	
VISIBILIDAD NOCTURNA.	Coeficiente de luminancia retrorreflejada o Retrorreflexión R_L .	En seco.	R3		R3	
		En húmedo.	RW2		RW3	
		Bajo lluvia.	--		RR2	
VISIBILIDAD DIURNA.	Factor de Luminancia, β sobre pavimento, o	Bituminoso.	B2		B2	
		De hormigón.	B3		B3	
	Coeficiente de Luminancia en iluminación difusa Qd sobre pavimento.	Bituminoso.	Q2		Q2	
		De hormigón.	Q3		Q3	
	Color: Coordenadas cromáticas (x,y) dentro del polígono de color que se define.	Vértices del polígono de color.		1	2	3
x			0.355	0.305	0.285	0.335
y			0.355	0.305	0.325	0.375
RESISTENCIA DESLIZAMIENTO.	AL	Coeficiente de fricción SRT.	S1			

* En aplicación de lo especificado en la norma UNE EN 1436 para las marcas viales estructuradas en algunos casos puede no medirse (y no ser exigible) el coeficiente SRT ni el factor de luminancia β . En este último caso sería requerida la clase correspondiente al coeficiente Qd.

Seis. En la parte séptima, Señalización, Balizamiento y Sistemas de Contención de Vehículos, artículo «704 Barreras de seguridad, pretilas y sistemas de protección de motociclistas», el tercer párrafo del epígrafe 704.3.4 queda redactado de la siguiente forma:

«El terreno de sustentación a considerar será una zahorra artificial ZA 0/20, conforme al artículo 510 de este Pliego, con una densidad no inferior al noventa y cinco por ciento (95 %) de la máxima de referencia, obtenida en el ensayo Proctor modificado, a menos que el Pliego de Prescripciones Técnicas Particulares específicamente indique otra cosa.»

Siete. En la parte séptima, Señalización, Balizamiento y Sistemas de Contención de Vehículos, artículo «704 Barreras de seguridad, pretilas y sistemas de protección de motociclistas», el segundo párrafo del epígrafe 704.4.2 queda redactado de la siguiente forma:

«Salvo que el Pliego de Prescripciones Técnicas Particulares expresamente indique otro terreno, el prescrito en la zona adyacente al pavimento será una zahorra artificial ZA 0/20, conforme a los requisitos establecidos en el artículo 510 de este Pliego, con una densidad no inferior al noventa y cinco por ciento (95%) de la máxima de referencia obtenida en el ensayo Proctor modificado.»

Ocho. En la parte segunda, Materiales Básicos, se anula el artículo «290 Geotextiles y productos relacionados», y se sustituye por el de igual título que figura a continuación.

«290. GEOTEXTILES Y PRODUCTOS RELACIONADOS

290.1 DEFINICIÓN.

Se define como geotextil (GTX) al material textil plano, permeable y polimérico (sintético o natural), que se emplea en contacto con suelos u otros materiales en aplicaciones geotécnicas y de ingeniería civil, pudiendo ser tricotado, tejido o no tejido, de acuerdo con la norma UNE-EN ISO 10318-1.

A los efectos de este artículo, se entienden como productos relacionados con los geotextiles (GTP), a aquellos que no se corresponden con la definición anterior, contemplándose la utilización de los siguientes: geomalla (GGR), georred (GNT), geomanta (GMA), geocelda (GCE), geotira (GST) y geoespaciador (GSP), definidos por la norma UNE-EN ISO 10318.

Se entienden asimismo incluidos en este artículo aquellos geocompuestos (GCO) en los que la totalidad de los materiales que los constituyan se encuentren comprendidos en la relación anterior.

Las principales funciones desempeñadas en obras de carretera por los geotextiles y productos relacionados, son las siguientes:

- Filtración (F), para retener las partículas de suelo permitiendo el paso de fluidos a través de ellos.
- Separación (S), para impedir la mezcla de suelos u otros materiales, de características diferentes.
- Refuerzo (R), para mejorar las propiedades mecánicas (tensodeformacionales) de un suelo u otro material.
- Drenaje (D), para captar y conducir el agua u otros fluidos a través de ellos, en su propio plano.
- Protección (P), para prevenir o limitar los daños a un elemento o material determinado.
- Relajación de tensiones (STR), para permitir pequeños movimientos diferenciales entre capas de firmes y retardar o interrumpir la propagación de fisuras hacia las capas superiores.
- Barrera inter capas: Impermeabilización del firme mediante la formación de una barrera frente a la entrada de agua.

290.2 CONDICIONES GENERALES.

290.2.1 Usos previstos y normativa de aplicación.

Lo dispuesto en este artículo se entenderá sin perjuicio de lo establecido en el Reglamento 305/2011 de 9 de marzo de 2011, del Parlamento Europeo y del Consejo, por el que se establecen las condiciones armonizadas para la comercialización de productos de construcción. Para los productos con marcado CE, el fabricante asumirá la responsabilidad sobre la conformidad de los mismos con las prestaciones declaradas, de acuerdo con el artículo 11 del mencionado Reglamento.

Los productos que tengan el marcado CE deberán ir acompañados, además de dicho marcado, de la Declaración de Prestaciones, y de las instrucciones e información de seguridad del producto. Por su parte, el Contratista deberá verificar que los valores declarados en los documentos que acompañan al marcado CE son conformes con las especificaciones contempladas en el Proyecto o, en su defecto, en este Pliego, debiendo adoptar, en el caso de que existan indicios de incumplimiento de las especificaciones declaradas, las medidas que considere oportunas para garantizar la idoneidad del producto suministrado a la obra.

Los geotextiles y productos relacionados deberán tener obligatoriamente el marcado CE, conforme a lo establecido en las normas UNE-EN 13249, UNE-EN 13251, UNE-EN 13252, UNE-EN 13253, UNE-EN 13256 y UNE-EN 15381, en función de la aplicación de que en cada caso se trate. Cuando para un mismo producto exista concomitancia de aplicaciones y a priori pudiera resultar adecuado el empleo de más de una de las normas anteriores, se debe seguir el orden de prelación entre ellas establecido en las mismas.

El Pliego de Prescripciones Técnicas Particulares indicará el tipo y características de los geotextiles y productos relacionados a emplear en las diferentes unidades de obra, dependiendo de cada uso concreto, y de conformidad con lo indicado en los epígrafes 290.2.3, 4, 5 y 6 de este artículo.

Las demás aplicaciones de ingeniería civil que puedan presentarse en obras de carretera, deberán determinarse conforme a los criterios de selección que se establecen en las normas referidas previamente en este mismo epígrafe.

Independientemente de lo anterior, se estará además en todo caso a lo dispuesto en la legislación vigente en materia ambiental, de seguridad y salud, de producción, almacenamiento, gestión y transporte de productos de la construcción, de residuos de construcción y demolición, y de suelos contaminados.

290.2.2 Propiedades directamente relacionadas con la durabilidad.

290.2.2.1 Resistencia a la intemperie.

Se deberá evaluar la resistencia al envejecimiento a la intemperie de los geotextiles y productos relacionados (norma UNE-EN 12224), salvo que vayan a ser recubiertos el mismo día de su instalación. Si el producto no se somete a este ensayo deberá recubrirse antes de que transcurran veinticuatro horas (24 h) desde su instalación.

Una vez realizado el ensayo, se determinará la resistencia residual de acuerdo con la norma UNE-EN 12226. El valor obtenido y la aplicación a que se vaya a destinar el producto, determinarán el período de tiempo durante el cual pueda estar expuesto a la intemperie. Los tiempos máximos de exposición se recogen en la norma UNE-EN que corresponda, de entre las indicadas en el epígrafe 290.2.1.

290.2.2.2 Vida en servicio.

Las características de durabilidad relativas a la vida en servicio, se determinarán según la norma UNE-EN correspondiente, de entre las indicadas en el epígrafe 290.2.1 de este artículo, en función de la vida útil que se establezca en el Pliego de Prescripciones Técnicas Particulares.

290.2.2.3 Identificación de la materia prima.

Se comprobará la composición de la materia prima de los geotextiles y productos relacionados, de acuerdo con la norma UNE-EN ISO 11357, en aquellos casos que el Pliego de Prescripciones Técnicas Particulares indique una composición concreta, para asegurar la compatibilidad de la misma para determinadas aplicaciones.

290.2.3 Aplicación en sistemas de drenaje.

Cuando los geotextiles y productos relacionados se utilicen en sistemas de drenaje, el Pliego de Prescripciones Técnicas Particulares deberá, al menos, especificar los valores exigibles para las propiedades que figuran en la norma UNE-EN 13252, que se indican en la tabla 290.1.

TABLA 290.1 PROPIEDADES A EXIGIR A GEOTEXTILES Y PRODUCTOS RELACIONADOS EMPLEADOS EN SISTEMAS DE DRENAJE (NORMA UNE-EN 13252)

Propiedad	Norma de ensayo	Funciones		
		Filtración	Separación	Drenaje
RESISTENCIA A TRACCIÓN.	UNE-EN ISO 10319	X	X	X
ALARGAMIENTO A LA CARGA MÁXIMA.	UNE-EN ISO 10319	X	X	X
PUNZONADO ESTÁTICO (ensayo CBR) ⁽¹⁾ .	UNE-EN ISO 12236		X	
RESISTENCIA A LA PERFORACIÓN DINÁMICA.	UNE-EN ISO 13433	X	X	
FLUENCIA A LA COMPRESIÓN ⁽¹⁾ .	UNE-EN ISO 256191			X
MEDIDA DE ABERTURA CARACTERÍSTICA.	UNE-EN ISO 12956	X	X	
PERMEABILIDAD AL AGUA PERPENDICULARMENTE AL PLANO.	UNE-EN ISO 11058	X	X	
CAPACIDAD DEL FLUJO DE AGUA EN EL PLANO.	UNE-EN ISO 12958			X

(1) Puede no resultar aplicable a determinados tipos de geosintéticos

Además, dependiendo de las condiciones específicas de uso y de acuerdo con lo indicado al respecto en la norma UNE-EN 13252, el Pliego de Prescripciones Técnicas Particulares, o en su defecto el Director de las Obras, podrá establecer valores para las propiedades de la tabla 290.1 no requeridas con carácter obligatorio por dicha norma, así como para las que se relacionan a continuación:

- Resistencia a compresión bajo carga (norma UNE-EN ISO 256192).
- Resistencia a tracción de solapes y juntas (norma UNE-EN ISO 10321), si el producto está unido mecánicamente y la carga se aplica a lo largo de las costuras y uniones. Las juntas estructurales internas de las geoceldas deben ensayarse según UNE-EN ISO 134261 y las de los geocompuestos según UNE-EN ISO 134262.
- Características de fricción (normas UNE-EN ISO 129571 y UNE-EN ISO 129572), en situaciones en las que un posible movimiento diferencial entre el geotextil o producto relacionado y el terreno, capa, elemento o material adyacente, pueda suponer una pérdida de funcionalidad de la aplicación.
- Resistencia al daño mecánico durante la instalación bajo carga repetida (norma UNE-EN ISO 10722).

o, para otras que, sin figurar en los listados precedentes, se consideren relevantes para la aplicación particular contemplada.

290.2.4 Aplicación en construcción de túneles y estructuras subterráneas.

Cuando un geotextil o producto relacionado se emplee en túneles y otras estructuras subterráneas con función de protección (P), el Pliego de Prescripciones

Técnicas Particulares deberá, al menos, especificar los valores exigibles para las propiedades que figuran en la norma UNE-EN 13256, que se recogen en la tabla 290.2.

TABLA 290.2 PROPIEDADES A EXIGIR A GEOTEXILES Y PRODUCTOS RELACIONADOS EMPLEADOS EN LA CONSTRUCCIÓN DE TÚNELES Y ESTRUCTURAS SUBTERRÁNEAS (NORMA UNE-EN 13256)

Propiedad	Norma de ensayo	Funciones
		Protección
RESISTENCIA A TRACCIÓN.	UNE-EN ISO 10319	X
ALARGAMIENTO A LA CARGA MÁXIMA.	UNE-EN ISO 10319	X
CARACTERÍSTICAS DE PROTECCIÓN.	UNE-EN 14574	X
RESISTENCIA A LA PERFORACIÓN DINÁMICA.	UNE-EN ISO 13433	X

Además, dependiendo de las condiciones específicas de uso y de acuerdo con lo indicado al respecto en la norma UNE-EN 13256, el Pliego de Prescripciones Técnicas Particulares, o en su defecto el Director de las Obras, podrá establecer valores para las propiedades que se relacionan a continuación:

- Resistencia a tracción de solapes y juntas (norma UNE-EN ISO 10321), si el producto está unido mecánicamente y la carga se aplica a lo largo de las costuras y uniones. Las juntas estructurales internas de las geoceldas deben ensayarse según UNE-EN ISO 134261 y las de los geocompuestos según UNE-EN ISO 134262.
- Características de fricción (normas UNE-EN ISO 129571 y UNE-EN ISO 129572), en situaciones en las que un posible movimiento diferencial entre el geotextil o producto relacionado y el terreno, capa, elemento o material adyacente, pueda suponer una pérdida de funcionalidad de la aplicación.
- Resistencia al daño mecánico durante la instalación bajo carga repetida (norma UNE-EN ISO 10722).

o, para otras propiedades o circunstancias que, sin figurar en los listados precedentes, se consideren relevantes para la aplicación particular contemplada.

290.2.5 Aplicación en pavimentos y recrecimientos asfálticos.

Cuando el geotextil o producto relacionado se emplee en rehabilitación de pavimentos y recrecimientos asfálticos, el Pliego de Prescripciones Técnicas Particulares deberá, al menos, especificar los valores exigibles para las propiedades que figuran en la norma UNE-EN 15381, que se recogen en la tabla 290.3.

TABLA 290.3 PROPIEDADES A EXIGIR A GEOTEXILES Y PRODUCTOS RELACIONADOS EMPLEADOS EN PAVIMENTOS Y RECRESIMIENTOS ASFÁLTICOS (NORMA UNE-EN 15381)

Propiedad	Norma de ensayo	Funciones		
		Refuerzo	Relajación de tensiones	Barrera intercapas
RESISTENCIA A TRACCIÓN.	UNE-EN ISO 10319	X	X	X
ALARGAMIENTO A LA CARGA MÁXIMA.	UNE-EN ISO 10319	X	X	X
PUNZONADO ESTÁTICO (ENSAYO CBR). ⁽¹⁾	UNE-EN ISO 12236	X	X	X
RESISTENCIA A LA PERFORACIÓN DINÁMICA. ⁽¹⁾	UNE-EN ISO 13433	X		X

Propiedad	Norma de ensayo	Funciones		
		Refuerzo	Relajación de tensiones	Barrera intercapas
RETENCIÓN DEL BETÓN.	UNE-EN 15381		X	X

(1) No aplicable a georredes, geomallas y geocompuestos de refuerzo.

Además, dependiendo de las condiciones específicas de uso y de acuerdo con lo indicado al respecto en la norma UNE-EN 15381, el Pliego de Prescripciones Técnicas Particulares, o en su defecto el Director de las Obras, podrá establecer valores para las propiedades de la tabla 290.3 no requeridas con carácter obligatorio por dicha norma, así como para la que se relaciona a continuación:

– Punto de fusión (norma UNE-EN ISO 3146).

o, para otras que, sin figurar en los listados precedentes, se consideren relevantes para la aplicación particular contemplada.

290.2.5 Aplicación en movimiento de tierras, cimentaciones, estructuras de contención, revestimiento de taludes y otras aplicaciones relacionadas con la construcción de carreteras.

El Pliego de Prescripciones Técnicas Particulares deberá, al menos, especificar los valores exigibles para las propiedades de los geotextiles o productos relacionados que figuran en la norma UNE-EN 13251 para movimiento de tierras, cimentaciones y estructuras de contención, en la norma UNE-EN 13253 en el caso de revestimiento de taludes u otras aplicaciones en las que sea preciso efectuar un control de la erosión y en la norma UNE-EN 13249 para otras aplicaciones propias de la construcción de carreteras y otras zonas expuestas al tráfico, no contempladas en los epígrafes 290.2.3, 4 y 5. Dichas propiedades se recogen en la tabla 290.4.

TABLA 290.4 PROPIEDADES A EXIGIR A GEOTEXTILES Y PRODUCTOS RELACIONADOS UTILIZADOS EN MOVIMIENTOS DE TIERRA, CIMENTACIONES Y ESTRUCTURAS DE CONTENCIÓN (UNE-EN 13251) REVESTIMIENTO DE TALUDES (UNE-EN 13253) Y OTRAS APLICACIONES RELACIONADAS CON LA CONSTRUCCIÓN DE CARRETERAS (UNE-EN 13249)

Propiedad	Norma de ensayo	Funciones		
		Filtración	Separación	Refuerzo
RESISTENCIA A TRACCIÓN.	UNE-EN ISO 10319	X	X	X
ALARGAMIENTO A LA CARGA MÁXIMA.	UNE-EN ISO 10319	X	X	X
PUNZONADO ESTÁTICO (ensayo CBR). ⁽¹⁾	UNE-EN ISO 12236		X	X
RESISTENCIA A LA PERFORACIÓN DINÁMICA. ⁽¹⁾	UNE-EN ISO 13433	X	X	X
MEDIDA DE ABERTURA CARACTERÍSTICA.	UNE-EN ISO 12956	X	X	
PERMEABILIDAD AL AGUA PERPENDICULARMENTE AL PLANO.	UNE-EN ISO 11058	X	X	

(1) Puede no resultar aplicable a determinados productos relacionados, como georredes, geobandas geomallas o geocompuestos de refuerzo.

Además, dependiendo de las condiciones específicas de uso y de acuerdo con lo indicado al respecto en las normas UNE-EN 13249, UNE-EN 13251 y UNE-EN 13253, el Pliego de Prescripciones Técnicas Particulares, o en su defecto el Director de las Obras, podrá establecer valores para las propiedades de la

tabla 290.4 no requeridas con carácter obligatorio por dichas normas, así como para las que se relacionan a continuación:

- Resistencia a tracción de solapes y juntas (norma UNE-EN ISO 10321), si el producto está unido mecánicamente y la carga se aplica a lo largo de las costuras y uniones. Las juntas estructurales internas de las geoceldas deben ensayarse según UNE-EN ISO 134261 y las de los geocompuestos según UNE-EN ISO 134262.
- Características de fricción (normas UNE-EN ISO 129571 y UNE-EN ISO 129572), en situaciones en las que un posible movimiento diferencial entre el geotextil o producto relacionado y el terreno, capa, elemento o material adyacente, pueda suponer una pérdida de funcionalidad de la aplicación.
- Fluencia en tracción (norma UNE-EN ISO 13431) cuando se emplee con función de refuerzo.
- Resistencia al daño durante la instalación bajo carga repetida (norma UNE-EN ISO 10722).
- Rigidez al 2%, 5% y 10% (norma UNE-EN ISO 10319) cuando se emplee con función de refuerzo y se precise conocer los valores de la deformación.

o, para otras que, sin figurar en los listados precedentes, se consideren relevantes para la aplicación particular contemplada.

290.3 TRANSPORTE Y ALMACENAMIENTO.

En el transporte, carga y descarga se comprobará que no se produzcan daños mecánicos en los rollos (pinchazos, cortes, etc.).

El almacenamiento en obra se realizará en lugares lisos, secos, limpios y libres de objetos cortantes y punzantes. No se almacenará ningún rollo o fracción que haya resultado dañado o no esté adecuadamente identificado, y en todo caso se deberán tener en cuenta las indicaciones del fabricante. Cuando la duración del almacenamiento en obra sea superior a quince días (> 15 d) deberá incidirse especialmente en lo relativo a la protección frente a la acción de los rayos solares, mediante techado o cubrición con elementos adecuados que, por motivos de seguridad, estarán sujetos convenientemente.

290.4 RECEPCIÓN E IDENTIFICACIÓN.

Los geotextiles y productos relacionados que lleguen a la obra se suministrarán en forma de bobinas o rollos, con un embalaje opaco que evite su deterioro por la acción de la luz solar. Cada suministro irá acompañado de un albarán, de la información relativa al etiquetado y marcado CE de la norma UNE-EN de producto correspondiente y de la declaración de prestaciones. El control documental se realizará de acuerdo con lo indicado en la norma UNE-EN ISO 10320.

El albarán contendrá explícitamente, al menos, los siguientes datos:

- Nombre y dirección del fabricante y de la empresa suministradora.
- Fecha de suministro y de fabricación.
- Identificación del vehículo que lo transporta.
- Cantidad que se suministra.
- Designación de la marca comercial y tipo de producto suministrado.
- Nombre y dirección del comprador y del destino.
- Referencia del pedido.
- Condiciones de almacenamiento si fuera necesario.

El marcado y etiquetado CE deberá incluir la siguiente información:

- Símbolo del marcado CE.
- Las dos últimas cifras del año en que se fijó el marcado por primera vez.

- Nombre o marca distintiva de identificación y dirección registrada del fabricante.
- Código de identificación y tipo de producto.
- Número de referencia de la declaración de prestaciones.
- Nivel o clase de prestaciones declarado.
- Número de identificación del organismo de certificación.
- Uso previsto, según se especifica en la norma UNE-EN de que en cada caso se trate y fecha de la norma.

La declaración de prestaciones incluirá, al menos, la siguiente información:

- Indicación del tipo de producto para el cual se ha redactado la declaración de prestaciones.
- Los sistemas de evaluación y verificación de la constancia de prestaciones utilizados indicando, en su caso, el número de identificación del organismo de certificación notificado que ha intervenido.
- Referencia a la norma UNE-EN utilizada para la evaluación de cada característica esencial, con indicación expresa de su fecha de publicación.
- Si procede, el código de la Documentación Técnica Específica (DTE) utilizada y requisitos que, según el fabricante, cumple el producto.
- Uso previsto, según se especifica en la norma UNE-EN de que en cada caso se trate.
- Prestaciones declaradas de, al menos, cada una de las características esenciales del producto para el uso o usos declarados, indicando valor medio y tolerancia.
- Firma y nombre de la persona física con representación suficiente del fabricante.

El nombre y tipo de geotextil o producto relacionado estarán estampados, en los tipos que sea posible, de forma clara e indeleble en el propio producto, de acuerdo con la norma UNE-EN ISO 10320, a intervalos máximos de cinco metros (5 m) para que pueda identificarse una vez eliminado el embalaje. Es recomendable que queden igualmente estampadas la partida de producción y la identificación del rollo o unidad.

El Contratista comunicará por escrito al Director de las Obras, para su aprobación, la relación de los geotextiles y productos relacionados a emplear. Los productos sólo podrán ser aprobados si los valores exigidos, tanto por este Pliego como por el de Prescripciones Técnicas Particulares, quedan garantizados por los valores nominales (corregidos por sus tolerancias) que aparecen en la declaración de prestaciones. Una vez aprobados por el Director de las Obras, todos y cada uno de los valores corregidos serán exigibles y su incumplimiento dará lugar al rechazo de lotes o partidas, sin perjuicio de las responsabilidades correspondientes.

290.5 CONTROL DE CALIDAD.

290.5.1 Control de recepción.

El control de recepción de los geotextiles y productos relacionados deberá incluir, al menos, una primera fase de comprobación de la documentación y del etiquetado. Para ello se deberá:

- Comprobar que la documentación que acompaña al producto es conforme a lo establecido en el apartado 290.4.
- Verificar que los valores de la declaración de prestaciones u otros documentos que acompañan al marcado CE, son conformes con las especificaciones establecidas en este Pliego y en el de Prescripciones Técnicas Particulares.

- Verificar que la marca o referencia de los productos suministrados se corresponde con las especificaciones comunicadas previamente al Director de las Obras, según se ha indicado en el apartado 290.4 de este artículo.

Independientemente de la posibilidad de verificación de las propiedades referidas en la declaración de prestaciones, si se detectara alguna anomalía durante el transporte, almacenamiento o manipulación de los productos, el Director de las Obras podrá disponer en cualquier momento, la realización de comprobaciones y ensayos sobre los materiales suministrados a la obra, con objeto de asegurar las propiedades y la calidad establecidas en este Pliego. En este caso se seguirán los criterios que se indican a continuación.

Se considerará como lote de material, que se aceptará o rechazará íntegramente, al constituido por elementos de una misma partida, marca, clase y uso y que resulte de aplicar los siguientes criterios:

- Diez mil metros cuadrados (10 000 m²) de material en caso de nivel de seguridad normal.
- Seis mil metros cuadrados (6 000 m²) de material en caso de nivel de seguridad elevado.

Se entiende por nivel de seguridad elevado, a estos efectos, a aquella aplicación para la cual la resistencia a largo plazo es un parámetro significativo o cuando el producto juega un papel decisivo en la seguridad de la construcción y estabilidad de la obra.

El nivel de seguridad a aplicar en cada caso vendrá establecido en los artículos correspondientes de este Pliego, o en su defecto, en el Pliego de Prescripciones Técnicas Particulares.

De cada lote o fracción se tomarán y prepararán conforme a la norma UNE-EN ISO 9862, un mínimo de:

- Una (1) muestra, en aplicaciones para nivel de seguridad normal.
- Dos (2) muestras, en aplicaciones para nivel de seguridad elevado.

Una vez determinada la norma UNE-EN que resulta de aplicación al caso de entre las referidas en el epígrafe 290.2.1, se efectuarán al menos los ensayos que figuran en las columnas de la tabla que corresponda (tablas 290.1 a 4), atendiendo a las funciones a que vayan a destinarse. Los ensayos a realizar serán acreditados según la norma UNE-EN ISO/IEC 17025.

El lote se considerará no conforme si se incumple cualquiera de los valores exigidos. En caso de no conformidad, el Director de las Obras indicará las medidas a adoptar, pudiendo realizar ensayos complementarios con nuevas muestras del mismo lote o exigir directamente la sustitución del lote rechazado.

El Director de las Obras, en el uso de sus atribuciones, podrá exigir la comprobación de cualquiera de las características técnicas del producto, y aceptar o rechazar, consecuentemente, los lotes correspondientes. Se entiende, en este caso, que el valor exigido es el que corresponde al valor nominal del producto, corregido por la tolerancia.

290.5.2 Control de acopios y trazabilidad.

No se podrán emplear geotextiles o productos relacionados acopiados si se produjera alguna de las siguientes circunstancias:

- Cuando las condiciones de almacenamiento no hubieran sido adecuadas, a criterio del Director de las Obras.

– Cuando hubiesen transcurrido los siguientes plazos entre la fecha de fabricación del producto y la de su puesta en obra:

- Seis (6) meses, cuando la vida en servicio definida en el epígrafe 290.2.2.2 fuera igual o inferior a cinco (5) años.
- Doce (12) meses en el resto de los casos.

Los acopios que no cumplan alguna de las condiciones especificadas, tanto en este artículo como en el Pliego de Prescripciones Técnicas Particulares, serán rechazados.

Al objeto de garantizar la trazabilidad, el Contratista facilitará diariamente al Director de las Obras un parte de ejecución de obra en el que deberán figurar, al menos, los siguientes conceptos:

- Identificación de la obra.
- Localización del tajo.
- Referencia del albarán de suministro.
- Fecha de fabricación.
- Número de rollos colocados, identificación y ubicación de los mismos y fecha de instalación.
- Observaciones e incidencias.

290.6 CRITERIOS DE ACEPTACIÓN O RECHAZO.

El Pliego de Prescripciones Técnicas Particulares, o en su defecto el Director de las Obras, indicará las medidas a adoptar en el caso de que los geotextiles o productos relacionados no cumplan alguna de las características establecidas en este artículo.

290.7 MEDICIÓN Y ABONO.

La medición y abono de los geotextiles y productos relacionados se realizará de acuerdo con lo indicado en el Pliego de Prescripciones Técnicas Particulares, para la unidad de obra de la que formen parte.

En defecto de lo indicado en el párrafo anterior se medirán y abonarán por metros cuadrados (m²) de superficie recubierta, quedando incluidos en este precio los solapes necesarios y, en todo caso, los indicados en el Pliego de Prescripciones Técnicas Particulares.

El precio por metro cuadrado (m²) incluirá todos los elementos necesarios para la colocación y puesta en obra del producto, así como su transporte a la obra, recepción y almacenamiento.

Se considerarán incluidas también las uniones mecánicas por cosido, soldadura, fijación con grapas o cualesquiera otras, que resulten necesarias para la correcta puesta en obra del geotextil o producto relacionado, según determine el Proyecto o, en su defecto, el Director de las Obras.»

Nueve. En los artículos que se indican a continuación se anula el último apartado relativo a «Normas referidas en este artículo», y se introduce al final del Pliego de Prescripciones Técnicas Generales para Obras de Carreteras y Puentes el «Anejo 1. Relación de Normas», que figura en el anexo de la presente Orden Ministerial.

PARTE 2. MATERIALES BÁSICOS.

- Artículo 200. Cales.
- Artículo 202. Cementos.
- Artículo 211. Betunes asfálticos.
- Artículo 212. Betunes modificados con polímeros.
- Artículo 214. Emulsiones bituminosas.
- Artículo 290. Geotextiles y productos relacionados.

PARTE 5. FIRMES Y PAVIMENTOS.

- Artículo 510. Zahorras.
- Artículo 512. Suelos estabilizados in situ.
- Artículo 513. Materiales tratados con cemento (suelocemento y gravacemento).
- Artículo 530. Riegos de imprimación.
- Artículo 531. Riegos de adherencia.
- Artículo 532. Riegos de curado.
- Artículo 540. Microaglomerados en frío.
- Artículo 542. Mezclas bituminosas tipo hormigón bituminoso.
- Artículo 543. Mezclas bituminosas para capas de rodadura. Mezclas drenantes y discontinuas.
- Artículo 550. Pavimentos de hormigón.
- Artículo 551. Hormigón magro vibrado.

PARTE 7. SEÑALIZACIÓN, BALIZAMIENTO Y SISTEMAS DE CONTENCIÓN DE VEHÍCULOS.

- Artículo 700. Marcas viales.
- Artículo 701. Señales y carteles verticales de circulación retrorreflectantes.
- Artículo 702. Captafaros retrorreflectantes de utilización en señalización horizontal.
- Artículo 703. Elementos de balizamiento retrorreflectantes.
- Artículo 704. Barreras de seguridad, pretilas y sistemas de protección de motociclistas.

Disposición transitoria única. *Aplicación a proyectos y obras.*

1. Los proyectos que se encuentren en fase de redacción, a la entrada en vigor de esta Orden, se desarrollarán conforme a lo establecido en ella.
2. A las obras que se encuentren en fase de licitación, realización y a aquellas que se ejecuten en desarrollo de proyectos que ya estuviesen aprobados a la entrada en vigor de esta Orden, no les será de aplicación lo dispuesto en la misma.

Disposición derogatoria única. *Cláusula derogatoria.*

A la entrada en vigor de esta Orden, quedan derogados los artículos del Pliego de Prescripciones Técnicas Generales para Obras de Carreteras y Puentes que se relacionan a continuación: Artículo 282 Cloruro cálcico, Artículo 284 Colorantes a emplear en hormigones, y Artículo 288 Cloruro sódico, aprobados por la Orden del Ministerio de Obras Públicas, de 6 de febrero de 1976, por la que se aprueba el Pliego de Prescripciones Técnicas Generales para Obras de Carreteras y Puentes de la Dirección General de Carreteras y Caminos Vecinales (PG-3/75).

Disposición final primera. *Facultad de desarrollo.*

Se faculta al Director General de Carreteras para que mediante resolución, que se publicará en el Boletín Oficial del Estado, pueda actualizar las normas referenciadas en el Anexo a esta Orden Ministerial, cuando una o varias normas varíen su año de edición o se editen modificaciones posteriores a las mismas. En dicha Resolución deberá hacerse constar la fecha a partir de la cual la utilización de la antigua edición de la norma dejará de tener efectos reglamentarios.

Disposición final segunda. *Entrada en vigor.*

La presente Orden entrará en vigor el 1 de julio de 2018.

Madrid, 8 de mayo de 2018.–El Ministro de Fomento, Íñigo de la Serna Hernáiz.

ANEXO

ANEJO 1

Relación de normas

En los artículos del anexo de esta Orden Ministerial se establecen una serie de comprobaciones de la conformidad de los productos y los procesos incluidos en su ámbito que, en muchos casos, están referidos a normativa NLT, UNE, UNE ISO, UNE-EN, UNE-ENV y UNE-EN ISO. A los efectos de esta Orden Ministerial, debe entenderse que las normas mencionadas se refieren siempre a las versiones que se relacionan en este anejo, salvo en el caso de normas UNE-EN que sean transposición de normas EN cuya referencia haya sido publicada en el Diario Oficial de la Unión Europea, en el marco de aplicación del Reglamento Europeo de Productos de la Construcción UE 305/2011, en cuyo caso la cita se deberá relacionar con la última Comunicación de la Comisión que incluya dicha referencia.

Las normas aquí recogidas podrán ser sustituidas por otras de las utilizadas en cualquiera de los otros Estados miembros de la Unión Europea, o que sean parte del Acuerdo sobre el Espacio Económico Europeo, y en aquellos Estados que tengan un acuerdo de asociación aduanera con la Unión Europea, siempre que se demuestre que poseen especificaciones técnicas idénticas.

La relación de las versiones correspondientes a las normas referidas, aplicables en cada caso, con referencia a su fecha de aprobación, es la que se indica a continuación.

PARTE 2. MATERIALES BÁSICOS

ART. 200.-CALES	
UNE-EN 459-1: 2016	Cales para la construcción. Parte 1: Definiciones, especificaciones y criterios de conformidad.
UNE-EN 459-2: 2011	Cales para construcción. Parte 2: Métodos de ensayo.
ART. 202.-CEMENTOS	
UNE 80402: 2008	Cementos. Condiciones de suministro.
UNE 80402: 2008/1M: 2011	Cementos. Condiciones de suministro.
UNE-EN 196-10: 2016	Métodos de ensayo de cementos. Parte 10: Determinación del contenido de cromo (VI) soluble en agua en cementos.
ART. 211.-BETUNES ASFÁLTICOS	
UNE-EN 58: 2012	Betunes y ligantes bituminosos. Toma de muestras de ligantes bituminosos.
UNE-EN 1426: 2015	Betunes y ligantes bituminosos. Determinación de la penetración con aguja.
UNE-EN 1427: 2015	Betunes y ligantes bituminosos. Determinación del punto de reblandecimiento. Método del anillo y bola.
UNE-EN 12591: 2009	Betunes y ligantes bituminosos. Especificaciones de betunes para pavimentación.
UNE-EN 12592: 2015	Betunes y ligantes bituminosos. Determinación de la solubilidad.
UNE-EN 12593: 2015	Betunes y ligantes bituminosos. Determinación del punto de fragilidad Fraass.
UNE-EN 12597: 2014	Betunes y ligantes bituminosos. Terminología.
UNE-EN 12607-1: 2015	Betunes y ligantes bituminosos. Determinación de la resistencia al envejecimiento por efecto del calor y del aire. Parte 1: Método RTFOT (película fina y rotatoria).
UNE-EN 13924-1: 2016	Betunes y ligantes bituminosos. Marco para la especificación de los betunes especiales para pavimentación. Parte 1: Betunes duros para pavimentación.
UNE-EN 13924-2: 2014	Betunes y ligantes bituminosos. Parte 2: Especificaciones de los betunes multigrado para pavimentación.
UNE-EN ISO 2592: 2002	Determinación de los puntos de inflamación y de combustión. Método Cleveland en vaso abierto.

ART. 212.–BETUNES MODIFICADOS CON POLÍMEROS

UNE-EN 58: 2012	Betunes y ligantes bituminosos. Toma de muestras de ligantes bituminosos.
UNE-EN 1426: 2015	Betunes y ligantes bituminosos. Determinación de la penetración con aguja.
UNE-EN 1427: 2015	Betunes y ligantes bituminosos. Determinación del punto de reblandecimiento. Método del anillo y bola.
UNE-EN 12593: 2015	Betunes y ligantes bituminosos. Determinación del punto de fragilidad Fraass.
UNE-EN 12597: 2014	Betunes y ligantes bituminosos. Terminología.
UNE-EN 12607-1: 2015	Betunes y ligantes bituminosos. Determinación de la resistencia al envejecimiento por efecto del calor y del aire. Parte 1: Método RTFOT (película fina y rotatoria).
UNE-EN 13398: 2010	Betunes y ligantes bituminosos. Determinación de la recuperación elástica de los betunes modificados.
UNE-EN 13399: 2010	Betunes y ligantes bituminosos. Determinación de la estabilidad al almacenamiento de los betunes modificados.
UNE-EN 13587: 2017	Betunes y ligantes bituminosos. Determinación de las propiedades de tracción de los ligantes bituminosos por el método de ensayo de tracción.
UNE-EN 13589: 2008	Betunes y ligantes bituminosos. Determinación de las propiedades de tracción de betunes modificados por el método de fuerza-ductilidad.
UNE-EN 14023: 2010	Betunes y ligantes bituminosos. Estructura de especificaciones de los betunes modificados con polímeros.
UNE-EN ISO 2592: 2002	Determinación de los puntos de inflamación y de combustión. Método Cleveland en vaso abierto.

ART. 214.–EMULSIONES BITUMINOSAS

UNE-EN 58: 2012	Betunes y ligantes bituminosos. Toma de muestras de ligantes bituminosos.
UNE-EN 1425:2012	Betunes y ligantes bituminosos. Caracterización de las propiedades perceptibles.
UNE-EN 1426: 2015	Betunes y ligantes bituminosos. Determinación de la penetración con aguja.
UNE-EN 1427: 2015	Betunes y ligantes bituminosos. Determinación del punto de reblandecimiento. Método del anillo y bola.
UNE-EN 1428: 2012	Betunes y ligantes bituminosos. Determinación del contenido de agua en las emulsiones bituminosas. Método de destilación azeotrópica.
UNE-EN 1429: 2013	Betunes y ligantes bituminosos. Determinación del residuo por tamizado de las emulsiones bituminosas, y determinación de la estabilidad al almacenamiento por tamizado.
UNE-EN 1430: 2009	Betunes y ligantes bituminosos. Determinación de la polaridad de las partículas de las emulsiones bituminosas.
UNE-EN 1431:2009	Betunes y ligantes bituminosos. Determinación por destilación del ligante residual y de los fluidificantes en las emulsiones bituminosas.
UNE-EN 12846-1: 2011	Betunes y ligantes bituminosos. Determinación del tiempo de fluencia por medio de un viscosímetro de flujo. Parte 1: Emulsiones bituminosas.
UNE-EN 12847: 2009	Betunes y ligantes bituminosos. Determinación de la tendencia a la sedimentación de las emulsiones bituminosas.
UNE-EN 12848: 2009	Betunes y ligantes bituminosos. Determinación de la estabilidad de las emulsiones bituminosas mezcladas con cemento.
UNE-EN 13074-1: 2011	Betunes y ligantes bituminosos. Recuperación del ligante de las emulsiones bituminosas o de los ligantes bituminosos fluidificados o fluxados. Parte 1: Recuperación por evaporación.
UNE-EN 13074-2: 2011	Betunes y ligantes bituminosos. Recuperación del ligante de las emulsiones bituminosas o de los ligantes bituminosos fluidificados o fluxados. Parte 2: Estabilización después de la recuperación por evaporación.

UNE-EN 13075-1: 2017	Betunes y ligantes bituminosos. Determinación del comportamiento a la rotura. Parte 1: Determinación del índice de rotura de las emulsiones bituminosas catiónicas. Método de la carga mineral.
UNE-EN 13398: 2010	Betunes y ligantes bituminosos. Determinación de la recuperación elástica de los betunes modificados.
UNE-EN 13588: 2008	Betunes y ligantes bituminosos. Determinación de la cohesión de los ligantes bituminosos mediante el método del péndulo.
UNE-EN 13614: 2011	Betunes y ligantes bituminosos. Determinación de la adhesividad de las emulsiones bituminosas por inmersión en agua.
UNE-EN 13808: 2013	Betunes y ligantes bituminosos. Especificaciones de las emulsiones bituminosas catiónicas.
UNE-EN 13808: 2013/1M: 2014	Betunes y ligantes bituminosos. Especificaciones de las emulsiones bituminosas catiónicas.
ART. 290.-GEOTEXILES Y PRODUCTOS RELACIONADOS	
UNE-EN 12224: 2001	Geotextiles y productos relacionados. Determinación de la resistencia al envejecimiento a la intemperie.
UNE-EN 12226: 2012	Geosintéticos. Ensayos generales para la evaluación después del ensayo de durabilidad.
UNE-EN 13249: 2017	Geotextiles y productos relacionados. Requisitos para su uso en la construcción de carreteras y otras zonas de tráfico (excluyendo las vías férreas y las capas de rodadura asfáltica).
UNE-EN 13251: 2017	Geotextiles y productos relacionados. Requisitos para su uso en movimientos de tierras, cimentaciones y estructuras de contención.
UNE-EN 13252: 2017	Geotextiles y productos relacionados. Requisitos para su uso en sistemas de drenaje.
UNE-EN 13253: 2017	Geotextiles y productos relacionados. Requisitos para su uso en obras para el control de la erosión (protección costera y revestimiento de taludes).
UNE-EN 13256: 2017	Geotextiles y productos relacionados. Requisitos para su uso en la construcción de túneles y estructuras subterráneas.
UNE-EN 13719: 2017	Geosintéticos. Determinación de la eficacia de la protección a largo plazo de los geosintéticos en contacto con barreras geosintéticas.
UNE-EN 14574: 2017	Geosintéticos. Determinación de la resistencia al punzonado piramidal de los geosintéticos soportados.
UNE-EN 15381: 2008	Geotextiles y productos relacionados. Características requeridas para su uso en pavimentos y cubiertas asfálticas.
UNE-EN ISO 3146: 2001	Plásticos. Determinación del comportamiento en fusión (temperatura de fusión o intervalo de fusión) de polímeros semi-cristalinos mediante los métodos del tubo capilar y del microscopio de polarización.
UNE-EN ISO 3146: 2001/AC: 2003	Plásticos. Determinación del comportamiento en fusión (temperatura de fusión o intervalo de fusión) de polímeros semi-cristalinos mediante los métodos del tubo capilar y del microscopio de polarización.
UNE-EN ISO 9862: 2005	Geosintéticos. Toma de muestras y preparación de probetas.
UNE-EN ISO 10318-1: 2015	Geosintéticos. Términos y definiciones.
UNE-EN ISO 10319: 2015	Geosintéticos. Ensayo de tracción de bandas anchas.
UNE-EN ISO 10320: 1999	Geotextiles y productos relacionados con geotextiles. Identificación in situ.
UNE-EN ISO 10321: 2008	Geosintéticos. Ensayo de tracción de juntas/costuras por el método de la banda ancha.
UNE-EN ISO 10722: 2007	Geosintéticos. Procedimiento de ensayo indexado para la evaluación del daño mecánico bajo carga repetida. Daño causado por material granulado.
UNE-EN ISO 11058: 2010	Geotextiles y productos relacionados con geotextiles. Determinación de las características de permeabilidad al agua perpendicularmente al plano sin carga.

UNE-EN ISO 12236: 2007	Geosintéticos. Ensayo de punzonado estático (ensayo CBR).
UNE-EN ISO 12956: 2010	Geotextiles y productos relacionados con geotextiles. Determinación de la medida de abertura característica.
UNE-EN ISO 12957-1: 2005	Geosintéticos. Determinación de las características de fricción. Parte 1: Ensayo de cizallamiento directo.
UNE-EN ISO 12957-2: 2005	Geosintéticos. Determinación de las características de fricción. Parte 2: Ensayo del plano inclinado.
UNE-EN ISO 12958: 2010	Geotextiles y productos relacionados. Determinación de la capacidad de flujo de agua en su plano.
UNE-EN ISO 13426-1: 2003	Geotextiles y productos relacionados. Resistencia de las uniones estructurales internas. Parte 1: Geoceldas
UNE-EN ISO 13426-2: 2005	Geotextiles y productos relacionados. Resistencia de las uniones estructurales internas. Parte 2: Geocompuestos.
UNE-EN ISO 13431: 2000	Geotextiles y productos relacionados. Determinación del comportamiento a la fluencia en tracción y a la rotura a la fluencia en tracción.
UNE-EN ISO 13433: 2007	Geosintéticos. Ensayo de perforación dinámica (ensayo de caída de un cono).
UNE-EN ISO 25619-1: 2009	Geosintéticos. Determinación del comportamiento a compresión. Parte 1: Propiedades de fluencia a compresión.
UNE-EN ISO 25619-2: 2015	Geosintéticos. Determinación del comportamiento a compresión. Parte 2: Determinación del comportamiento a la compresión a corto plazo.

PARTE 5. FIRMES Y PAVIMENTOS

ART. 510.-ZAHORRAS

NLT-330	Cálculo del Índice de Regularidad Internacional (IRI) en pavimentos de carreteras.
NLT-361	Determinación del grado de envejecimiento en escorias de acería.
UNE 103103: 1994	Determinación del límite líquido de un suelo por el método del aparato de Casagrande.
UNE 103104: 1993	Determinación del límite plástico de un suelo.
UNE 103503: 1995	Determinación «in situ» de la densidad de un suelo por el método de la arena.
UNE 103808: 2006	Ensayo de carga vertical de suelos mediante placa estática.
UNE 103900: 2013	Determinación in situ de la densidad y de la humedad de suelos y materiales granulares por métodos nucleares: pequeñas profundidades.
UNE-EN 196-2: 2014	Métodos de ensayo de cementos. Parte 2: Análisis químico de cementos.
UNE-EN 932-1: 1997	Ensayos para determinar las propiedades generales de los áridos. Parte 1: Métodos de muestreo.
UNE-EN 933-1: 2012	Ensayos para determinar las propiedades geométricas de los áridos. Parte 1: Determinación de la granulometría de las partículas. Método del tamizado.
UNE-EN 933-2: 1996	Ensayos para determinar las propiedades geométricas de los áridos. Parte 2: Determinación de la granulometría de las partículas. Tamices de ensayo, tamaño nominal de las aberturas.
UNE-EN 933-2/1M: 1999	Ensayos para determinar las propiedades geométricas de los áridos. Parte 2: Determinación de la granulometría de las partículas. Tamices de ensayo, tamaño nominal de las aberturas.
UNE-EN 933-3: 2012	Ensayos para determinar las propiedades geométricas de los áridos. Parte 3: Determinación de la forma de las partículas. Índice de lajas.
UNE-EN 933-5: 1999	Ensayos para determinar las propiedades geométricas de los áridos. Parte 5: Determinación del porcentaje de caras de fractura de las partículas de árido grueso.
UNE-EN 933-5: 1999/A1: 2005	Ensayos para determinar las propiedades geométricas de los áridos. Parte 5: Determinación del porcentaje de caras de fractura de las partículas de árido grueso.

UNE-EN 933-8: 2012+A1: 2015	Ensayos para determinar las propiedades geométricas de los áridos. Parte 8: Evaluación de los finos. Ensayo del equivalente de arena.
UNE-EN 933-8: 2012+A1: 2015/1M: 2016	Ensayos para determinar las propiedades geométricas de los áridos. Parte 8: Evaluación de los finos. Ensayo del equivalente de arena.
UNE-EN 933-9: 2010+A1: 2013	Ensayos para determinar las propiedades geométricas de los áridos. Parte 9: Evaluación de los finos. Ensayo de azul de metileno.
UNE-EN 1097-2: 2010	Ensayos para determinar las propiedades mecánicas y físicas de los áridos. Parte 2: Métodos para la determinación de la resistencia a la fragmentación.
UNE-EN 1097-5: 2009	Ensayos para determinar las propiedades mecánicas y físicas de los áridos. Parte 5: Determinación del contenido de agua por secado en estufa.
UNE-EN 1367-2: 2010	Ensayos para determinar las propiedades térmicas y de alteración de los áridos. Parte 2: Ensayo de sulfato de magnesio.
UNE-EN 1744-1: 2010+A1:2013	Ensayos para determinar las propiedades químicas de los áridos. Parte 1: Análisis químico.
UNE-EN 13242: 2003+A1: 2008	Áridos para capas granulares y capas tratadas con conglomerados hidráulicos para uso en capas estructurales de firmes.
UNE-EN 13286-2: 2011	Mezclas de áridos sin ligante y con conglomerante hidráulico. Parte 2: Métodos de ensayo para la determinación en laboratorio de la densidad de referencia y el contenido en agua. Compactación Proctor.
UNE-EN ISO 17892-1: 2015	Investigación y ensayos geotécnicos. Ensayos de laboratorio de suelos. Parte 1: Determinación de la humedad (ISO 17892-1:2014).

ART. 512.–SUELOS ESTABILIZADOS IN SITU

NLT-330	Cálculo del Índice de Regularidad Internacional (IRI) en pavimentos de carreteras.
UNE 103101: 1995	Análisis granulométrico de suelos por tamizado.
UNE 103103: 1994	Determinación del límite líquido de un suelo por el método del aparato de Casagrande.
UNE 103104: 1993	Determinación del límite plástico de un suelo.
UNE 103201: 1996	Determinación cuantitativa del contenido en sulfatos solubles de un suelo.
UNE 103201: 2003 ERRATUM	Determinación cuantitativa del contenido en sulfatos solubles de un suelo.
UNE 103204: 1993	Determinación del contenido de materia orgánica oxidable de un suelo por el método del permanganato potásico.
UNE 103204: 1993 ERRATUM	Determinación del contenido de materia orgánica oxidable de un suelo por el método del permanganato potásico.
UNE 103406: 2006	Ensayo de colapso en suelos.
UNE 103500: 1994	Geotecnia. Ensayo de compactación. Próctor normal.
UNE 103501: 1994	Geotecnia. Ensayo de compactación. Próctor modificado.
UNE 103502: 1995	Método de ensayo para determinar en laboratorio el índice CBR de un suelo.
UNE 103503: 1995	Determinación «in situ» de la densidad de un suelo por el método de la arena.
UNE 103601: 1996	Ensayo del hinchamiento libre de un suelo en edómetro.
UNE 103808: 2006	Ensayo de carga vertical de suelos mediante placa estática.
UNE 103900: 2013	Determinación in situ de la densidad y de la humedad de suelos y materiales granulares por métodos nucleares: pequeñas profundidades.
UNE 146508: 1999 EX	Ensayos de áridos. Determinación de la reactividad potencial álcali-sílice y álcali-silicato de los áridos. Método acelerado en probetas de mortero.
UNE-EN 196-3:2017	Métodos de ensayo de cementos. Parte 3: Determinación del tiempo de fraguado y de la estabilidad de volumen.
UNE-EN 459-1:2016	Cales para la construcción. Parte 1: Definiciones, especificaciones y criterios de conformidad.

UNE-EN 933-2:1996	Ensayos para determinar las propiedades geométricas de los áridos. Parte 2: Determinación de la granulometría de las partículas. Tamices de ensayo, tamaño nominal de las aberturas.
UNE-EN 13286-41:2003	Mezclas de áridos sin ligante y con conglomerante hidráulico. Parte 41: Método de ensayo para la determinación de la resistencia a la compresión de las mezclas de áridos con conglomerante hidráulico.
UNE-EN 13286-42:2003	Mezclas de áridos sin ligante y con conglomerante hidráulico. Parte 42: Método de ensayo para la determinación de la resistencia a la tracción indirecta de las mezclas de áridos con conglomerante hidráulico.
UNE-EN 13286-45:2004	Mezclas de áridos sin ligante y con conglomerante hidráulico. Parte 45: Método de ensayo para la determinación del periodo de trabajabilidad.
UNE-EN 13286-49:2008	Mezclas de áridos sin ligante y con conglomerante hidráulico. Parte 49: Ensayo de hinchamiento acelerado para suelos tratados con cal o con conglomerante hidráulico.
UNE-EN 13286-51:2006	Mezclas de áridos sin ligante y con conglomerante hidráulico. Parte 51: Métodos de elaboración de probetas de mezclas con conglomerante hidráulico utilizando martillo vibratorio de compactación.
UNE-EN ISO 17892-1: 2015	Investigación y ensayos geotécnicos. Ensayos de laboratorio de suelos. Parte 1: Determinación de la humedad (ISO 17892-1:2014).
ART. 513.-MATERIALES TRATADOS CON CEMENTO (SUELOCEMENTO Y GRAVACIMIENTO)	
NLT-330	Cálculo del Índice de Regularidad Internacional (IRI) en pavimentos de carreteras
UNE 103103: 1994	Determinación del límite líquido de un suelo por el método del aparato de Casagrande.
UNE 103104: 1993	Determinación del límite plástico de un suelo.
UNE 103201: 1996	Determinación cuantitativa del contenido en sulfatos solubles de un suelo.
UNE 103201: 2003 ERRATUM	Determinación cuantitativa del contenido en sulfatos solubles de un suelo.
UNE 103204: 1993	Determinación del contenido de materia orgánica oxidable de un suelo por el método del permanganato potásico.
UNE 103204: 1993 ERRATUM	Determinación del contenido de materia orgánica oxidable de un suelo por el método del permanganato potásico.
UNE 103503: 1995	Determinación «in situ» de la densidad de un suelo por el método de la arena.
UNE 103900: 2013	Determinación in situ de la densidad y de la humedad de suelos y materiales granulares por métodos nucleares: pequeñas profundidades.
UNE-EN 196-3: 2017	Métodos de ensayo de cementos. Parte 3: Determinación del tiempo de fraguado y de la estabilidad de volumen.
UNE-EN 932-1: 1997	Ensayos para determinar las propiedades generales de los áridos. Parte 1: Métodos de muestreo.
UNE-EN 932-3: 1997	Ensayos para determinar las propiedades generales de los áridos. Parte 3: Procedimiento y terminología para la descripción petrográfica simplificada.
UNE-EN 932-3/A1: 2004	Ensayos para determinar las propiedades generales de los áridos. Parte 3: Procedimiento y terminología para la descripción petrográfica simplificada.
UNE-EN 933-1: 2012	Ensayos para determinar las propiedades geométricas de los áridos. Parte 1: Determinación de la granulometría de las partículas. Método del tamizado.
UNE-EN 933-2: 1996	Ensayos para determinar las propiedades geométricas de los áridos. Parte 2: Determinación de la granulometría de las partículas. Tamices de ensayo, tamaño nominal de las aberturas.
UNE-EN 933-2/1M: 1999	Ensayos para determinar las propiedades geométricas de los áridos. Parte 2: Determinación de la granulometría de las partículas. Tamices de ensayo, tamaño nominal de las aberturas.
UNE-EN 933-3: 2012	Ensayos para determinar las propiedades geométricas de los áridos. Parte 3: Determinación de la forma de las partículas. Índice de lajas.

UNE-EN 933-5: 1999	Ensayos para determinar las propiedades geométricas de los áridos. Parte 5: Determinación del porcentaje de caras de fractura de las partículas de árido grueso.
UNE-EN 933-5: 1999/A1: 2005	Ensayos para determinar las propiedades geométricas de los áridos. Parte 5: Determinación del porcentaje de caras de fractura de las partículas de árido grueso.
UNE-EN 933-8: 2012+A1: 2015	Ensayos para determinar las propiedades geométricas de los áridos. Parte 8: Evaluación de los finos. Ensayo del equivalente de arena.
UNE-EN 933-8: 2012+A1: 2015/1M: 2016	Ensayos para determinar las propiedades geométricas de los áridos. Parte 8: Evaluación de los finos. Ensayo del equivalente de arena.
UNE-EN 933-9: 2010+A1: 2013	Ensayos para determinar las propiedades geométricas de los áridos. Parte 9: Evaluación de los finos. Ensayo de azul de metileno.
UNE-EN 1097-2: 2010	Ensayos para determinar las propiedades mecánicas y físicas de los áridos. Parte 2: Métodos para la determinación de la resistencia a la fragmentación.
UNE-EN 1097-5: 2009	Ensayos para determinar las propiedades mecánicas y físicas de los áridos. Parte 5: Determinación del contenido de agua por secado en estufa.
UNE-EN 1744-1: 2010+A1: 2013	Ensayos para determinar las propiedades químicas de los áridos. Parte 1: Análisis químico.
UNE-EN 13242: 2003+A1: 2008	Áridos para capas granulares y capas tratadas con conglomerados hidráulicos para uso en capas estructurales de firmes.
UNE-EN 13286-2: 2011	Mezclas de áridos sin ligante y con conglomerante hidráulico. Parte 2: Métodos de ensayo para la determinación en laboratorio de la densidad de referencia y el contenido en agua. Compactación Proctor.
UNE-EN 13286-2: 2011/AC: 2012	Mezclas de áridos sin ligante y con conglomerante hidráulico. Parte 2: Métodos de ensayo para la determinación en laboratorio de la densidad de referencia y el contenido en agua. Compactación Proctor.
UNE-EN 13286-41: 2003	Mezclas de áridos sin ligante y con conglomerante hidráulico. Parte 41: Método de ensayo para la determinación de la resistencia a la compresión de las mezclas de áridos con conglomerante hidráulico.
UNE-EN 13286-45: 2004	Mezclas de áridos sin ligante y con conglomerante hidráulico. Parte 45: Método de ensayo para la determinación del periodo de trabajabilidad.
UNE-EN 13286-51: 2006	Mezclas de áridos sin ligante y con conglomerante hidráulico. Parte 51: Métodos de elaboración de probetas de mezclas con conglomerante hidráulico utilizando martillo vibratorio de compactación.
UNE-EN ISO 17892-1: 2015	Investigación y ensayos geotécnicos. Ensayos de laboratorio de suelos. Parte 1: Determinación de la humedad (ISO 17892-1:2014).
ART. 530.-RIEGOS DE IMPRIMACIÓN	
UNE 103103: 1994	Determinación del límite líquido de un suelo por el método del aparato de Casagrande.
UNE 103104: 1993	Determinación del límite plástico de un suelo.
UNE-EN 932-1: 1997	Ensayos para determinar las propiedades generales de los áridos. Parte 1: Métodos de muestreo.
UNE-EN 933-1: 2012	Ensayos para determinar las propiedades geométricas de los áridos. Parte 1: Determinación de la granulometría de las partículas. Método del tamizado.
UNE-EN 933-2: 1996	Ensayos para determinar las propiedades geométricas de los áridos. Parte 2: Determinación de la granulometría de las partículas. Tamices de ensayo, tamaño nominal de las aberturas.
UNE-EN 933-2/1M: 1999	Ensayos para determinar las propiedades geométricas de los áridos. Parte 2: Determinación de la granulometría de las partículas. Tamices de ensayo, tamaño nominal de las aberturas.
UNE-EN 933-8: 2012+A1: 2015	Ensayos para determinar las propiedades geométricas de los áridos. Parte 8: Evaluación de los finos. Ensayo del equivalente de arena.
UNE-EN 933-8: 2012+A1: 2015/1M: 2016	Ensayos para determinar las propiedades geométricas de los áridos. Parte 8: Evaluación de los finos. Ensayo del equivalente de arena.

ART. 531.–RIEGOS DE ADHERENCIA	
NLT-382	Evaluación de la adherencia entre capas de firme, mediante ensayo de corte.
ART. 532.–RIEGOS DE CURADO	
UNE 103103: 1994	Determinación del límite líquido de un suelo por el método del aparato de Casagrande.
UNE 103104: 1993	Determinación del límite plástico de un suelo.
UNE-EN 932-1: 1997	Ensayos para determinar las propiedades generales de los áridos. Parte 1: Métodos de muestreo.
UNE-EN 933-1: 2012	Ensayos para determinar las propiedades geométricas de los áridos. Parte 1: Determinación de la granulometría de las partículas. Método del tamizado.
UNE-EN 933-2: 1996	Ensayos para determinar las propiedades geométricas de los áridos. Parte 2: Determinación de la granulometría de las partículas. Tamices de ensayo, tamaño nominal de las aberturas.
UNE-EN 933-2/1M: 1999	Ensayos para determinar las propiedades geométricas de los áridos. Parte 2: Determinación de la granulometría de las partículas. Tamices de ensayo, tamaño nominal de las aberturas.
UNE-EN 933-8: 2012+A1: 2015	Ensayos para determinar las propiedades geométricas de los áridos. Parte 8: Evaluación de los finos. Ensayo del equivalente de arena.
UNE-EN 933-8: 2012+A1: 2015/1M: 2016	Ensayos para determinar las propiedades geométricas de los áridos. Parte 8: Evaluación de los finos. Ensayo del equivalente de arena.
ART. 540.–MICROAGLOMERADOS EN FRÍO	
UNE 41201 IN: 2010	Características superficiales de carreteras y aeropuertos. Procedimiento para determinar la resistencia al deslizamiento de la superficie de un pavimento a través de la medición del coeficiente de rozamiento transversal (CRTS): SCRIM.
UNE-EN 932-1: 1997	Ensayos para determinar las propiedades generales de los áridos. Parte 1: Métodos de muestreo.
UNE-EN 933-1: 2012	Ensayos para determinar las propiedades geométricas de los áridos. Parte 1: Determinación de la granulometría de las partículas. Método del tamizado.
UNE-EN 933-2: 1996	Ensayos para determinar las propiedades geométricas de los áridos. Parte 2: Determinación de la granulometría de las partículas. Tamices de ensayo, tamaño nominal de las aberturas.
UNE-EN 933-2/1M: 1999	Ensayos para determinar las propiedades geométricas de los áridos. Parte 2: Determinación de la granulometría de las partículas. Tamices de ensayo, tamaño nominal de las aberturas.
UNE-EN 933-3: 2012	Ensayos para determinar las propiedades geométricas de los áridos. Parte 3: Determinación de la forma de las partículas. Índice de lajas.
UNE-EN 933-5: 1999	Ensayos para determinar las propiedades geométricas de los áridos. Parte 5: Determinación del porcentaje de caras de fractura de las partículas de árido grueso.
UNE-EN 933-5: 1999/A1: 2005	Ensayos para determinar las propiedades geométricas de los áridos. Parte 5: Determinación del porcentaje de caras de fractura de las partículas de árido grueso.
UNE-EN 933-8: 2012+A1: 2015	Ensayos para determinar las propiedades geométricas de los áridos. Parte 8: Evaluación de los finos. Ensayo del equivalente de arena.
UNE-EN 933-8: 2012+A1: 2015/1M: 2016	Ensayos para determinar las propiedades geométricas de los áridos. Parte 8: Evaluación de los finos. Ensayo del equivalente de arena.
UNE-EN 933-9: 2010+A1: 2013	Ensayos para determinar las propiedades geométricas de los áridos. Parte 9: Evaluación de los finos. Ensayo de azul de metileno.
UNE-EN 1097-2: 2010	Ensayos para determinar las propiedades mecánicas y físicas de los áridos. Parte 2: Métodos para la determinación de la resistencia a la fragmentación.
UNE-EN 1097-3: 1999	Ensayos para determinar las propiedades mecánicas y físicas de los áridos. Parte 3: Determinación de la densidad aparente y la porosidad.
UNE-EN 1097-6: 2014	Ensayos para determinar las propiedades mecánicas y físicas de los áridos. Parte 6: Determinación de la densidad de partículas y la absorción de agua.

UNE-EN 1097-8: 2010	Ensayos para determinar las propiedades mecánicas y físicas de los áridos. Parte 8: Determinación del coeficiente de pulimento acelerado.
UNE-EN 1097-8: 2010/1M: 2012	Ensayos para determinar las propiedades mecánicas y físicas de los áridos. Parte 8: Determinación del coeficiente de pulimento acelerado.
UNE-EN 1367-2: 2010	Ensayos para determinar las propiedades térmicas y de alteración de los áridos. Parte 2: Ensayo de sulfato de magnesio.
UNE-EN 12273: 2009	Lechadas bituminosas. Especificaciones.
UNE-EN 12274-1: 2002	Mezclas bituminosas. Métodos de ensayo. Parte 1: Toma de muestras para la extracción del ligante.
UNE-EN 12274-2: 2003	Mezclas bituminosas. Métodos de ensayo. Parte 2: Determinación del contenido en ligante residual.
UNE-EN 12274-3: 2002	Mezclas bituminosas. Métodos de ensayo. Parte 3: Consistencia.
UNE-EN 12274-4: 2003	Lechadas bituminosas. Métodos de ensayo. Parte 4: Determinación de la cohesión de la mezcla.
UNE-EN 12274-5: 2003	Lechadas bituminosas. Métodos de ensayo. Parte 5: Determinación del desgaste (ensayo de abrasión por vía húmeda).
UNE-EN 12274-6: 2002	Mezclas bituminosas. Métodos de ensayo. Parte 6: Velocidad de aplicación.
UNE-EN 13036-1: 2010	Características superficiales de carreteras y aeropuertos. Métodos de ensayo. Parte 1: Medición de la profundidad de la macrotextura superficial del pavimento mediante el método volumétrico.
UNE-EN 13808: 2013	Betunes y ligantes bituminosos. Especificaciones de las emulsiones bituminosas catiónicas.
UNE-EN 13808: 2013/1M: 2014	Betunes y ligantes bituminosos. Especificaciones de las emulsiones bituminosas catiónicas.
ART. 542.-MEZCLAS BITUMINOSAS TIPO HORMIGÓN BITUMINOSO	
NLT-330	Cálculo del Índice de Regularidad Internacional (IRI) en pavimentos de carreteras.
NLT-382	Evaluación de la adherencia entre capas de firme, mediante ensayo de corte.
UNE 41201 IN: 2010	Características superficiales de carreteras y aeropuertos. Procedimiento para determinar la resistencia al deslizamiento de la superficie de un pavimento a través de la medición del coeficiente de rozamiento transversal (CRTS): SCRIM.
UNE-EN 932-1: 1997	Ensayos para determinar las propiedades generales de los áridos. Parte 1: Métodos de muestreo.
UNE-EN 933-1: 2012	Ensayos para determinar las propiedades geométricas de los áridos. Parte 1: Determinación de la granulometría de las partículas. Método del tamizado.
UNE-EN 933-2: 1996	Ensayos para determinar las propiedades geométricas de los áridos. Parte 2: Determinación de la granulometría de las partículas. Tamices de ensayo, tamaño nominal de las aberturas.
UNE-EN 933-2/1M: 1999	Ensayos para determinar las propiedades geométricas de los áridos. Parte 2: Determinación de la granulometría de las partículas. Tamices de ensayo, tamaño nominal de las aberturas.
UNE-EN 933-3: 2012	Ensayos para determinar las propiedades geométricas de los áridos. Parte 3: Determinación de la forma de las partículas. Índice de lajas.
UNE-EN 933-5: 1999	Ensayos para determinar las propiedades geométricas de los áridos. Parte 5: Determinación del porcentaje de caras de fractura de las partículas de árido grueso.
UNE-EN 933-5: 1999/A1: 2005	Ensayos para determinar las propiedades geométricas de los áridos. Parte 5: Determinación del porcentaje de caras de fractura de las partículas de árido grueso.
UNE-EN 933-8: 2012+A1: 2015	Ensayos para determinar las propiedades geométricas de los áridos. Parte 8: Evaluación de los finos. Ensayo del equivalente de arena.
UNE-EN 933-8: 2012+A1: 2015/1M: 2016	Ensayos para determinar las propiedades geométricas de los áridos. Parte 8: Evaluación de los finos. Ensayo del equivalente de arena.

UNE-EN 933-9: 2010+A1: 2013	Ensayos para determinar las propiedades geométricas de los áridos. Parte 9: Evaluación de los finos. Ensayo de azul de metileno.
UNE-EN 933-10: 2010	Ensayos para determinar las propiedades geométricas de los áridos. Parte 10: Evaluación de los finos. Granulometría de los fillers (tamizado en corriente de aire).
UNE-EN 1097-2: 2010	Ensayos para determinar las propiedades mecánicas y físicas de los áridos. Parte 2: Métodos para la determinación de la resistencia a la fragmentación.
UNE-EN 1097-3: 1999	Ensayos para determinar las propiedades mecánicas y físicas de los áridos. Parte 3: Determinación de la densidad aparente y la porosidad.
UNE-EN 1097-6: 2014	Ensayos para determinar las propiedades mecánicas y físicas de los áridos. Parte 6: Determinación de la densidad de partículas y la absorción de agua.
UNE-EN 1097-8: 2010	Ensayos para determinar las propiedades mecánicas y físicas de los áridos. Parte 8: Determinación del coeficiente de pulimento acelerado.
UNE-EN 1097-8: 2010/1M: 2012	Ensayos para determinar las propiedades mecánicas y físicas de los áridos. Parte 8: Determinación del coeficiente de pulimento acelerado.
UNE-EN 1367-2: 2010	Ensayos para determinar las propiedades térmicas y de alteración de los áridos. Parte 2: Ensayo de sulfato de magnesio.
UNE-EN 12697-1: 2013	Mezclas bituminosas. Métodos de ensayo para mezclas bituminosas en caliente. Parte 1: Contenido de ligante soluble.
UNE-EN 12697-2: 2015	Mezclas bituminosas. Métodos de ensayo. Parte 2: Determinación de la granulometría de las partículas.
UNE-EN 12697-6: 2012	Mezclas bituminosas. Métodos de ensayo para mezclas bituminosas en caliente. Parte 6: Determinación de la densidad aparente de probetas bituminosas.
UNE-EN 12697-8: 2003	Mezclas bituminosas. Métodos de ensayo para mezcla bituminosa en caliente. Parte 8: Determinación del contenido de huecos en las probetas bituminosas.
UNE-EN 12697-12: 2009	Mezclas bituminosas. Métodos de ensayo para mezclas bituminosas en caliente. Parte 12: Determinación de la sensibilidad al agua de las probetas de mezcla bituminosa.
UNE-EN 12697-22: 2008+A1: 2008	Mezclas bituminosas. Métodos de ensayo para mezclas bituminosas en caliente. Parte 22: Ensayo de rodadura.
UNE-EN 12697-24: 2013	Mezclas bituminosas. Métodos de ensayo para mezclas bituminosas en caliente. Parte 24: Resistencia a la fatiga.
UNE-EN 12697-26: 2012	Mezclas bituminosas. Métodos de ensayo para mezclas bituminosas en caliente. Parte 26: Rigidez.
UNE-EN 12697-30: 2013	Mezclas bituminosas. Métodos de ensayo para mezclas bituminosas en caliente. Parte 30: Preparación de probetas mediante compactador de impactos.
UNE-EN 12697-31: 2008	Mezclas bituminosas. Métodos de ensayo para mezclas bituminosas en caliente. Parte 31: Preparación de la muestra mediante compactador giratorio.
UNE-EN 12697-32: 2003+A1: 2007	Mezclas bituminosas. Métodos de ensayo para mezclas bituminosas en caliente. Parte 32: Compactación en laboratorio de mezclas bituminosas mediante compactador vibratorio.
UNE-EN 12697-33: 2006+A1: 2007	Mezclas bituminosas. Métodos de ensayo para mezclas bituminosas en caliente. Parte 33: Elaboración de probetas con compactador de placa.
UNE-EN 13036-1: 2010	Características superficiales de carreteras y aeropuertos. Métodos de ensayo. Parte 1: Medición de la profundidad de la macrotextura superficial del pavimento mediante el método volumétrico.
UNE-EN 13108-1: 2018	Mezclas bituminosas. Especificaciones de materiales. Parte 1: Hormigón bituminoso.
UNE-EN 13108-20: 2018	Mezclas bituminosas. Especificaciones de materiales. Parte 20: Ensayos de tipo.
UNE-EN 13108-21: 2018	Mezclas bituminosas. Especificaciones de materiales. Parte 21: Control de producción en fábrica.
UNE-EN 13108-21: 2007/AC: 2009	Mezclas bituminosas. Especificaciones de materiales. Parte 21: Control de producción en fábrica.

UNE-EN 13302: 2010	Betunes y ligantes bituminosos. Determinación de la viscosidad dinámica de los ligantes bituminosos usando un viscosímetro de rotación de aguja.
ART. 543.-MEZCLAS BITUMINOSAS PARA CAPAS DE RODADURA. MEZCLAS DRENANTES Y DISCONTINUAS	
NLT-327	Permeabilidad in situ de pavimentos drenantes con el permeámetro LCS.
NLT-330	Cálculo del Índice de Regularidad Internacional (IRI) en pavimentos de carreteras
NLT-382	Evaluación de la adherencia entre capas de firme, mediante ensayo de corte
UNE 41201 IN: 2010	Características superficiales de carreteras y aeropuertos. Procedimiento para determinar la resistencia al deslizamiento de la superficie de un pavimento a través de la medición del coeficiente de rozamiento transversal (CRTS): SCRIM.
UNE-EN 932-1: 1997	Ensayos para determinar las propiedades generales de los áridos. Parte 1: Métodos de muestreo.
UNE-EN 933-1: 2012	Ensayos para determinar las propiedades geométricas de los áridos. Parte 1: Determinación de la granulometría de las partículas. Método del tamizado.
UNE-EN 933-2: 1996	Ensayos para determinar las propiedades geométricas de los áridos. Parte 2: Determinación de la granulometría de las partículas. Tamices de ensayo, tamaño nominal de las aberturas.
UNE-EN 933-2/1M: 1999	Ensayos para determinar las propiedades geométricas de los áridos. Parte 2: Determinación de la granulometría de las partículas. Tamices de ensayo, tamaño nominal de las aberturas.
UNE-EN 933-3: 2012	Ensayos para determinar las propiedades geométricas de los áridos. Parte 3: Determinación de la forma de las partículas. Índice de lajas.
UNE-EN 933-5: 1999	Ensayos para determinar las propiedades geométricas de los áridos. Parte 5: Determinación del porcentaje de caras de fractura de las partículas de árido grueso.
UNE-EN 933-5: 1999/A1: 2005	Ensayos para determinar las propiedades geométricas de los áridos. Parte 5: Determinación del porcentaje de caras de fractura de las partículas de árido grueso.
UNE-EN 933-8: 2012+A1: 2015	Ensayos para determinar las propiedades geométricas de los áridos. Parte 8: Evaluación de los finos. Ensayo del equivalente de arena.
UNE-EN 933-8: 2012+A1: 2015/1M: 2016	Ensayos para determinar las propiedades geométricas de los áridos. Parte 8: Evaluación de los finos. Ensayo del equivalente de arena.
UNE-EN 933-9: 2010+A1: 2013	Ensayos para determinar las propiedades geométricas de los áridos. Parte 9: Evaluación de los finos. Ensayo de azul de metileno.
UNE-EN 933-10: 2010	Ensayos para determinar las propiedades geométricas de los áridos. Parte 10: Evaluación de los finos. Granulometría de los fillers (tamizado en corriente de aire).
UNE-EN 1097-2: 2010	Ensayos para determinar las propiedades mecánicas y físicas de los áridos. Parte 2: Métodos para la determinación de la resistencia a la fragmentación.
UNE-EN 1097-3: 1999	Ensayos para determinar las propiedades mecánicas y físicas de los áridos. Parte 3: Determinación de la densidad aparente y la porosidad.
UNE-EN 1097-6: 2014	Ensayos para determinar las propiedades mecánicas y físicas de los áridos. Parte 6: Determinación de la densidad de partículas y la absorción de agua.
UNE-EN 1097-8: 2010	Ensayos para determinar las propiedades mecánicas y físicas de los áridos. Parte 8: Determinación del coeficiente de pulimento acelerado.
UNE-EN 1097-8: 2010/1M: 2012	Ensayos para determinar las propiedades mecánicas y físicas de los áridos. Parte 8: Determinación del coeficiente de pulimento acelerado.
UNE-EN 1367-2: 2010	Ensayos para determinar las propiedades térmicas y de alteración de los áridos. Parte 2: Ensayo de sulfato de magnesio.
UNE-EN 12697-1: 2013	Mezclas bituminosas. Métodos de ensayo para mezclas bituminosas en caliente. Parte 1: Contenido de ligante soluble.
UNE-EN 12697-2: 2015	Mezclas bituminosas. Métodos de ensayo. Parte 2: Determinación de la granulometría de las partículas.
UNE-EN 12697-6: 2012	Mezclas bituminosas. Métodos de ensayo para mezclas bituminosas en caliente. Parte 6: Determinación de la densidad aparente de probetas bituminosas.

UNE-EN 12697-8: 2003	Mezclas bituminosas. Métodos de ensayo para mezclas bituminosas en caliente. Parte 8: Determinación del contenido de huecos en las probetas bituminosas.
UNE-EN 12697-12: 2009	Mezclas bituminosas. Métodos de ensayo para mezclas bituminosas en caliente. Parte 12: Determinación de la sensibilidad al agua de las probetas de mezcla bituminosa.
UNE-EN 12697-17: 2006+A1:2007	Mezclas bituminosas. Métodos de ensayo para mezclas bituminosas en caliente. Parte 17: Pérdida de partículas de una probeta de mezcla bituminosa drenante.
UNE-EN 12697-18: 2006	Mezclas bituminosas. Métodos de ensayo para mezclas bituminosas en caliente. Parte 18: Ensayo de escurrimiento del ligante.
UNE-EN 12697-22: 2008+A1: 2008	Mezclas bituminosas. Métodos de ensayo para mezclas bituminosas en caliente. Parte 22: Ensayo de rodadura.
UNE-EN 12697-30: 2013	Mezclas bituminosas. Métodos de ensayo para mezclas bituminosas en caliente. Parte 30: Preparación de probetas mediante compactador de impactos.
UNE-EN 12697-31: 2008	Mezclas bituminosas. Métodos de ensayo para mezclas bituminosas en caliente. Parte 31: Preparación de la muestra mediante compactador giratorio.
UNE-EN 12697-33: 2006+A1: 2007	Mezclas bituminosas. Métodos de ensayo para mezclas bituminosas en caliente. Parte 33: Elaboración de probetas con compactador de placa.
UNE-EN 13036-1: 2010	Características superficiales de carreteras y aeropuertos. Métodos de ensayo. Parte 1: Medición de la profundidad de la macrotextura superficial del pavimento mediante el método volumétrico.
UNE-EN 13108-2: 2018	Mezclas bituminosas. Especificaciones de materiales. Parte 2: Mezclas bituminosas para capas delgadas.
UNE-EN 13108-7: 2018	Mezclas bituminosas. Especificaciones de materiales. Parte 7: Mezclas bituminosas drenantes.
UNE-EN 13108-20: 2018	Mezclas bituminosas. Especificaciones de materiales. Parte 20: Ensayos de tipo.
UNE-EN 13108-21: 2018	Mezclas bituminosas. Especificaciones de materiales. Parte 21: Control de producción en fábrica.
UNE-EN 13302: 2010	Betunes y ligantes bituminosos. Determinación de la viscosidad dinámica de los ligantes bituminosos usando un viscosímetro de rotación de aguja.
ART. 550.-PAVIMENTOS DE HORMIGÓN	
NLT-330	Cálculo del Índice de Regularidad Internacional (IRI) en pavimentos de carreteras.
NLT-334	Medida de la irregularidad superficial de un pavimento mediante la regla de tres metros, estática o rodante.
NLT-371	Residuo insoluble de los áridos en ácido clorhídrico (CIH).
UNE 41201 IN: 2010	Características superficiales de carreteras y aeropuertos. Procedimiento para determinar la resistencia al deslizamiento de la superficie de un pavimento a través de la medición del coeficiente de rozamiento transversal (CRTS): SCRIM.
UNE 83299: 2016	Aditivos para hormigones, morteros y pastas. Productos de curado aplicados en superficie para morteros y hormigones. Determinación de la pérdida de agua por evaporación.
UNE-EN 196-3: 2017	Métodos de ensayo de cementos. Parte 3: Determinación del tiempo de fraguado y de la estabilidad de volumen.
UNE-EN 932-1: 1997	Ensayos para determinar las propiedades generales de los áridos. Parte 1: Métodos de muestreo.
UNE-EN 932-3: 1997	Ensayos para determinar las propiedades generales de los áridos. Parte 3: Procedimiento y terminología para la descripción petrográfica simplificada.
UNE-EN 932-3/A1: 2004	Ensayos para determinar las propiedades generales de los áridos. Parte 3: Procedimiento y terminología para la descripción petrográfica simplificada.
UNE-EN 933-1: 2012	Ensayos para determinar las propiedades geométricas de los áridos. Parte 1: Determinación de la granulometría de las partículas. Método del tamizado.

UNE-EN 933-2: 1996	Ensayos para determinar las propiedades geométricas de los áridos. Parte 2: Determinación de la granulometría de las partículas. Tamices de ensayo, tamaño nominal de las aberturas.
UNE-EN 933-2/1M: 1999	Ensayos para determinar las propiedades geométricas de los áridos. Parte 2: Determinación de la granulometría de las partículas. Tamices de ensayo, tamaño nominal de las aberturas.
UNE-EN 933-3: 2012	Ensayos para determinar las propiedades geométricas de los áridos. Parte 3: Determinación de la forma de las partículas. Índice de lajas.
UNE-EN 933-5: 1999	Ensayos para determinar las propiedades geométricas de los áridos. Parte 5: Determinación del porcentaje de caras de fractura de las partículas de árido grueso.
UNE-EN 933-5: 1999/A1: 2005	Ensayos para determinar las propiedades geométricas de los áridos. Parte 5: Determinación del porcentaje de caras de fractura de las partículas de árido grueso.
UNE-EN 933-8: 2012+A1: 2015	Ensayos para determinar las propiedades geométricas de los áridos. Parte 8: Evaluación de los finos. Ensayo del equivalente de arena.
UNE-EN 933-8: 2012+A1: 2015/1M: 2016	Ensayos para determinar las propiedades geométricas de los áridos. Parte 8: Evaluación de los finos. Ensayo del equivalente de arena.
UNE-EN 934-2: 2010+A1: 2012	Aditivos para hormigones, morteros y pastas. Parte 2: Aditivos para hormigones. Definiciones, requisitos, conformidad, marcado y etiquetado.
UNE-EN 1097-2: 2010	Ensayos para determinar las propiedades mecánicas y físicas de los áridos. Parte 2: Métodos para la determinación de la resistencia a la fragmentación.
UNE-EN 1097-6: 2014	Ensayos para determinar las propiedades mecánicas y físicas de los áridos. Parte 6: Determinación de la densidad de partículas y la absorción de agua.
UNE-EN 1097-8: 2010	Ensayos para determinar las propiedades mecánicas y físicas de los áridos. Parte 8: Determinación del coeficiente de pulimento acelerado.
UNE-EN 1097-8: 2010/1M: 2012	Ensayos para determinar las propiedades mecánicas y físicas de los áridos. Parte 8: Determinación del coeficiente de pulimento acelerado.
UNE-EN 1367-2: 2010	Ensayos para determinar las propiedades térmicas y de alteración de los áridos. Parte 2: Ensayo de sulfato de magnesio.
UNE-EN 1744-1: 2010+A1: 2013	Ensayos para determinar las propiedades químicas de los áridos. Parte 1: Análisis químico.
UNE-EN 1744-3: 2003	Ensayos para determinar las propiedades químicas de los áridos. Parte 3: Preparación de eluatos por lixiviación de áridos.
UNE-EN 10025-2: 2006 ERRATUM:2012	Productos laminados en caliente de aceros para estructuras. Parte 2: Condiciones técnicas de suministro de los aceros estructurales no aleados.
UNE-EN 12350-2: 2009	Ensayos de hormigón fresco. Parte 2: Ensayo de asentamiento
UNE-EN 12350-7: 2010	Ensayos de hormigón fresco. Parte 7: Determinación del contenido de aire. Métodos de presión.
UNE-EN 12390-2: 2009	Ensayos de hormigón endurecido. Parte 2: Fabricación y curado de probetas para ensayos de resistencia.
UNE-EN 12390-2: 2009/1M: 2015	Ensayos de hormigón endurecido. Parte 2: Fabricación y curado de probetas para ensayos de resistencia.
UNE-EN 12390-5: 2009	Ensayos de hormigón endurecido. Parte 5: Resistencia a flexión de probetas.
UNE-EN 12390-6: 2010	Ensayos de hormigón endurecido. Parte 6: Resistencia a tracción indirecta de probetas.
UNE-EN 12504-1: 2009	Ensayos de hormigón en estructuras. Parte 1: Testigos. Extracción, examen y ensayo a compresión.
UNE-EN 13036-1: 2010	Características superficiales de carreteras y aeropuertos. Métodos de ensayo. Parte 1: Medición de la profundidad de la macrotextura superficial del pavimento mediante el método volumétrico.
UNE-EN 13877-3: 2005	Pavimentos de hormigón. Parte 3: Especificaciones para pasadores metálicos utilizados en pavimentos de hormigón.

UNE-EN 14188-1: 2005	Productos para sellado de juntas. Parte 1: Especificaciones para productos de sellado aplicados en caliente.
UNE-EN 14188-2: 2005	Productos para sellado de juntas. Parte 2: Especificaciones para productos de sellado aplicados en frío.
UNE-EN 14188-3: 2007	Productos para sellado de juntas. Parte 3: Especificaciones para juntas preformadas.
UNE-EN 14188-4: 2010	Productos para sellado de juntas. Parte 4: Especificaciones para productos de imprimación utilizados con productos de sellado de juntas.
UNE-EN ISO 527-1: 2012	Plásticos. Determinación de las propiedades en tracción. Parte 1: Principios generales.
UNE-EN ISO 527-3: 1996	Plásticos. Determinación de las propiedades en tracción. Parte 3: Condiciones de ensayo para películas y hojas.
UNE-EN ISO 527-3/AC: 2002	Plásticos. Determinación de las propiedades en tracción. Parte 3: Condiciones de ensayo para películas y hojas.
ART. 551.-HORMIGÓN MAGRO VIBRADO	
NLT-330	Cálculo del Índice de Regularidad Internacional (IRI) en pavimentos de carreteras.
NLT-334	Medida de la irregularidad superficial de un pavimento mediante la regla de tres metros, estática o rodante.
UNE 83299: 2016	Aditivos para hormigones, morteros y pastas. Productos de curado aplicados en superficie para morteros y hormigones. Determinación de la pérdida de agua por evaporación.
UNE-EN 196-3: 2017	Métodos de ensayo de cementos. Parte 3: Determinación del tiempo de fraguado y de la estabilidad de volumen.
UNE-EN 932-1: 1997	Ensayos para determinar las propiedades generales de los áridos. Parte 1: Métodos de muestreo.
UNE-EN 932-3: 1997	Ensayos para determinar las propiedades generales de los áridos. Parte 3: Procedimiento y terminología para la descripción petrográfica simplificada.
UNE-EN 932-3/A1: 2004	Ensayos para determinar las propiedades generales de los áridos. Parte 3: Procedimiento y terminología para la descripción petrográfica simplificada.
UNE-EN 933-1: 2012	Ensayos para determinar las propiedades geométricas de los áridos. Parte 1: Determinación de la granulometría de las partículas. Método del tamizado.
UNE-EN 933-2: 1996	Ensayos para determinar las propiedades geométricas de los áridos. Parte 2: Determinación de la granulometría de las partículas. Tamices de ensayo, tamaño nominal de las aberturas.
UNE-EN 933-2/1M: 1999	Ensayos para determinar las propiedades geométricas de los áridos. Parte 2: Determinación de la granulometría de las partículas. Tamices de ensayo, tamaño nominal de las aberturas.
UNE-EN 933-3: 2012	Ensayos para determinar las propiedades geométricas de los áridos. Parte 3: Determinación de la forma de las partículas. Índice de lajas.
UNE-EN 933-8: 2012+A1: 2015	Ensayos para determinar las propiedades geométricas de los áridos. Parte 8: Evaluación de los finos. Ensayo del equivalente de arena.
UNE-EN 933-8: 2012+A1: 2015/1M: 2016	Ensayos para determinar las propiedades geométricas de los áridos. Parte 8: Evaluación de los finos. Ensayo del equivalente de arena.
UNE-EN 934-2: 2010+A1: 2012	Aditivos para hormigones, morteros y pastas. Parte 2: Aditivos para hormigones. Definiciones, requisitos, conformidad, marcado y etiquetado.
UNE-EN 1097-2: 2010	Ensayos para determinar las propiedades mecánicas y físicas de los áridos. Parte 2: Métodos para la determinación de la resistencia a la fragmentación.
UNE-EN 1744-1: 2010+A1: 2013	Ensayos para determinar las propiedades químicas de los áridos. Parte 1: Análisis químico.
UNE-EN 1744-3: 2003	Ensayos para determinar las propiedades químicas de los áridos. Parte 3: Preparación de eluatos por lixiviación de áridos.
UNE-EN 12350-2: 2009	Ensayos de hormigón fresco. Parte 2: Ensayo de asentamiento

UNE-EN 12350-7: 2010	Ensayos de hormigón fresco. Parte 7: Determinación del contenido de aire. Métodos de presión.
UNE-EN 12390-2: 2009	Ensayos de hormigón endurecido. Parte 2: Fabricación y curado de probetas para ensayos de resistencia.
UNE-EN 12390-2: 2009/1M: 2015	Ensayos de hormigón endurecido. Parte 2: Fabricación y curado de probetas para ensayos de resistencia.
UNE-EN 12390-3: 2009	Ensayos de hormigón endurecido. Parte 3: Determinación de la resistencia a compresión de probetas.
UNE-EN 12390-3: 2009/AC: 2011	Ensayos de hormigón endurecido. Parte 3: Determinación de la resistencia a compresión de probetas.
UNE-EN 12504-1: 2009	Ensayos de hormigón en estructuras. Parte 1: Testigos. Extracción, examen y ensayo a compresión.

PARTE 7. SEÑALIZACIÓN, BALIZAMIENTO Y SISTEMAS DE CONTENCIÓN DE VEHÍCULOS

ART. 700.-MARCAS VIALES

UNE 135204: 2010	Equipamiento para la señalización vial. Señalización horizontal. Control de calidad. Comportamiento en servicio.
UNE 135277-1: 2010	Equipamiento para la señalización vial. Señalización horizontal. Maquinaria de aplicación.. Parte 1: Clasificación y características.
UNE 135277-2: 2011	Equipamiento para la señalización vial. Señalización horizontal. Maquinaria de aplicación. Parte 2: Métodos de ensayo.
UNE-EN 1436: 2009+A1: 2009	Materiales para señalización horizontal. Comportamiento de las marcas viales sobre calzada.
UNE-EN 1790: 2015	Materiales para señalización horizontal. Marcas viales prefabricadas.
UNE-EN 1871: 2000	Materiales para señalización horizontal. Propiedades físicas.
UNE-EN 12802: 2012	Materiales para señalización vial horizontal. Métodos de laboratorio para la identificación
UNE-EN 13197: 2012+A1: 2014	Materiales para señalización horizontal. Simuladores de desgaste.
UNE-EN 1423: 2013	Materiales para señalización horizontal. Materiales de postmezclado. Microesferas de vidrio, granulados antideslizantes y mezclas de ambos.
UNE-EN 1423: 2013/AC: 2013	Materiales para señalización horizontal. Materiales de postmezclado. Microesferas de vidrio, granulados antideslizantes y mezclas de ambos.
UNE-EN 13459: 2012	Materiales para señalización horizontal. Toma de muestras de los acopios y ensayos.
UNE-EN ISO 2813: 2015	Pinturas y barnices. Determinación del brillo especular de películas de pintura no metálicas a 20°, 60° y 85°.

ART. 701.-SEÑALES Y CARTELES VERTICALES DE CIRCULACIÓN RETRORREFLECTANTES

UNE 135311: 2013	Señalización vertical. Elementos de sustentación y anclaje. Hipótesis de cálculo
UNE 135340: 2017	Señalización vertical: Láminas retrorreflectantes microprismáticas poliméricas. Características y métodos de ensayo.
UNE 135352: 2006	Señalización vertical y balizamiento. Control de calidad «in situ» de elementos en servicio. Características y métodos de ensayo.
UNE-EN 1090-1: 2011+A1: 2012	Ejecución de estructuras de acero y aluminio. Parte 1: Requisitos para la evaluación de la conformidad de los componentes estructurales.
UNE-EN 12767: 2009	Seguridad pasiva de las estructuras soporte del equipamiento de la carretera. Requisitos y métodos de ensayo.
UNE-EN 12899-1: 2009	Señales verticales fijas de circulación. Parte 1: Señales fijas.
UNE-EN 12899-1: 2009 ERRATUM: 2010	Señales verticales fijas de circulación. Parte 1: Señales fijas.

UNE-ISO 2859-1: 2012	Procedimientos de muestreo para la inspección por atributos. Parte 1: Planes de muestreo para las inspecciones lote por lote, tabulados según el nivel de calidad aceptable (NCA).
ART. 702.-CAPTAFAROS RETRORREFLECTANTES DE UTILIZACIÓN EN SEÑALIZACIÓN HORIZONTAL	
UNE-EN 1463-1: 2010	Materiales para señalización vial horizontal. Captafaros retrorreflectantes. Parte 1: Características iniciales.
UNE-EN 1463-2: 2000	Materiales para señalización vial horizontal. Captafaros retrorreflectantes. Parte 2: Especificaciones para el ensayo de campo.
ART. 703.-ELEMENTOS DE BALIZAMIENTO RETRORREFLECTANTES	
UNE 135352: 2006	Señalización vertical y balizamiento. Control de calidad «in situ» de elementos en servicio. Características y métodos de ensayo.
UNE-EN 12899-1: 2009	Señales verticales fijas de circulación. Parte 1: Señales fijas.
UNE-EN 12899-1: 2009 ERRATUM: 2010	Señales verticales fijas de circulación. Parte 1: Señales fijas.
UNE-EN 12899-3: 2010	Señales verticales fijas de circulación. Parte 3: Delineadores y dispositivos retrorreflectantes.
UNE-ISO 2859-1: 2012	Procedimientos de muestreo para la inspección por atributos. Parte 1: Planes de muestreo para las inspecciones lote por lote, tabulados según el nivel de calidad aceptable (NCA).
ART. 704.-BARRERAS DE SEGURIDAD, PRETILES Y SISTEMAS DE PROTECCIÓN DE MOTOCICLISTAS	
UNE 135900: 2017	Evaluación del comportamiento de los sistemas para protección de motociclistas en las barreras de seguridad y pretiles. Procedimientos de ensayo, clases de comportamiento y criterios de aceptación.
UNE-EN 1317-1: 2011	Sistemas de contención para carreteras. Parte 1: Terminología y criterios generales para los métodos de ensayo.
UNE-EN 1317-2: 2011	Sistemas de contención para carreteras. Parte 2: Clases de comportamiento, criterios de aceptación para el ensayo de impacto y métodos de ensayo para barreras de seguridad incluyendo pretiles.
UNE-EN 1317-3: 2011	Sistemas de contención para carreteras. Parte 3: Clases de comportamiento, criterios de aceptación para el ensayo de impacto y métodos de ensayo para atenuadores de impactos.
UNE-ENV 1317-4: 2002	Sistemas de contención para carreteras. Parte 4: Clases de comportamiento, criterios de aceptación para el ensayo de choque y métodos de ensayo para terminales y transiciones de barreras de seguridad.
UNE-EN 1317-5: 2008+A2: 2012	Sistemas de contención para carreteras. Parte 5: Requisitos de producto y evaluación de la conformidad para sistemas de contención de vehículos.
UNE-EN 1991-2: 2004	Eurocódigo 1: Acciones en estructuras. Parte 2: Cargas de tráfico en puentes.
UNE-EN 1991-2: 2004 ERRATUM: 2010	Eurocódigo 1: Acciones en estructuras. Parte 2: Cargas de tráfico en puentes.